

# 1/72 NORTH AMERICAN

## F-86F-30 SABRE “MiG KILLER”

## F-86F-30 セイバー

### 1/72 SCALE SERIES NO. **F19** “ミグキラー”



F-86セイバーの原型、XP-86が初飛行したのは、1947年10月1日のことです。主翼が大きく後退した機体は、当時、非常にめずらしいものでした。これは第2次大戦後に入手した、旧ドイツ軍の資料を参考にしたといわれています。原型機の飛行からA型、E型、F型、海軍のFJフェューリー、また全天候要撃のD型とさまざまなシリーズに発展していき、1950年代の主力機として活躍しました。

特に朝鮮動乱においてのMiG-15との空戦は、F-86セイバーがいかにすぐれた戦闘機かを証明するかのようになり、圧倒的な勝利に終わり、ミグキラーの異名をほしいままにした。

F-86セイバーは、戦闘能力にすぐれた軽い機体、視界良好な大きなキャノピーなど、戦闘機の基礎を築きあげた、名ジェット戦闘機といえるでしょう。

部品等を紛失したり、破損した場合は実費でおわけしますので、ハガキにその製品名と必要な部品を明記して、当社アフターサービス係迄お申し込み下さい。

なお、代金等の電話でのお問い合わせは、日・祭日を除く朝8時から夕方5時迄です。



### フジミ模型株式会社 FUJIMI MOKEI CO., LTD.

静岡市登呂4-21-1 ☎0542)86-0346(代) 422 4-21-1 TORO-SHIZUOKA CITY JAPAN TELEPHONE (86)0346



### 3 風防の取り付け Canopy Fitting

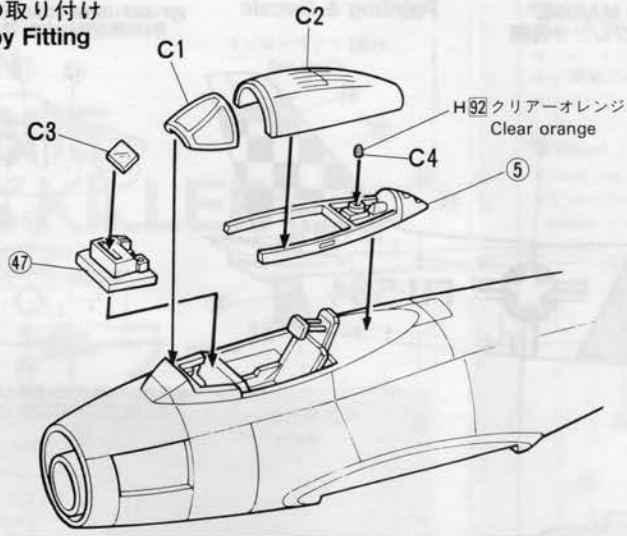

### キャノピー開状態参考図

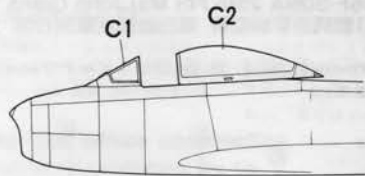

### 水平尾翼取り付け参考図 Stabilator Angle

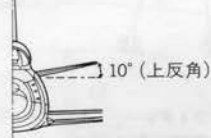

### 4 主翼の取り付け Wing Fitting

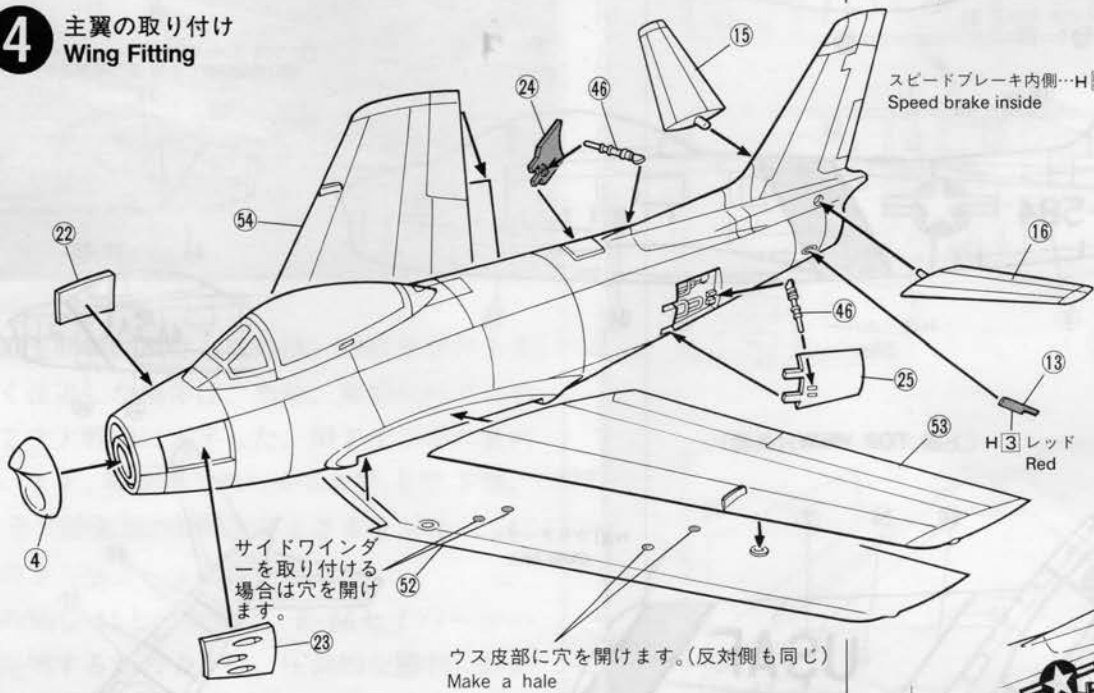

スピードブレーキ内側...H58 機体内部色 Interior green FS 34151  
Speed brake inside



### 5 主脚・前脚の組み立て Main Gear & Nose Landing Gear Assembly

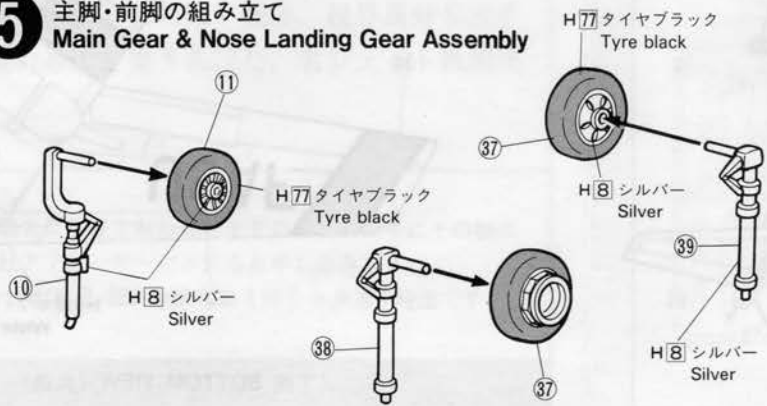

- 脚柱.....H8 シルバー Silver
- Gear strut.....H8 シルバー Silver
- オレオ.....H8 シルバー Silver
- Oleo strut.....H8 シルバー Silver
- ホイール.....H8 シルバー Silver
- Wheel.....H8 シルバー Silver
- タイヤ.....H77 タイヤブラック Tyre black
- Tyre.....H77 タイヤブラック Tyre black

## 6 主脚・前脚の取り付け Main Gear & Nose Landing Gear Fitting

※前脚を出す場合は、①前脚扉を図のように切り離して取り付けます。

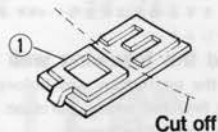
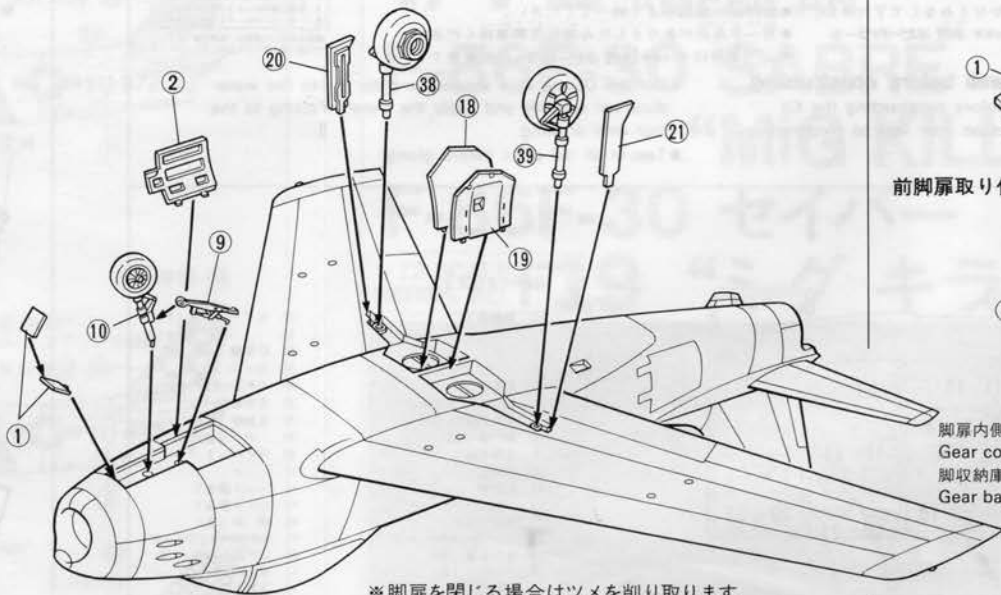

前脚扉取り付け参考図

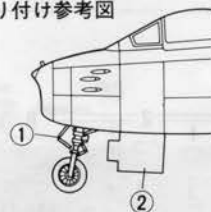

脚扉内側……………H 8 シルバー  
Gear cover inside Silver  
脚収納庫……………H 58 機体内部色  
Gear bay Interior green  
FS 34151

※脚扉を閉じる場合はツメを削り取ります。

## 7 武装の組み立て Armament Assembly

(40, 41)



2組作ります。  
Make 2 sets.



## AIM-9B サイドワインダーの塗装 AIM-9B Sidewinder Painting

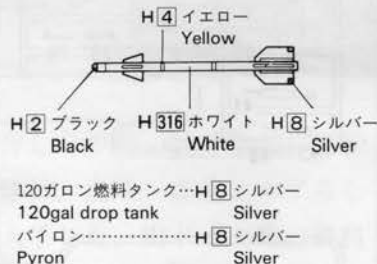

## 8 武装の取り付け Armament Fitting

※作例では、サイドワインダーを取り付けるようになっていますが、例①～④の機体が活躍した頃はまだサイドワインダーが開発されていませんでした。取り付けたい方は④の所で穴を開けてください。

120gal drop tank

AIM-9B

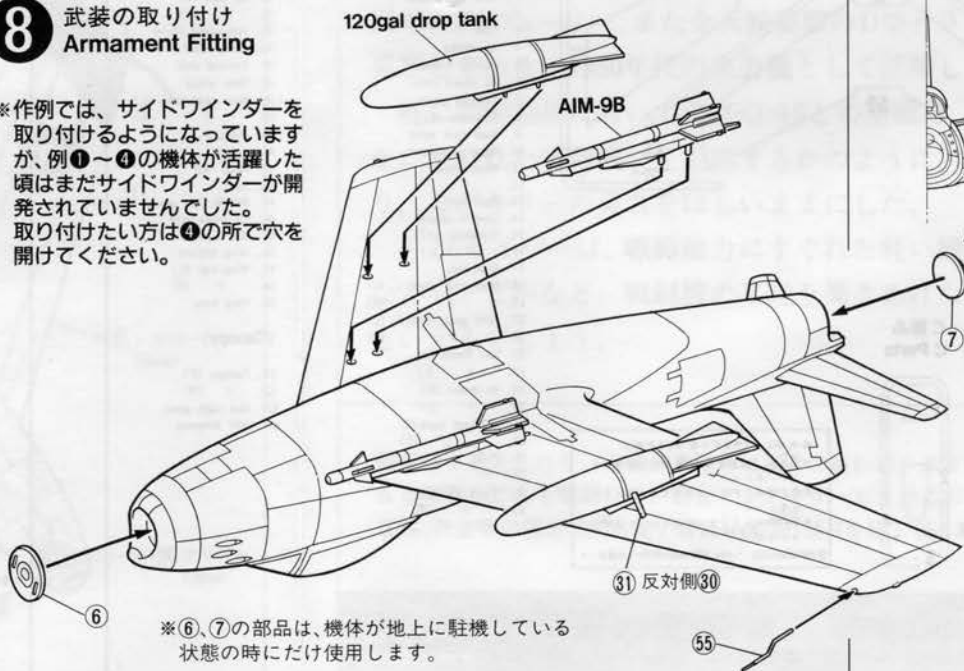

武装搭載図

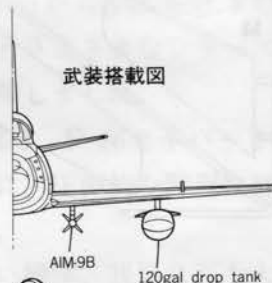

増槽支柱取り付け参考図

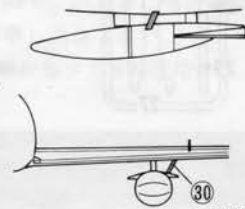

※⑥、⑦の部品は、機体が地上に駐機している状態の時にだけ使用します。

反対側③①

★くみだてる前にお読みください。

- くみだてるまえに一度説明書をよくよんでください。
- せっちゃんくするまえに部品のかりくみをしてみてください。
- とぞうをする場合は安全なフセ色水性ホビーカラーを使いましょう。

- デカールは、はさみできりとりに水に10秒くらいつけてからひきだして4面図をさんこうにはってください。
- 製作前に部品をよく調べてください。
- 万一不良品がありましたら当社迄御連絡ください。
- H□番号はフセ色水性ホビーカラーの色番号です。

本製品は品質検査による検査結果品質が  
数値以上の品質  
1. 幼児の手が届かないところに保管し、  
いたずらしないよう注意して下さい。  
2. 大切に保管し、傷をよけて下さい。  
3. 保管に当たらないよう注意して下さい。  
表. 番. 号. S Z 3000 S Z 3006 S Z 5013  
紙品を輸出した空箱は、幼児が開けたりし  
ない様に破りして下さい。

★Read the following well before constructing.

- Read the instruction well before constructing the Kit.
- If you find the wrong parts on your way to constructing please contact us soon.

- Cut the Decal with scissors and dip it into the water about ten seconds and apply the Decal referring to the four-view drawing.
- Test-fit all the parts before gluing.

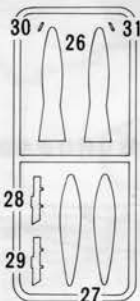
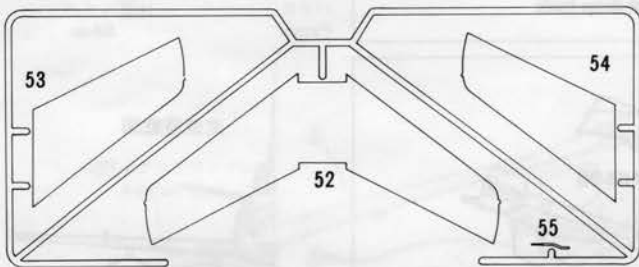
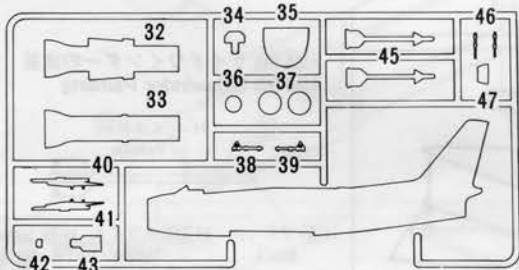
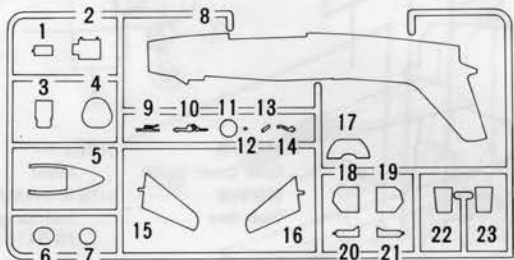

C部品  
C Parts



★たのしくプラモデルをつくるために  
●安全なフセ色水性ホビーカラーを使いましょう。  
●色をぬるときは、必ず筆をあげるように  
しましょう。  
●塗料のそばで火をつかわないことを守り  
ましょう。  
●部品の番号は、フセ色水性ホビーカラーの色番号です。

〈パーツリスト〉

- |                  |                   |
|------------------|-------------------|
| 1. 前脚扉 1         | 32. エアパイプ (下)     |
| 2. // 2          | 33. // (上)        |
| 3. シート           | 34. 計器盤           |
| 4. エアインテーク       | 35. コンプレッサー       |
| 5. 風防枠           | 36. エキゾーストパイプ     |
| 6. エアインテークカバー    | 37. 主車輪           |
| 7. エキゾーストカバー     | 38. 主脚柱 (左)       |
| 8. 胴体 (右)        | 39. // (右)        |
| 9. 主脚支柱          | 40. パイロン 3        |
| 10. 前脚柱          | 41. //            |
| 11. 前車輪          | 42. シート頭当て        |
| 12. //           | 43. シート背当て        |
| 13. 燃料ベント        | 44. 胴体 (左)        |
| 14. コントロールスティック  | 45. AIM9Bサイドワインダー |
| 15. 水平尾翼 (右)     | 46. エアブレーキジャッキ    |
| 16. // (左)       | 47. ガンサイト         |
| 17. ハルクヘッド       | 52. 主翼下面          |
| 18. 主脚扉 1 (左)    | 53. 上翼上面 (左)      |
| 19. // (右)       | 54. // (右)        |
| 20. 主脚扉 2 (左)    | 55. ピトー管          |
| 21. // (右)       |                   |
| 22. 銃口パネル (右)    |                   |
| 23. // (左)       |                   |
| 24. エアブレーキ (右)   |                   |
| 25. // (左)       |                   |
| 26. 120ガロン増槽 (下) |                   |
| 27. // (上)       |                   |
| 28. パイロン         |                   |
| 29. //           |                   |
| 30. 増槽支柱 (左)     |                   |
| 31. // (右)       |                   |

〈キャノピー〉

- C1. キャノピー (前)  
C2. // (後)  
C3. ガンサイトガラス  
C4. ADFアンテナ

〈Parts List〉

- |                           |                         |
|---------------------------|-------------------------|
| 1. Nose gear cover 1      | 32. Air pipe (B)        |
| 2. // 2                   | 33. // (T)              |
| 3. Seat                   | 34. Instrument Panel    |
| 4. Air intake             | 35. Compressor          |
| 5. Canopy frame           | 36. Exhaust pipe        |
| 6. Air intake cover       | 37. Main wheel          |
| 7. Exhaust cover          | 38. Main gear strut (L) |
| 8. Fuselage (R)           | 39. // (R)              |
| 9. Main gear strut        | 40. Pylon 3             |
| 10. Nose gear strut       | 41. //                  |
| 11. Nose wheel            | 42. Head rest           |
| 12. //                    | 43. Seat                |
| 13. Fuel vent             | 45. AIM9B Side winder   |
| 14. Control column        | 46. Air brake jack      |
| 15. Stabilator (R)        | 47. Gun sight           |
| 16. // (L)                | 52. Wing bottom         |
| 17. Bulkhead              | 53. Wing top (L)        |
| 18. Main gear cover 1 (L) | 54. // (R)              |
| 19. // (R)                | 55. Pitot tube          |
| 20. Main gear cover 2 (L) |                         |
| 21. // (R)                |                         |
| 22. Gun Panel (R)         |                         |
| 23. // (L)                |                         |
| 24. Air brake (R)         |                         |
| 25. // (L)                |                         |
| 26. 120gal tank(B)        |                         |
| 27. // (T)                |                         |
| 28. Pylon                 |                         |
| 29. //                    |                         |
| 30. Tank strut(L)         |                         |
| 31. // (R)                |                         |

〈Canopy〉

- C1. Canopy (F)  
C2. // (R)  
C3. Gun sight glass  
C4. ADF Antenna



