

LOTUS 99T Honda

1/20th GRAND PRIX COLLECTION SERIES NO.57

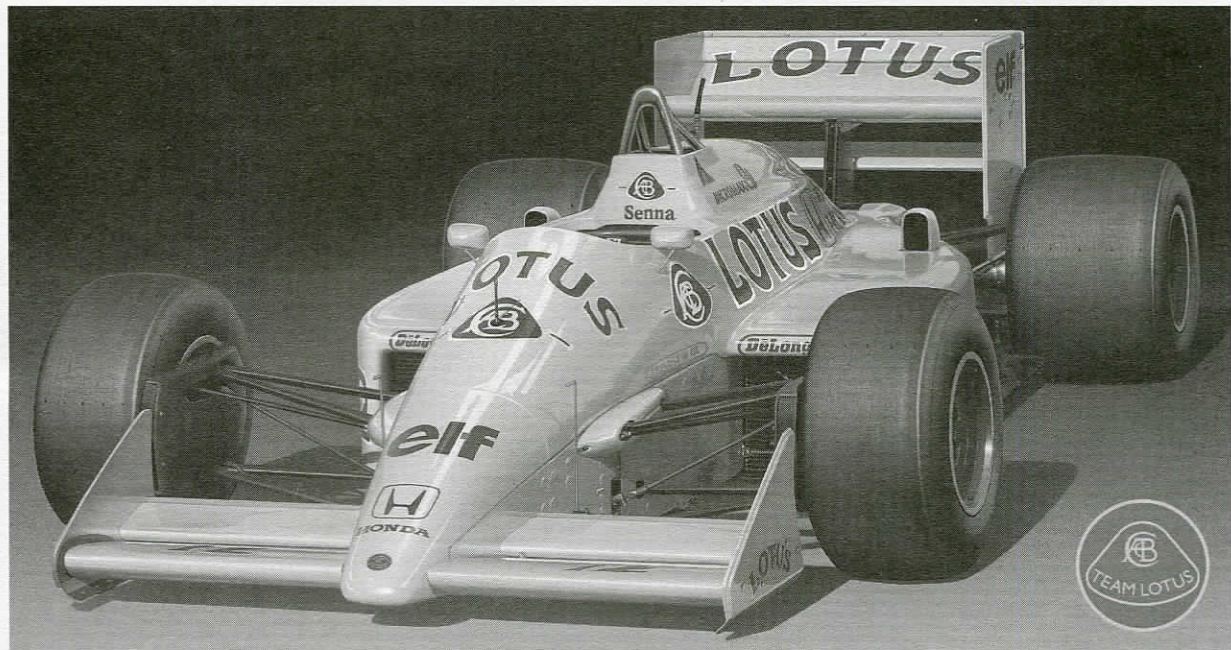

1/20 グランプリコレクション NO.57 ロータス 99T Honda

During the early part of the 1987 season, Formula One enthusiasts found that the gold striped black painted Lotus, sponsored by John Player, a famous manufacturer in England familiar for many years, was missing from the Grand Prix circuit scene. Instead their eyes were attracted to a brightly painted yellow Lotus wearing a Camel logo, another major tobacco manufacturer, indicating a change of sponsorship for Lotus. Lotus joined with Honda who had received a considerable amount of attention during the 1986 season for their highly sophisticated and successful V6 engine, allowing the Williams team to gain the constructor champion for the season. The all new Lotus racer mounting this

In der 1987er Rennsaison merkten die Formel Eins Fans, daß der über viele Jahre vertraute schwarze Lotus mit goldenen Streifen, gesponsort von John Player, einem bekannten Hersteller, plötzlich in der Grand-Prix-Szene fehlte. Statt dessen zog ein ganz in gelb lackierter Lotus mit Camel Firmenzeichen, einem anderen größeren Tabakerzeugen, die Blicke auf sich, was frischen Wind bei Lotus bedeutete. Das Lotus Team schloß sich mit Honda zusammen, die in der 1986er Saison beträchtliches Aufsehen erregt hatten, indem sie ihren hochentwickelten und erfolgreichen Motor an das Williams Team lieferten, wodurch die Marker-Meisterschaft für diese Saison gewonnen wurde. Der Lotus mit

Durant la saison 1987, les fanatiques de la Formule 1 constatèrent que la Lotus peinte en noir avec des décorations dorées sponsorisée par John Player, le célèbre fabricant si familier depuis de nombreuses années, était absente de la scène des circuits de Grands Prix. A sa place, leur regard fut attiré par une autre Lotus peinte en jaune brillant et portant les logos Camel, un grand fabricant de tabac, indiquant ainsi un changement de vent chez Lotus. En effet, l'équipe Lotus s'était associée avec Honda qui avait attiré beaucoup d'attention au cours de la saison 1986 en attribuant son remarquable moteur à l'équipe Williams pour régner en tant que Champion des constructeurs durant cette même saison. Le racer Lotus

F1レースの名門、イギリスのチームロータスが1987年シーズンを開くマシンとして登場させたのがロータス 99T Hondaです。ロータスのマシンといえばブラックにゴールドのJP Sカラーがおなじみですが、99Tは鮮やかなイエローカラーでデビュー。これはメインスポンサーがジョン・プレイヤーアンドサン社から、同じタバコ会社のレイノルズ社のキャメルに変わったためです。もちろん、マシンも全くの新設計。なかでも1986年にウィリアムズ・シャーシとのコンビで、最強のエンジンと言われた1500ccのHonda V6ツインターボが搭載されたことと、アクティブ・サスペンションの採用が大きな特徴です。スプリングとダンパーのかわりに、油圧力を介してコンピュータでサスペンションを制御。マシンに取り付けられたセンサーが車速をはじめ加減速による車体の姿勢変化などの様々なデータをコンピュータに送り、それらのデータをコンピュータが計算して瞬間瞬間にサスペンションが最適な動

awesome turbocharged engine was designated the 99T and what made it so different from the others was the active computerized suspension system that allows the racer to continually adjust the suspension settings, compensating for the ever changing conditions of track, speed, steering, or even weight changes from fuel consumption. The genius of Grand Prix driver Ayrton Senna showed what this yellow Lotus can do when it took the checkered flag at the Monaco and Detroit Grand Prix races, and gave motorsport fans some hint of what the future of Formula One racing holds for its fans.

dem ehrfurchtgebietenden V6 Zylinder Turbomotor erhielt die Bezeichnung 99T. Der 99T unterscheidet sich von anderen wesentlich durch seine aktive Computer-Radaufhängung, die vollständig alle Aufhängungsdaten steuert, wobei die ständig wechselnden Fahrbahnbedingungen, Geschwindigkeit, Lenkung und selbst Gewichtsänderungen durch Spritverbrauch kompensiert werden. Der begnadete Grand Prix Fahrer Ayrton Senna zeigte, was in dem gelben Lotus steckt, indem er die Grand Prix Rennen von Monaco und Detroit gewann, wodurch die Motorsportfans schon einige Hinweise auf das Bekamen, was der Formel Eins Sport künftig für sie bereithält.

équipé de l'impressionnant moteur Honda turbo-compressé à 6 cylindres en V fut désigné 99T. Ce qui rendit la modèle 99T si différent des autres versions fut le système de suspension réglé par ordinateur permettant une adaptation constante de la voiture en fonction des conditions de la piste, de sa vitesse, de sa maniabilité et même du changement de sa charge dû à la consommation du carburant. Le génial pilote de Grand Prix Ayrton Senna démontra ce que cette Lotus jaune pouvait faire lorsqu'il remporta la victoire sur les circuits de Monaco et de Detroit, en donnant ainsi un aperçu de la technologie future en matière de Formule 1.

きをするように積極的にコントロールするものです。これにより車速や燃料の量、加減速などに関係なく車体の姿勢を常に一定に保ち、マシンを速く安定して走らせようというもの。加えて乗り心地にも優れているためドライバーの疲労も少なくなります。しかも、サスペンション・セッティングの変更はコンピュータのプログラム変更だけで済むため、短時間で様々なセッティングを試すことができるのです。モノコックシャーシやウイングカーの採用など、常にニューメカニズムをF1マシンに採用して話題を集めてきたチームロータスならではのシステムといえるでしょう。ドライバーはアイルトン・セナと日本人の中嶋悟。モナコGP、デトロイトGPとA.セナが2連勝したのをはじめ、中嶋も粘り強い走行で上位に食い込む活躍を見せました。強力なHondaエンジンと、画期的なアクティブ・サスペンションを採用したロータス99T Hondaは、F1マシンの歴史に残る1台となるに違いありません。

作る前には必ず
お読みください。

READ BEFORE ASSEMBLY.
ERST LESEN - DANN BAUEN.
LIRE AVANT ASSEMBLAGE.



●このキットは組み立てモデルです。作る前に必ず説明書を最後までお読みください。また小学生などの低年齢の方が組み立てる時は、保護者の方もお読みください。

●接着剤や塗料は、必ずプラスチック用をお使いください。(別売)

●メッキ部品を接着する際は、必ず接着面のメッキをはがしてください。

●Read carefully and fully understand the instructions before commencing assembly. A supervising adult should also read the instructions if a child assembles the model.

●Remove plating from areas to be cemented.

●Bevor Sie mit dem Zusammenbau beginnen, sollten Sie alle Anweisungen gelesen und verstanden haben. Fall sein Kind das Modell zusammenbaut, sollte ein beaufsichtigender Erwachsener die Bauanleitung ebenfalls gelesen haben.

●An den Klebestellen muß die Chromschicht abgeschabt werden.

●Bien lire et assimiler les instructions avant de commencer l'assemblage. La construction du modèle par un enfant doit s'effectuer sous la surveillance d'un adulte.

●Enlever le revêtement chromé des parits à encoller.

注意

●工具の使用には十分注意してください。特にナイフ、ニッパーなどの刃物によるケガや事故に注意してください。

●接着剤や塗料は使用する前にそれぞれの注意書きをよく読み、指示に従って正しく使用し、使用するときは換気に十分注意してください。

●小さなお子様のいる所でのご作業はやめてください。小さな部品の飲み込みや、ビニール袋をかぶつての窒息などの危険な状況が考えられます。

CAUTION

●When assembling this kit, tools including knives are used. Extra care should be taken to avoid personal injury.

●Read and follow the instructions supplied with paints and /or cement, if used (not included in kit). Use plastic cement and paints only.

●Keep out of reach of small children. Children must not be allowed to put any parts in their mouths, or pull vinyl bag over the head.

VORSICHT

●Beim Zusammenbau dieses Bausatzes werden Werkzeuge einschließlich Messer verwendet. Zur Vermeidung von Verletzungen ist besondere Vorsicht angebracht.

●Wenn Sie Farben und/oder Kleber verwenden (nicht im Bausatz enthalten), beachten und befolgen Sie die dort beiliegenden Anweisungen. Nur Klebstoff und Farben für Plastik verwenden.

●Bausatz von kleinen Kindern fernhalten.

Verhüten Sie, daß Kinder irgendwelche Bauteile in den Mund nehmen oder Plastiktüten über den Kopf ziehen.

PRECAUTIONS

●L'assemblage de ce kit requiert de l'outillage, en particulier des couteaux de modélisme. Manier les outils avec précaution pour éviter toute blessure.

●Lire et suivre les instructions d'utilisation des peintures et ou de la colle, si utilisées (non incluses dans le kit). Utilisez uniquement une colle et des peintures spéciales pour le polystyrène.

●Garder hors de portée des enfants en bas âge. Ne pas laisser les enfants mettre en bouche ou sucer les pièces, ou passer un sachet vinyl sur la tête.

●塗装指示のマークです。タミヤカラーのカラーナンバーで指示されます。
This mark denotes numbers for Tamiya Paint colors.

TS-34 ●キャメルイエロー / Camel yellow / Camel Gelb / Jaune Camel

X-1 ●ブラック / Black / Schwarz / Noir

X-2 ●ホワイト / White / Weiß / Blanc

X-4 ●ブルー / Blue / Blau / Bleu

X-7 ●レッド / Red / Rot / Rouge

X-8 ●レモンイエロー / Lemon yellow / Zitronengelb / Jaune citron

X-11 ●クロームシルバー / Chrome silver / Chrom-Silber / Aluminium chromé

X-12 ●ゴールドリーフ / Gold leaf / Gold Glänzend / Doré

X-18 ●セミグロスブラック / Semi gloss black / Seidenglanz Schwarz / Noir satiné

X-27 ●クリアレッド / Clear red / Klar-Rot / Rouge translucide

XF-1 ●フラットブラック / Flat black / Matt Schwarz / Noir mat

XF-8 ●フラットブルー / Flat blue / Matt Blau / Bleu mat

XF-16 ●フラットアルミ / Flat aluminium / Matt Aluminium / Aluminium mat

XF-56 ●メタリックグレイ / Metallic grey / Grau-Metallic / Gris métallisé

XF-66 ●ライトグレイ / Light grey / Hellgrau / Gris clair

《用意する工具》

Tools recommended
Benötigtes Werkzeug
Outillage nécessaire

ニッパー
Side cutters
Seitenschneider
Pince coupante

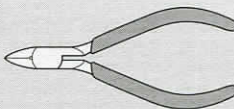

+ドライバー (M)
+ Screwdriver (medium)
+ Schraubenzieher (mittel)
Tournevis + (moyenne)



接着剤
(プラスチック用)
Cement
Kleber
Colle



ピンセット
Tweezers
Pinzette
Précèlles



ナイフ
Modeling knife
Modelliermesser
Couteau de modélisme



1 モノコックの組み立て Monocoque

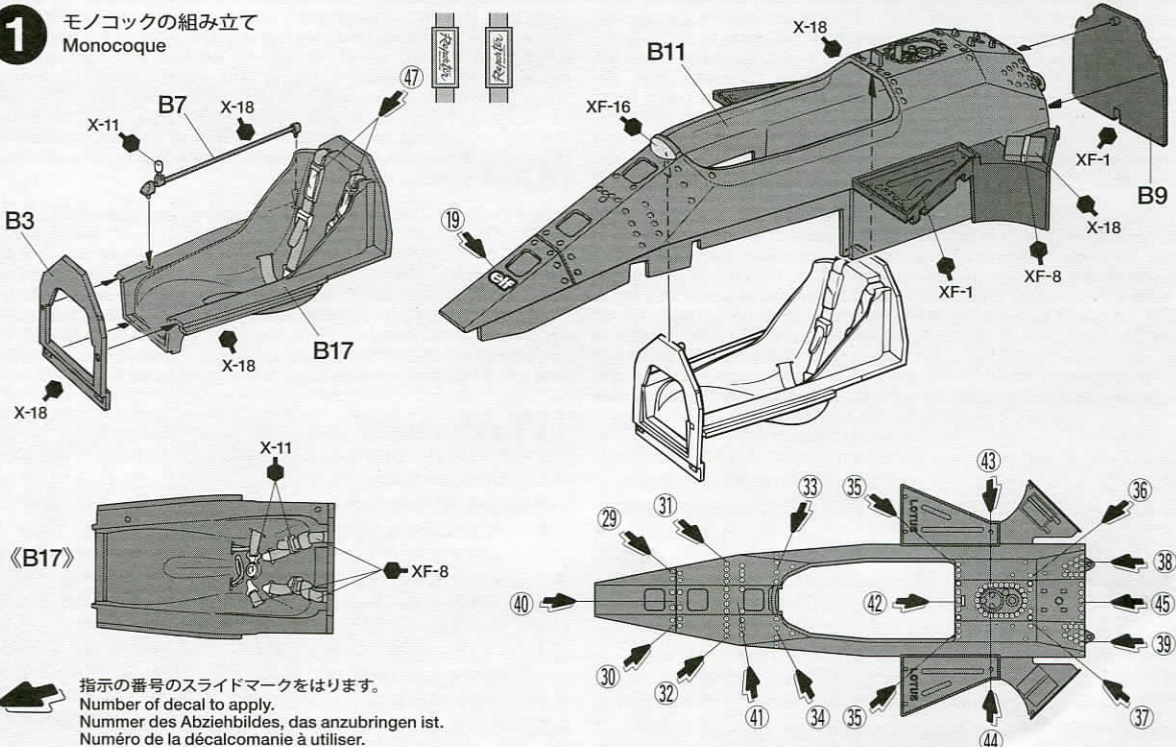

《B17》

指示の番号のスライドマークをはります。
Number of decal to apply.
Nummer des Abziehbildes, das anzubringen ist.
Numéro de la décalcomanie à utiliser.

2 フロントアッパーアームの取り付け
 Front upper arm
 Vordere Querlenker oben
 Triangle supérieur avant

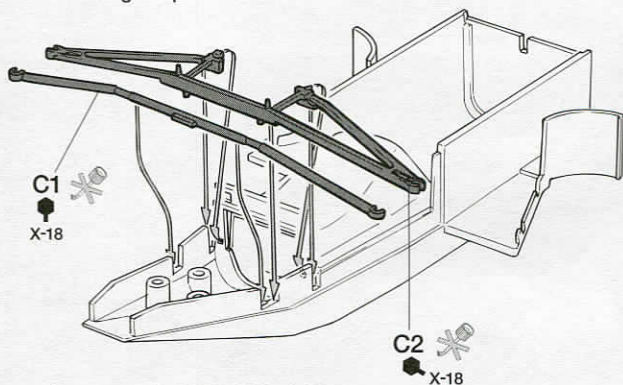

このマークの部品は接着しません。
 Do not cement.
 Nicht kleben.
 Ne pas coller.

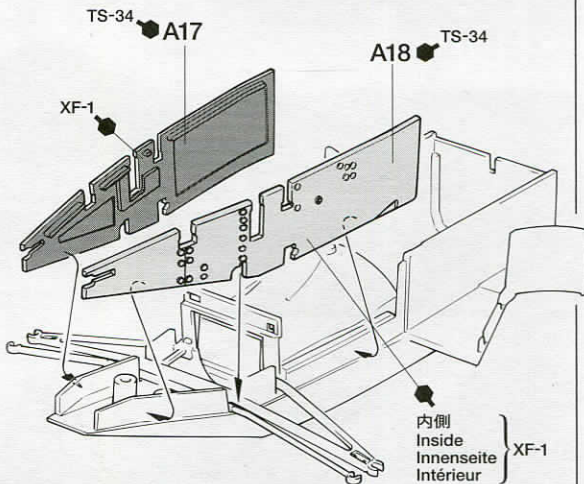

3 フロントローアームの取り付け
 Front lower arm
 Vorderer Querlenker unten
 Triangle inférieur avant

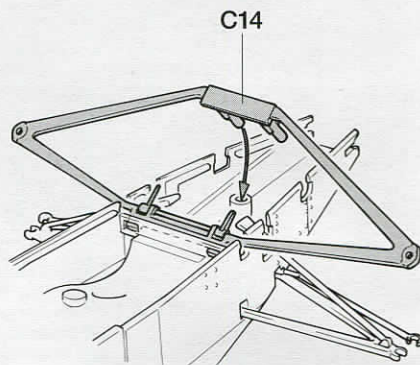
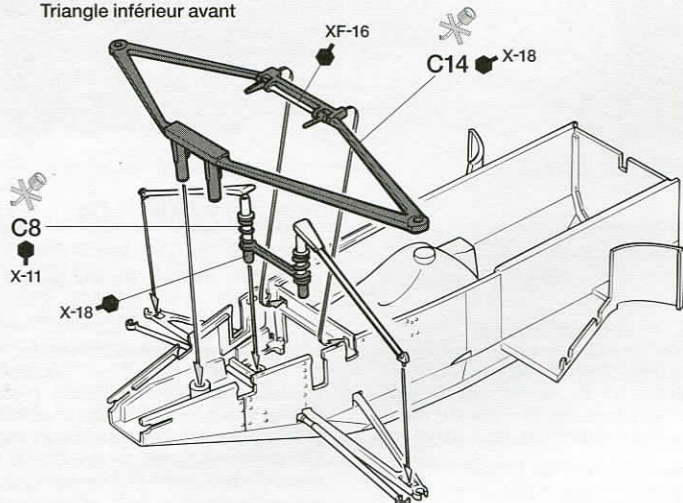

4 モノコックの取り付け
 Attaching monocoque
 Monocoque-Einbau
 Fixation du monocoque

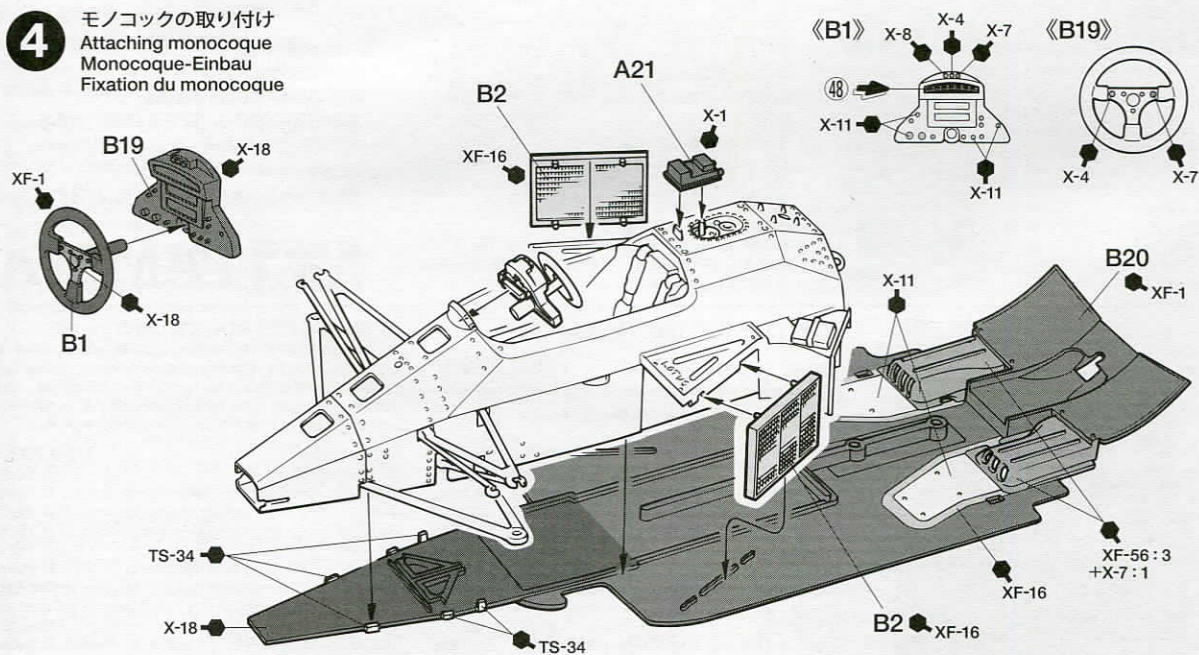

5 《フロントアップライト》
Front uprights
Achsschenkel vorne
Fusées avant

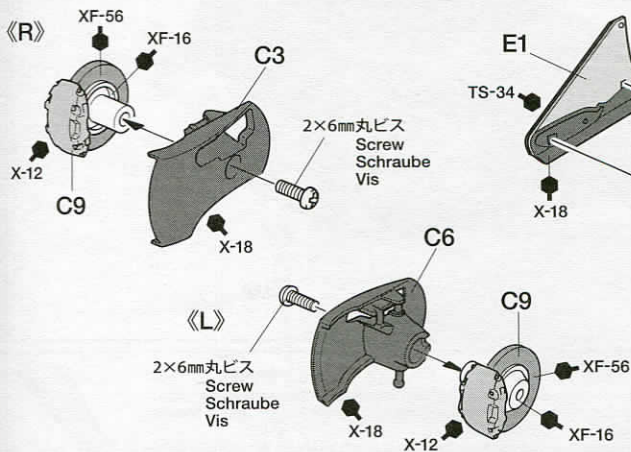

《フロントウイング》
Front wing
Vorderer Spoiler
Aileron avant

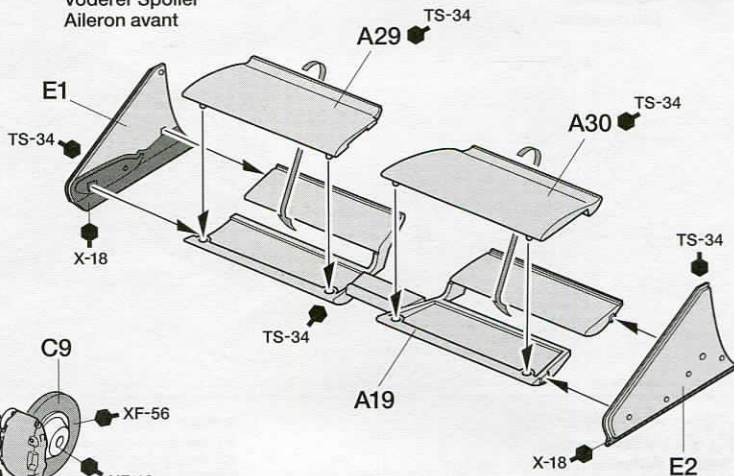

6 フロントアップライトの取り付け
Attaching front uprights
Einbau der Achsschenkel vorne
Mise en place des fusées avant

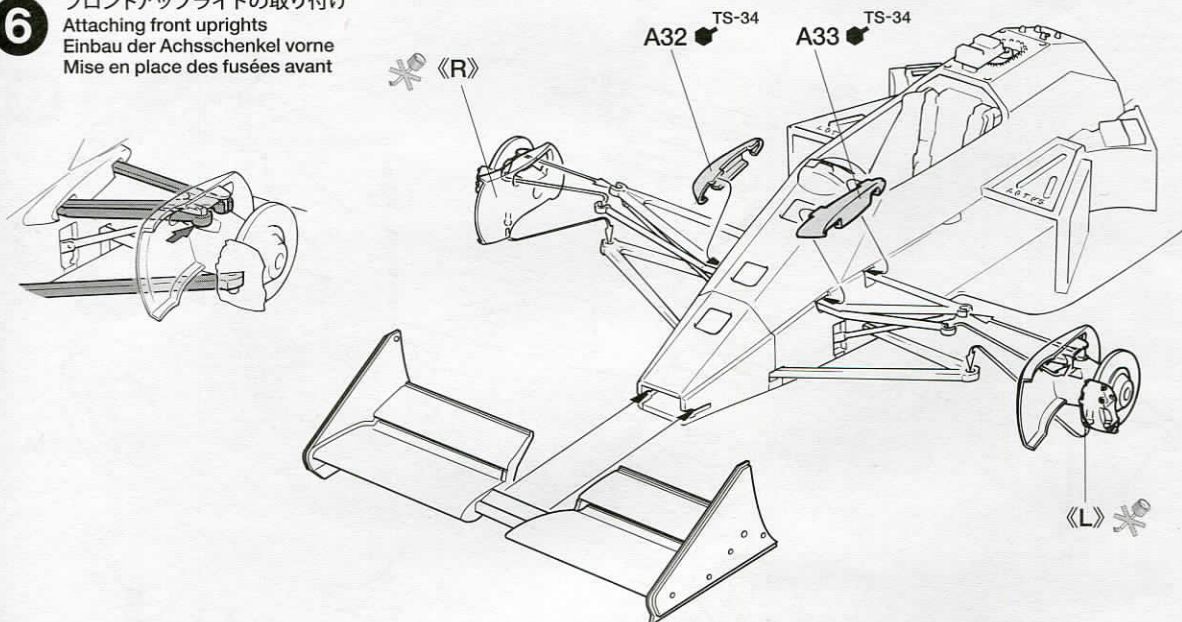

7 エンジンの組み立て
Engine
Motor
Moteur

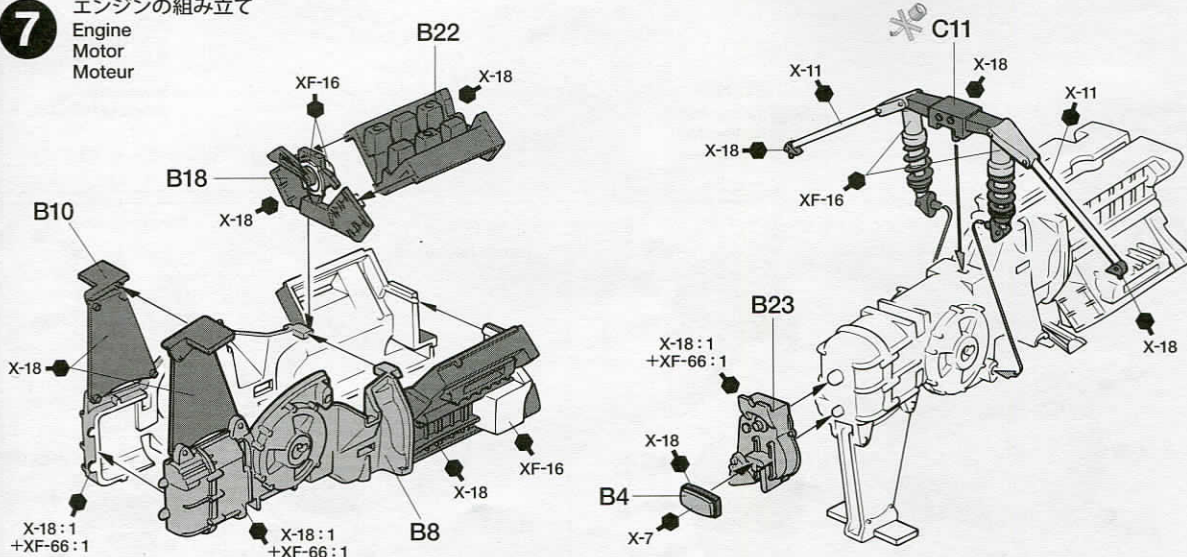

8 リヤロワアームの取り付け
 Attaching rear lower arms
 Befestigung des Hinterer, unterer Arme
 Fixation des Triangles inférieurs arrière

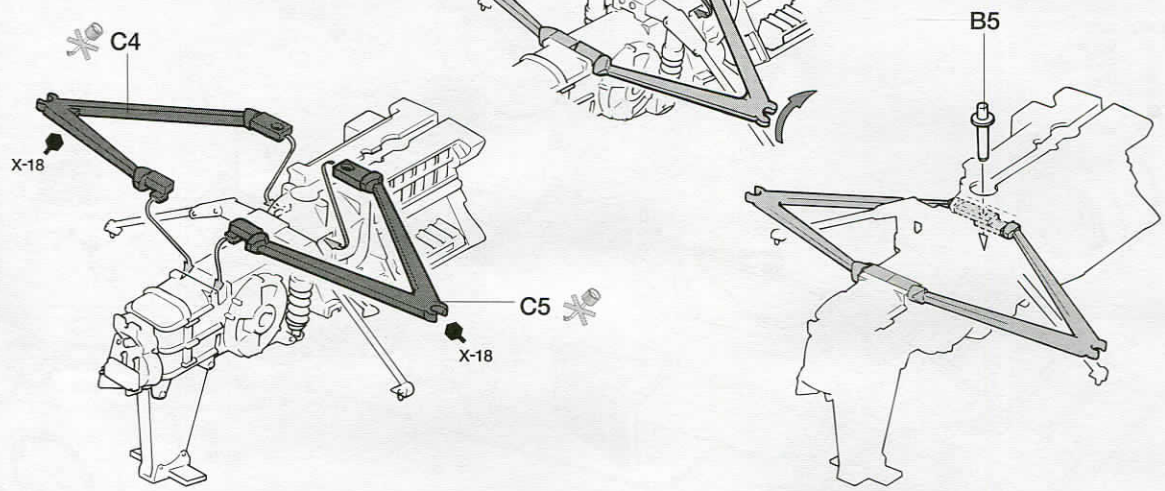

9 リヤアッパーアームの取り付け
 Attaching rear upper arm
 Befestigung des Hinterer Querlenker oben
 Fixation des Triangles supérieurs arrière

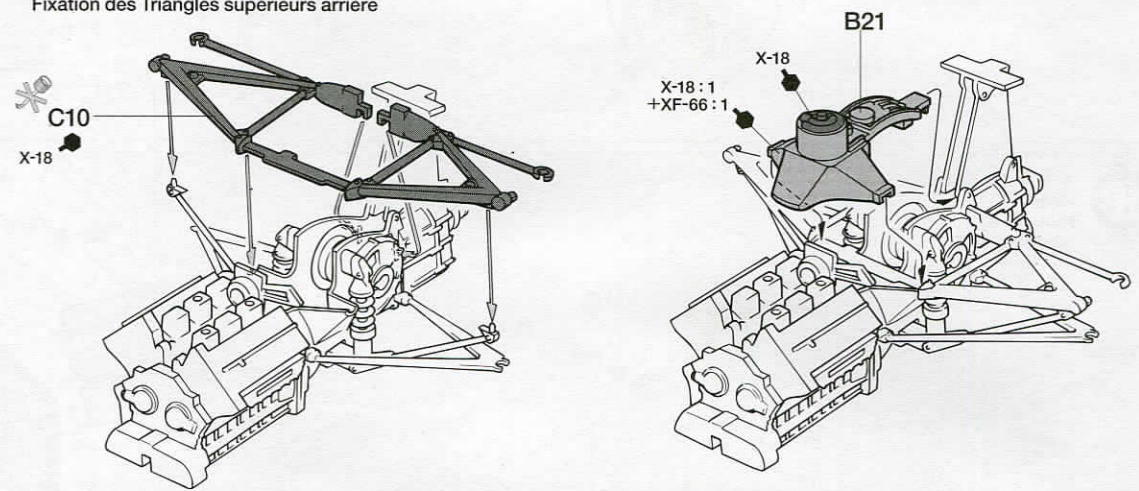

10 リヤアップライトの取り付け
 Attaching rear uprights
 Einbau der hinteren Achsschenkel
 Installation des fusées arrière

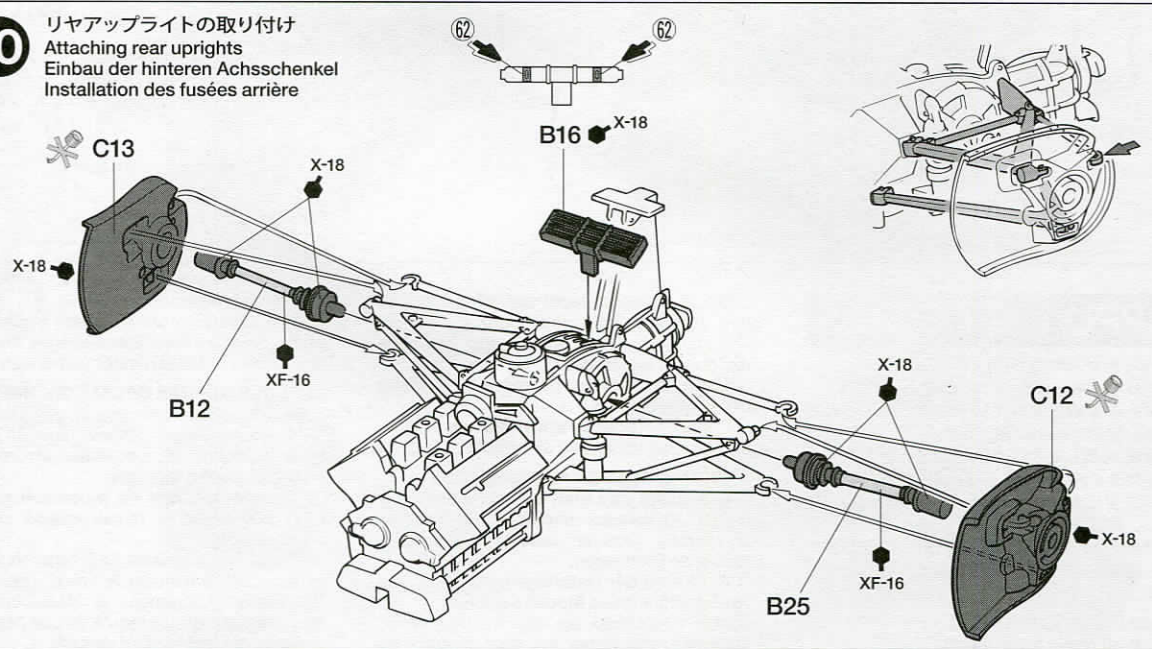

11

エンジンの取り付け
 Attaching engine
 Motor-Einbau
 Mise en place du moteur

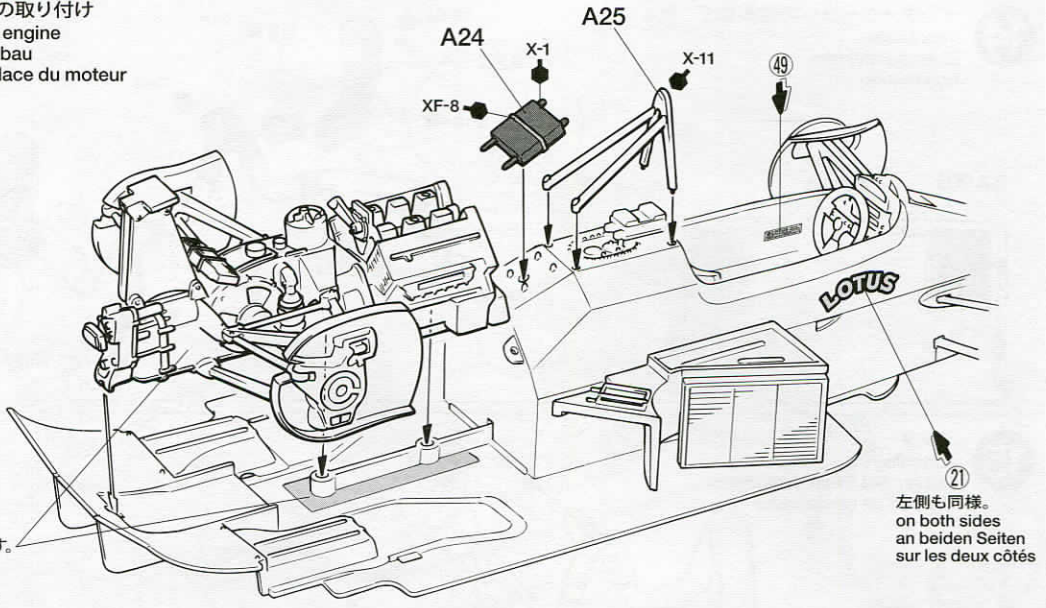

★しっかり接着します。
 ★Cement firmly.
 ★Fest kleben.
 ★Coller fermement.

12

左側エキパイの取り付け
 Attaching exhaust (left)
 Einbau des Auspuffs (links)
 Fixation des échappements (gauche)

《ターボチャージャー》
 Turbocharger
 Turbolader
 Turbo compresseur

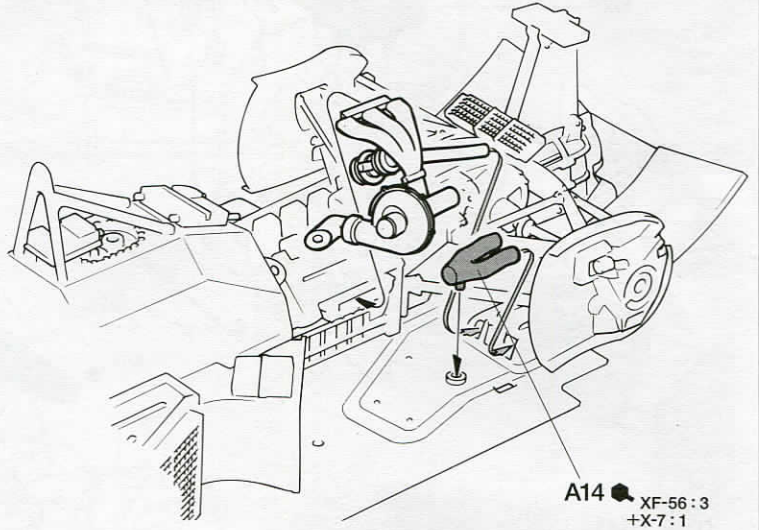
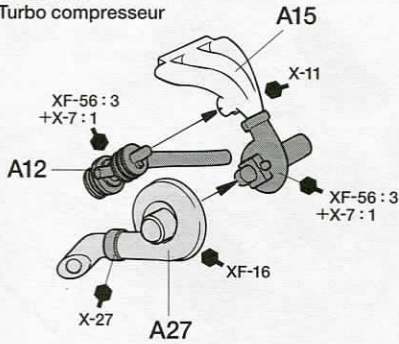
**13**

右側エキパイの取り付け
 Attaching exhaust (right)
 Einbau des Auspuffs (recht)
 Fixation des échappements (droit)

《ターボチャージャー》
 Turbocharger
 Turbolader
 Turbo compresseur

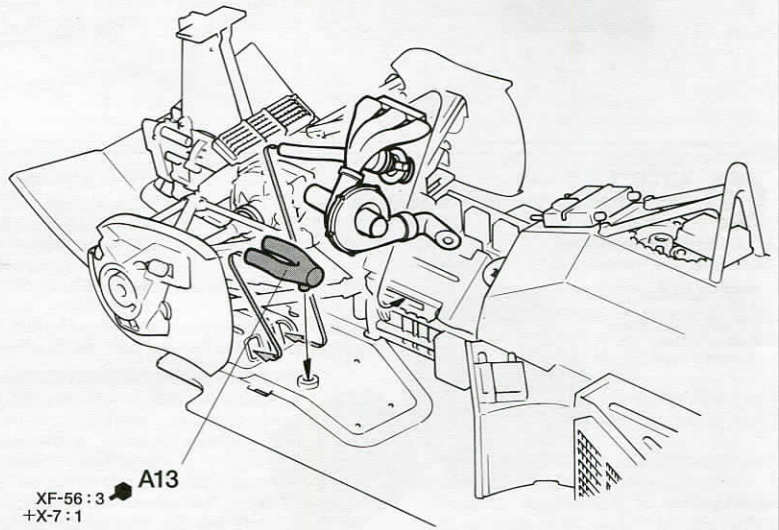
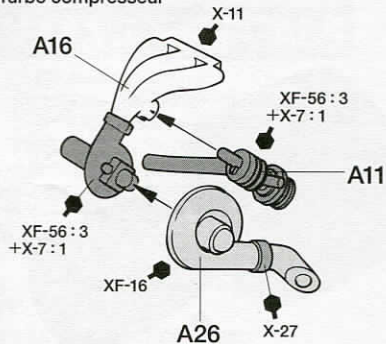

14 インタークーラーの組み立て
Intercooler
Zwischenkühlers
Echangeur

《A20》

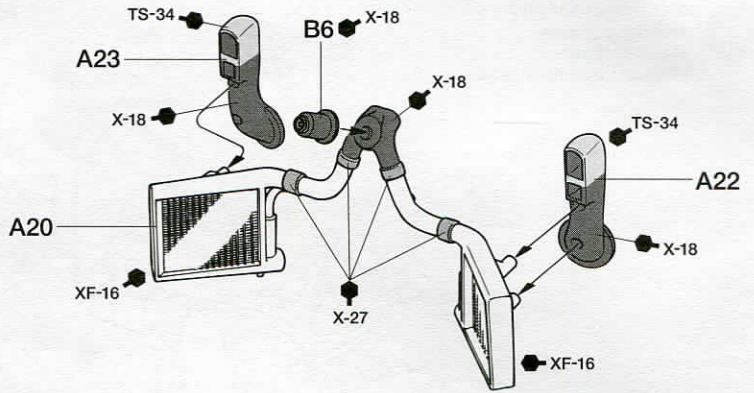
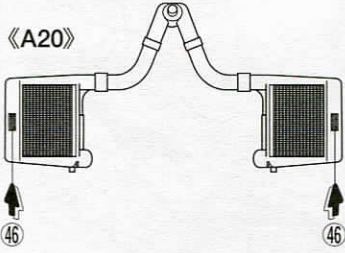

15 インタークーラーの取り付け
Attaching intercooler
Einbau des Zwischenkühlers
Fixation de l'échangeur

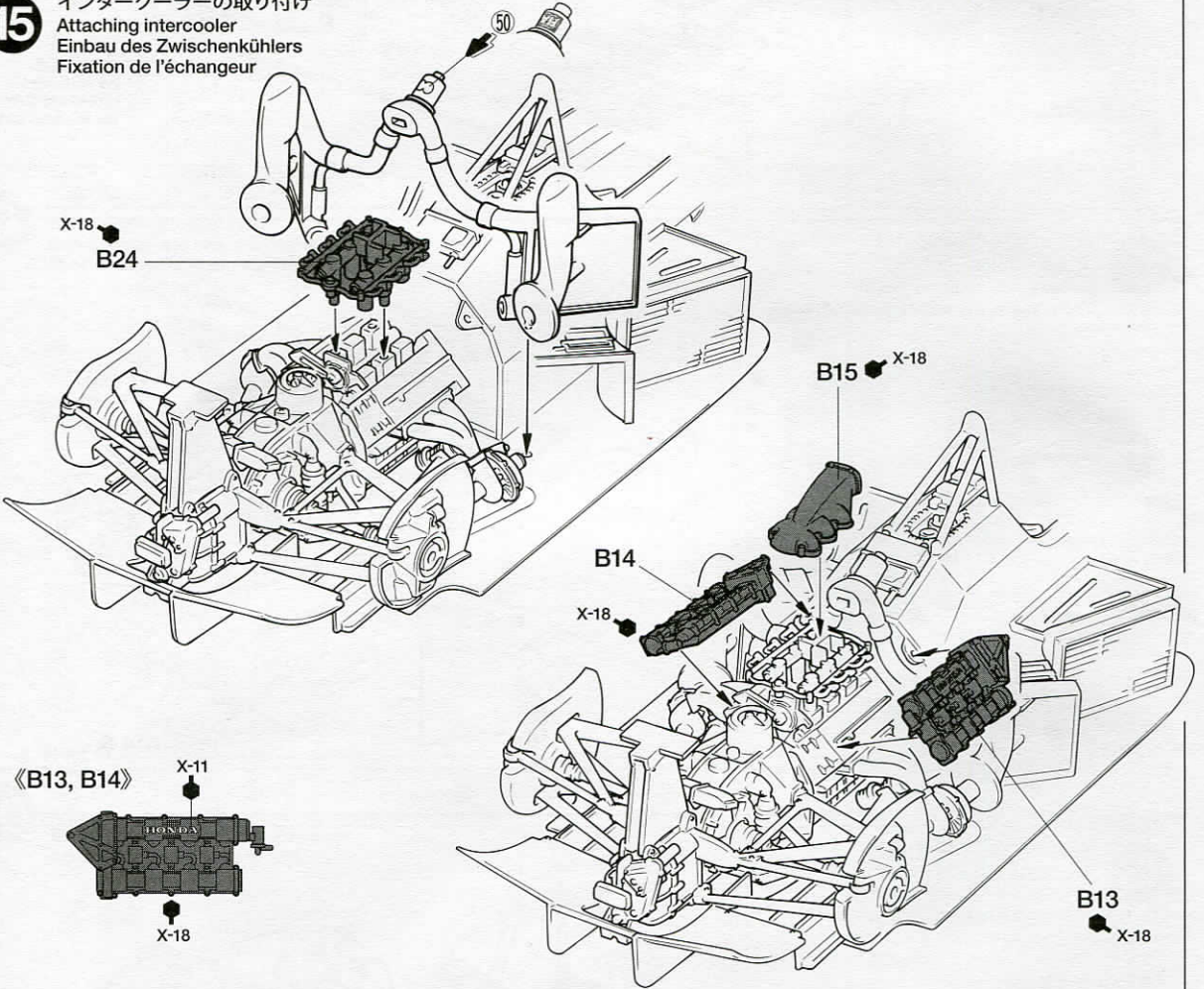

16 《フロントホイール》
Front wheel
Vorderrad
Roue avant

タイヤ (細)
Front tire (narrow)
Vorderer Reifen (schmal)
Pneu avant (étroit)

- ★2個作ります。
- ★Make 2.
- ★2 Satz anfertigen.
- ★Faire 2 jeux.

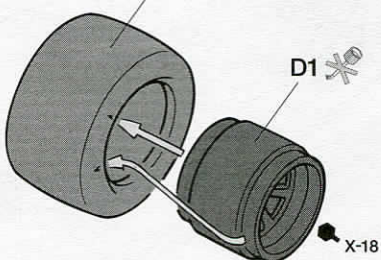

《リアホイール》
Rear wheel
Hinterrad
Roue arrière

タイヤ (太)
Rear tire (wide)
Hinterer Reifen (breit)
Pneu arrière (large)

- ★2個作ります。
- ★Make 2.
- ★2 Satz anfertigen.
- ★Faire 2 jeux.

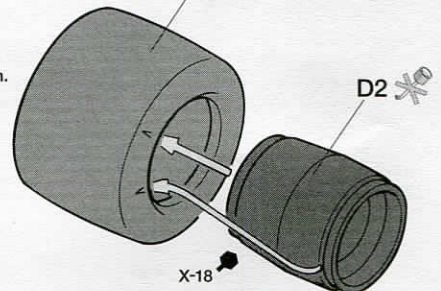

17 タイヤの取り付け Attaching wheels Einbau der Räder Fixation des roues

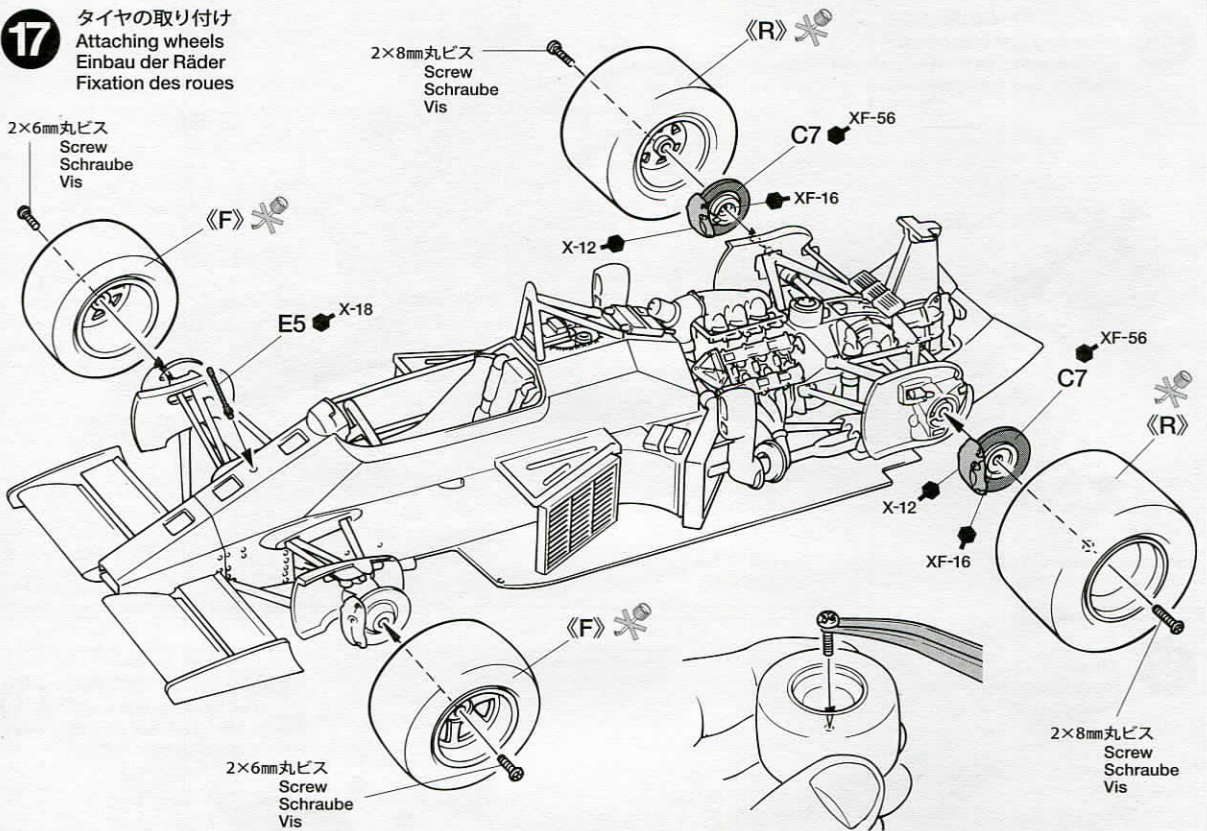

18 リヤウイングの組み立て Rear wing Hinterer Spoiler Aileron arrière

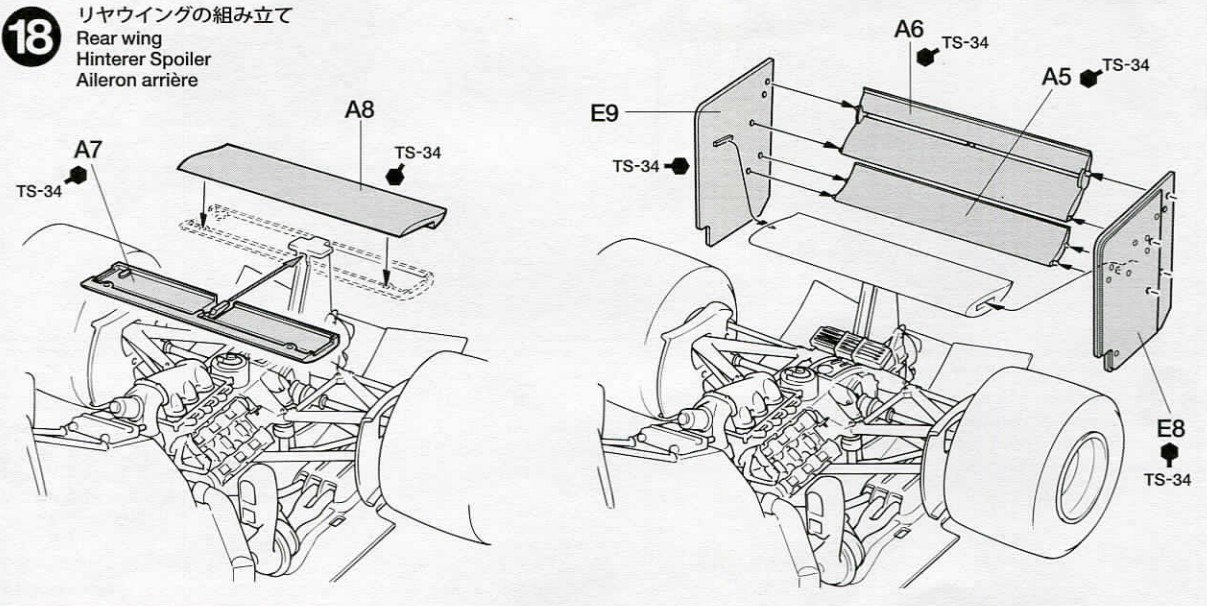

APPLYING DECALS

《スライドマークのはり方》

- ① はりたいマークをハサミで切り抜きます。
- ② マークをぬるま湯に10秒ほどひたしてからタオル等の布の上に置きます。
- ③ 台紙のはしを手で持ち、はるところにマークをスライドさせてモデルに移してください。
- ④ 指に少し水をつけてマークをぬらしながら、正しい位置にずらしします。
- ⑤ やわらかな布でマークの内側の気泡を押し出しながら、押しつけるようにして水分をとります。

DECAL APPLICATION

- ① Cut off decal from sheet.

- ② Dip the decal in tepid water for about 10 sec. and place on a clean cloth.
- ③ Hold the backing sheet edge and slide decal onto the model.
- ④ Move decal into position by wetting decal with finger.
- ⑤ Press decal gently down with a soft cloth until excess water and air bubbles are gone.

ANBRINGUNG DES ABZIEHBILDES

- ① Abziehbild vom Blatt ausschneiden.
- ② Das Abziehbild ungefähr 10 Sek. in lauwarmes Wasser tauchen, dann auf sauberen Stoff legen.
- ③ Die Kante der Unterlage halten und das Abziehbild auf das Modell schieben.
- ④ Das Abziehbild an die richtige Stelle schieben und dabei mit dem Finger das

Abziehbild naßmachen.

- ⑤ Das abziehbild mit weichem Stoff ganz andrücken, bis kein überflüssiges Wasser und keine Luftblasen mehr vorhanden sind.

APPLICATION DES DECALCOMANIES

- ① Découpez la décalcomanie de sa feuille.
- ② Plongez la décalcomanie dans de l'eau tiède pendant 10 secondes environ et poser sur un linge propre.
- ③ Retenez la feuille de protection par le côté et glissez la décalcomanie sur le modèle réduit.
- ④ Placez la décalcomanie à l'endroit voulu en la mouillant avec un de vos doigts.
- ⑤ Pressez doucement la décalcomanie avec un tissu doux jusqu'à ce que l'eau en excès et les bulles aient disparu.

19 ボディの組み立て
Body
Karosserie
Carrosserie

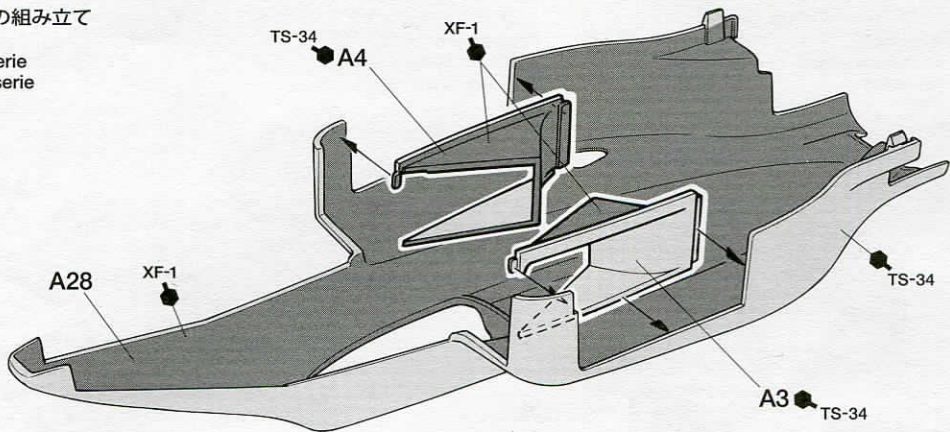

20 ボディの取り付け
Attaching body
Aufsetzen der Karosserie
Fixation de la carrosserie

インレットマーク
Metal transfer
Metall-Sticker
Transfert métal

★表面の透明なフィルムをめくり、ナイフなどではがして使います。
★Peel off the transparent film and handle metal transfers with a knife.
★Den transparenten Film abziehen und Metall-Sticker mit einem Messer übertragen.
★Retirer le film transparent et manipuler les transferts en métal à l'aide d'un couteau de modéliste.

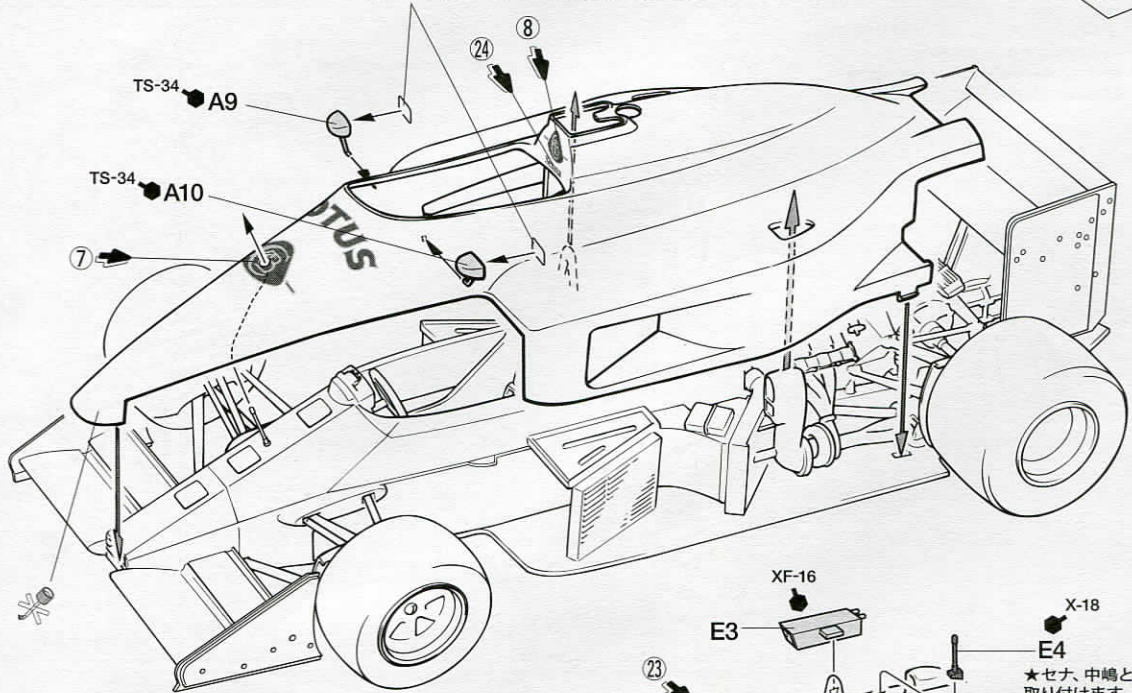

不要部品.....A1, A2, E6, E7
Not used.
Nicht verwenden.
Non utilisé.

《中嶋悟仕様》
Nakajima version
Nakajima Version
Version Nakajima

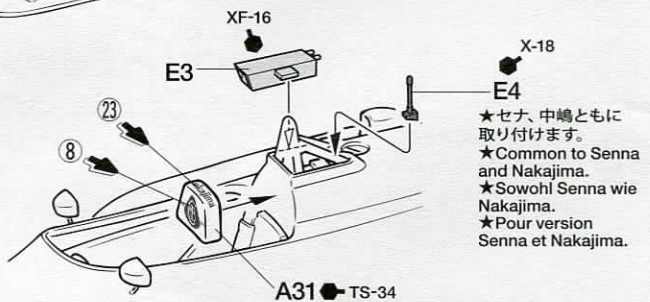

★セナ、中嶋ともに
取り付けます。
★Common to Senna
and Nakajima.
★Sowohl Senna wie
Nakajima.
★Pour version
Senna et Nakajima.

21 ヘルメット 《アイルトン・セナ》
Helmet Ayrton Senna
Helm
Casque

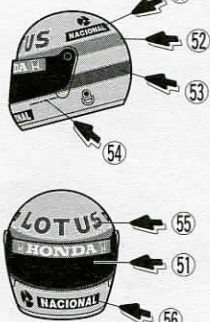
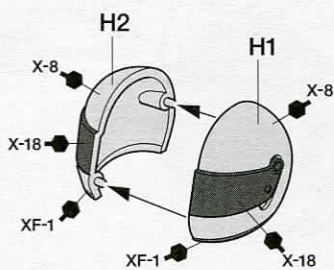

《中嶋悟》
Satoru Nakajima

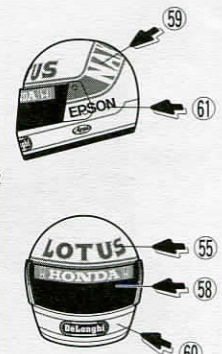
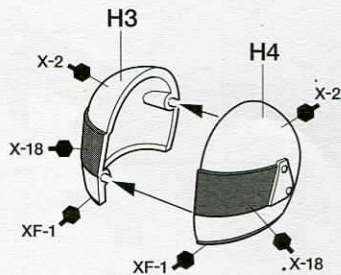

MARKING

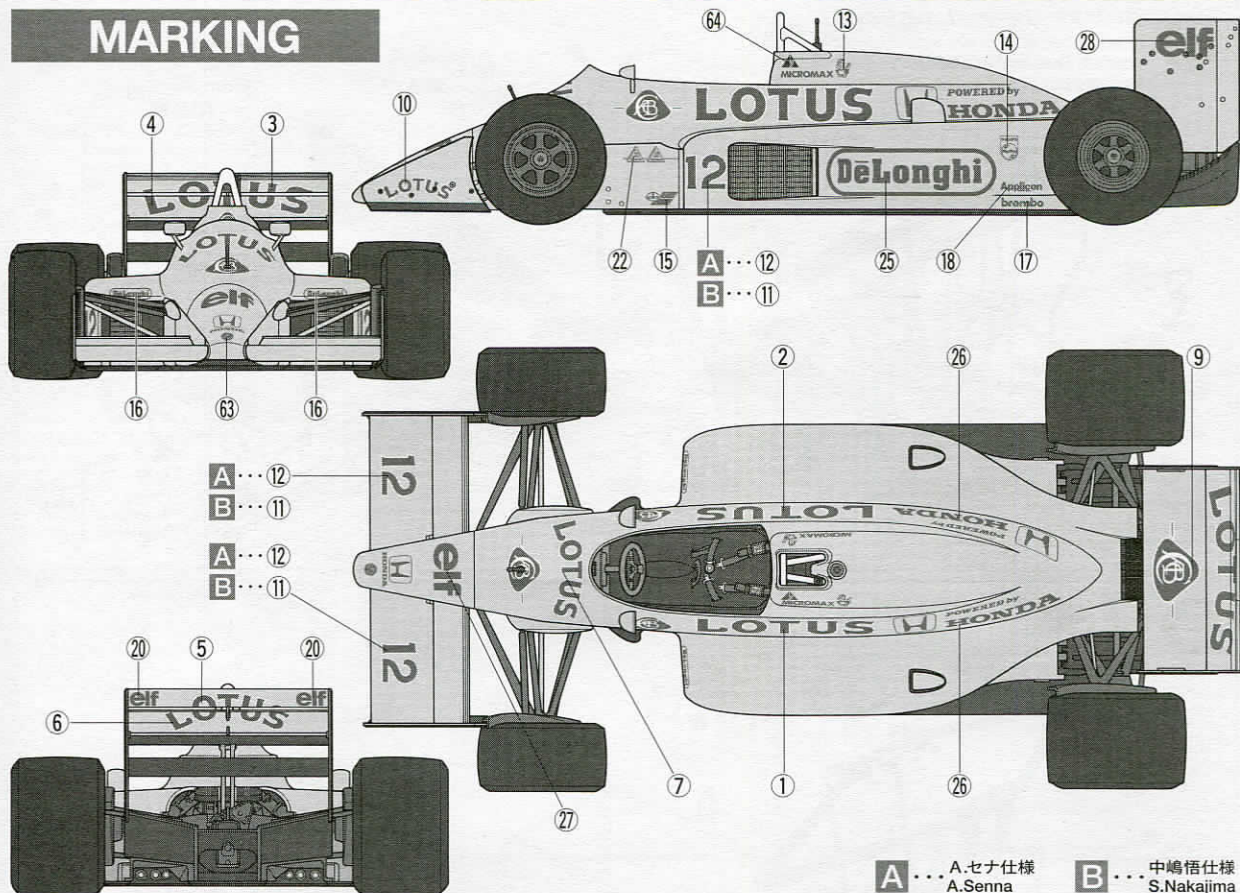

A... A.セナ仕様
A.Senna

B... 中嶋悟仕様
S.Nakajima

PAINTING

《ロータス 99T Hondaの塗装》

画期的なアクティブサスペンションの採用と、強力なHondaエンジンの搭載で1987年シーズンの注目マシンとなったロータス99T Hondaは、濃い黄色のキャメル・イエロー単色の塗装が施されています。エンジンやサスペンションなどの細部の塗装は説明図中に示

してあります。また、スライドマークは上図を参考に貼ってください。

Painting The Lotus 99T Honda

The model represents the Lotus 99T Honda as seen during the 1987 Grand Prix season. It was painted in an overall yellow color scheme. Detail painting is called out during construction and should be done at that time.

Lackieren des Lotus 99T Honda

Der Lotus 99T, wie man ihn in der 1986er

Grand Prix Saison sah, war ganz in gelb lackiert. Die Detailbemalung sollte beim Zusammenbau nach Anleitung erfolgen.

Decoration de la Lotus 99T Honda

La Lotus 99T Honda qui participa aux Grands Prix durant la saison 1986 était peinte entièrement en jaune brillant. La peinture des détails a été indiquée au cours des différents stades du montage et devra être effectuée au fur et à mesure.

部品請求について

For Japanese use only!

★部品をなくしたり、こわした方は、このステッカーが貼られたカスタマーサービス取次店でご注文いただけます。また、当社カスタマーサービスに直接ご注文する場合は、右記の方法でご注文することができます。詳しくは当社カスタマーサービスまでお問い合わせください。



①《郵便振替のご利用法》

郵便局の払込用紙の通信欄に下のリストを参考にITEM番号、スケール、製品名、部品名、部品コード、数量を必ずご記入ください。振込人住所欄にはお電話番号もお書きいただき、口座番号・00810-9-1118、加入者名・(株)タミヤでお振込ください。

②《代金引換のご利用法》

パーツ代金に加えて代引き手数料(315円)をご負担いただければ、電話またはホームページより代金引換によるご注文をお受けいたします。

③《タミヤカードのご利用法》

タミヤカードをご利用の場合、代金はご指定金融機関の口座引き落としとなります。ご注文は電話またはホームページよりお受けいたします。

《住所》 〒422-8610 静岡県駿河区恩田原3-7
株式会社タミヤ カスタマーサービス係

《お問い合わせ電話番号》

静岡 054-283-0003

東京 03-3899-3765 (静岡へ自動転送)

営業時間/平日▶8:00~20:00 土、祝日▶8:00~17:00

《カスタマーサービスアドレス》

http://tamiya.com/japan/customer/cs_top.htm



1/20
Grand Prix
Collection

www.tamiya.com

1/20 ロータス 99T Honda

ITEM 20057

★価格は予告なく変更となる場合があります。

部品名	価格	部品コード
A/パーツ	640円	9000045
B/パーツ	670円	9000046
C/パーツ	480円	0602023
D/パーツ	300円	0602024
E/パーツ	440円	0012024
H/パーツ	330円	0012025
タイヤ袋詰 (ビス含む)	370円	9402157
マーク (a)	330円	1402549
マーク (b)	210円	1402551
インレットマーク	200円	1422289
説明図	320円	1052692

AFTER MARKET SERVICE CARD

When purchasing replacement parts, please take or send this form to your local Tamiya dealer so that the parts required can be correctly identified and supplied. Please note that specifications, availability and price are subject to change without notice.

Parts code	ITEM 20057
9000045	A Parts
9000046	B Parts
0602023	C Parts
0602024	D Parts
0012024	E Parts
0012025	H Parts
9402157	Tire Bag
1402549	Decal (a)
1402551	Decal (b)
1422289	Metal Transfer
1052692	Instructions