

Heller

Mirage III C/B

F Le *Mirage III*, chasseur mythique de Dassault
 Le bi-réacteur MD 550 Mystère Delta de la GAMM répond au programme d'intercepteurs légers de janvier 1953 de l'Armée de l'Air. Après un revirement d'opinion, elle envisage ensuite la construction d'un avion d'armes polyvalent. Dassault propose le monoréacteur Mirage III dont le prototype 001 s'envole le 17 novembre 1956 piloté par Roland Glavany. L'appareil, ensuite équipé d'un moteur-fusée SEPR, passe Mach 1,89. L'Etat marque son intérêt en commandant 10 avions de présérie, les Mirage IIIA n° 01 à 010. La décision est prise de construire 100 intercepteurs Mirage IIC équipés du réacteur SNECMA Atar 9B, du moteur-fusée SEPR 841 et d'un radar plus puissant, le Cyrano. Vingt sept exemplaires d'une version biplace, le Mirage IIIB, sont également commandés.
 Les premiers des 95 exemplaires réellement livrés sont confiés au CEV et au CEAM de Mont-de-Marsan. La 2^{ème} Escadre de chasse est choisie pour mettre en œuvre le Mirage IIC, intercepteur tout-temps Mach 2 capable de missions d'appui, l'escadron "Cigognes" recevant ses premiers avions en juillet 1961. La "13^{ème}" est ensuite dotée de cet appareil en février/mars 1962, la "5^{ème}" en août 1966. Enfin la 10^{ème} Escadre reçoit des Mirage IIC en décembre 1968, puis en août 1974 pour son second escadron. Une ultime formation sera créée à Djibouti. Les derniers exemplaires en service dans l'Armée de l'Air seront retirés en juin 1988.
 Le Mirage IIC a été également mis en service par l'Afrique du Sud, Israël et la Suisse.

GB The *Mirage III*, the mythical Dassault fighter plane
 The twin engine MD 550 Mystère Delta of the GAMM met the needs of the French Airforce light intercepter plane programme of January 1953. Then following a change of policy, the Airforce envisaged the construction of a multi-purpose fighter aircraft. Dassault proposed the single engine Mirage III of which prototype 001 first took off on 17th November 1956, piloted by Roland Glavany. The aircraft, later equipped with an SEPR rocket engine, exceeded Mach 1.89.
 The Government expressed its interest by ordering 10 pre-series aircraft, Mirage IIIA no 01 to 010. A decision was taken to build 100 interceptors: the Mirage IIC equipped with a SNECMA Atar 9B engine, an SEPR 841 rocket motor and a more powerful radar, the Cyrano. Twenty seven two seater versions, the Mirage IIIB, were also ordered.
 The first of the 95 aircraft actually delivered were entrusted to the CEV and CEAM at Mont-de-Marsan. The 2nd Fighter Squadron was selected to fly the Mirage IIC, a Mach 2 all weather intercepter capable of support missions, with the "Cigognes" Squadron receiving its first aircraft in July 1961. The "13th" was then supplied with the aircraft in February/March 1962, the "5th" in August 1966. Finally the 10th Squadron received its Mirage IICs in December 1968, followed by further planes in August 1974 for its second Squadron. A final formation was constituted at Djibouti. The last aircraft in service in the French Airforce were withdrawn in June 1988.
 The Mirage IIC was also commissioned by South Africa, Israel and Switzerland.

D Die *Mirage III*, der legendäre Abfang- und Luftüberlegenheitsjäger von Dassault
 Das zweimotorige Flugzeug MD 550 Mystère Delta der GAMM wurde nach den Vorgaben der französischen Luftwaffe vom Januar 1953 für leichte Abfangjäger gebaut. Dann änderte die Armée de l'Air ihre Meinung und zog den Bau eines bewaffneten Mehrzweckflugzeugs vor. Dassault präsentierte die einmotorige Mirage III, deren Prototyp 001 am 17. November mit Roland Glavany an Bord ihren Jungflug startete. Die Maschine wurde anschließend mit einem SEPR Raketentriebwerk ausgestattet und erreichte eine Geschwindigkeit von Mach 1,89.
 Der französische Staat bekundete sein Interesse, indem er 10 Vorserienmaschinen orderte, die Mirage IIIA Nr. 1 bis 010.
 Es wurde beschlossen, 100 Abfangjäger Mirage IIC mit SNECMA-Triebwerk Atar 9B, Raketentriebwerk SEPR 841 und einem noch leistungsfähigeren Radarsystem, dem Cyrano, zu bauen. Außerdem wurden noch 27 Exemplare einer Zweisitzer-Version Mirage IIIB in Auftrag gegeben.
 Die ersten der 95 gelieferten Exemplare kamen auf den Stützpunkten CEV und CEAM Mont-de-Marsan zum Einsatz. Das 2. Jagdgeschwader wurde dazu bestimmt, die Allwetter-Abfangjäger Mirage IIC für Geschwindigkeiten bis Mach 2 bei Hilfssitzen zu fliegen. Die Schwadron "Cigognes" nahm die ersten Maschinen im Juli 1961 in Empfang. Dann wurde im Februar/März 1962 die "13" entsprechend ausgestattet, die "5" im August 1966. Im Dezember 1968 bekam das 10. Geschwader ihre Mirage IIC, im August 1974 die Maschinen für ihre zweite Schwadron. Zum Schluss wurde die Mirage in Djibouti in Dienst gestellt. Die letzten Exemplare, die bei den französischen Streitkräften im Einsatz waren, wurden im Juni 1988 ausgemustert.
 Die Mirage IIC hat auch in Südafrika, Israel und der Schweiz treue Dienste geleistet.

E El *Mirage III*, cazador mítico de Dassault
 El bi-réacteur MD 550 Mystère Delta de la GAMM responde al programa de interceptores ligeros de enero de 1953 del Ejército del Aire. Después de un cambio de opinión, se decidió la construcción de un avión de armas polivalente. Dassault propuso el monorreactor Mirage III, cuyo prototipo 001 despegó el 17 de noviembre de 1956 pilotado por Roland Glavany. El aparato, que después fue equipado con un motor cohete SEPR, pasó Mach 1,89. El Estado mostró su interés encargando 10 aviones de preserie, los Mirage IIIA n° 01 a 010. Entonces se tomó la decisión de construir 100 interceptores Mirage IIC equipados con el reactor SNECMA Atar 9B, el motor cohete SEPR 841 y un radar más potente, el Cyrano. También se encargaron veintisiete ejemplares de una versión biplaza, el Mirage IIIB.
 Los primeros de los 95 ejemplares realmente entregados se confiaron al CEV y al CEAM de Mont-de-Marsan. La 2ª Escuadra de caza fue seleccionada para la utilización del Mirage IIC, interceptador con cualquier condición meteorológica Mach 2, capaz de realizar misiones de apoyo, y el escuadrón "Cigognes" recibió sus primeros aviones en julio de 1961. A continuación, la "13" fue dotada con este aparato en febrero/marzo de 1962 y la "5" en agosto de 1966. Por último, la 10ª Escuadra recibió Mirage IIC en diciembre de 1968 y, después, en agosto de 1974 para su segundo escuadrón. En Djibouti se constituyó una última formación. Los últimos ejemplares en servicio en el Ejército del Aire se retiraron en junio de 1988.
 El Mirage IIC también ha sido puesto en servicio por Sudáfrica, Israel y Suiza.

NL De *Mirage III*, de mystieke jager van Dassault
 De MD 550 Mystère Delta met bi-réacteur van de GAMM behoort tot de het programma van de lichte onderscheppingsjagers van januari 1953 van de luchtmacht. Na een wijziging van de opinie besluit de luchtmacht vervolgens voor een vliegtuig met polyvalente bewapening. Dassault stelt hiervoor de Mirage III voor met één reactor, waarvan het prototype, gevlagen door Roland Glavany, op 17 november 1956 het luchtvaart veld liet. Het apparaat wordt vervolgens voorzien van een raketmotor SEPR en kan Mach 1,89 bereiken.
 De staat ziet het belang in van deze jager en bestelt een voorserie van 10 apparaten van de Mirage III N° 01 t/m 010.
 De beslissing wordt genomen om 100 onderscheppingsjagers Mirage IIC, voorzien van een SNECMA reactor Atar 9B, de raketmotor SEPR 841 en een verbeterde radar, de Cyrano, te bouwen. Er worden ook 25 exemplaren van de uitvoering Mirage IIIB, voor een tweeploegige bemanning, besteld.
 De eerste van de 95 werkelijk geleverde exemplaren worden overgedragen aan de CEV en aan de CEAM van Mont-de-Marsan. Het tweede squadron wordt gekozen om de Mirage IIC te gebruiken, een onderscheppingsjager voor alle weersgesteldheden, Mach 2 en in staat voor ondersteuningsmissies van het squadron "Cigognes" dat de eerste vliegtuigen in juli 1961 kreeg. De "13" wordt vervolgens in februari/ maart 1962 met apparaten uitgerust, de "5" in augustus 1966. En tenslotte ontving het 10de Squadron de Mirage IIC in december 1968 en een tweede squadron wordt in augustus 1974 geleverd. Een laatste squadron werd in Djibouti samengesteld. De laatste exemplaren die in dienst van de luchtmacht waren werden in 1988 teruggetrokken.
 De Mirage IIC werd ook gebruikt door Zuid Afrika, Israël en Zwitserland.

GR *Μirage III*, το μυστικό καταδιωκτικό της Dassault
 Το άκωνιτήριο MD 550 Mystère Delta της GAMM ανταποκρίνεται στις απαιτήσεις του προγράμματος αναπτυσσόμενων μικρής εμβέλειας της Πολεμικής Αεροπορίας, τον Ιανουάριο του 1953. Μετά από αλλαγή στα σχέδια της, η Πολεμική Αεροπορία προαναγγέλλεται προς την κατασκευή ενός πολλαπλού σκοπού πολλαπλής βρωπείας. Η εταιρία Dassault προτείνει το μονοκινητήριο Mirage III του οποίου το αρχικό μοντέλο 001 απογειώθηκε στις 17 Νοεμβρίου 1956 με πιλότο τον Ρολάν Γκλαβάνι. Το αεροσκάφος που κωδικοποιήθηκε με προαναγγελημένο SEPR, ξεπέρασε τον αριθμό Μαχ 1,89.
 Το κράτος βλέπει ενδιαφέρον παραγγέλλοντας 10 αεροσκάφη από την πρώτη σειρά των Μιράζ IIIA n° 01 έως 010.
 Αφίερθηκε η απόφαση να κατασκευαστούν 100 αναπτυσσόμενα με τον κινητήρα SNECMA Atar 9B, με πυραυλωτήριο SEPR 841 και με ισχυρότερο ραντάρ το Cyrano. Παραγγελλήθηκαν επίσης είκοσι πέντε αεροσκάφη μιας θέσεως εκδοχής του μοντέλου αυτού, το Μιράζ IIIB.
 Τα πρώτα από τα 95 αεροσκάφη που παραδόθηκαν τελικά, εξελέγησαν το CEV και το CEAM του Mont-de-Marsan. Επιλέχθηκε η 2^η μοίρα καταδιωκτικών για θέση σε λειτουργία το Mirage IIC, ένα αναπτυσσόμενο που έχει ικανότητα αλληλεπίδρασης σε όλες τις καιρικές συνθήκες, αριθμό Μαχ 2 και ικανότητα εκτέλεσης βοηθητικών αποστολών. Η μοίρα "Cigognes" παραλάβε τα πρώτα της αεροσκάφη τον Ιούλιο του 1961. Η "13^η" μοίρα εξοπλίστηκε στη συνέχεια με αυτό το αεροσκάφος το διάστημα Φεβρουαρίου/Μαρτίου του 1962 και η "5^η" μοίρα τον Αύγουστο του 1966. Τέλος η 10^η Μοίρα παραλάβε τα Μιράζ IIC τον Δεκέμβριο του 1968, και στη συνέχεια, τον Αύγουστο του 1974 παραλάβε τα αεροσκάφη για τη δεύτερη μοίρα της. Μια τελευταία μονάδα συγκροτήθηκε στο Djibouti. Τα τελευταία εν λειτουργία μοντέλα της Πολεμικής Αεροπορίας, αποσύρθηκαν τον Ιούνιο του 1988.
 Το Μιράζ IIC τήθηκε επίσης σε λειτουργία στη Νότια Αφρική, το Ισραήλ και την Ελβετία.

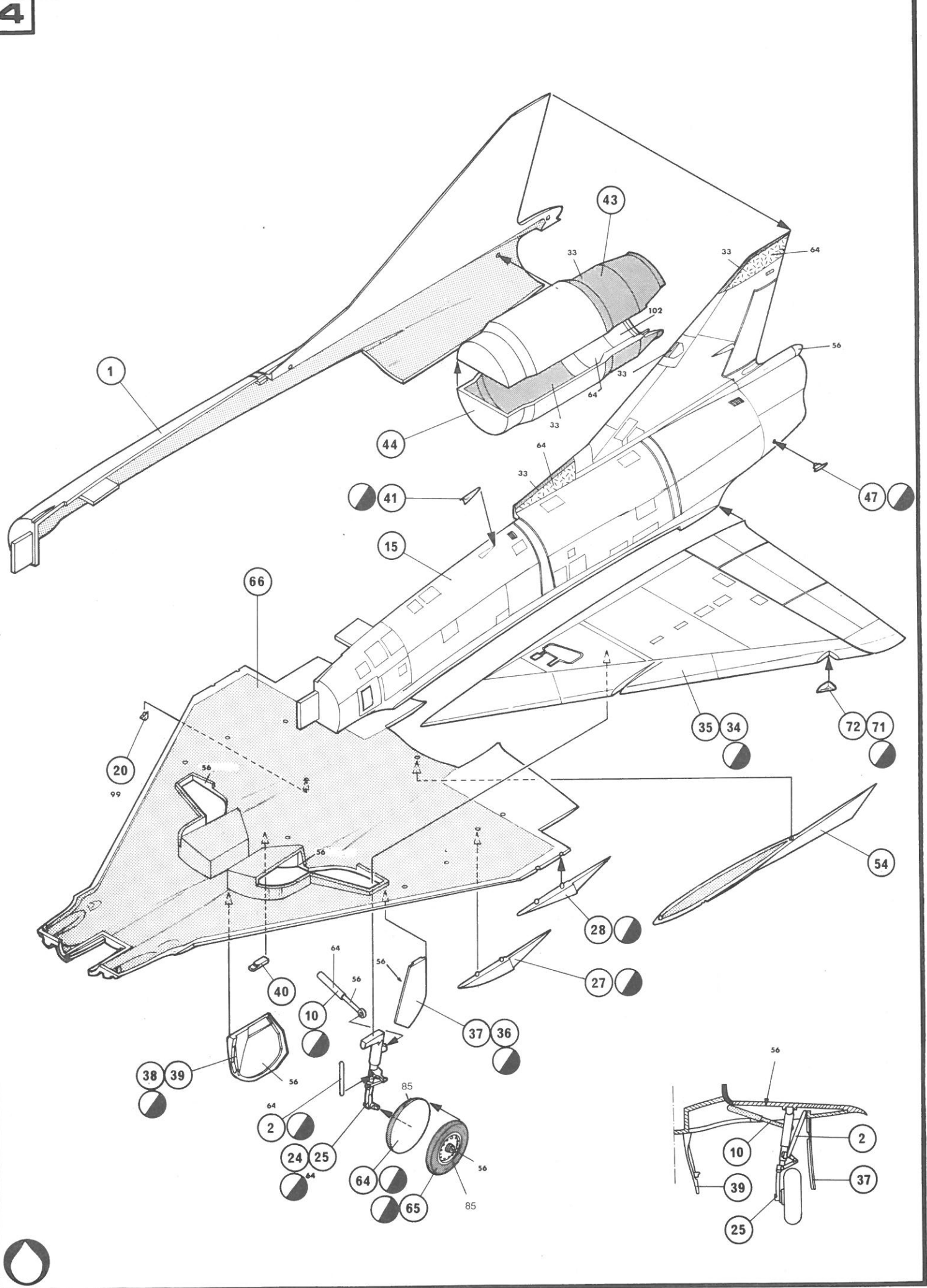
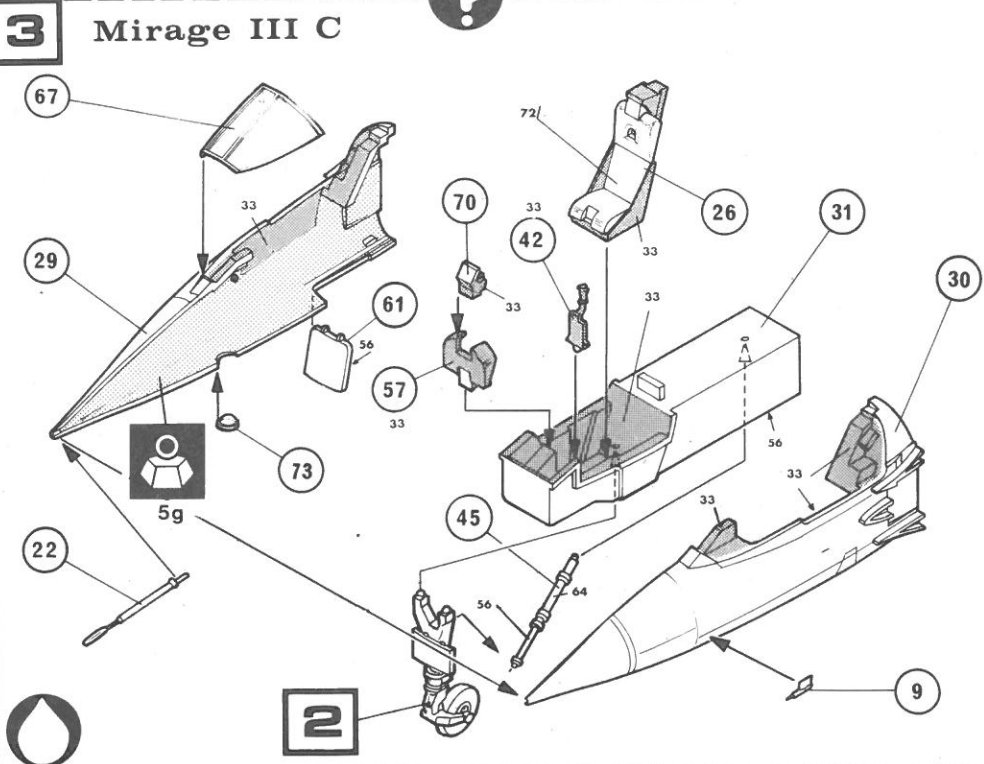
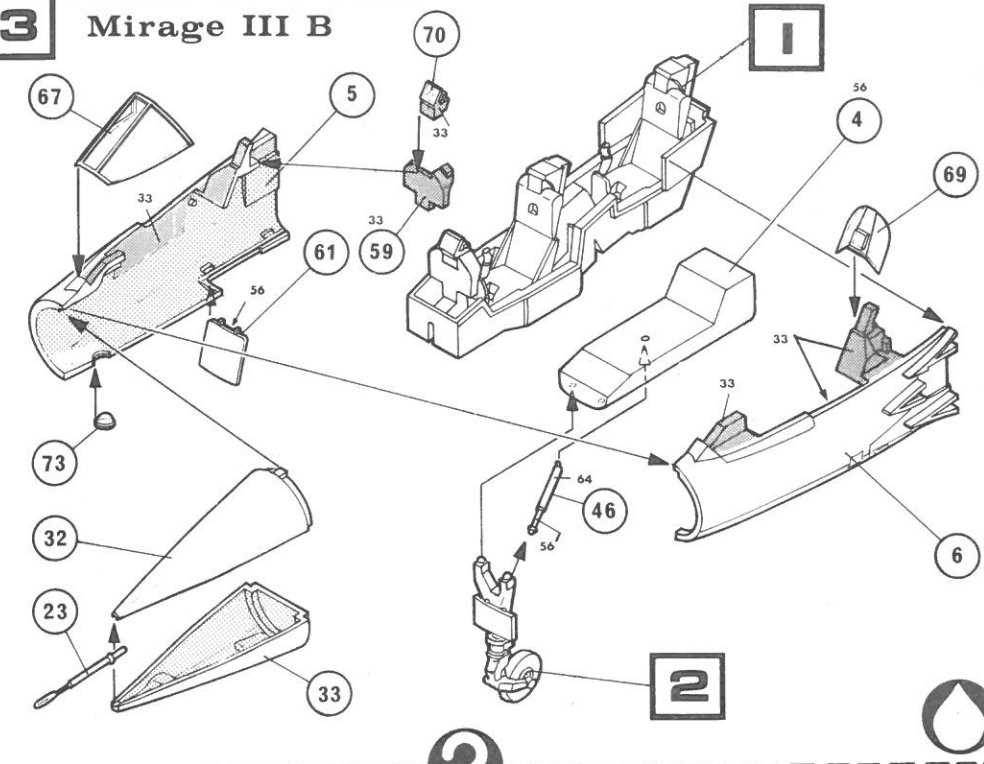
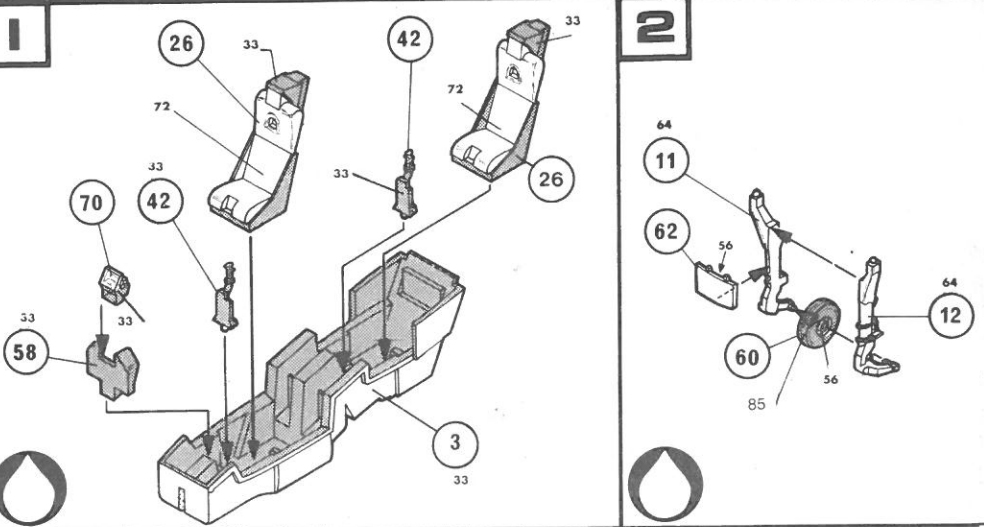

Mirage III C: N°31 "10-RF"
 EC 2/10 "Seine", BA 110 Creil
 avril 1974

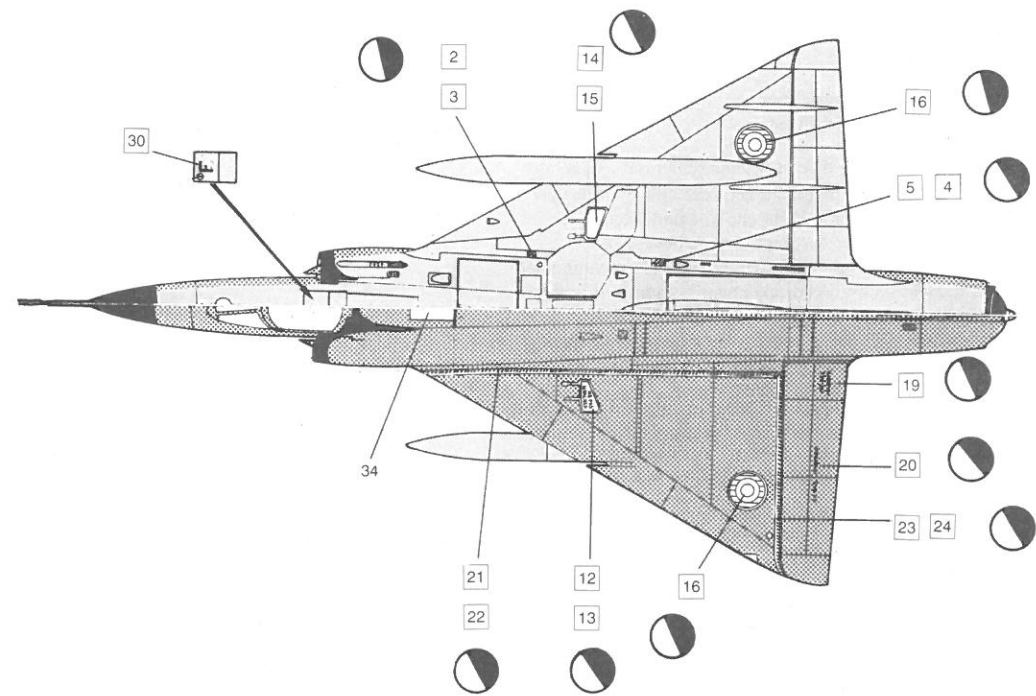
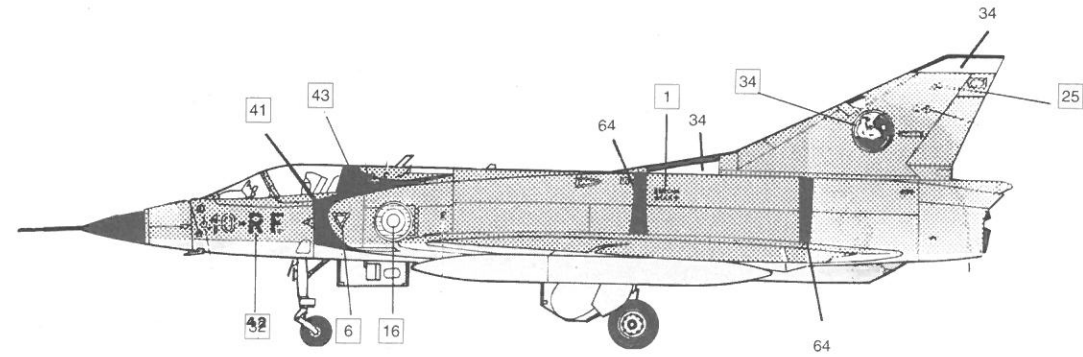

33



56

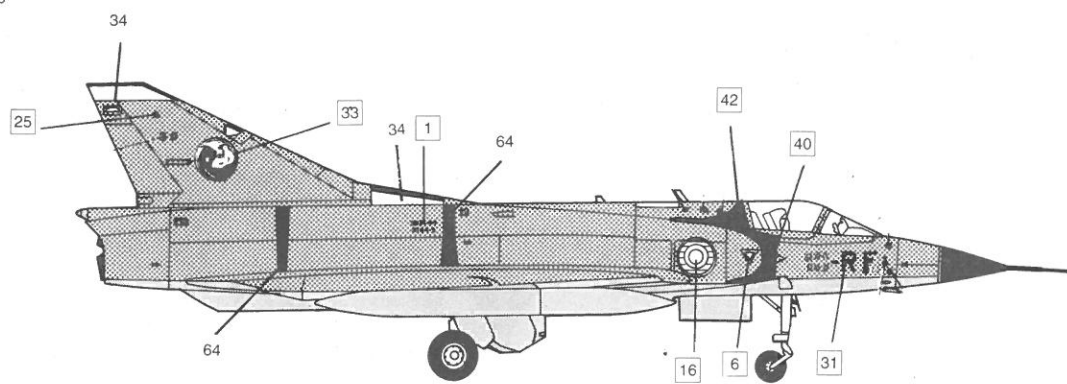

Mirage III B: N°212 "2-FL"
 EC 2/2 "Côte d'Or" BA 102 Dijon
 Août 1978

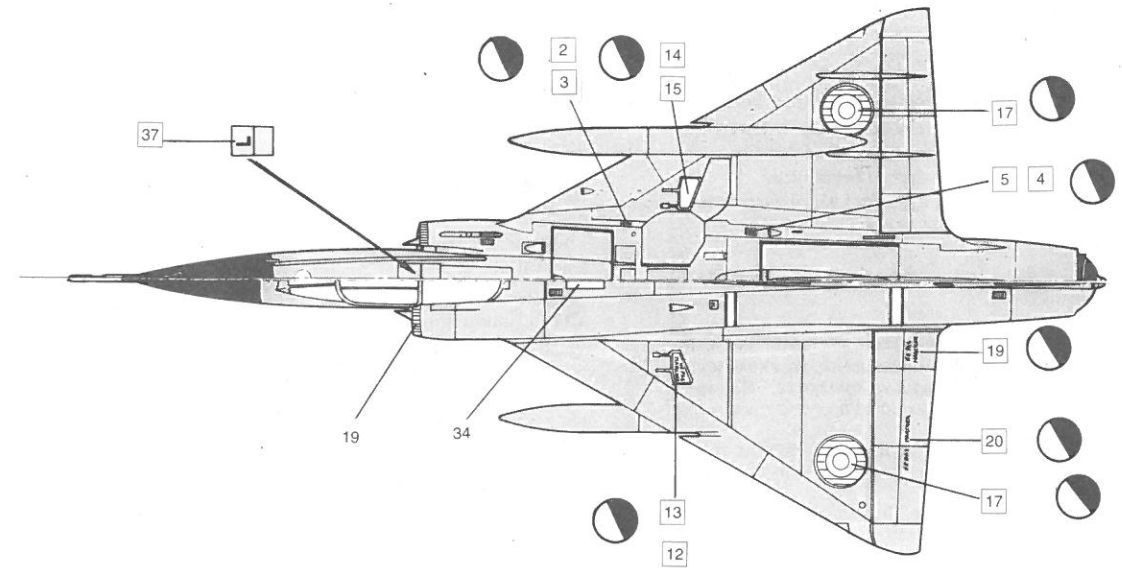
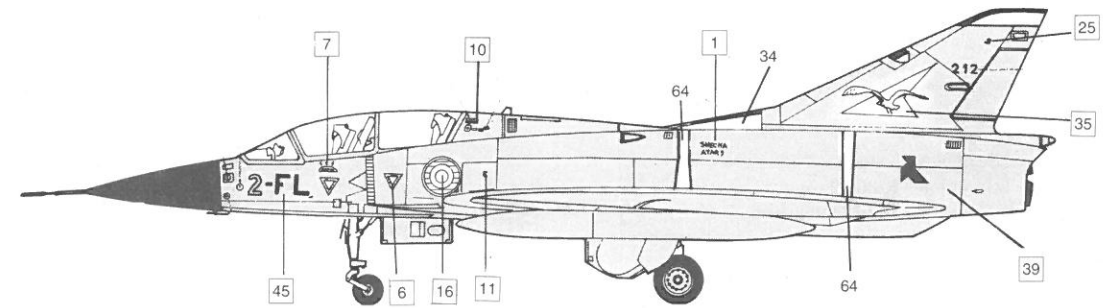

33

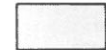

56

