

# FERRARI FXX



ITEM 24292

1/24 SPORTS CAR SERIES NO.292



1/24スポーツカーシリーズ フェラーリ FXX  
フルディスプレイモデル

Unveiled in 2005, the FXX is the most advanced GT ever created by Ferrari and, with its limited production run of 29 cars, will provide a unique experience to an exclusive group of Ferrari's most dedicated clients. These specially-selected clients will participate in a bold and innovative technical research and development program, for which the FXX was designed, to aid in the development of state-of-the-art racing technologies. After an ad hoc driving course given by professional instructors and a traditional shakedown at the Fiorano Circuit near Maranello, the clients will undergo training in testing methods before getting behind the wheel of their cars as genuine Ferrari Test Drivers. The FXX is a machine with truly blistering performance. The carbon fiber body featuring headlights embedded in the fenders and a mobile rear spoiler configuration was redesigned for 40% more downforce. Power comes from an imposing 6262cc V12 engine rated at over 800hp and matched to a 6-speed sequential

gearbox that delivers near-F1 performance with its sub-100 millisecond gear changes. Specially-designed 19-inch Bridgestone slick tires mounted on the all double-wishbone suspension ensure agility on the track, while stopping power is provided by a custom-made Brembo system with Composite Ceramic Material disc brakes. Opening the graceful gull-wing doors reveals a carbon fiber racing cockpit featuring a full roll cage, digital instrument panel, and Sparco racing bucket seats and pedals that are tailor-fitted to each Client Driver. Over the course of two years, the Client Drivers will take part in both private track sessions and official events at international circuits with the same level of support as actual racing teams, including an official team of technicians as well as maintenance and logistical support. The data gathered from these drivers during the FXX program will then be combined with suggestions from Ferrari's test drivers for use in the development of future Ferraris.

Herausgekommen im Jahr 2005 ist der FXX der fortschrittlichste GT, den Ferrari je schuf und bei seiner limitierten Produktionszahl von 29 Autos wird er für eine Gruppe exklusiver Ferrari-Kunden zu einem einmaligen Erlebnis. Diese handverlesenen Kunden sind dann an einem breit angelegten und innovativen Forschungs- und Entwicklungsprogramm beteiligt, für welches der FXX konstruiert wurde um zur Schöpfung von Technologien nach neuestem Stand der Technik beizutragen. Nach einer Sofort-Einweisung durch professionelle Fahrlehrer und traditionellen Eingewöhnungsrunden auf dem Fiorano-Kurs bei Maranello, unterziehen sich die Kunden einem Lehrgang in Testmethoden, bevor sie sich als echte Ferrari-Testfahrer hinter das Steuer Ihres eigenen Autos setzen dürfen. Der FXX ist ein Bolide mit wahrhaft verrückter Leistung. Die Karbonfaser-Karosserie mit in die Kotflügel eingelassenen Scheinwerfern und einem beweglich ausgelegten, hinteren Spoiler wurde für 40% mehr Anpressdruck neu konstruiert. Die Leistung kommt aus einem beeindruckenden 6262cm<sup>3</sup> V12 Motor mit mehr als 800PS, angeschlossen an ein sequentielles 6-Gang-Getriebe, das nahezu F1-

Leistung bietet mit Schaltwechseln in weniger als 100 Millisekunden. Speziell konstruierte 19-Zoll Bridgestone-Slicks, montiert an einer Doppelquerlenker-Aufhängung, sorgen für Wendigkeit auf der Strecke, während die Bremsleistung von einem individuell gefertigten Brembo-System mit Bremsscheiben aus Keramik-Verbundmaterial erbracht wird. Öffnen der stilvollen Flügeltüren gibt den Blick in das Karbonfaser-Renncockpit frei, welches über einen vollständigen Überschlagkäfig, ein digitales Instrumentenbrett und Sparco-Renn-Schalensitze verfügt, dazu Pedale, die für jeden Kunden-Fahrer maßgeschneidert werden. Im Verlauf von zwei Jahren nehmen die Kunden-Fahrer sowohl an Privatrennen als auch an offiziellen Ereignissen auf internationalen Rennstrecken teil, mit einer Unterstützung auf gleichem Niveau wie echte Rennteams einschließlich eines offiziellen Techniker-Teams und Support in Wartung und Logistik. Die von diesen Fahrern während des FXX-Programms gewonnenen Daten werden dann für die Entwicklung von zukünftigen Ferraris mit den Vorschlägen der Ferrari-Testfahrer kombiniert.

Dévoilée en 2005, la FXX est la GT la plus sophistiquée jamais produite par Ferrari. Avec une production limitée à 29 exemplaires, elle constitue une expérience unique pour le groupe très fermé des meilleurs clients Ferrari. Ces clients triés sur le volet participeront à un programme de recherche et de développement novateur sur les technologies de compétition, programme pour lequel la FXX a été spécialement conçue. Après un stage de pilotage prodigué par des instructeurs professionnels et une prise en main sur le Circuit de Fiorano près de Maranello, les clients seront initiés aux méthodes d'essais avant de pouvoir s'asseoir derrière le volant de leur voiture en tant que véritables pilotes d'essais Ferrari. La FXX est une machine aux performances étourdissantes. La carrosserie en fibre de carbone comporte des phares noyés dans les ailes et l'aileron arrière mobile est dessiné pour accroître l'appui au sol de 40%. La puissance monstrueuse est fournie par un imposant V12 de 6.462cm<sup>3</sup> délivrant plus de 800cv. Elle est transmise par une boîte séquentielle à six rapports. Avec un temps de passage

inférieur à 100 millisecondes, les performances sont proches de celles d'une F1. Les pneus slicks Bridgestone spécialement conçus pour elle et une suspension à double triangulation intégrale assurent à la FXX une tenue de route phénoménale tandis que le freinage est confié à des freins à disques en céramique composite Brembo à la mesure de ses performances. L'ouverture des portières en aile de mouette révèle un cockpit de compétition en fibre de carbone avec cage anti-crash complète, instruments de bord digitaux, sièges baquets Sparco et des pédales adaptées à la morphologie de chaque Pilote Client. Pendant deux ans, ces derniers participeront aux essais sur piste privée et aux courses officielles sur les circuits internationaux avec la même assistance technique que celle des véritables teams de compétition, incluant même des mécaniciens d'usine et le support logistique. Les données collectées par ces pilotes durant le programme FXX seront additionnées aux suggestions des pilotes d'essais Ferrari et utilisées pour le développement des futures Ferrari.

TAMIYA, INC. 3-7 ONDWARA, SURUGA-KU, SHIZUOKA 422-8610 JAPAN

24292 FERRARI FXX (1052673)

# FERRARI FXX

総生産台数29台という希少性もさることながら、オーナー自身がテストドライバーとなって今後の技術開発に参画するという独特のプログラムを採用して話題を集めたのが、2005年に発表されたフェラーリのスーパープレミアムスポーツ、FXXです。世界中のフェラーリ・カスタマーの中から選ばれたオーナーは、まずフェラーリが所有するフィオラノ・サーキットにおいてFXXについての数々のレクチャーを受け、実車をシェイクダウン。その後、マシンはフェラーリ本社で保管されるか、自身のガレージに持ち帰るかを選択することになります。そして、納車後2年間にわたってサーキット走行やフェラーリ・オフィシャルイベントへの参加を支援されるのです。そのサービス内容は、レーシングマシンと同様の事前準備から走行後のメンテナンスまでが含まれています。さらに、走行データは各代理店を通してフェラーリに集められ、今後の市販車開発のデータとして使用。フェラーリとしてはもちろん、世界中のどの自動車メーカーでも行われていない大胆な構想が盛り込まれたスペシャルモデルなのです。

多くのレーシングカーや高性能なロードカーを送り出してきたフェラーリにとっても、今回のFXXは全く異色の存在といえるでしょう。公道を走ることにはできず、かといって純然たるコンペティションマシンでもない、サーキット走行専用車として位置づけられたFXX。スーパープレミアムスポーツのエンツォ・フェラーリをベースとしながら、その実態は似て非なるものといえます。エンツォ・フェラーリの空力をいっそう磨いたフォルムは、ボディパネルのすべてがカーボン製とされ、ダウンフォースは実に40%も高められています。フロントはプロジェクトターヘッドライトを埋め込んだフェンダー、エアインテークを設置したノーズによりいっそう精悍さを増した表情を見せます。一方、リアエンドは形状が大きく変更され、中央部分に可変ウイング、その左右にボックス形状のサブウイングを装備。ディフューザーの機能を十分に発揮させるために、エキゾーストパイプはサブウイング直下の高い位置に置かれました。エンジンは排気量6262ccのV型12気筒。エンツォに対して排気量を264ccアップし、圧縮比を13.4に高め、インテークの長さを短縮するなどのチューニングにより800馬力オ

ーバーを実現。1/100秒のシフトスピードを誇る6速セミオートのF1マチックが組み合わされています。前後のプッシュロッドタイプのダブルウィッシュボーンサスペンションもサーキット走行を意識したもので、リザーバタンクを持たないダンパーは伸び側/縮み側それぞれに12段階の繊細なセッティングが可能。セラミックコンポジットブレーキも専用開発され、フロントノーズ下中央から冷却エアを導入するクーリングシステムを備えています。タイヤも専用のブリヂストン製スリックが標準装備。レイン用としてエンツォ・フェラーリの標準タイヤも用意されています。アクリル製のスライドウィンドウを装備したドアをはね上げると、まず目にはいるのが極太のロールケージ。カーボンで覆われたコックピット内にはシュロス製フルハーネスシートベルト付きのスパルコ製のフルバケットシートが備わり、エアジャッキや消火器なども装備されサーキット専用車の性格を物語ります。メーターパネルはフルデジタル表示。ウォームアップ、ブラクティス、レースの各表示モードを持ち、走行中の各種データをデータロガーを通して合計で39項目出力することも可能です。また、エンジンルームとコックピットの間にあるバルクヘッドは、窓がふさがれたために室内から後方の確認ができません。そのためルーフ後端の突起にカメラを内蔵して、ダッシュボードのモニターに後方の映像が映し出されるようになっています。スーパーGTを戦う純レーシングマシンにも匹敵する内容に仕上げられたFXXのハイパフォーマンスは、これまでの市販フェラーリの性能を遙かに超えるものなのです。

2006年9月、ドイツのニュルブルクリンクサーキットで開催されたフェラーリ・レーシングデイズに30番のゼッケンを付けた漆黒のフェラーリFXXが姿を現しました。この30台目となるブラックカラーのフェラーリFXXは、このイベントの翌週、F1イタリアGPで引退を表明することとなる希代のF1ドライバー、ミハエル・シューマッハー選手にプレゼントされたものだと言われます。シューマッハー選手の走行データも他のオーナードライバーのそれと同様に重要な開発データとなるなら、今後発売されるフェラーリ各車にとってまた大きな魅力が加わることになるでしょう。



Photograph of the actual Ferrari FXX is provided courtesy of Ferrari SpA.

## RECOMMENDED TOOLS

●用意する工具 / Recommended tools /  
Benötigtes Werkzeug /  
Outilsage nécessaire

接着剤 (プラスチック用)  
Cement  
Kleber  
Colle



ニッパー  
Side cutters  
Seitenschneider  
Pince coupante

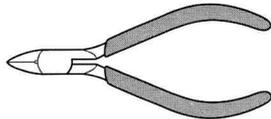

ナイフ  
Modeling knife  
Modelliermesser  
Couteau de  
modéliste



ピンセット  
Tweezers  
Pinzette  
Précelles



デカール/バサミ  
Scissors  
Schere  
Ciseaux

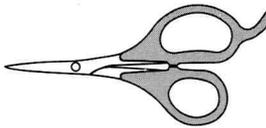

+ドライバー (小)  
+Screwdriver (small)  
+Schraubenzieher (klein)  
Tournevis+(petite)



★この他に紙ヤスリやウエス、セロファンテープ、タミヤ・マスキングテープがあると便利です。

★Soft cloth, sand paper, adhesive tape and masking tape will also assist in construction.

★Weiches Tuch, Sandpapier, Klebeband und Abklebeband sind beim Bau sehr hilfreich.

★Un chiffon doux, du papier abrasif, de la bande adhésive et de la bande cache seront également utiles durant le montage.

## PAINTS REQUIRED

TS-8 ●イタリアンレッド / Italian red /  
Italienisches Rot / Rouge Italien

TS-29●セミグロスブラック / Semi gloss black /  
Seidenglanz Schwarz / Noir satiné

X-1 ●ブラック / Black / Schwarz / Noir

X-2 ●ホワイト / White / Weiß / Blanc

X-6 ●オレンジ / Orange / Orange / Orange

X-7 ●レッド / Red / Rot / Rouge

X-8 ●レモンイエロー / Lemon yellow / Zitronengelb / Jaune citron

X-10 ●ガンメタル / Gun metal / Metall-Grau / Gris acier

X-11 ●クロームシルバー / Chrome silver /  
Chrom-Silber / Aluminium chromé

X-12 ●ゴールドリーフ / Gold leaf / Gold Glänzend / Doré

X-13 ●メタリックブルー / Metallic blue /  
Blau-Metallic / Bleu métallisé

X-18 ●セミグロスブラック / Semi gloss black /  
Seidenglanz Schwarz / Noir satiné

X-26 ●クリアーオレンジ / Clear orange /  
Klar-Orange / Orange translucide

X-31 ●チタンゴールド / Titanium gold / Titan-Gold / Titane doré

X-32 ●チタンシルバー / Titanium silver / Titan-Silber / Titane argenté

XF-1 ●フラットブラック / Flat black / Matt Schwarz / Noir mat

XF-2 ●フラットホワイト / Flat white / Matt Weiß / Blanc mat

XF-16●フラットアルミ / Flat aluminum /  
Matt Aluminium / Aluminium mat

XF-19●スカイグレイ / Sky grey / Himmelgrau / Gris ciel

XF-53●ニュートラルグレイ / Neutral grey /  
Mittelgrau / Gris neutre

XF-56●メタリックグレイ / Metallic grey /  
Grau-Metallic / Gris métallisé

XF-63●ジャーマングレイ / German grey /  
Deutsches Grau / Gris Panzer

**ATTENTION!**  
PHOTO ETCHED  
PARTS  
NOT INCLUDED

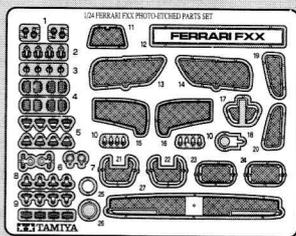

★このマークはディテールアップセット用の指示です。説明図中では、ディテールアップパーツの1/24フェラーリFXX (Item12616) の取り付け方が指示されています。別にお買い求めください。

★Instructions outlined in this manual for photo-etched parts are to be followed only if installing 12616 1/24 Scale FERRARI FXX Photo-Etched Parts Set (sold separately).

★Die in der Bauanleitung angegebenen Anweisungen für fotogeätzte Teile betreffen ausschließlich den Einbau des (getrennt erhältlichen) Sets 12616 Maßstab 1:24 FERRARI FXX fotogeätzte Teile.

★Les instructions de pose des pièces photo-découpées apparaissant dans la notice d'assemblage concernent le Jeu de Pièces Photo-Découpées pour FERRARI FXX au 1/24 réf. 12616 (disponible séparément).

## APPLYING DECALS



《スライドマークのはりかた》

- ①はりたいマークをハサミで切り取ります。
- ②マークをぬるま湯に10秒ほどひたしてからタオル等の布の上におきます。
- ③台紙のはしを手で持ち、貼る位置にマークをスライドさせてモデルに移してください。
- ④指に少し水をつけてマークをぬらしながら、正しい位置にずらしします。
- ⑤やわらかい布でマークの内側の気泡をおし出しながら、おしつけるようにして水分をとります。

DECAL APPLICATION

1. Cut off decal from sheet.

2. Dip the decal in tepid water for about 10 sec. and place on a clean cloth.

3. Hold the backing sheet edge and slide decal onto the model.

4. Move decal into position by wetting decal with finger.

5. Press decal gently down with a soft cloth until excess water and air bubbles are gone.

ANBRINGUNG DES ABZIEHBILDES

1. Abziehbild vom Blatt ausschneiden.

2. Das Abziehbild ungefähr 10 Sek. in lauwarmes Wasser tauchen, dann auf sauberen Stoff legen.

3. Die Kante der Unterlage halten und das Abziehbild auf das Modell schieben.

4. Das Abziehbild an die richtige Stelle schieben und dabei mit dem Finger das Abziehbild naßmachen.

5. Das abziehbild mit weichem Stoff ganz andrücken, bis kein überflüssiges Wasser und keine Luftblasen mehr vorhanden sind.

APPLICATION DES DECALCOMANIES

1. Découpez la décalcomanie de sa feuille.

2. Plongez la décalcomanie dans de l'eau tiède pendant 10 secondes environ et poser sur un linge propre.

3. Retenez la feuille de protection par le côté et glissez la décalcomanie sur le modèle réduit.

4. Placez la décalcomanie à l'endroit voulu en l mouillant avec un de vos doigts.

5. Pressez doucement la décalcomanie avec un tissu doux jusqu'à ce que l'eau en excès et les bulles aient disparu.

## METAL TRANSFER



《インレットマークの貼り方》

- ①はりたいインレットマークを台紙ごと切り取ります。
- ②台紙からインレットマークのついた透明シールをはがして、所定の位置にはります。
- ③シールの上からインレットマークを車体にこすりつけます。
- ④車体にインレットマークが確実に付いているか確かめながら、ゆっくりとシールをはがします。

HOW TO APPLY METAL TRANSFERS

- ① Cut around metal transfer using a sharp

modeling knife.

② Remove the metal transfer and transparent film from lining, using tweezers.

③ Place the film and metal transfer into position and rub the metal parts lightly.

④ Carefully peel away the transparent film from model and metal transfer, making sure the metal transfer stays on the model.

WIE METALL-STICKER ANGEBRACHT WERDEN

① Schneiden Sie mit einem scharfen Modelliermesser um den Metall-Sticker herum.

② Entfernen Sie mit einer Pinzette den Metall-Sticker und die Transparentfolie von den Kennzeichnungslinien.

③ Die Folie und den Metall-Sticker an die entsprechende Stelle plazieren und festrubbeln.

④ Schaben Sie sicher, daß das Metall nicht mit abgezogen wird.

COMMENT APPLIQUER LES TRANSFERTS METAL

① Découper le motif à l'aide d'un couteau de modélisme pointu.

② Retirer le transfert métal et le film transparent du support à l'aide de précelles.

③ Placer le film et le transfert métal à l'endroit souhaité puis frotter fermement.

④ Enlever délicatement le film transparent en s'assurant que le métal ne se décolle pas du modèle.

## INSTANT CEMENT

《瞬間接着剤について》

- ★通常は塗装する前に使用します。その際、接着面の油分を十分に取ってください。塗装後に接着する場合は接着面の塗料を落としてから使用します。この時、塗料が残っていると接着力が極端に低下するので注意しましょう。
- ★接着剤をつけすぎると接着力が落ちるだけでなく、白化しやすくなるので注意してください。
- ★劣化した接着剤は使用しないでください。不要な部品で試してから使用してください。
- ★使用する際は瞬間接着剤の取扱説明をよくよんでからご使用ください。

INSTANT CEMENT

★ Remove any paint or oil from cementing surface before affixing parts.

★ Use only a small amount of cement. Too much cement will make joints turn white and lose adhesion.

★ Do not use old cement. Test cement first with unnecessary parts such as sprues before use.

★ Carefully read instructions on use before cementing.

SEKUNDENKLEBER

★ Entfernen Sie alle Farbe und Ölflecke von der Klebeoberfläche bevor sie Teile ankleben.

★ Verwenden Sie nur geringe Mengen Klebstoff. Bei zuviel Klebstoff kann sich die Verbindung verschieben und die Haftkraft verloren gehen.

★ Verwenden Sie keinen alten Klebstoff. Testen Sie den Kleber vor der Anwendung zuerst mit nicht benötigten Teilen etwa vom Spritzling.

★ Vor dem Kleben die Gebrauchsanleitung sorgfältig lesen.

COLLE RAPIDE

★ Enlever les traces de peinture ou de graisse des surfaces de contact avant de coller les pièces.

★ N'utiliser qu'une petite quantité de colle. Un excès peut blanchir les lignes de joint et limiter l'adhésion.

★ Ne pas utiliser une colle périmée. Tester la colle sur des pièces inutilisées comme des morceaux de grappes avant utilisation effective.

★ Lire soigneusement les instructions avant de coller.

## UNDER PAINTING

《下塗り塗装》

色の濃い成形品を塗装するときや、もっと発色をよくしたいとき、または外側と内側の塗装色が異なる時には下塗り塗装をしましょう。発色をよくし、下地の色が透けるのを押さえます。まず、塗装する物をタミヤ・ファインサーフェイサー (ホワイト) で塗装します。それが完全に乾いたら本来の色を塗ってください。さらにツヤを出したい場合はタミヤ・モデリングワックスで磨きあげます。

UNDERCOATING

When painting light color on dark-colored plastic, proper undercoating procedure provides a

beautiful finish: firstly, apply Tamiya surface primer. When it dries, paint white. Finally, paint your desired color. Polish using Tamiya modeling wax for glossier finish.

VORLACKIERUNG

Sollen helle Farben auf dunklem Plastik lackiert werden, ergibt eine passende Vorlackierung die schönste Oberfläche: zuerst Tamiya Grundierung auftragen. Sobald diese trocken ist, weiß lackieren. Schließlich die gewünschte Farbe lackieren. Für Hochglanz mit Tamiya Modellbau-Wachs aufpolieren.

SOUS-COUCHE

Lorsqu'on peint une teinte claire sur une base sombre, l'application d'une sous-couche permet d'obtenir un fini impeccable. Dans un premier

temps, appliquer de l'apprêt en bombe Tamiya Surface Primer. Une fois sec, passer une couche de blanc par dessus. Peindre ensuite la teinte définitive. Polir avec du polish Tamiya Modeling Wax pour obtenir un fini brillant.

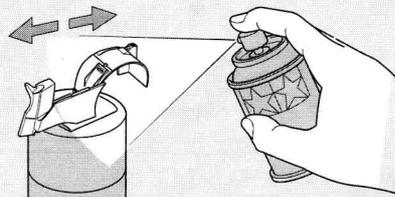

## MASKING

《ウインドウのマスキングと塗装》

●ウインドウ部品を塗装するときにはマスキングシールを使用します。マスキングシールは場所にあったシールを貼ってください。

①ウインドウの彫刻にあわせて内側からマスキングシールを貼ります。隙間から塗料が入らないようにしっかりと貼ってください。

②説明書の中で指示された部分をタミヤカラーで塗装してください。スプレーを使用するときはマスキングシールの貼られていない面もマスキングテープ (別売) でマスキングしてください。

③塗料が完全に乾ききる前にマスキングをはがします。

PAINTING WINDOW

●Paint windows using masking seals included in

kit. Masking seal numbers correspond to parts numbers.

1. Refer to the instructions and mask off windows from inside (interior) using masking seals included in kit.

2. Paint windows with Tamiya paints. When using spray paint, mask off the other sides using masking tape (available separately).

3. Before paint has completely cured, remove masking seals.

BEMALUNG DER SCHEIBEN

●Die Fenster unter Verwendung der beiliegenden Abkleber lackieren. Die Nummer der Abkleber entspricht der Teilenummer.

1. Beachten Sie die Bauanleitung und kleben Sie Fenster von innen (Innenraum) mit den im Bausatz enthaltenen Abklebern ab.

2. Lackieren Sie die Fenster mit Tamiya-Farben.

Bei Verwendung von Sprühfarben ist auch die Rückseite unter Verwendung von (getrennt erhältlichem) Abklebeband abzukleben.

3. Abkleber vor dem endgültigen Trocknen der Farbe anziehen.

PEINTURE DES VITRES

●Peindre les vitres en utilisant les masques inclus dans le kit. Les numéros des masques correspondent aux numéros des pièces.

1. Se reporter aux instructions et cacher les vitres de l'intérieur en employant les masques fournis dans le kit.

2. Peindre les vitres avec des peintures Tamiya. Si on utilise de la peinture en bombe, cacher les autres zones avec de la bande cache.

3. Enlever les masques avant séchage complet de la peinture.



●お買い求めの際、または組立の前には必ず内容をお確かめください。万一不良部品、不足部品などがありました場合には、お買い求めの販売店にご相談ください。なお、組み立てを始めた後は、製品の返品交換には応じかねます。  
●組み立てる前に説明書をよく見て、全体の流れをつかんでください。  
●このキットには接着剤は含まれていません。プラスチ

ック用接着剤(タミヤセメント)を別にお買い求めください。

●接着剤、塗料は必ずプラスチック用を使用し、換気には十分注意してください。

●メッキ部品を接着する際は、必ず接着面のメッキをはがしてください。

このマークは塗装指示のマークです。このキットに必要な塗料は、2ページの《使用する塗料》を参考にしてください。

●Study and understand the instructions thoroughly before beginning assembly.

●Read and follow the instructions supplied with paints and /or cement, if used (not included in kit).

●Use cement sparingly and ventilate room while constructing.

●Remove plating from areas to be cemented.

This mark denotes numbers for Tamiya Paint colors. Refer to P2 for paints required.

●Vor dem Zusammenbau die Bauanleitung gründlich studieren.

●Wenn Sie Farben und/oder Kleber verwenden (nichtim Bausatz enthalten) beachten und befolgen Sie die dort beiliegenden Anweisungen.

●Nicht zuviel Klebstoff verwenden (separat erhältlich)

●An den Klebestellen muß die Chromschicht abgeschabt werden.

Dieses Zeichen gibt die Tamiya Farbnummern an. Siehe S.2 für benötigte Farben.

●Etudier et bien assimiler les instructions avant de débiter l'assemblage.

●Lire et suivre les instructions d'utilisation des peintures et ou de la colle, si utilisées (non incluses dans le kit).

●Utiliser aussi peu que possible la colle et aérer la pièce pendant la construction.

●Enlever le revêtement chromé des parties à encoller.

Ce signe indique la référence de la peinture TAMIYA à utiliser. Se référer à la page 2 pour les peintures à employer.

**注意**

●工具の使用には十分注意してください。特にナイフ、ニッパーなどの刃物によるケガや事故に注意してください。●接着剤や塗料は使用する前にそれぞれの注意書きをよく読み、指示に従って正しく使用し、使用する時は換気に十分注意してください。●小さなお子様のいる所での作業はやめてください。小さな部品の飲み込みや、ビニール袋をかぶつての窒息などの危険な状況が考えられます。●エッチングパーツはたいへん薄く、手などを切りやすいので取り扱いには十分注意してください。

**CAUTION**

●When assembling this kit, tools including knives are used. Extra care should be taken to avoid personal injury. ●Read and follow the instructions supplied with paint and/or cement, if used (not

included in kit). Use plastic cement and paints only. ●Keep out of reach of small children. Children must not be allowed to put any parts in their mouths, or pull vinyl bag over their heads. ●Extra care should be taken to avoid personal injury when handling the photo etched parts.

**VORSICHT**

●Beim Zusammenbau dieses Bausatzes werden Werkzeuge einschließlich Messer verwendet. Zur Vermeidung von Verletzungen ist besondere Vorsicht angebracht. ●Wenn Sie Farben und/oder Kleber verwenden (nicht im Bausatz enthalten), beachten und befolgen Sie die dort beiliegenden Anweisungen. Nur Klebstoff und Farben für Plastik verwenden. ●Bausatz von kleinen Kindern fernhalten. Verhüten Sie, daß Kinder irgendwelche Bauteile in den Mund nehmen oder Plastiktüten

über den Kopf ziehen. ●Beim Umgang mit den fotoätzten Teilen sollte man besondere Vorsicht walten lassen, um Verletzungen zu vermeiden.

**PRECAUTIONS**

●L'assemblage de ce kit requiert de l'outillage, en particulier des couteaux de modélisme. Manier les outils avec précaution pour éviter toute blessure. ●Lire et suivre les instructions d'utilisation des peintures et ou de la colle, si utilisées (non incluses dans le kit). Utiliser uniquement une colle et des peintures spéciales pour le polystyrène. ●Garder hors de portée des enfants en bas âge. Ne pas laisser les enfants mettre en bouche ou sucer les pièces, ou passer un sachet vinyl sur la tête.

●Manipuler les pièces en métal photo-découpé avec précaution pour éviter les blessures.

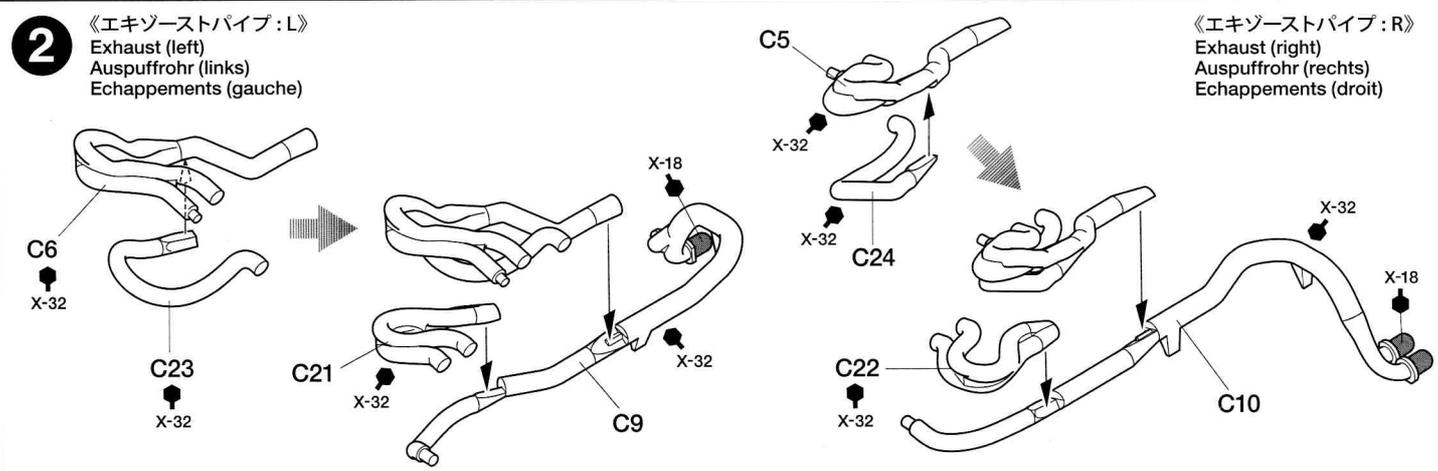
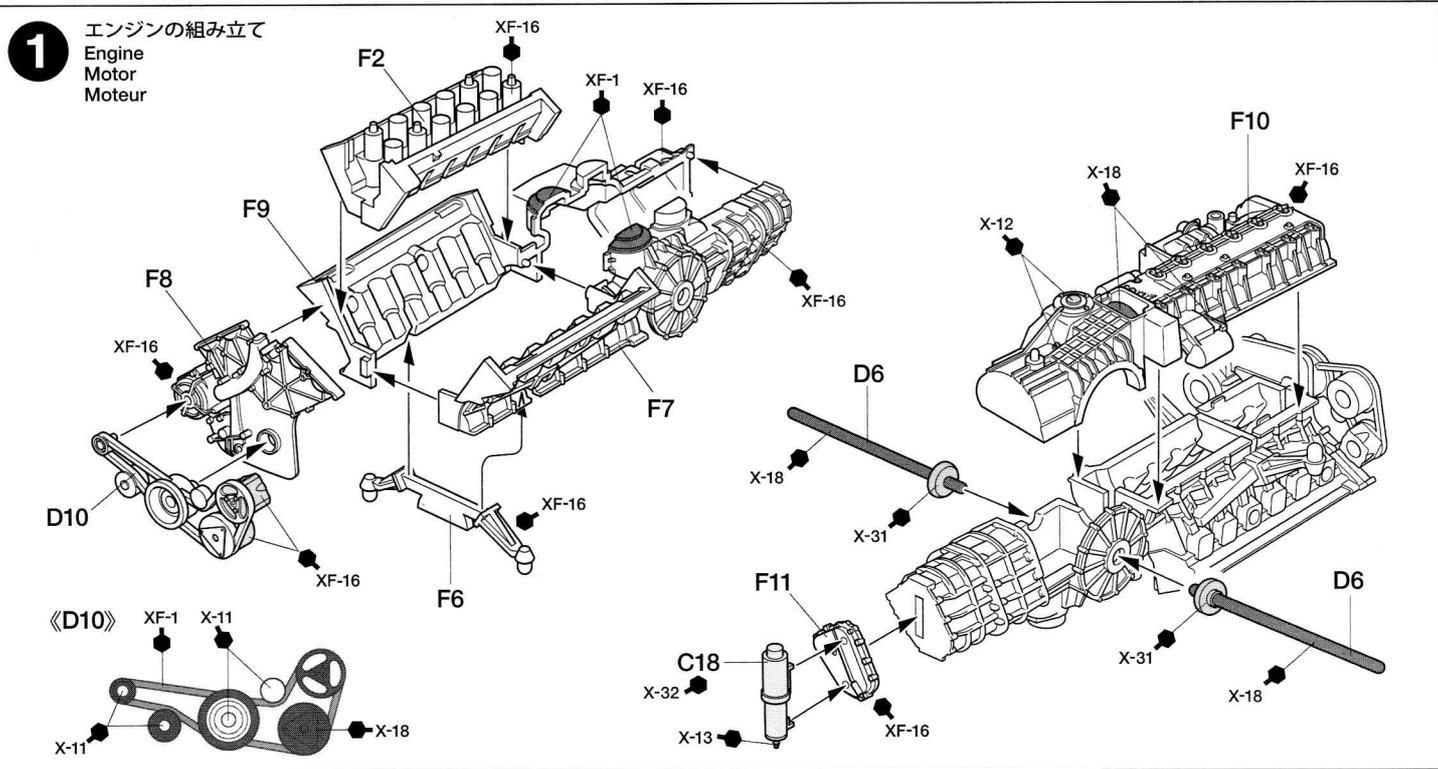



**6** モノコックの組み立て  
Monocoque

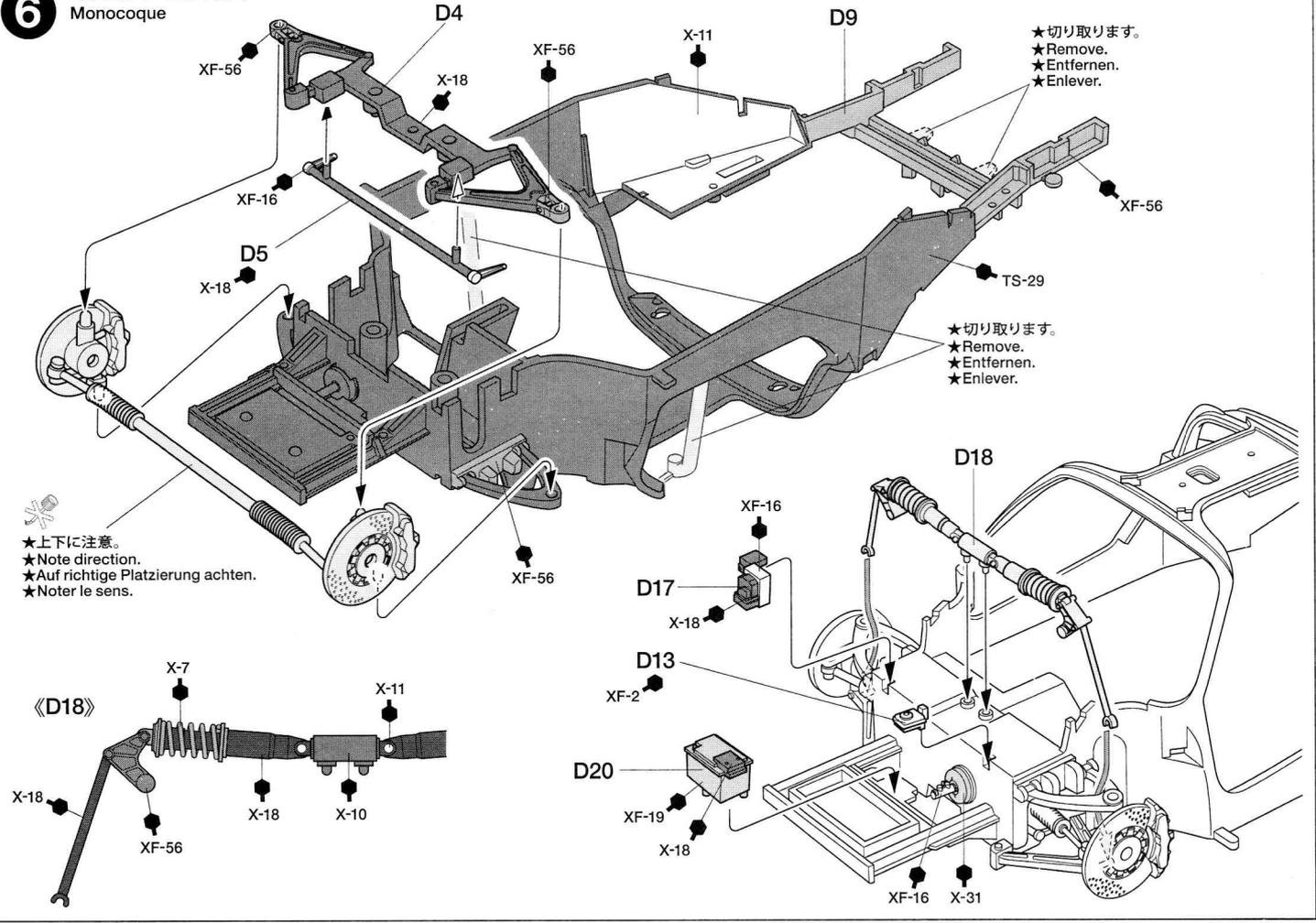

**7** エンジンの取り付け  
Attaching engine  
Motor-Einbau  
Mise en place du moteur

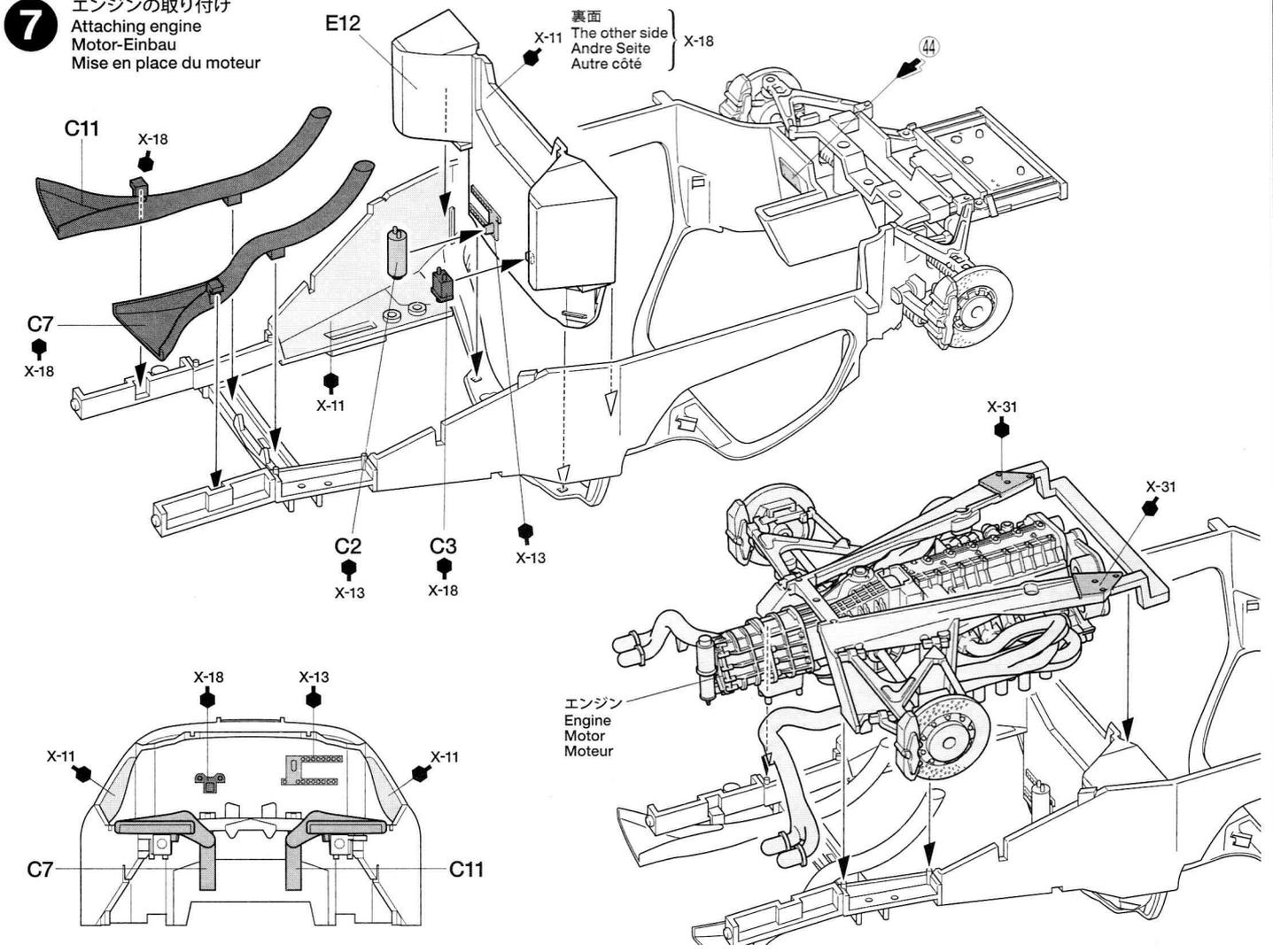



●実車のボディ色やカーボン部分以外の内装色はオーナーが自由にオーダーすることができます。キットでは赤いボディ色、赤い内装色で進めています。  
 ●Kit depicts body color and interior color in red. Owners of real cars can order their desired colors.  
 ●Der Bausatz zeigt Karosserie- und Innenraumfarbe in rot. Käufer der echten Autos können Farben nach eigener Wahl bestellen.  
 ●Instructions de décoration pour une carrosserie et un intérieur rouges. Les acquéreurs de la vraie voiture peuvent choisir leurs teintes personnelles.

**8** ダッシュボードの組み立て  
 Dashboard  
 Armaturenbretts  
 Tableau de bord

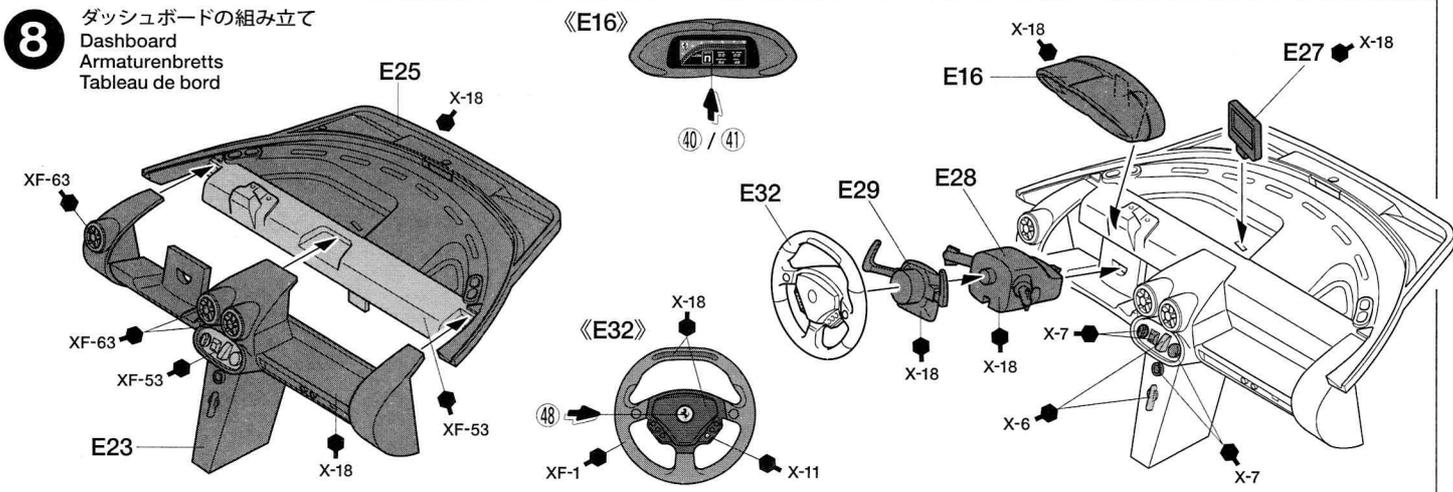

**9** 内装の組み立て  
 Interior  
 Innenraum  
 Habitacle

**DP**  
 このマークはディテールアップ  
 セット用の指示です。  
 This mark denotes instruction  
 for photo-etched parts.  
 Mit dieser Markierung ist die  
 Anbringungs-Anweisung der  
 fotogezätzten Teile gekennzeich-  
 net.  
 Ce symbole indique une  
 instruction de pose de pièces  
 photo-découpées.

《B16》 **DP**  
 ★2個作ります。  
 ★Make 2.  
 ★2 Satz anfertigen.  
 ★Faire 2 jeux.

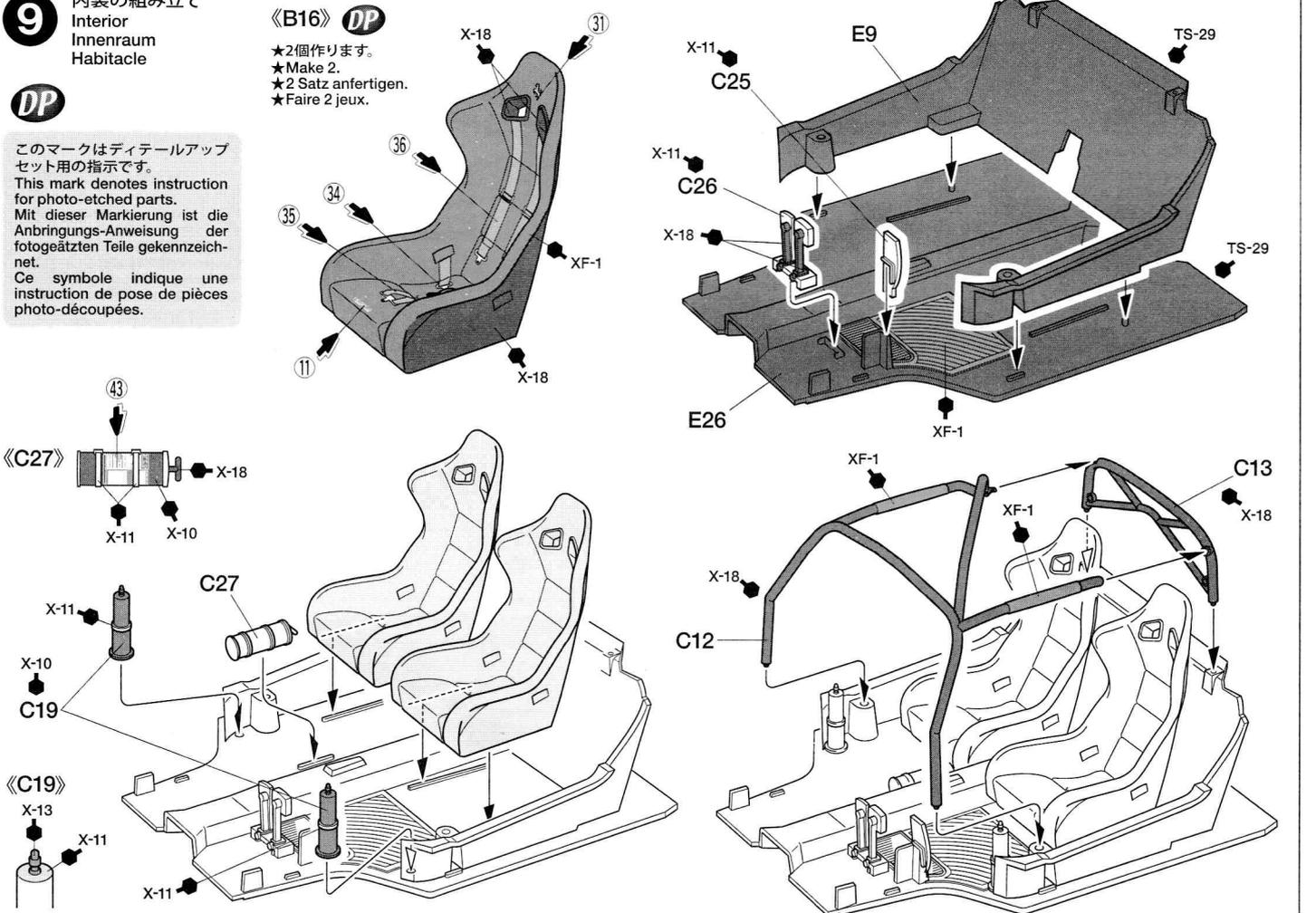

**10** 《ラジエター》  
 Radiator  
 Kühler  
 Radiateurs

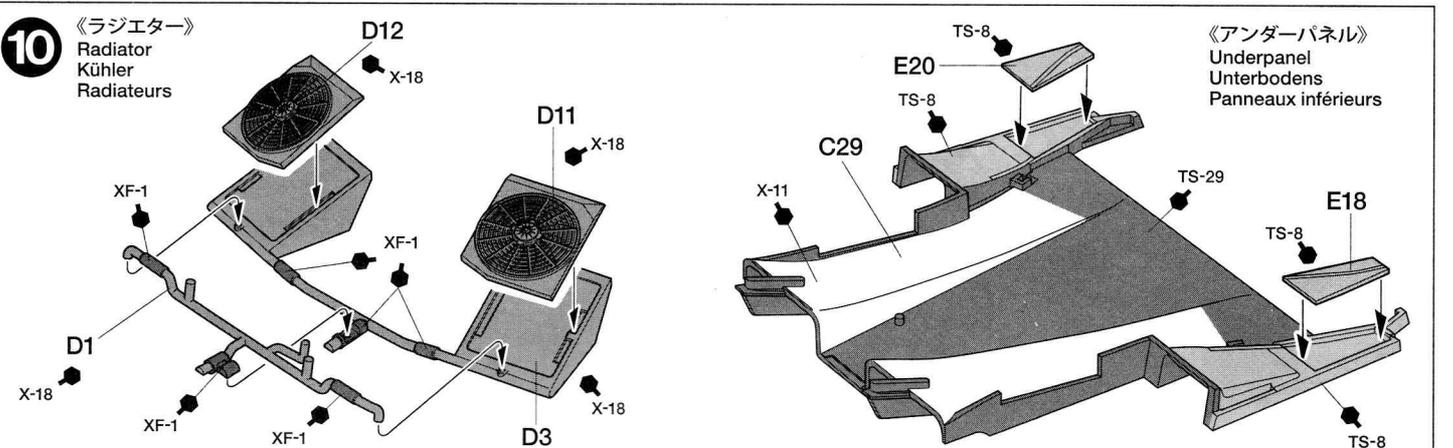

《アンダーパネル》  
 Underpanel  
 Unterbodens  
 Panneaux inférieurs

**11**

内装の取り付け  
 Attaching interior parts  
 Befestigung der Innenausstattung  
 Fixation des pièces intérieures

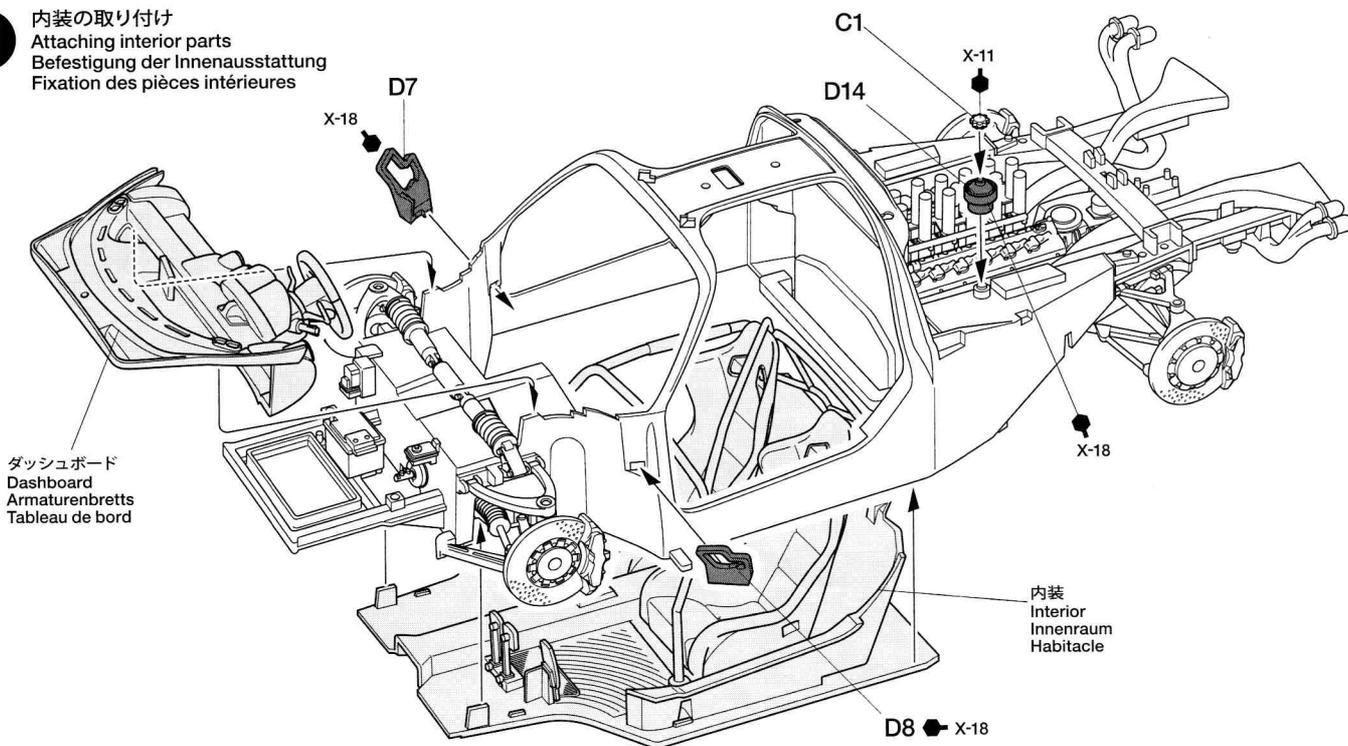
**12**

アンダーパネルの取り付け  
 Underpanel  
 Unterbodens  
 Panneaux inférieurs

ラジエーター  
 Radiator  
 Kühler  
 Radiateurs

★ラジエーターとE4の間には隙間ができます。  
 ★Leave gap between radiators and E4.  
 ★wischen den Kühlern und E4 Luftspalt lassen.  
 ★Laisser un espace entre les radiateurs et E4.

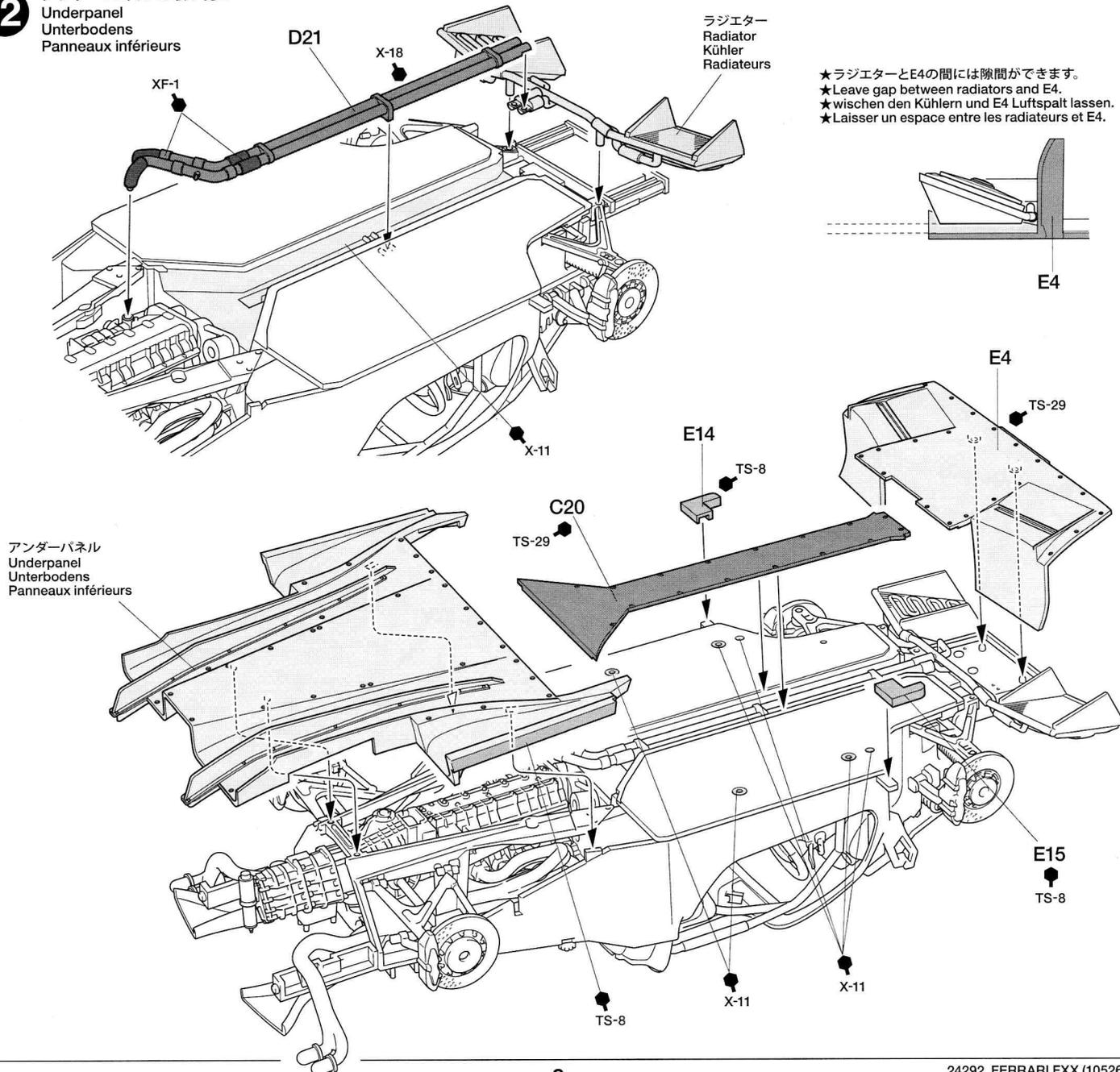

**13** フューエルリッドの取り付け  
Attaching fuel tank lid  
Anbringung des Kraftstofftank-Deckels  
Fixation du bouchon du réservoir d'essence

《フューエルリッド》 **DP**  
Fuel tank lid  
Kraftstofftank-Deckel  
Bouchon du réservoir d'essence

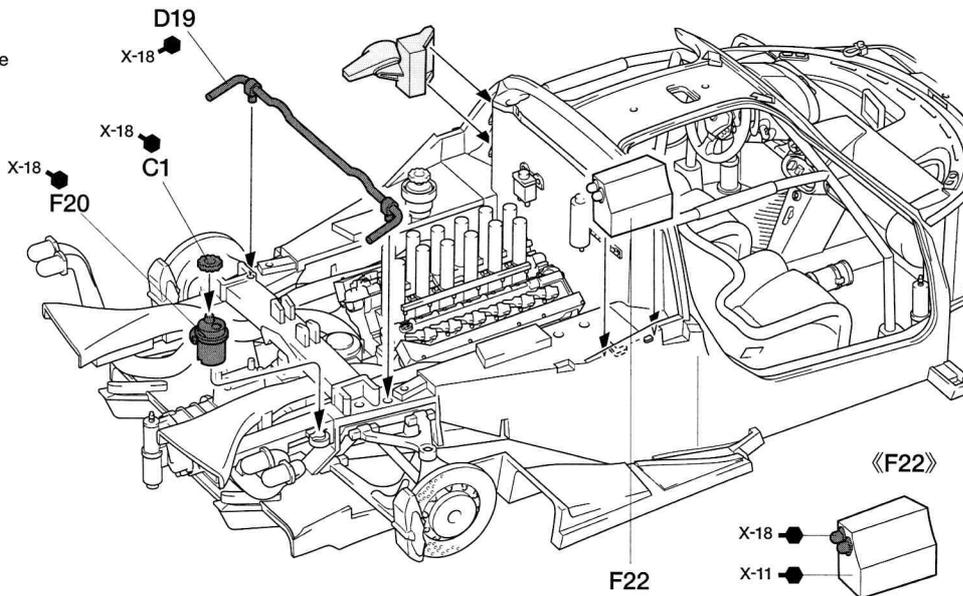
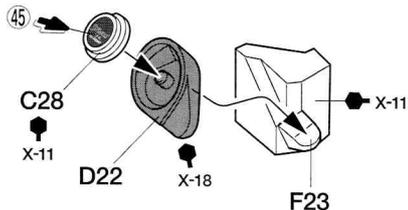

**14** リヤダンパーの取り付け  
Rear dampers  
Hinteren Stoßdämpfer  
Amortisseurs arrière

★D24は図の位置に取り付けます。  
★Attach D24 as shown.  
★D24 gemäß Abbildung einbauen.  
★Fixer D24 comme indiqué.

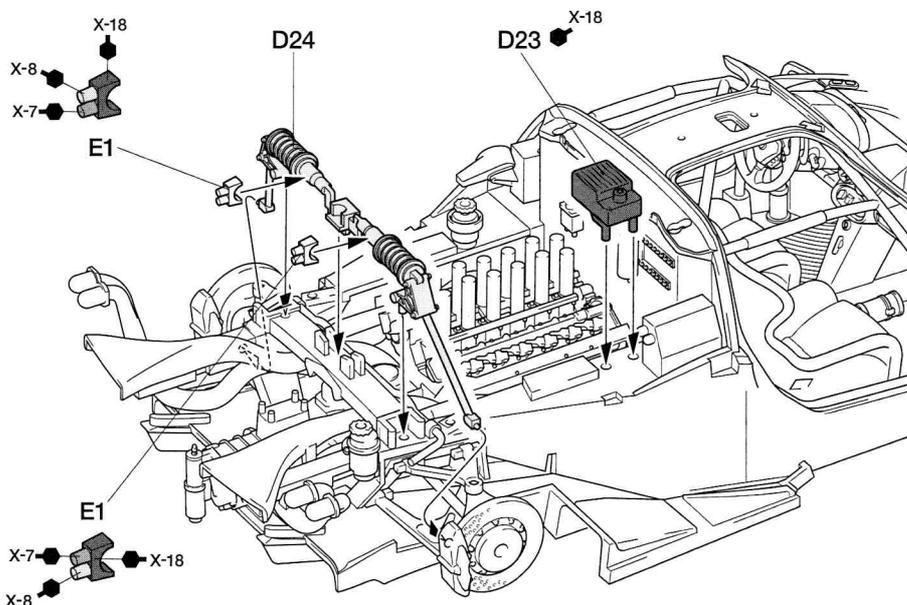
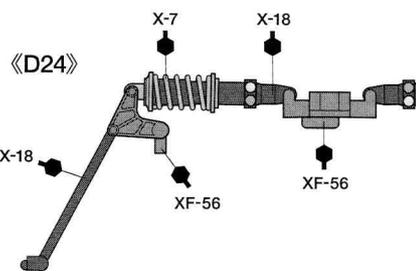
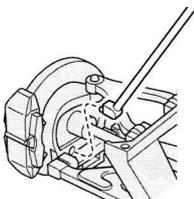

- ボディ部品を塗装する前には、かならずタミヤ・ファインサーフェイサーで下塗り塗装をしてください。P3を参考にしてください。
- Apply undercoat using Tamiya surface primer prior to painting body color. (refer to page 3)
- Vor dem Lackieren in Karosseriefarbe mit Tamiya Grundierung eine Vorlackierung auftragen. (siehe Seite 3)
- Appliquer une sous-couche d'apprêt Tamiya avant de peindre la teinte de la carrosserie. (voir page 3)

**15** メッシュの切り取り  
Mesh  
Gitter  
Treillis

★組立指示に従って、図に合わせてメッシュを切り取り、接着剤で貼ります。  
★Cut mesh as shown and fix to body using cement.  
★Gitter wie abgebildet zuschneiden und mit Kleber an der Karosserie befestigen.  
★Découper le treillis suivant les formes montrées ci-contre et le fixer sur la carrosserie à l'aide de colle.

★1/24 フェラーリFXXエッチングパーツセットもご利用ください。  
★Separately sold photo-etched parts are available.  
★Es kann der getrennt erhältliche fotogestätzte Teile eingebaut werden.  
★Pièces en métal photodécoupé disponibles séparément.

《原寸図》  
Actual size  
Tatsächliche  
Größe  
Taille réelle

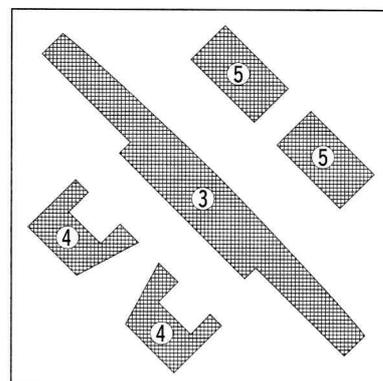
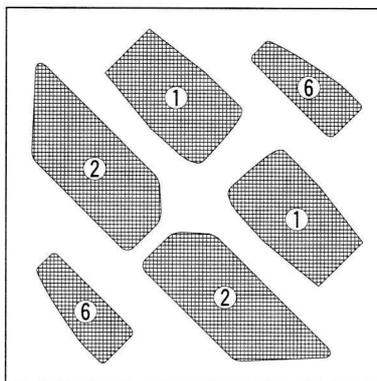

**16** エアインテークの組み立て  
Air intake  
Lufteinlasses  
Entrée d'air

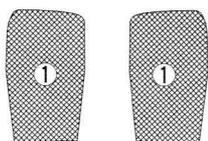

メッシュ ①  
Mesh  
Gitter  
Treillis

X-18 **DP** 15

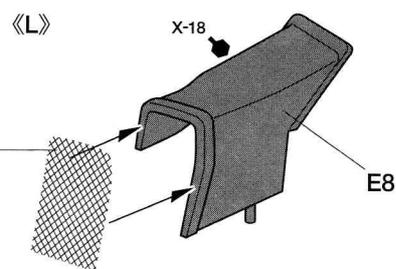
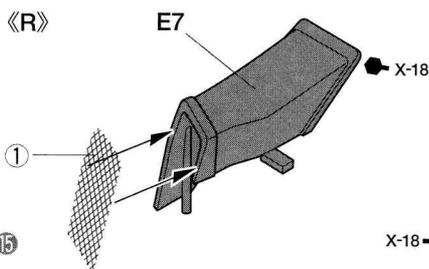

**17** オイルクーラーの取り付け  
Oil cooler  
Ölkühlers  
Radiateurs d'huile

《E21, E22》

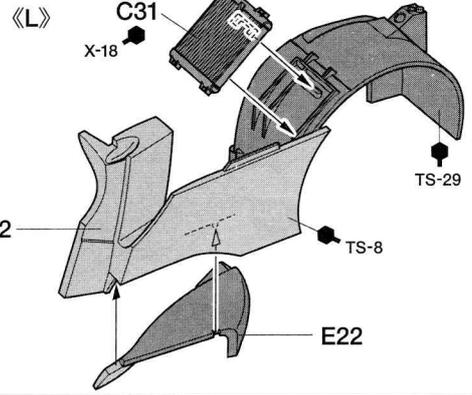
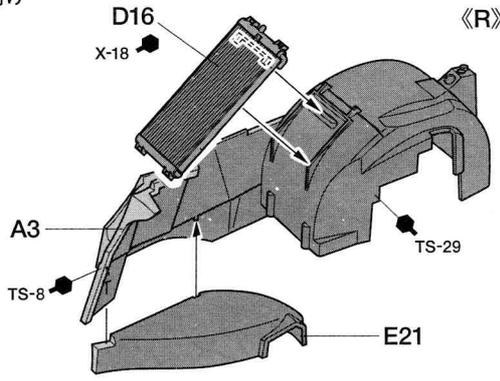
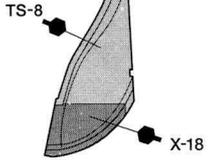

**18** リヤフェンダーの取り付け  
Rear fenders  
Hinterer Kotflügel  
Garde-boues arrière

《L》  
リヤフェンダー  
Rear fenders  
Hinterer Kotflügel  
Garde-boues arrière

《R》  
リヤフェンダー  
Rear fenders  
Hinterer Kotflügel  
Garde-boues arrière

《L》 エアインテーク  
Air intake  
Lufteinlasses  
Entrée d'air

《R》 エアインテーク  
Air intake  
Lufteinlasses  
Entrée d'air

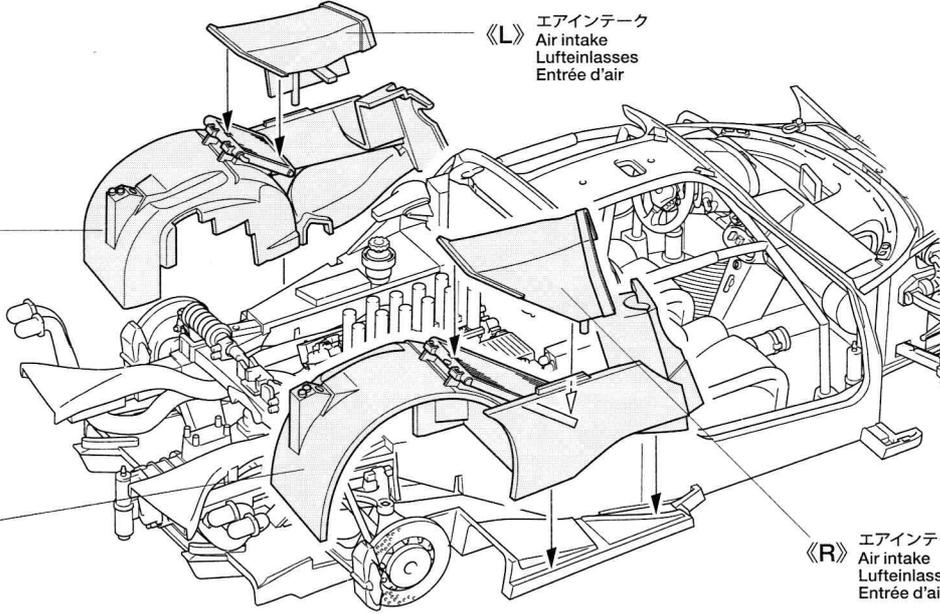

**19** エアクリーナーの取り付け  
Air cleaner  
Luftfilter  
Filtres à air

E19

★指示のインレットマークをはります。  
3ページを参考にして貼ってください。  
★Apply metal transfer referring to page 3.  
★Metall-Sticker anbringen. Siehe Seite 3.  
★Apposer le transfert métal. Se référer  
aux pages 3.

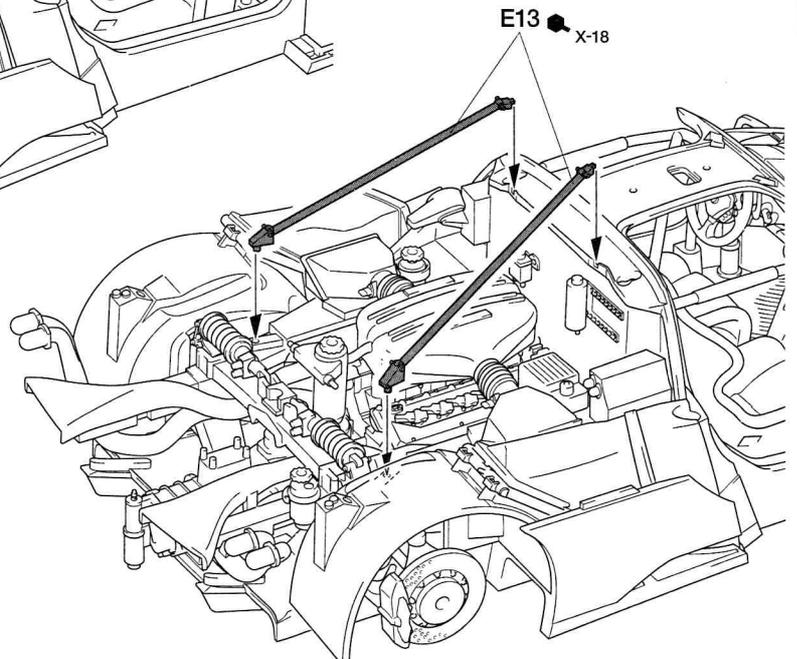
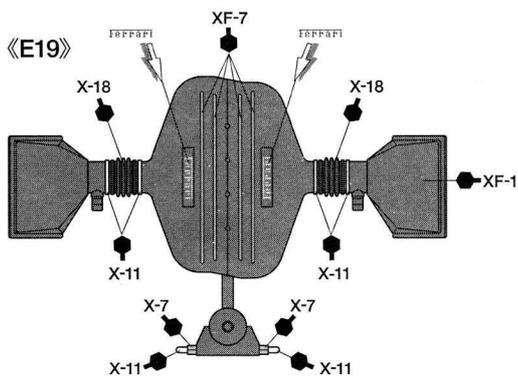
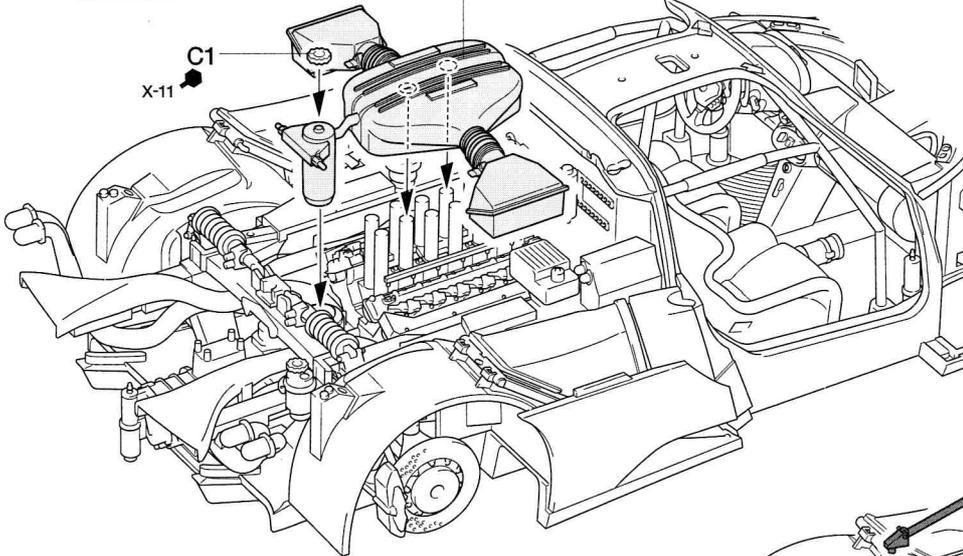

**20** フロントウィンドウの取り付け  
Front window  
Windschutzscheibe  
Pare-brise

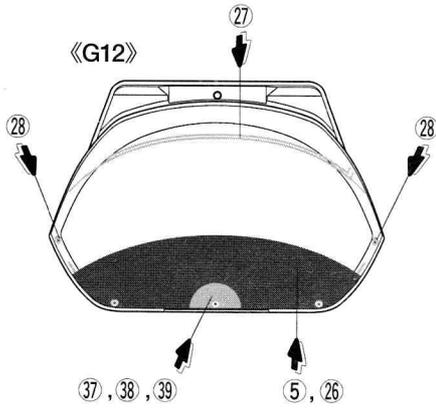

- ★1つ選びます。
- ★Select.
- ★Auswählen.
- ★Choisir.
- ★5を先に貼ってください。
- ★Apply decal 5 first.
- ★Aufkleber 5 zuerst anbringen.
- ★Apposer le decal 5 en premier.

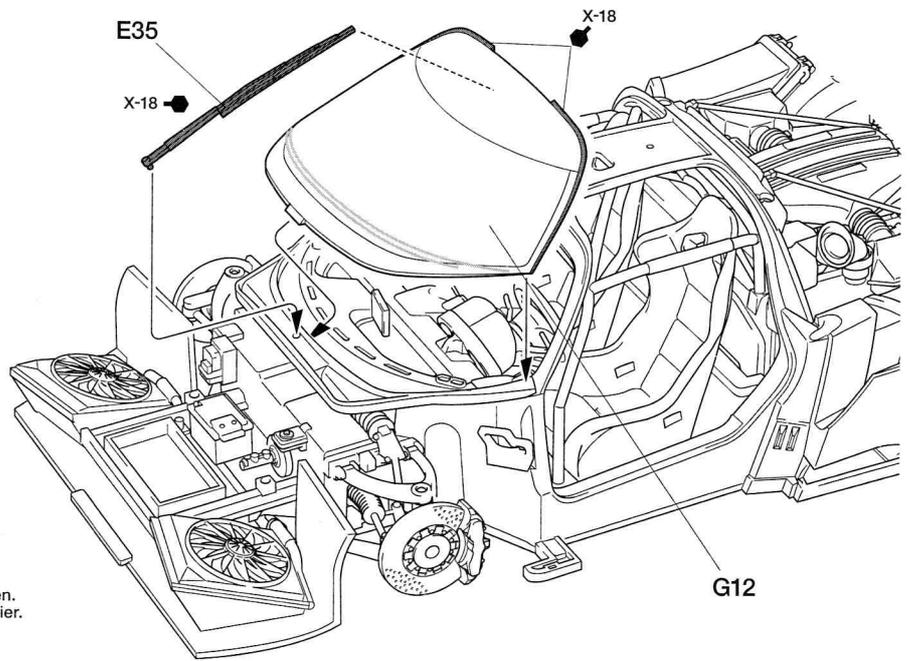

**21** 《フロントノーズ》  
Nose cowl  
Nasenverkleidung  
Carénage avant

- ★図に合わせて切り取り、接着剤で貼ります。
- ★Cut mesh as shown and fix to body using cement.
- ★Gitter wie abgebildet zuschneiden und mit Kleber an der Karosserie befestigen.
- ★Découper le treillis suivant les formes montrées ci-dessus et le fixer sur la carrosserie à l'aide de colle.

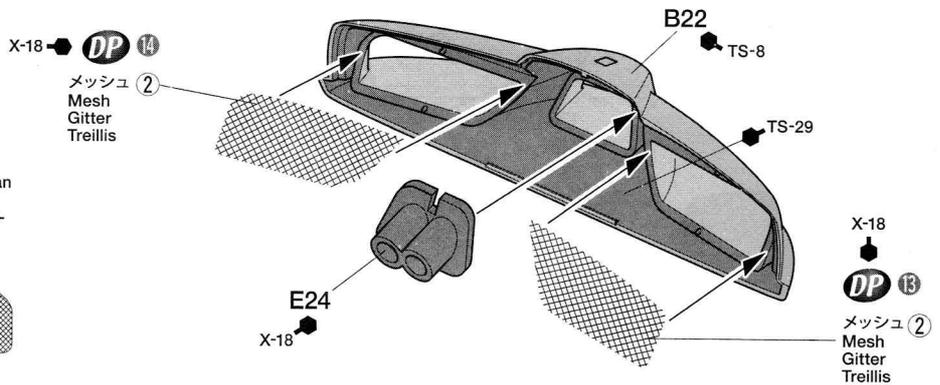
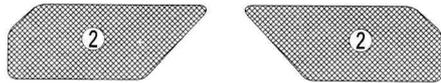

**22** フロントカウルの組み立て  
Front cowl  
Vorderen Haube  
Capot avant

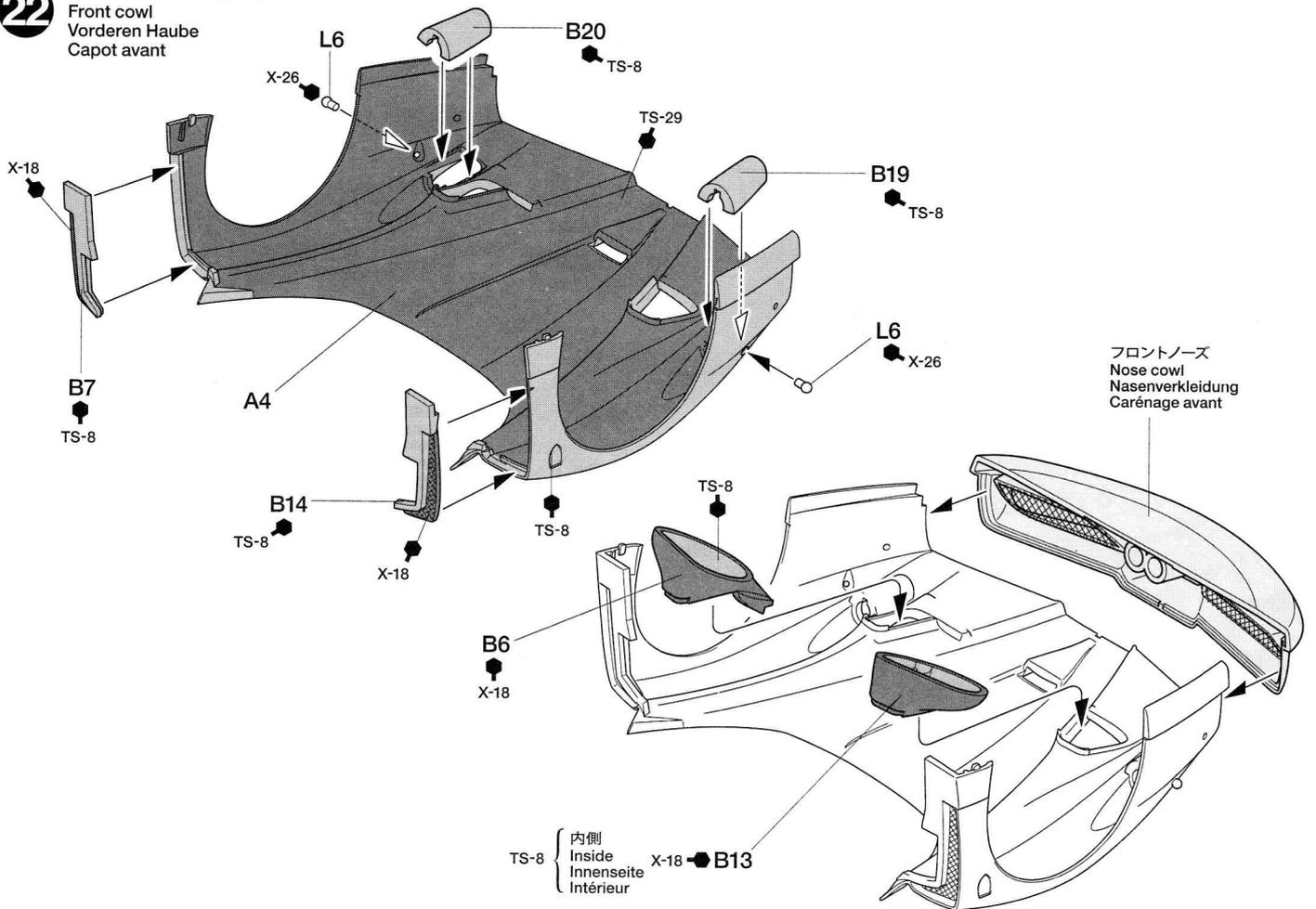

**23** ドアの組み立て  
Door assembly  
Tür-Zusammenbau  
Assemblage des portières

《G8, G9内側》  
G8, G9 inside  
G8, G9 Innenseite  
G8, G9 Intérieur



《L3, L4》

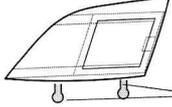

★切り取ります。  
★Remove.  
★Entfernen.  
★Enlever.

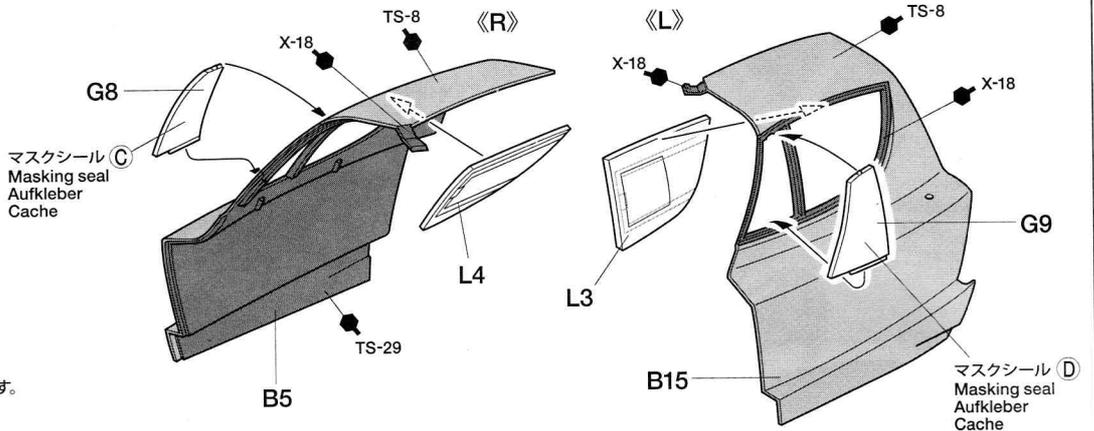

**24** ドア内張りの組み立て  
Door inside panel  
Tür-Innenverkleidung  
Panneaux de portières

《E5, E6》

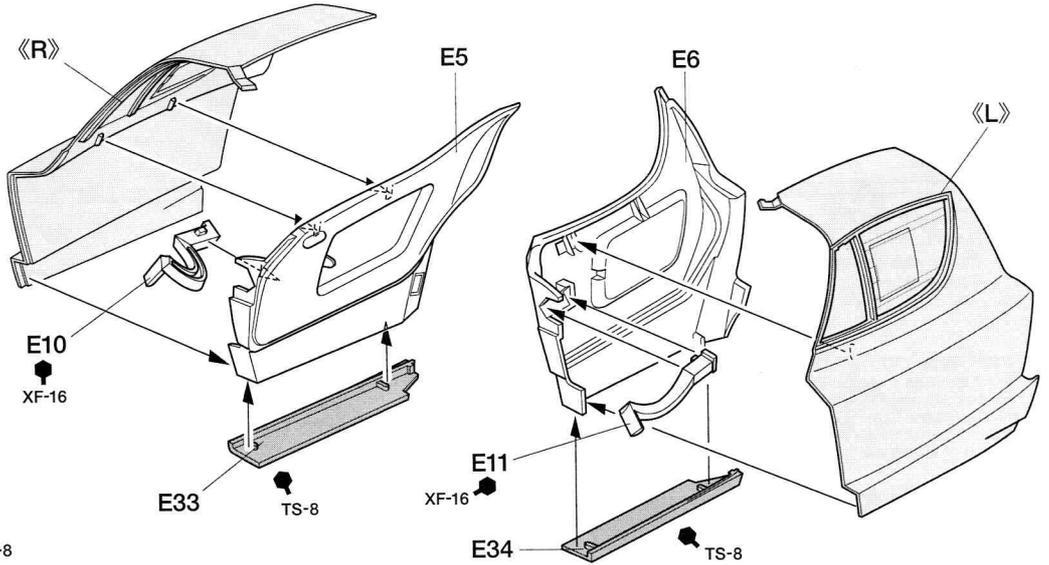
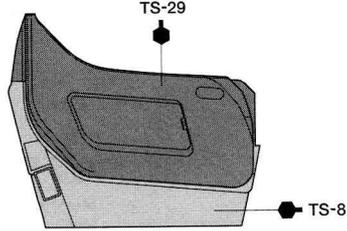

**25** リヤバンパーの組み立て **DP**  
Rear bumper  
Hinteren Stoßfänger  
Pare-chocs arrière

★図に合わせて切り取り、接着剤で貼ります。  
★Cut mesh as shown and fix to body using cement.  
★Gitter wie abgebildet zuschneiden und mit Kleber an der Karosserie befestigen.  
★Découper le treillis suivant les formes montrées ci-dessus et le fixer sur la carrosserie à l'aide de colle.

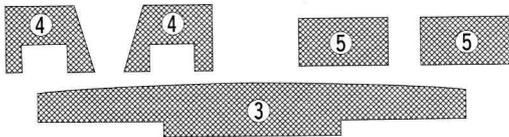

**DP** ① ● X-18

メッシュ ④  
Mesh  
Gitter  
Treillis

● X-18  
**DP** ②  
メッシュ ④  
Mesh  
Gitter  
Treillis

メッシュ ⑤  
Mesh  
Gitter  
Treillis

**DP** ③ ● X-18

**DP** ⑦  
メッシュ ③  
Mesh  
Gitter  
Treillis

● X-18  
**DP** ④  
メッシュ ⑤  
Mesh  
Gitter  
Treillis

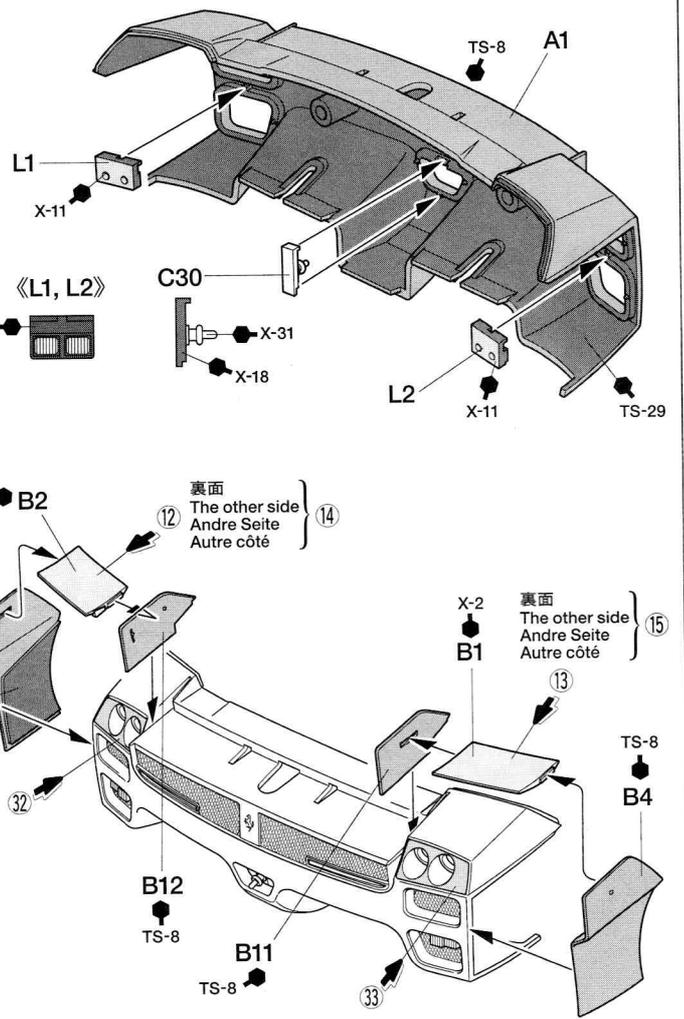

**26** ドアの取り付け  
Attaching door  
Befestigung der Türe  
Installation des portières

《R》 ドア  
Door  
Türe  
Portière

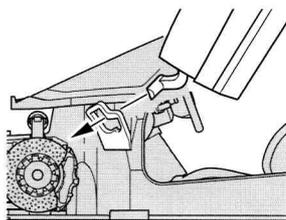

E30  
X-7  
X-18

《L》 ドア  
Door  
Türe  
Portière

**27** フロントカウルの取り付け  
Attaching front cowl  
Einbau der vorderen Haube  
Fixation du capot avant

フロントカウル  
Front cowl  
Vorderen Haube  
Capot avant

TS-8

B24

B10  
TS-8

X-7

E31  
DP 18

TS-8

B9

《ドアの開け方》  
How to open door  
Wie die Türe zu öffnen ist  
Comment ouvrir les portières

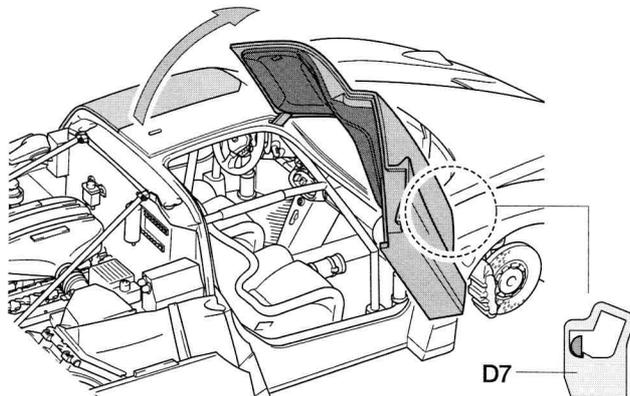
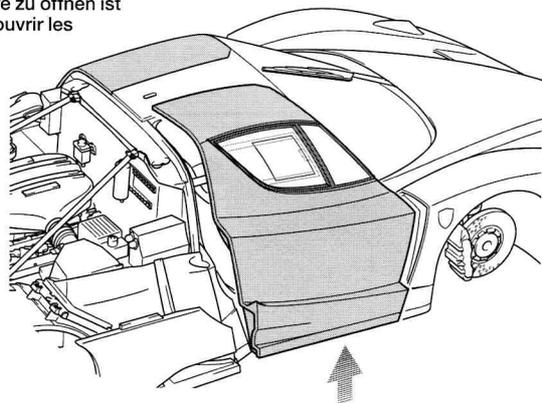

D7

- ドアの下部を押しながら、ゆっくり開けていきます。
- Open door slowly and carefully with your finger.
- Die Türe vorsichtig mit dem Finger öffnen.
- Avec un doigt, ouvrir les portières lentement et avec précautions.

- 最も開いた時にドアがD7のツメにかかることで開状態に固定されます。閉じるときはすこし持ち上げるようにして閉めます。
- To keep door fully open, lock door arm using a projection of part D7. To close door, pull door up slightly to release lock.
- Um die Tür ständig geöffnet zu lassen, den Türhebel in die Ausnehmung von Teil D7 einrasten. Zum Schließen der Türe diese leicht anheben, um die Sperre aufzuheben.
- Pour garder les portières ouvertes, insérer leurs bras d'articulation dans les encoches des pièces D7. Pour les fermer, commencer par les débloquer en les tirant légèrement vers le haut.

28

リヤバンパーの取り付け  
Attaching rear bumper  
Einbau des hinteren Stoßfängers  
Fixation du pare-chocs arrière

指示の部品を瞬間接着剤で  
とりつけます。  
Apply instant cement.  
Sekundenkleber auftragen.  
Appliquer de la colle rapide.

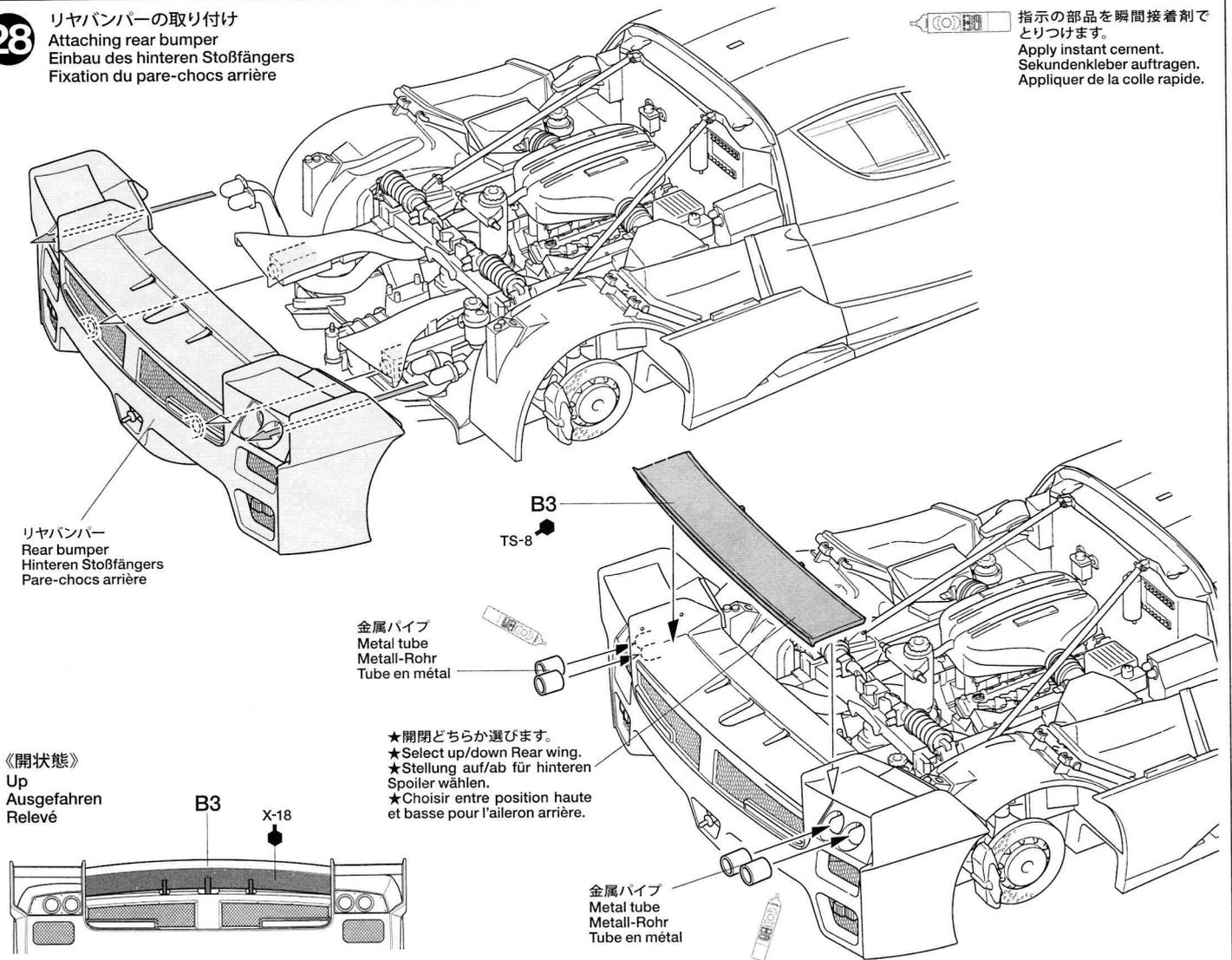

29

リヤカウルの組み立て  
Rear cowl  
Hinteren Haube  
Capot arrière

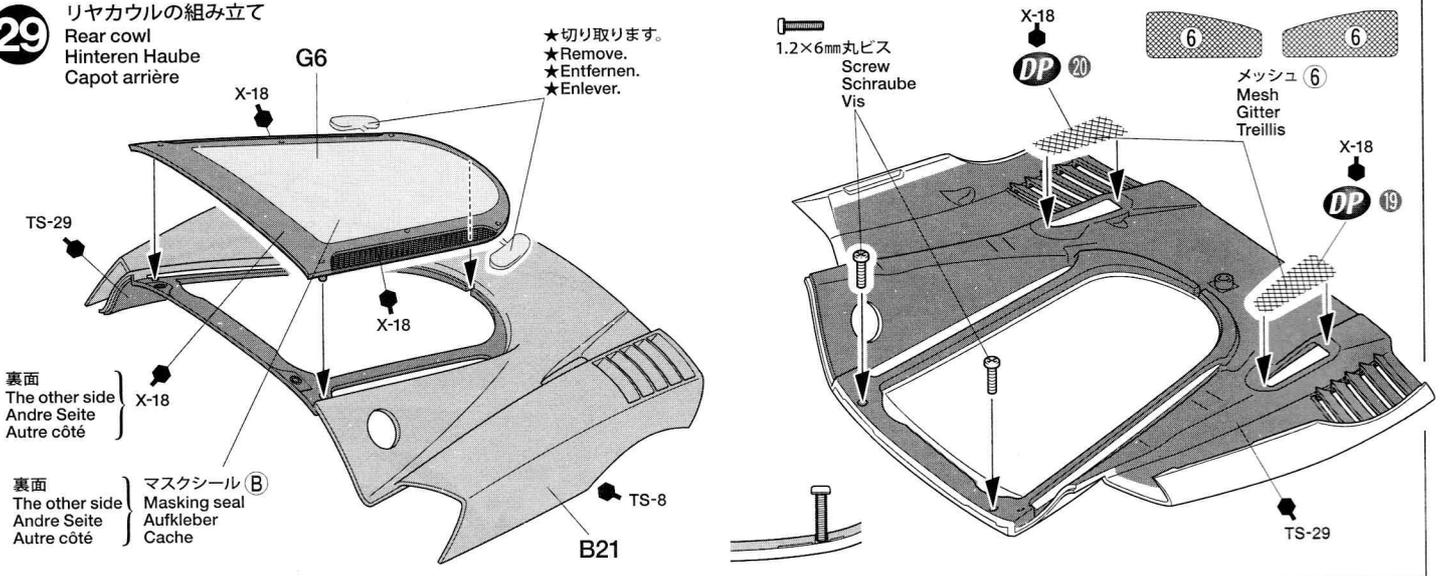

30

《フロントホイール》  
Front wheel  
Vorderrad  
Roue avant

★2個作ります。  
★Make 2.  
★2 Satz anfertigen.  
★Faire 2 jeux.

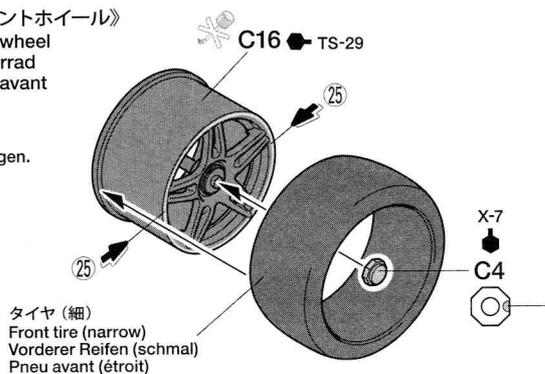

《リヤホイール》  
Rear wheel  
Hinterrad  
Roue arrière

★2個作ります。  
★Make 2.  
★2 Satz anfertigen.  
★Faire 2 jeux.

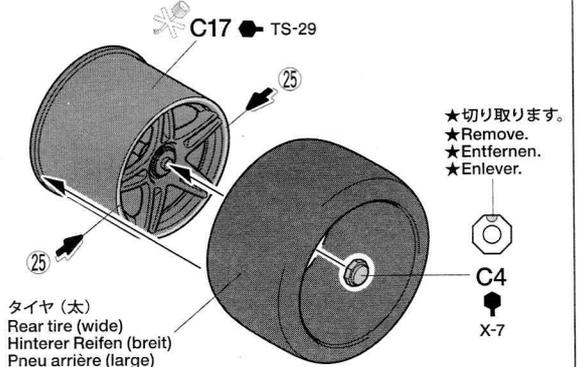

**31** リヤカウルの取り付け  
Attaching rear cowl  
Anbringen der hinteren Haube  
Fixation du capot arrière

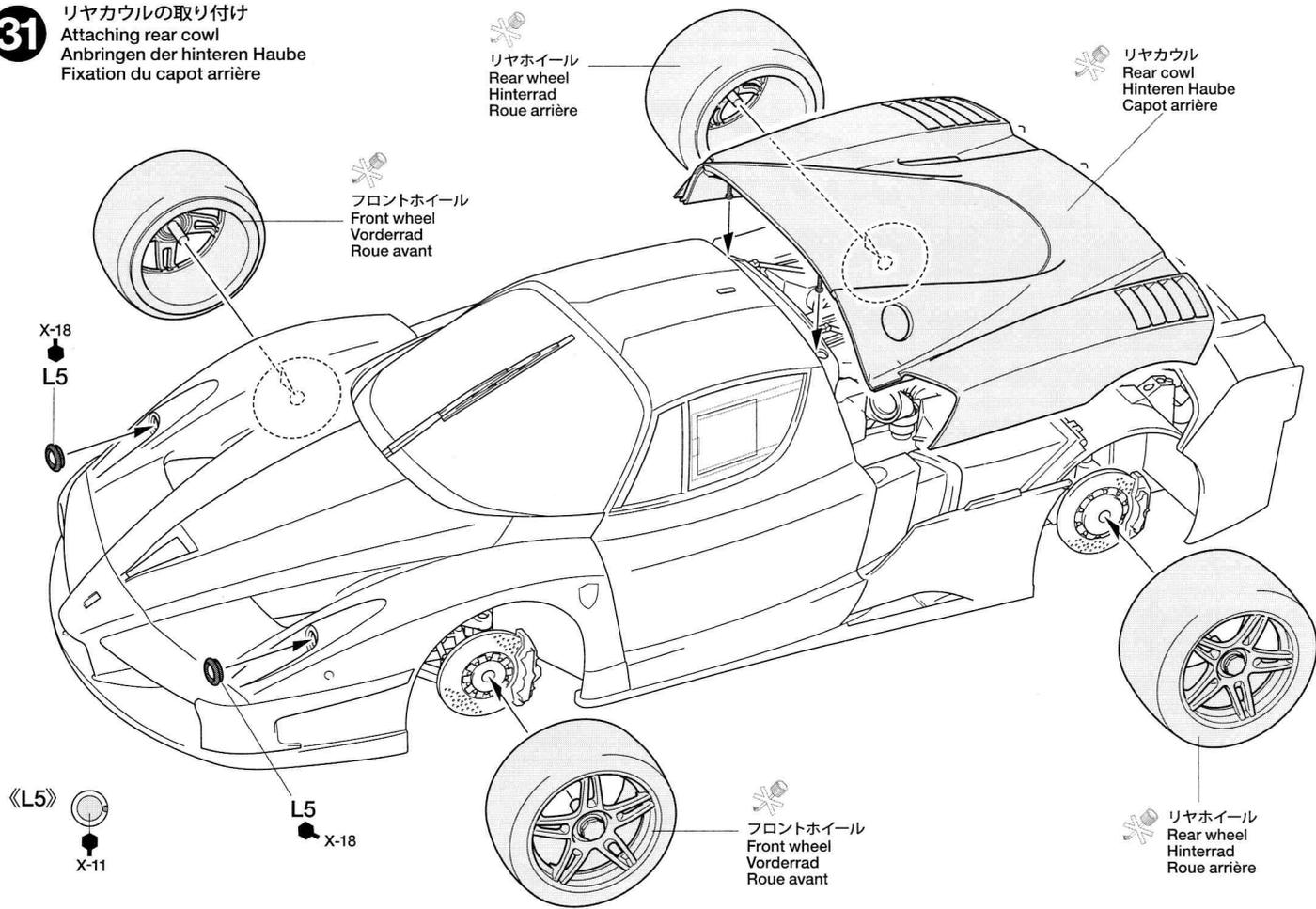

**32** リヤカウルの開け方  
How to open rear cowl  
Wie die hintere Haube zu öffnen ist.  
Comment ouvrir le capot arrière

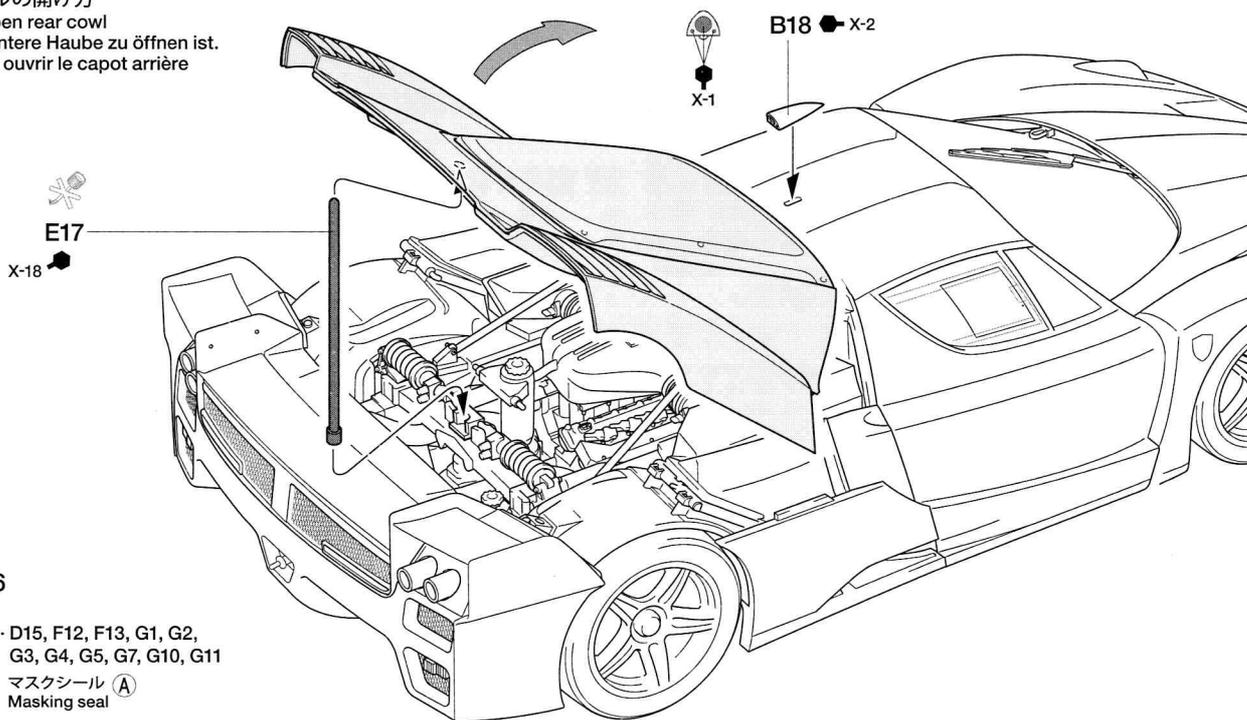

**DP** ..... E36

不要部品..... D15, F12, F13, G1, G2,  
Not used. G3, G4, G5, G7, G10, G11  
Nicht verwenden. マスクシール (A)  
Non utilisé. Masking seal

**PAINTING**

《フェラーリFXXの塗装》

ハイパフォーマンスは言うまでもなく、オーナーがテストドライバーとなって技術開発プログラムに参加するという、世界初の意欲的な構想をも盛り込んだフェラーリのスーパープレミアム、FXXはオーナーの好みの色が指定できると言われます。フェラーリのイメージカラーでもあるレッドをはじめ、イエロー、ロイヤルブルー、パールホワイト、シルバーなど、オーナー気分でカラーリングするのも楽しみです。またエンジンやサスペンション、コックピットなど細部の塗装は説明図中に、マークとタミヤカラーの色番号で指示してあります。

**Ferrari FXX Painting Guide**

The exclusive group of Ferrari FXX owners are free to choose the color in which their car is painted. You can enjoy painting this model with the color of your choice, including Ferrari's Rosso Corsa. Please refer to the instruction booklet for instructions on how to paint the suspension, engine, and cockpit areas. The mark indicates numbers for Tamiya Paint colors.

**Lackieranleitung Ferrari FXX**

Die erlesene Gruppe von Ferrari FXX-Eigentümern ist frei in der Wahl Ihrer Wagenfarbe. Sie können sich darüber freuen, dieses Modell in einer Farbe Ihrer Wahl zu lackieren, einschließlich Ferrari's Rennwagen-Rot. Beachten Sie bitte das Anleitungs-

heft bezüglich Tipps, wie Aufhängung, Motor und Cockpit-Bereich zu lackieren sind. Die Markierung gibt die Nummer von Tamiya-Lackfarben an.

**Décoration de la Ferrari FXX**

Le groupe très fermé des propriétaires de Ferrari FXX peut choisir n'importe quelle teinte de carrosserie. Vous pouvez donc peindre votre modèle dans la teinte de votre choix, y compris le rouge Rosso Corsa Ferrari. Se reporter au manuel d'instructions pour les conseils de peinture des suspensions, du moteur et du cockpit. Le symbole indique la référence de peinture Tamiya à utiliser.

# MARKING

★ボディ色がブラックの時は、(20～24,30)。イエローの時は(16～19,30)を追加して貼ってください。  
 ★Apply decal (20～24,30) for black version. Apply decal (16～19,30) for yellow version.  
 ★Bei Schwarz Version Aufkleber (20～24,30) anbringen. Bei gelb Version Aufkleber (16～19,30) anbringen.  
 ★Apposer les decals (20～24,30) pour les versions noir. Apposer les decals (16～19,30) pour les versions jaune.

不要スライドマーク……(28)×2  
 Not used.  
 Nicht verwenden.  
 Non utilisé.

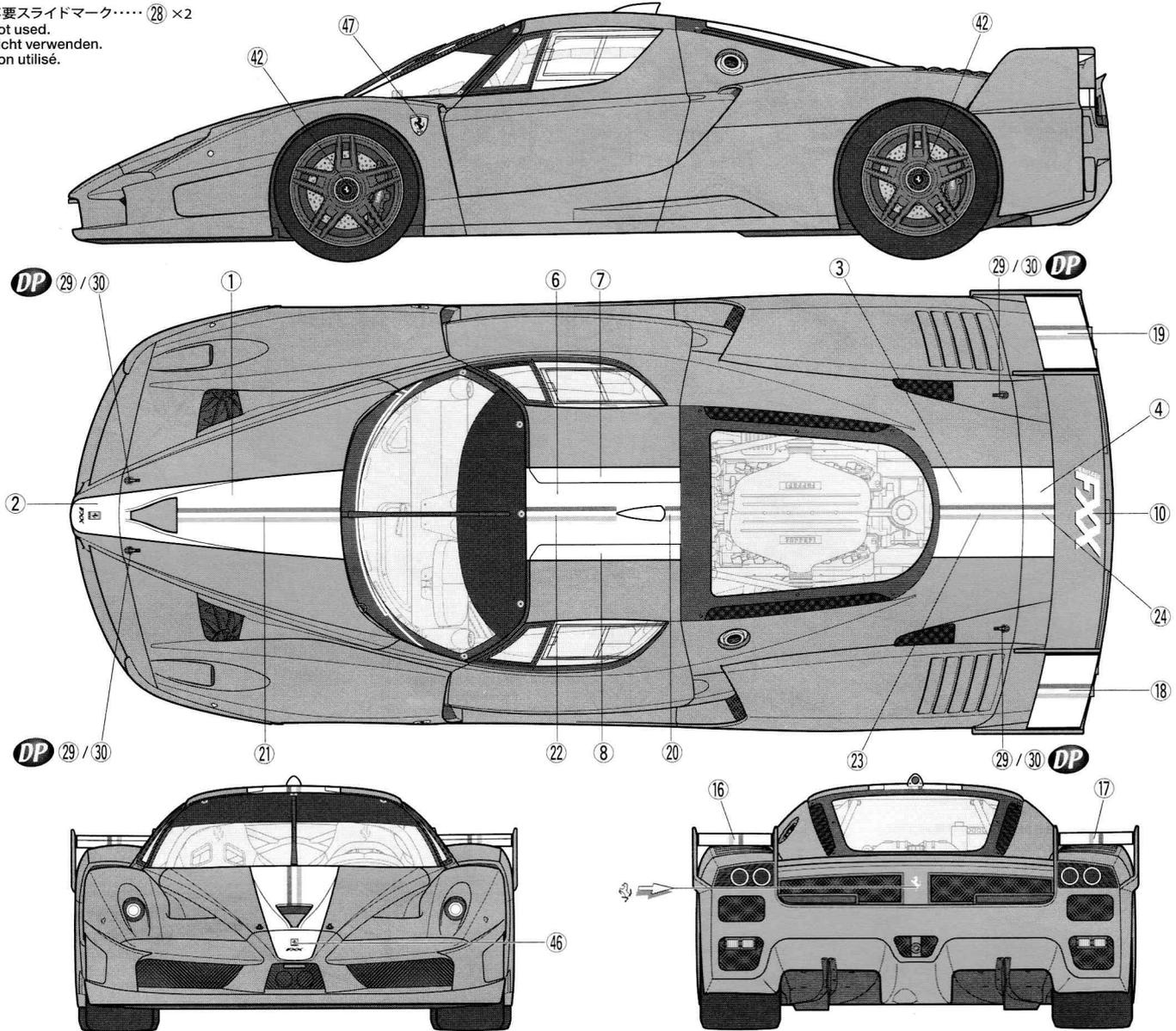

## 部品請求について

For Japanese use only!

★部品をなくしたり、こわした方は、このステッカーが貼られたカスタマーサービス取次店でご注文いただけます。また、当社カスタマーサービスに直接ご注文する場合は、右記の方法でご注文することができます。詳しくは当社カスタマーサービスまでお問い合わせください。



### ①《郵便振替のご利用法》

郵便局の払込用紙の通信欄に下のカードを参考にITEM番号、スケール、製品名、部品名、部品コード、数量を必ずご記入ください。振込人住所欄にはお電話番号もお書きいただき、口座番号・00810-9-1118、加入者名・(株)タミヤでお振込ください。

### ②《代金引換のご利用法》

パーツ代金に加えて代引き手数料(315円)をご負担いただければ、電話またはホームページより代金引換によるご注文をお受けいたします。

### ③《タミヤカードのご利用法》

タミヤカードをご利用の場合、代金はご指定金融機関の口座引き落としとなります。ご注文は電話またはホームページよりお受けいたします。

《住所》 〒422-8610 静岡県駿河区恩田原3-7  
 株式会社タミヤ カスタマーサービス  
 《お問い合わせ電話番号》 静岡 054-283-0003  
 東京 03-3899-3765 (静岡へ自動転送)  
 営業時間/平日 ▶8:00～20:00 土、日、祝日▶8:00～17:00  
 《カスタマーサービスアドレス》  
[http://tamiya.com/japan/customer/cs\\_top.htm](http://tamiya.com/japan/customer/cs_top.htm)



## 1/24 フェラーリ FXX

ITEM 24292

★価格は予告なく変更となる場合があります。

部品名	価格	部品コード
A/パーツ	550円	0004476
B/パーツ	590円	9000033
C/パーツ	570円	9000034
D/パーツ	560円	9002907
E/パーツ	790円	9000035
F/パーツ	450円	9002909
G/パーツ	340円	9000031
L/パーツ	280円	9000036
メッシュ (1枚)	170円	4611011
ビス袋詰 (パイプ含む)	190円	9482004
タイヤ袋詰 (ポリキャップ含む)	270円	9402282
2×3mmポリキャップ (4個)	120円	9442023
マーク(a)	230円	1402545
マーク(b)	210円	1402547
インレットマーク	200円	1422286
マスキングステッカー	190円	1422252
説明図	320円	1052673

## AFTER MARKET SERVICE CARD

When purchasing replacement parts, please take or send this form to your local Tamiya dealer so that the parts required can be correctly identified. Please note that specifications, availability and price are subject to change without notice.

Parts code	ITEM 24292
0004476	..... A Parts
9000033	..... B Parts
9000034	..... C Parts
9002907	..... D Parts
9000035	..... E Parts
9002909	..... F Parts
9000031	..... G Parts
9000036	..... L Parts
4611011	..... Mesh (1 pc.)
9482004	..... Screw Bag
9402282	..... Tire Bag
9442023	..... 2x3mm Poly Cap (4 pcs.)
1402545	..... Decal (a)
1402547	..... Decal (b)
1422286	..... Metal Transfer
1422252	..... Masking Sticker
1052673	..... Instructions

1/24  
Sports Car

www.tamiya.com