

Loire 130

AZUR

1/72

GB The Loire 130 was designed to meet a 1933 specification of the French Navy calling for a multipurpose seaplane. The prototype flew for first time on November 19, 1934. Three crew members were normally carried but a fourth one could be accommodated. Five more seaplanes participated in the contest. The Loire 130 was selected on August 1st, 1936. An initial batch of 45 aircraft was ordered. This comprised 40 Loire 130M („metropole“ for use in France) and 5 Loire 130C („colonial“ for use overseas). The latter featuring a larger radiator, a reinforced structure to permit dive-bombing attack and other equipment specifically for tropical operations. An order for a further ten Loire 130 was placed in 1936, and supplementary orders for twenty and nineteen machines were placed on March 19, 1937 and October 21, 1938. The last order called for the Loire 130C version, twelve of these being intended for Armée de l'Air units overseas. It is not probable that all of the 150 flying boats of this type ordered at the beginning of 1940 were delivered. In August 1940, the French Navy had a strength of sixty-two Loire 130. A few captured Loire 130 were used by Germans. After the war some Loire 130 remain in service.

D Die Loire 130 wurde aufgrund der Anforderung der französischen Marine von 1933 auf ein Mehrzweck-Flugboot konstruiert. Der Prototyp unternahm seinen Erstflug am 19. November 1934. Die Besatzung bestand normalerweise aus drei Mitgliedern, ein viertes konnte jedoch auch untergebracht werden. Am Wettbewerb nahmen weitere fünf Flugzeuge von Konkurrenzfirmen teil, gewählt wurde jedoch am 1. August 1936 die Loire 130. Der erste Auftrag lautete auf 45 Maschinen, wovon 40 waren Loire 130 M („Metropol“ für den Dienst in Frankreich) und 5 Loire 130 C („Colonial“ für den Dienst in Übersee), die mit grösserem Kühler ausgestattet wurden, hatten eine verstärkte Konstruktion, die Sturzbombardierung ermöglichte und besaßen weitere spezifische Ausrüstung für Operationen in Tropen. Noch in 1936 wurde ein weiterer Auftrag auf 10 Maschinen erteilt. In den folgenden Jahren wurden weitere zwei Bestellungen gemacht - 20 Flugzeuge am 19. März und 19 Flugzeuge am 21. Oktober 1938. Die letzte Bestellung lautete auf die Version Loire 130 C, wovon 12 Stück der Armée de l'Air in Übersee geliefert werden sollten. Es ist nicht wahrscheinlich, dass vor Anfang 1940 alle 150 bestellten Flugboote geliefert wurden. Im August 1940 hatte die französische Marine 62 Loire 130 Maschinen. Einige erbeutete Flugzeuge benutzte die deutsche Luftwaffe. Nach dem Kriege blieben manche Loire 130 weiterhin im Dienst.

F Le Loire 130 répond à un cahiers de charges qui a été émis par la marine française en 1933. Il s'agit d'équiper les bâtiments lourds d'un hydravion de surveillance catapultable. Le premier prototype vole le 19 novembre 1934. Il emporte trois membres d'équipage et un quatrième peut être ajouter. Bien que mis en compétition avec cinq autres hydravions, il est finalement sélectionné le 1er août 1936. Une première commande portant sur 45 appareils est alors passée: elle comprend 40 Loire 130M (métropole) et 5 Loire 130C (colonial). Ces derniers possèdent des radiateurs plus grands et ils sont équipés pour les bombardements en piqué et pour les opérations en zones tropicales. Une commande pour 10 Loire 130 est passée en 1936, 20 et 19 appareils sont commandés le 19 mars 1937 et le 21 octobre 1938 respectivement. La toute dernière commande ne concerne que des Loire 130C dont une douzaine sont destinés aux unités de L'Armée de l'Air d'outre-mer. Il est improbable que la totalité des quelques 150 appareils de ce type commandés au début de l'année 1940 ait été livrée. En août 1940 la marine française compte 62 Loire 130 en service. Quelques appareils capturés porteront les couleurs allemandes. Après la guerre des Loire 130 sont toujours en service.

CZ Loire 130 byl zkonstruován na základě požadavku francouzského námořnictva z roku 1933 na víceúčelový létající člun. Prototyp byl zalétnut 19. listopadu 1934. Osádku normálně tvořili tři muži, ale do letounu se mohl vejít i čtvrtý. Konkurzu se zúčastnilo ještě pět letounů konkurenčních firem, ale vybrán byl Loire 130 dne 1. srpna 1936.

První objednávka zněla na 45 strojů, což zahrnovalo 40 Loire 130 M („métropole“ pro službu ve Francii) a 5 Loire 130 C („colonial“ pro službu v zámoří), které byly vybaveny větším chladičem, měly zesílenou konstrukci, která umožňovala střemhlavé bombardování a měly další vybavení specifické pro operace v tropech. Ještě v roce 1936 byla podána další objednávka na deset strojů.

V letech následujících byly podány další dvě objednávky - 20 letounů 19. března a 19 letounů 21. října 1938. Poslední objednávka byla na Loire 130 C, dvanáct z nich mělo být dodáno Armée de l'Air v zámoří. Není pravděpodobné, že by před začátkem roku 1940 bylo dodáno všech 150 objednaných létajících člunů. V srpnu 1940 mělo francouzské námořnictvo 62 strojů Loire 130. Několik ukořistěných letounů používala Luftwaffe.

Po válce zůstaly některé Loire 130 nadále ve službě.

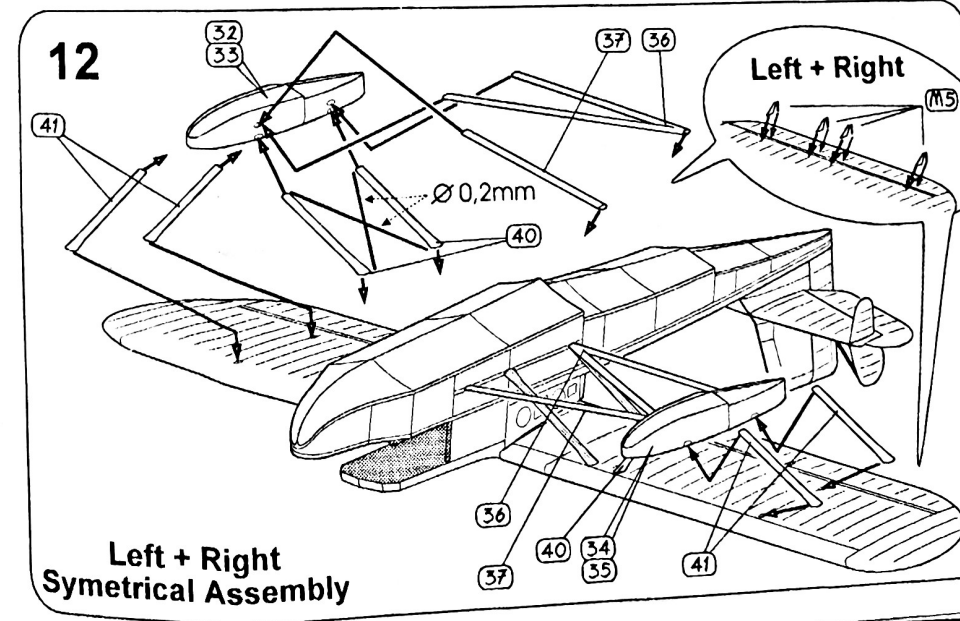
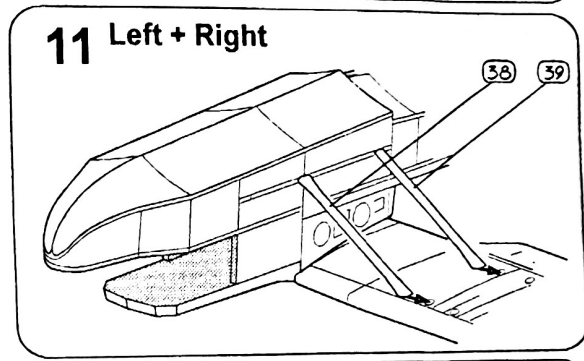
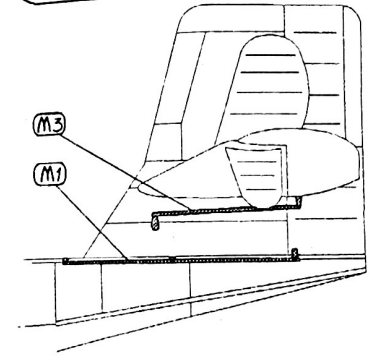
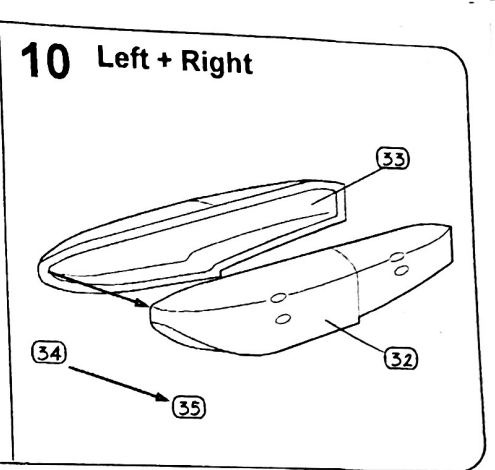
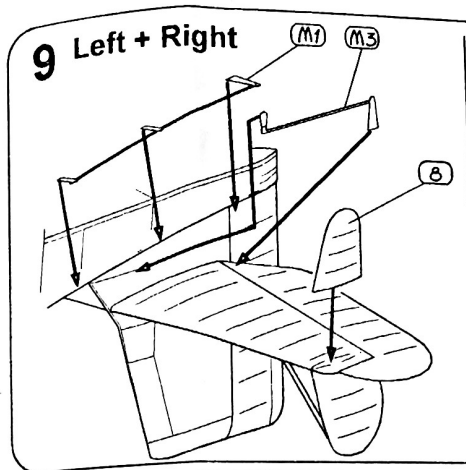
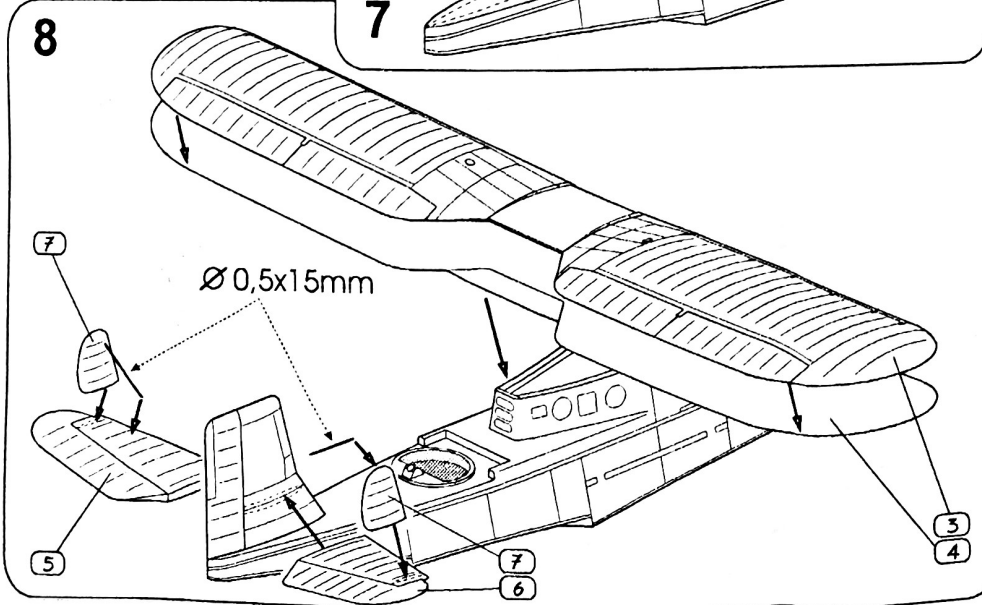
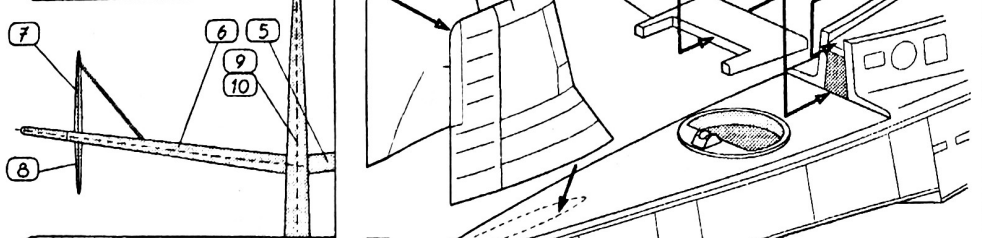
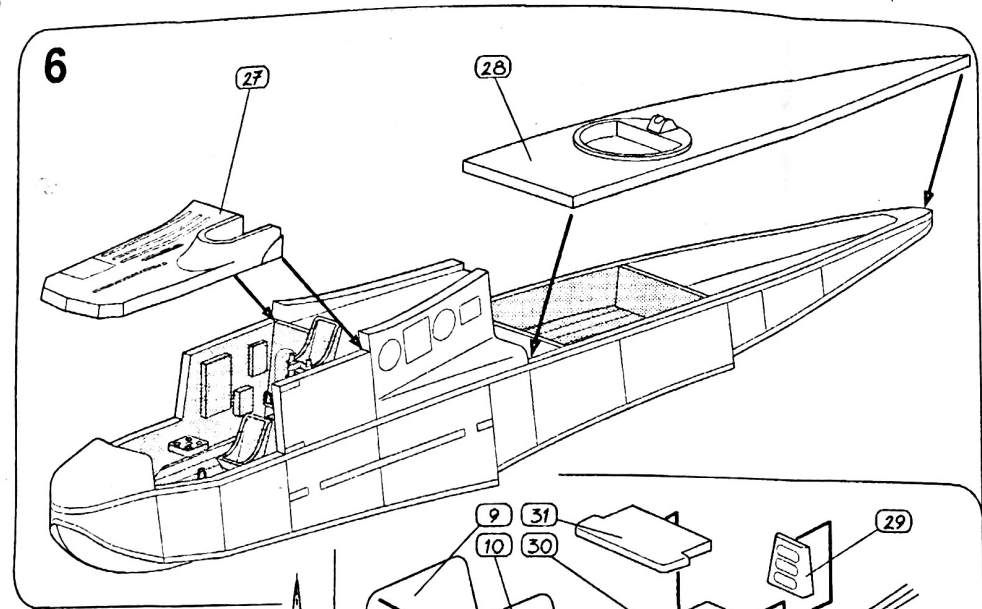

13

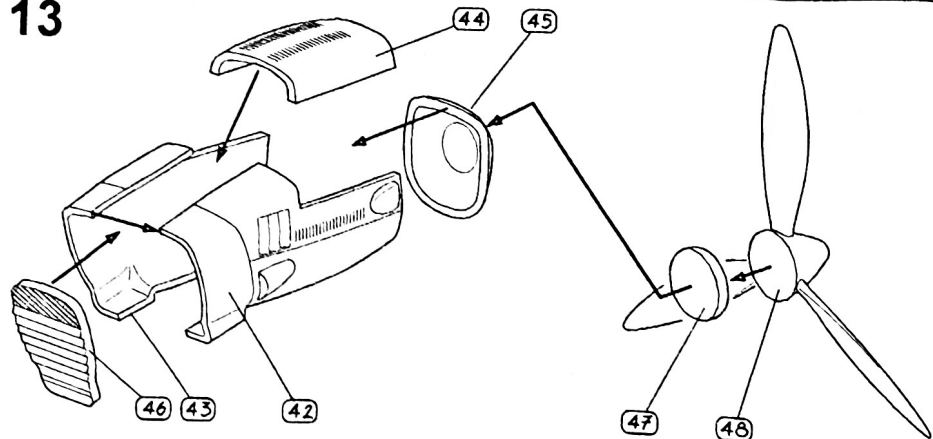

14

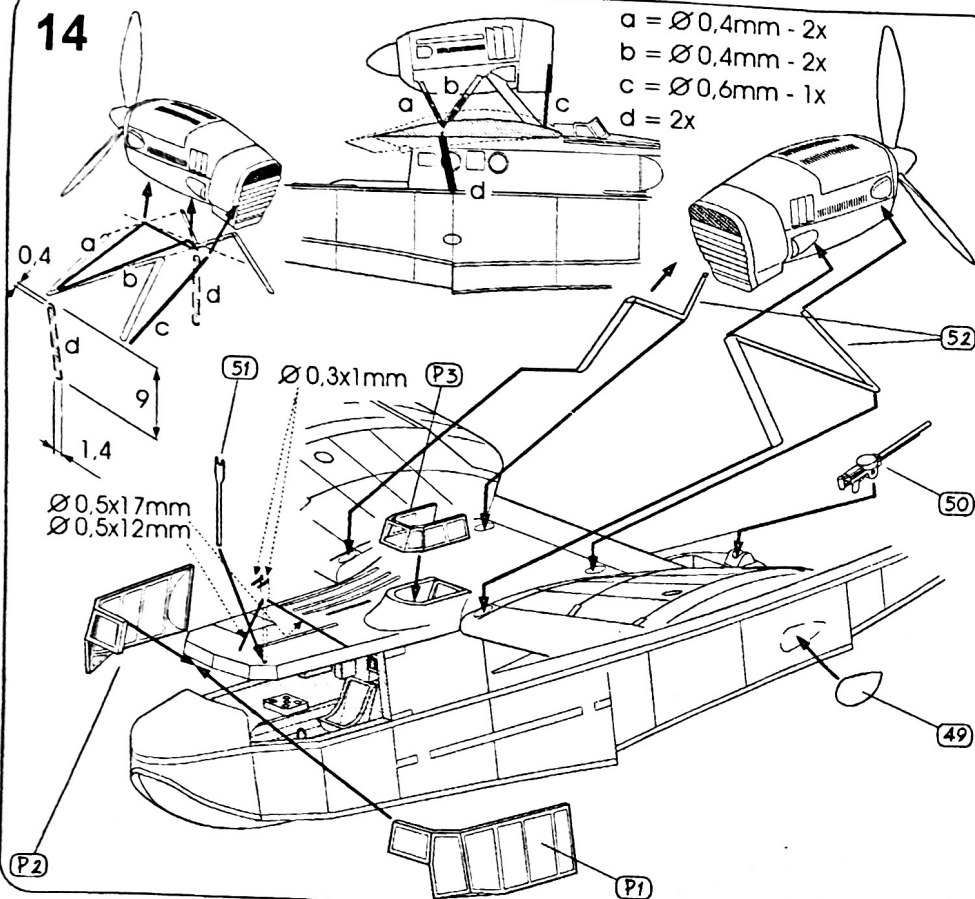

Air 002

Loire 130 C1 Colonial

1/72 scale

Verze průzkumného hydroplánu Loire 130M, v roce 1939 modifikovaného pro službu v zamořských oblastech. Změny se týkaly motoru, kde byl použit zvětšený chladič pro službu v zamořských oblastech umožňoval lepší chlazení motoru v horkém klimatu. Zároveň byl upraven trup a stanoviště střelce. Celkem bylo postaveno 25 strojů této verze. Tucet jich bylo dodáno pozemnímu letectvu, kde sloužily v Escadrille Indočiny se základnou v Cat-Laï. Třináct letounů bylo dodáno námořnímu letectvu, kde sloužily v Escadrille 8S2/17S/3S, 8S3/18S a 8S4/19S. Působily ze základen v Senegalu, Libanonu a na Antilách.

This is a version of the reconnaissance hydroplane Loire 130 modified for service in overseas territories, manufactured since 1939. The modifications involve:
- the engine having a radiator called "tropical", which is far larger and is designed in away, allowing better engine cooling in hot climate.
- application of a turret with a gunner's position on the back of the fuselage
A dozen of machines was delivered to the French Air Force (Armée de l'Air), where they were used by the 5th Escadrille d'Indochine based in Cat-Laï. Thirteen machines were delivered to the Naval Air Force (Aéronautique Navale) and they were utilized by the Escadrilles 8S2/17S/3S, 8S3/18S and 8S4/19S. They served on bases in Senegal, Lebanon and in the Antilles.

2004/01

PUR 1



PUR 2

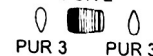

CLEAR



Použijte díly PUR 1 a PUR 2 místo původních dílů 42, 43, 44, 45 a 46. Použijte díly PUR 3 místo původních dílů 49 (KROK 14). Ke spojení těchto dílů i k lepení dalších částí modelu na tyto díly použijte kyanoakrylátové lepidlo. Pro verzi Loire 130 C1 Colonial oproti původnímu návodu nepoužijte díly: 42, 43, 44, 45, 46, 49, 50. USE PARTS PUR 1 AND PUR 2 INSTEAD OF ORIGINAL PARTS 42, 43, 44, 45 AND 46. USE PARTS PUR 3 INSTEAD OF ORIGINAL PARTS 49 (STEP 14). FOR JOINING THESE PARTS AND GLUEING FURTHER COMPONENTS ON THESE PARTS USE CYANOACRYLATE GLUE. FOR THE VERSION LOIRE 130 C1 COLONIAL DON'T USE IN CONTRAST TO ORIGINAL INSTRUCTIONS PARTS 42, 43, 44, 45, 46, 49, 50.

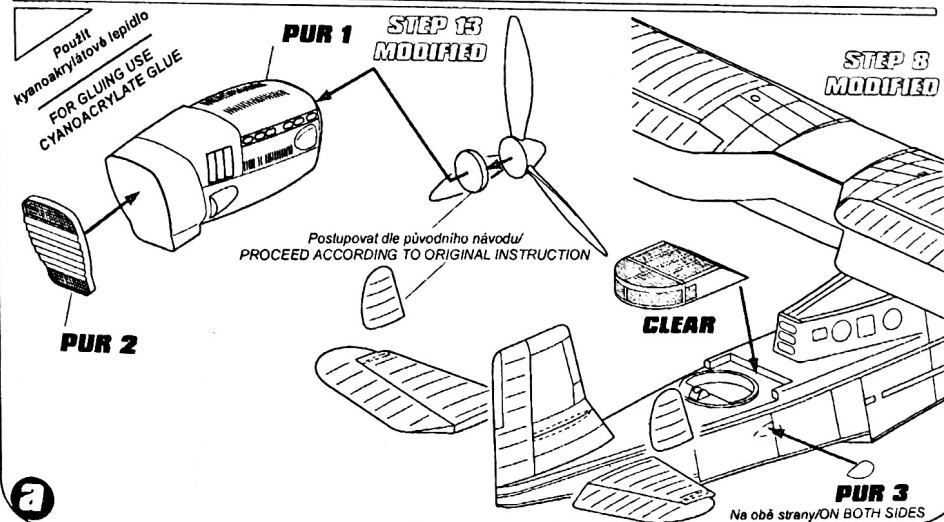

Loire 130 C1 Colonial, l'Escadrille 17S2, Sénégal, 1940

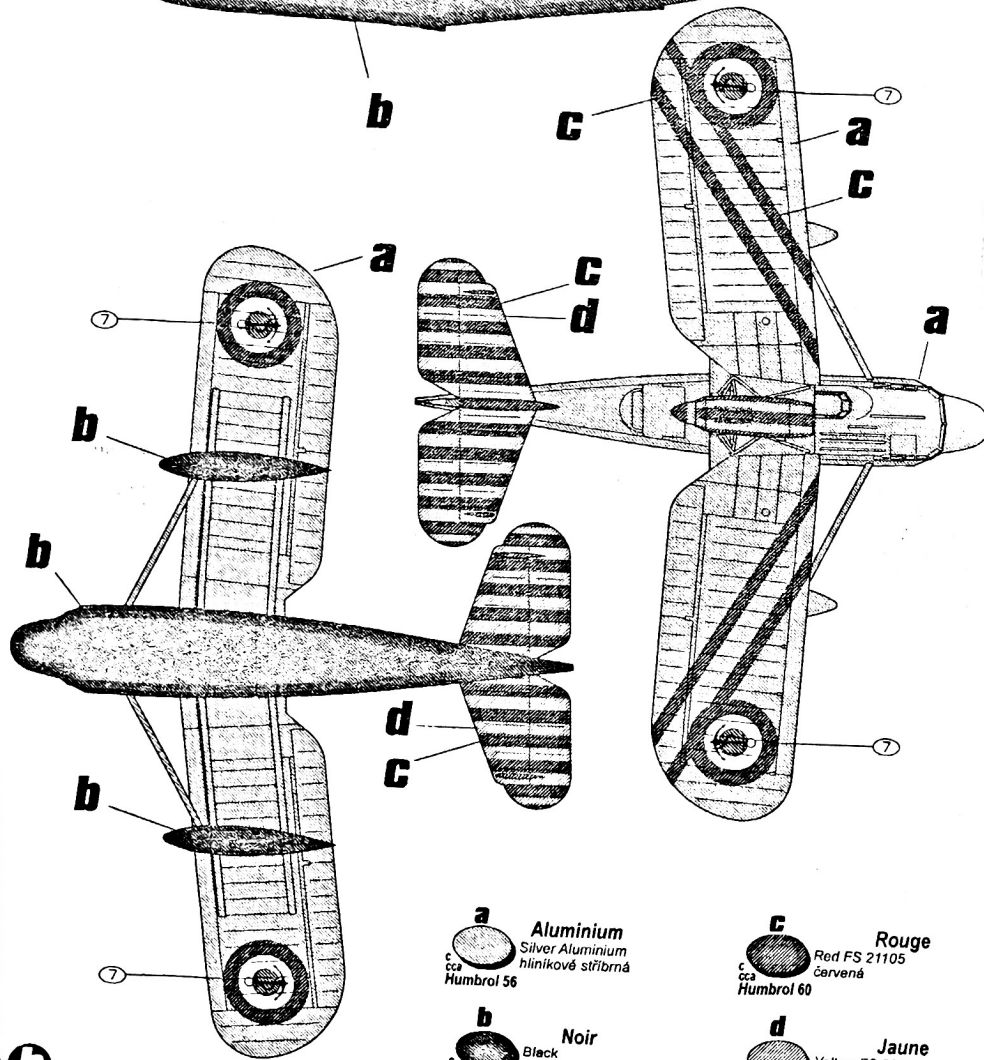
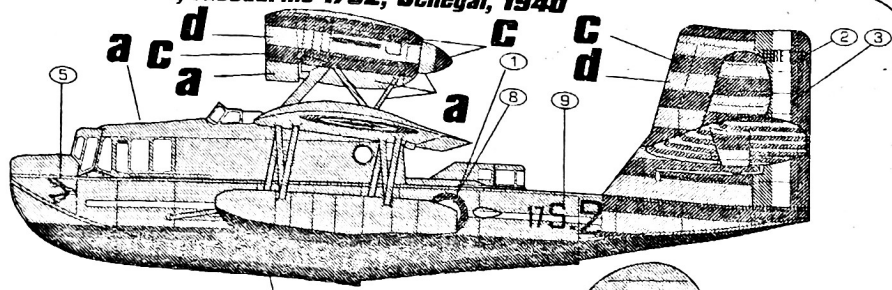

- a** Aluminium
Silver Aluminium
hliníkové stříbrná
cca Humbrol 56
- b** Noir
Black
černá
cca Humbrol 33
- c** Rouge
Red FS 21105
Červená
cca Humbrol 60
- d** Jaune
Yellow FS 23538
žlutá
cca Humbrol 154

Loire 130

1

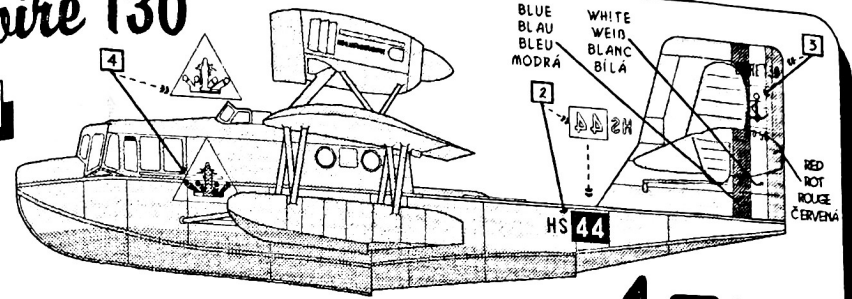

- BLUE
BLAU
BLEU
MODRÁ
- WHITE
WEISS
BLANC
BÍLÁ
- RED
ROT
ROUGE
ČERVENÁ

Azur

1/72

1 French Air Force, l'Escadrille HS4,
a deck of the cruiser „Gloire”, 1939

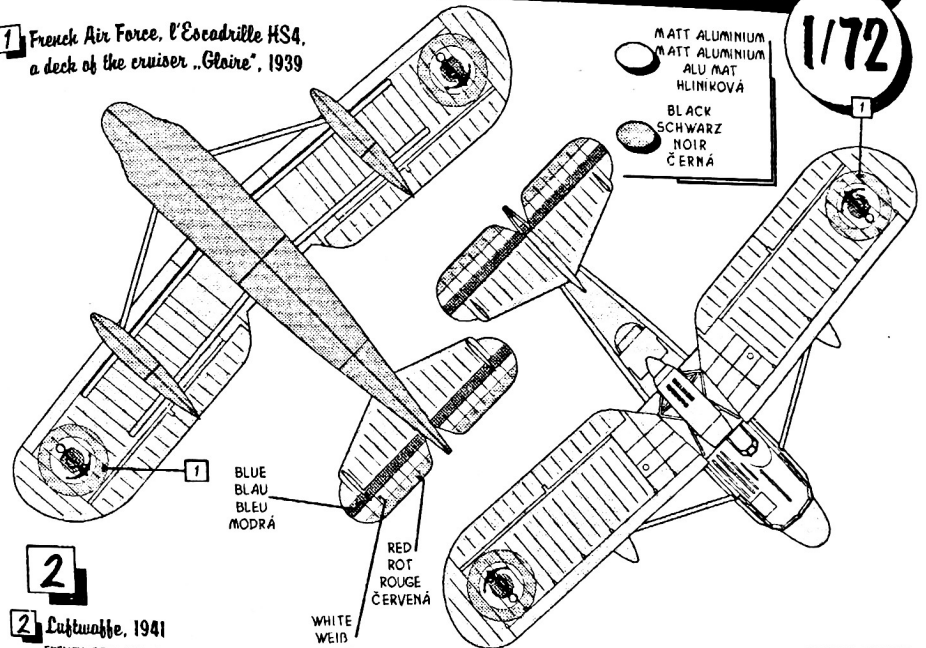

- 2** Luftwaffe, 1941
FRENCH SEA BLUE-GRAY
SEE BLAUGRAU
MER BLEU-GRIS
MORSKÁ MODROŠEDÁ
- BLACK
SCHWARZ
NOIR
ČERNÁ
- RED
ROT
ROUGE
ČERVENÁ

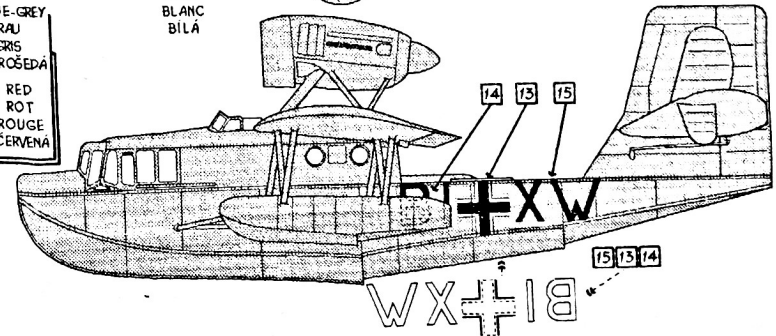

WX+18
15 13 14

Loire 130

3

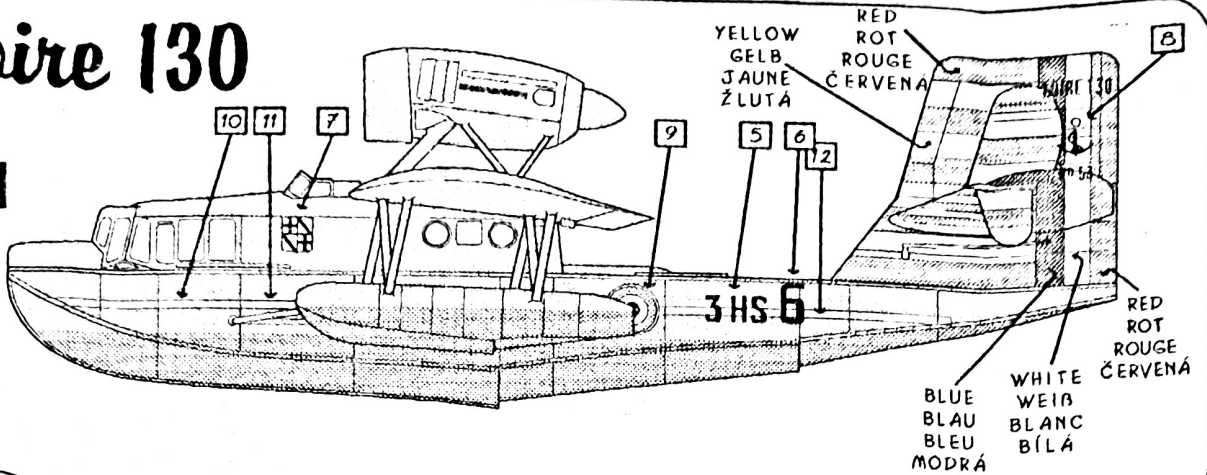

1/72

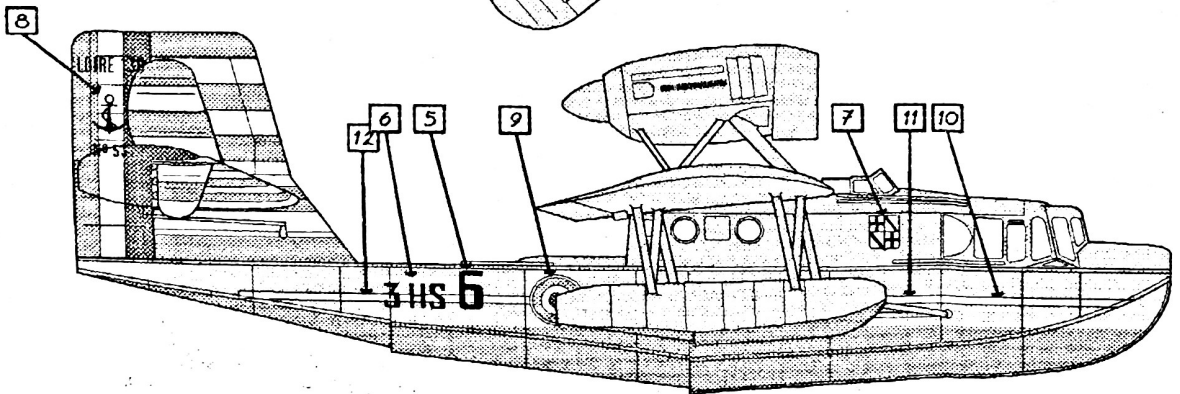
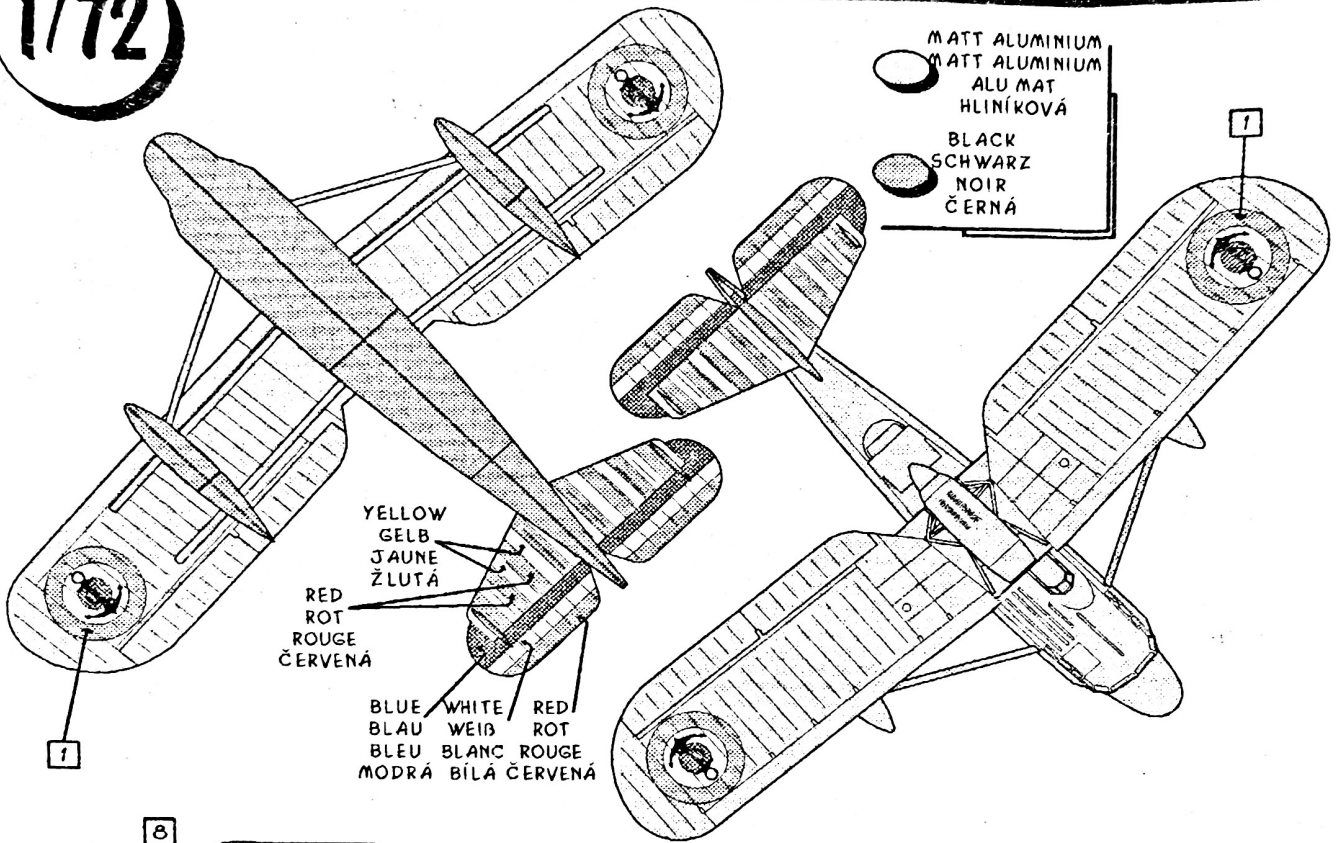

3 French (Vichy's) Air Force, l'Escadrille 3HS, a deck of the cruiser „La Marseillaise“.