

YAMAHA YZR-M1 '09



FIAT YAMAHA TEAM (ESTORIL EDITION)

1/12 オートバイシリーズ NO.120

ヤマハ YZR-M1 '09 フィアット ヤマハ チーム エストリル エディション

YAMAHA
 LICENSED PRODUCT

YAMAHA is a registered trademark and is used with permission of Yamaha Motor Co., Ltd.

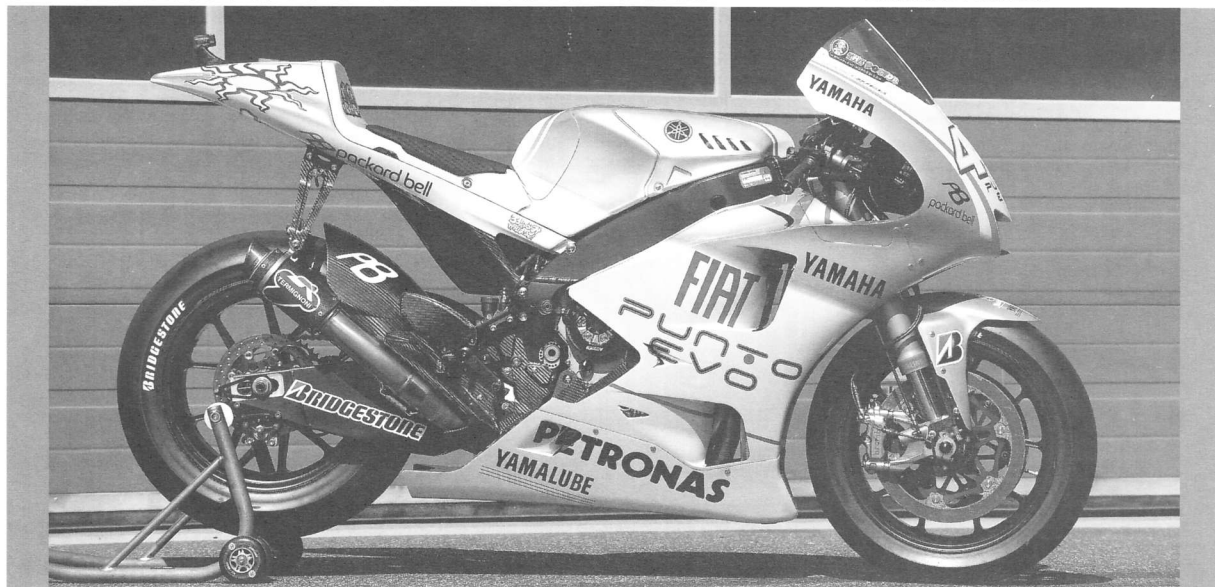

READ BEFORE ASSEMBLY

注意 ●このキットは組み立てモデルです。作る前に必ず説明書を最後までお読みください。また小学生などの低年齢の方が組み立てるときは、保護者の方もお読みください。また接着剤や塗料は、必ずプラスチック用をお使いください。(別売) ●工具の使用には十分注意してください。特にナイフ、ニッパーなどの刃物によるケガや事故に注意してください。●接着剤や塗料は使用する前にそれぞれ注意書きをよく読み、指示に従って正しく使用し、使用するときは換気に十分注意してください。●小さなお子様のいる所での作業はやめてください。小さな部品の飲み込みや、ビニール袋をかぶっての窒息などの危険な状況が考えられます。

CAUTION ●Read carefully and fully understand the instructions before commencing assembly. A supervising adult should also read the instructions if a child assembles the model. ●When assembling this kit, tools including knives are used. Extra care should be taken to avoid personal injury. ●Read and follow the instructions supplied with paint and/or cement, if used (not included in kit). Use plastic cement and paints only. ●Keep out of reach of small children. Children must not be allowed to put any parts in their mouths or pull vinyl bags over their heads.

VORSICHT ●Bevor Sie mit dem Zusammenbau beginnen, sollten Sie alle Anweisungen gelesen und verstanden haben. Fall sein Kind das Modell zusammenbaut, sollte ein beaufsichtigender Erwachsener die Bauanleitung ebenfalls gelesen haben. ●Beim Zusammenbau dieses Bausatzes werden Werkzeuge einschließlich Messer verwendet. Zur Vermeidung von Verletzungen ist besondere Vorsicht angebracht. ●Wenn Sie Farben und/oder Kleber verwenden (nicht im Bausatz enthalten), beachten und befolgen Sie die dort beiliegenden Anweisungen. Nur Klebstoff und Farben für Plastik verwenden. ●Bausatz von kleinen Kindern fernhalten. Kindern darf keine Möglichkeit gegeben werden, irgendetwas Teile in den Mund zu nehmen oder sich Plastiktüten über den Kopf zu ziehen.

PRECAUTIONS ●Bien lire et assimiler les instructions avant de commencer l'assemblage. La construction du modèle par un enfant doit s'effectuer sous la surveillance d'un adulte. ●L'assemblage de ce kit requiert de l'outillage, en particulier des couteaux de modélisme. Manier les outils avec précaution pour éviter toute blessure. ●Lire et suivre les instructions d'utilisation des peintures et ou de la colle, si utilisées (non incluses dans le kit). Utiliser uniquement une colle et des peintures spéciales pour le polystyrène. ●Garder hors de portée des enfants en bas âge. Ne pas laisser les enfants mettre en bouche ou sucer les pièces, ou passer un sachet vinyl sur la tête.

PAINTS REQUIRED

● 塗装指示のマークです。タミヤカラーのカラーナンバーで指示しました。
This mark denotes numbers for Tamiya Paint colors.

- TS-14 ●ブラック / Black / Schwarz / Noir (X-1)
- TS-17 ●アルミシルバー / Gloss aluminum / Alu-Silber / Aluminium brillant
- TS-26 ●ピュアホワイト / Pure white / Glanz Weiß / Blanc pur
- TS-29 ●セミグロスブラック / Semi gloss black / (X-18) Seidenglanz Schwarz / Noir satiné

- TS-65 ●パールクリヤー / Pearl clear / Perklarlack / Vernis translucide nacré
- TS-76 ●マイカシルバー / Mica silver / Mica-Silber / Argent clair métallisé
- X-2 ●ホワイト / White / Weiß / Blanc
- X-4 ●ブルー / Blue / Blau / Bleu
- X-7 ●レッド / Red / Rot / Rouge
- X-8 ●レモンイエロー / Lemon yellow / Zitronengelb / Jaune citron
- X-10 ●ガンメタル / Gun metal / Metall-Grau / Gris acier
- X-11 ●クロームシルバー / Chrome silver / Chrom-Silber / Aluminium chromé

- X-12 ●ゴールドリーフ / Gold leaf / Gold Glänzend / Doré
- X-13 ●メタリックブルー / Metallic blue / Blau-Metallic / Bleu métallisé
- X-23 ●クリアブルー / Clear blue / Klar-Blau / Bleu translucide
- X-26 ●クリアオレンジ / Clear orange / Klar-Orange / Orange translucide
- X-31 ●チタンゴールド / Titanium gold / Titan-Gold / Titane doré
- X-32 ●チタンシルバー / Titanium silver / Titan-Silber / Titane argenté
- X-34 ●メタリックブラウン / Metallic brown / Metallic-Braun / Brun métallisé
- XF-1 ●フラットブラック / Flat black / Matt Schwarz / Noir mat
- XF-16 ●フラットアルミ / Flat aluminum / Matt Aluminium / Aluminium mat
- XF-56 ●メタリックグレイ / Metallic grey / Grau-Metallic / Gris métallisé

RECOMMENDED TOOLS

《用意する工具》
Recommended tools
Benötigtes Werkzeug
Outils nécessaires

接着剤
(プラスチック用)
Cement
Kleber
Colle



ニッパー
Side cutters
Seitenschneider
Pince coupante

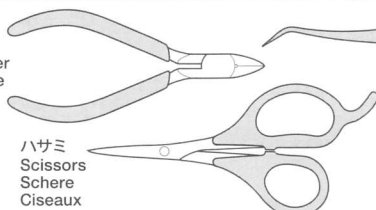

ハサミ
Scissors
Schere
Ciseaux

ピンセット
Tweezers
Pinzette
Précelles

デザインナイフ
Design knife
Papiermesser
Scalpel

ピンバイス (ドリル刃1.2mm)
Pin vise (1.2mm drill bit)
Schraubstock (1.2mm Spiralbohrer)
Outil à percer (1.2mm de diamètre)



《カウルの塗り分け》

●カウルを2色に塗り分けるときにマスキングシールを使用します。

- ①TS-26を全体に塗装し、よく乾燥させます。
- ②指示されたマスキングシールを切り取り、説明図の様にはり、マスキングテープ(別売)で塗装しない部分を全てマスキングします。隙間から塗料が入らないようにしっかりとります。
- ③TS-76を塗装し、塗料が完全に乾く前にマスキングシールをはがしよく乾燥させ、TS-65を塗装します。

Painting Cowlings

●Use masking seals to aid with demarcation when painting the cowlings.

- ①Apply a base coat of TS-26 and allow to cure.
- ②Refer to the instructions to cut out and apply masking seals. Mask off areas not to

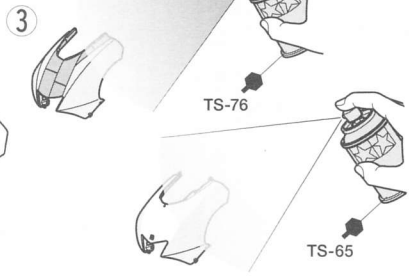
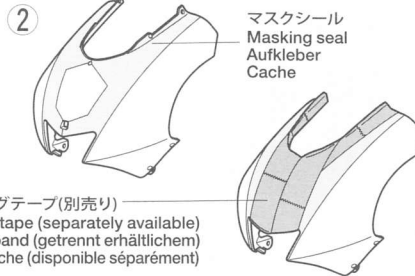
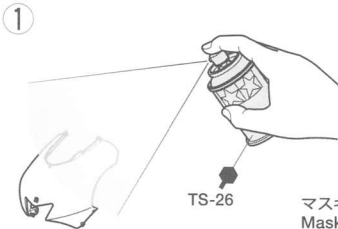

《タイヤマークのはり方》

タイヤマークは保護紙、マークが印刷されたマーク紙、台紙からなっています。

- ①マークをはる部分のほこりや油分などをぬらした布でふきとってください。
- ②保護紙を取り去ります。マーク面を汚さないように、マークより少し大きめにカッターなどで切れ目を入れ、台紙からマークをはがします。
- ③文字が正しく読めるようにマーク紙を裏返しにしてタイヤに合わせ、指でこすってはりつけます。
- ④マーク紙の上から水をつけた指で、マーク部をなでるようにします。
- ⑤しばらくしてマークがタイヤにはりついたら、ゆっくりマーク紙をはがします。
- ⑥マークをはがしたあとは、水気をやわらかい布などでふきとってください。

●HOW TO APPLY TIRE DECALS

Tire decals have an adhesive surface, and are covered by thin protective paper.

be painted with masking tape (separately available).

- ③Paint indicated areas with TS-76. Before paint has completely cured, remove masking seals. After paint has cured, apply an overcoat of TS-65.

Lackieren der Verkleidungen

●Beim Lackieren der Verkleidungen für die Farbrenzlinien Abkleber verwenden.

- ①Tragen Sie eine Grundierung mit TS-26 auf und lassen Sie diese trocknen.
- ②Beachten Sie die Anleitung zum Ausschneiden und Anbringen der Abkleber. Die nicht zu lackierenden Bereiche mit (getrennt erhältlichem) Abklebeband abkleben.
- ③Die angegebenen Bereiche mit TS-76 lackieren. Abkleber vor dem endgültigen Trocknen der Farbe anziehen. Wenn die

- ①Wipe tire surface with a damp cloth.
- ②Remove protective paper. Be careful not to soil the adhesive surface. Cut out decal and peel off the lining using edge of a knife blade.
- ③Place decal into position and rub lightly with your finger.
- ④Apply moisture with a wet finger.
- ⑤Carefully remove the paper.
- ⑥Wipe off excess moisture with a soft cloth.

●ANBRINGEN DER REIFEN-ABZIEHBILDER

Die Reifen-Abziehbilder haben eine Klebeschicht.

- ①Die Reifenoberfläche mit feuchtem Tuch abwischen.
- ②Das Schutzpapier entfernen. Vorsicht, keinen Schutz auf die Klebefläche bringen. Das Abziehbild mit Modelliermesser ausschneiden und mit der Messerkante abziehen.
- ③Das Abziehbild an richtigem Platz anbringen und mit dem Finger leicht andrücken.

Farbe durchgetrocknet ist, bringen Sie eine Deckschicht mit TS-65 auf.

Peinture des capots

●Utiliser les masques pour obtenir une démarcation nette entre les teintes du carénage.

- ①Appliquer une couche de base de TS-26 et laisser sécher.
- ②Se reporter aux instructions pour découper et apposer les masques. Masquer ensuite les parties à ne pas peindre avec de la bande cache (disponible séparément).
- ③Peindre les zones indiquées en TS-76. Enlever les masques avant séchage complet de la peinture. Après que la peinture soit sèche, appliquer une couche de TS-65.

- ④Mit naßem Finger Feuchtigkeit auftragen.
- ⑤Das Papier vorsichtig abziehen.
- ⑥Überschüssige Feuchtigkeit mit weichem Tuch wegwischen.

●COMMENT POSER LES TRANSFERTS SUR LES PNEUS

Les inscriptions à poser sur les pneus sont présentées sous forme de transferts dont l'une des faces est adhésive.

- ①Nettoyer le pneu avec un chiffon humide.
- ②Enlever le papier de protection. Attention à ne pas salir la surface adhésive. Découper les décalcomanies et détacher suivant la ligne en utilisant la pointe d'un couteau.
- ③Mettre la décalcomanie en place et frotter légèrement avec le doigt.
- ④Humidifier avec un doigt mouillé.
- ⑤Enlever le papier avec précaution.
- ⑥Enlever l'excès d'humidité avec un chiffon séchage.

OPTIONS

ATTENTION!
DETAIL-UP
PARTS
NOT INCLUDED

★説明図中では別売のディテールアップパーツを使用する場合と人形セット(Item 14118 バレンティノ・ロッシ ハイスピード・ライディング)を乗せる場合の指示をしました。

★This instruction manual also indicates attachment steps for separately available detail-up parts and rider figure.

★Dieses Anleitungs-Handbuch beschreibt auch die Schritte zum Anbringen getrennt erhältlicher Zusatz-Details und der Fahrerfigur.

★La notice de montage indique aussi les étapes d'adaptation du set de détails et de la figurine du pilote disponibles séparément.

●1/12 ヤマハ YZR-M1 '09 フロントフォークセット (Item 12636)
1/12 YAMAHA YZR-M1 '09 Front Fork Set (Item 12636)

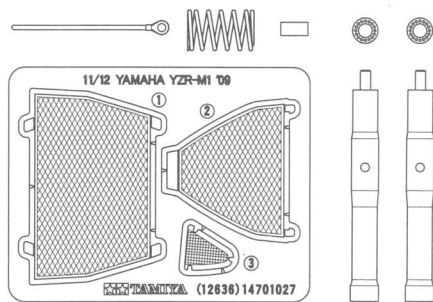

●バレンティノ・ロッシ ハイスピード・ライディング (Item 14118)
Valentino Rossi Figure (High-Speed Riding) (Item 14118)

- ※塗装とマークの仕様は異なります。
- ※Features different paint and decal specifications.
- ※Zeigt unterschiedliche Lackierung und Aufkleberdaten.
- ※Différentes caractéristiques de peinture et spécifications des décalcomanies.



注意!
NOTICE

★組み立てる前に別紙を参考に **A** または **B** のどちらか一つを選びます。
 図中のそれぞれの指示に応じて組み立てと塗装を行ってください。
 ★Select either **A** or **B** referring to separate sheet. Refer to these marks for assembly.
 ★Wählen Sie entsprechend dem separaten Blatt entweder **A** oder **B**.
 Beachten Sie diese Kennzeichnung für den jeweiligen Zusammenbau.
 ★Référez-vous à la feuille séparée afin de sélectionner **A** ou **B**. Se reporter à ces symboles lors de chaque assemblage.

A **46** V・ロッシ
 V. Rossi
B **99** J・ロレンソ
 J. Lorenzo

1 エンジンの組み立て
 Engine
 Motor
 Moteur

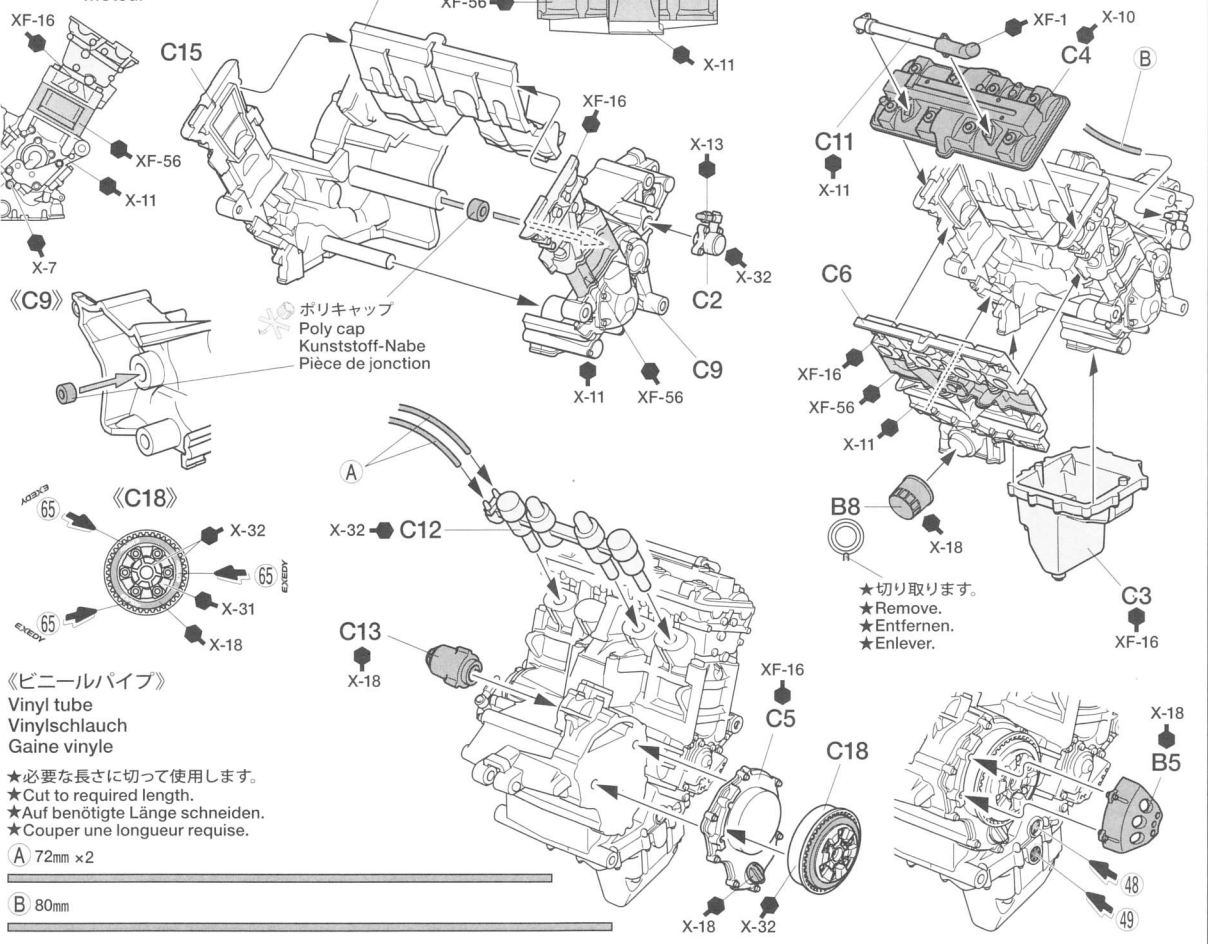

2 フレームの組み立て
 Frame
 Rahmen
 Cadre

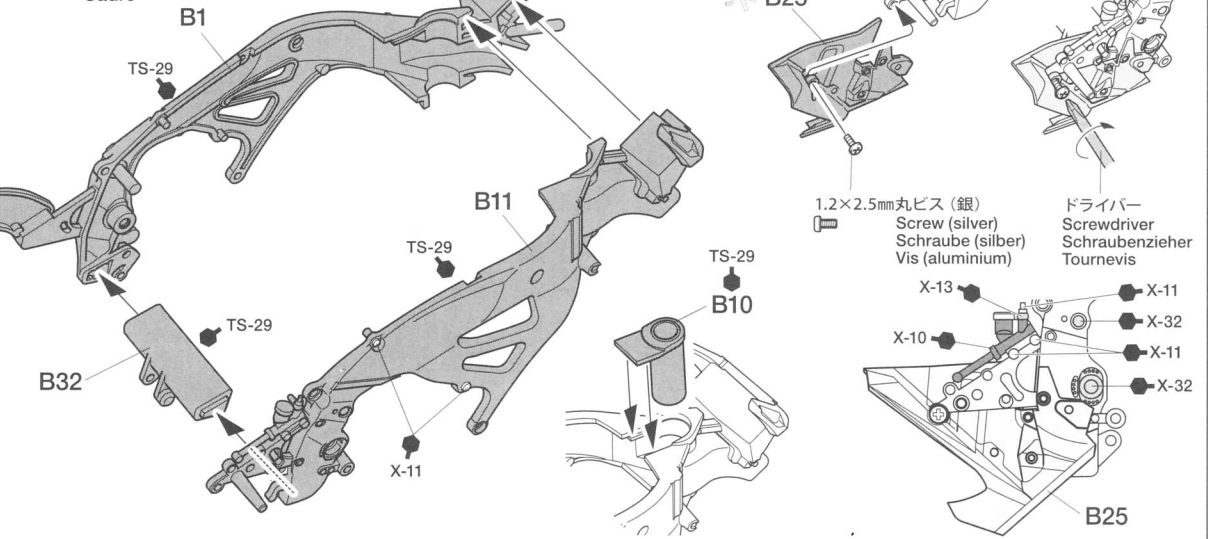



このマークの場所ではディテールアップパーツがご利用出来ます。
 This mark denotes instruction for detail-up parts.
 Diese Markierung kennzeichnet die Anleitung für Zusatz-Details.
 Ce symbole indique une instruction relative au set de détails optionnel.

3

《メーターパネル》
 Instrument panel
 Armaturenbrett
 Compteurs

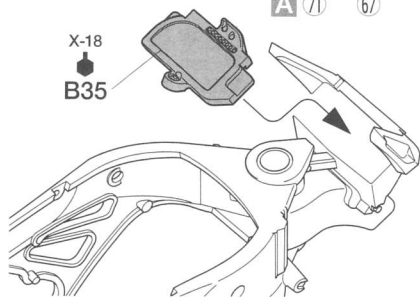

《ステアリング》
 Handlebars
 Lenker
 Guidons

《B33》

★切り取ります。
 ★Remove.
 ★Entfernen.
 ★Enlever.

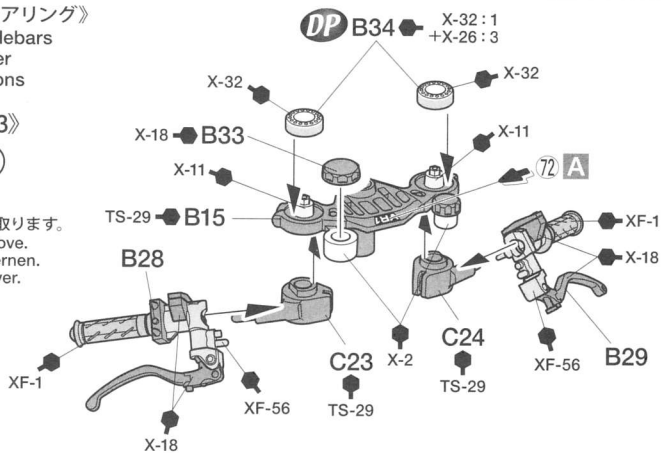

4

エンジンの取り付け
 Attaching engine
 Motor-Einbau
 Mise en place du moteur

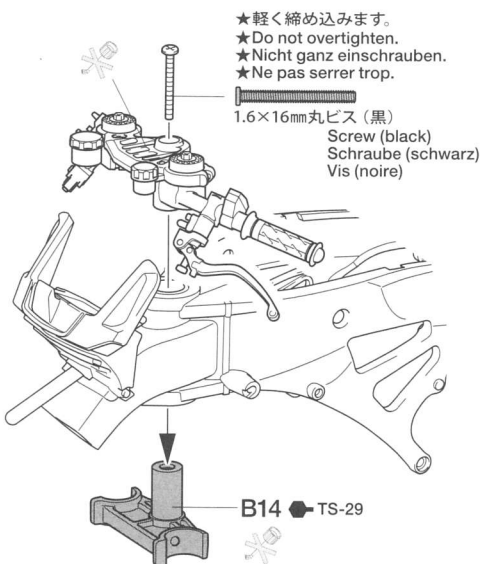

★軽く締め込みます。
 ★Do not overtighten.
 ★Nicht ganz einschrauben.
 ★Ne pas serrer trop.

1.6×16mm丸ビス (黒)
 Screw (black)
 Schraube (schwarz)
 Vis (noire)

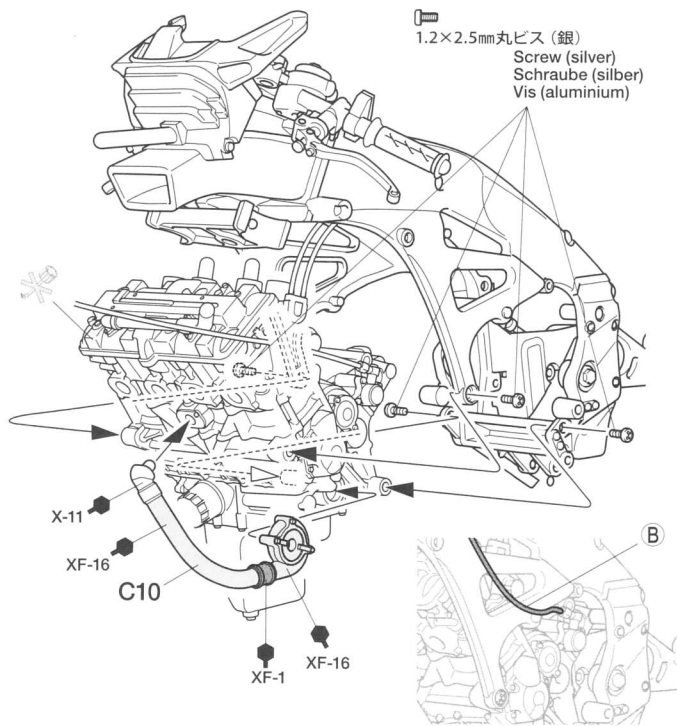

1.2×2.5mm丸ビス (銀)
 Screw (silver)
 Schraube (silber)
 Vis (aluminium)

5

マフラーの組み立て
 Exhaust assembly
 Zusammenbau des Auspuffs
 Assemblage des échappements

★切り取ります。
 ★Remove.
 ★Entfernen.
 ★Enlever.

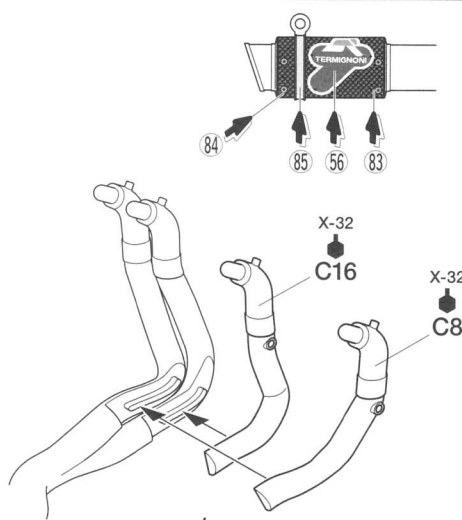
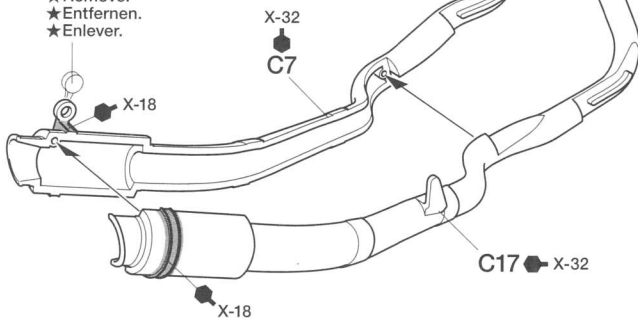

6

《テールカウル》
Tail cowl
Heckverkleidung
Carénage arrière

●TS-26/TS-65はTS-26を塗装した後、上からTS-65を塗装した色です。
●“TS-26/TS-65” denotes a base coat of TS-26, then an overcoat of TS-65.
●“TS-26/TS-65” kennzeichnet die Grundierung mit TS-26, darauf eine Deckschicht mit TS-65.
●“TS-26/TS-65” indique une couche de base de TS-26 suivie d'une couche de TS-65.

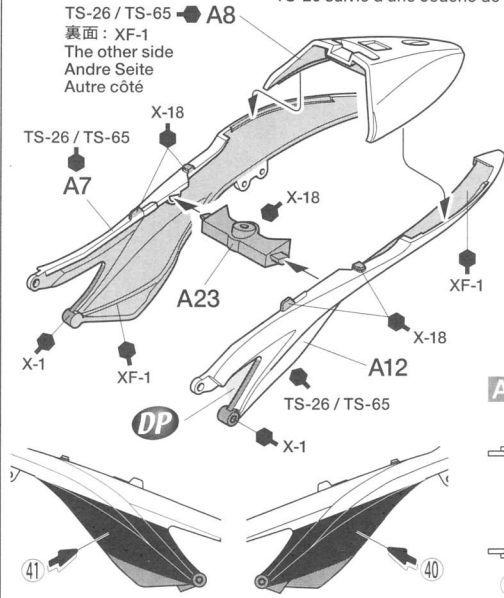

✖
ポリキャップ
Poly cap
Kunststoff-Nabe
Pièce de jonction

1.2×2.5mm
丸ビス (銀)
Screw (silver)
Schraube (silber)
Vis (aluminium)

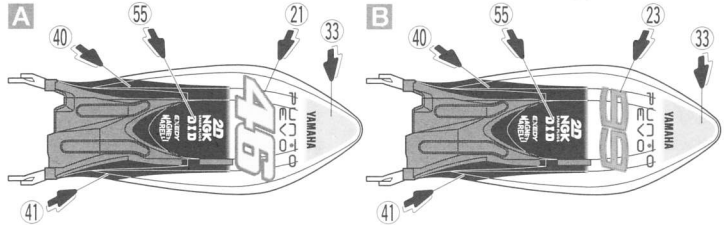

7

マフラーの取り付け
Attaching exhaust
Einbau des Auspuffs
Fixation des échappements

1.2×2.5mm丸ビス (銀)
Screw (silver)
Schraube (silber)
Vis (aluminium)

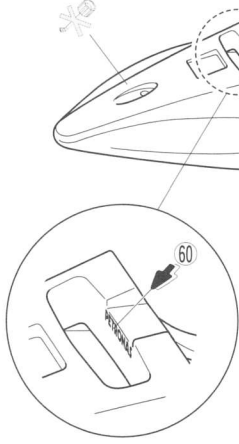

1.2×2.5mm丸ビス (銀)
Screw (silver)
Schraube (silber)
Vis (aluminium)

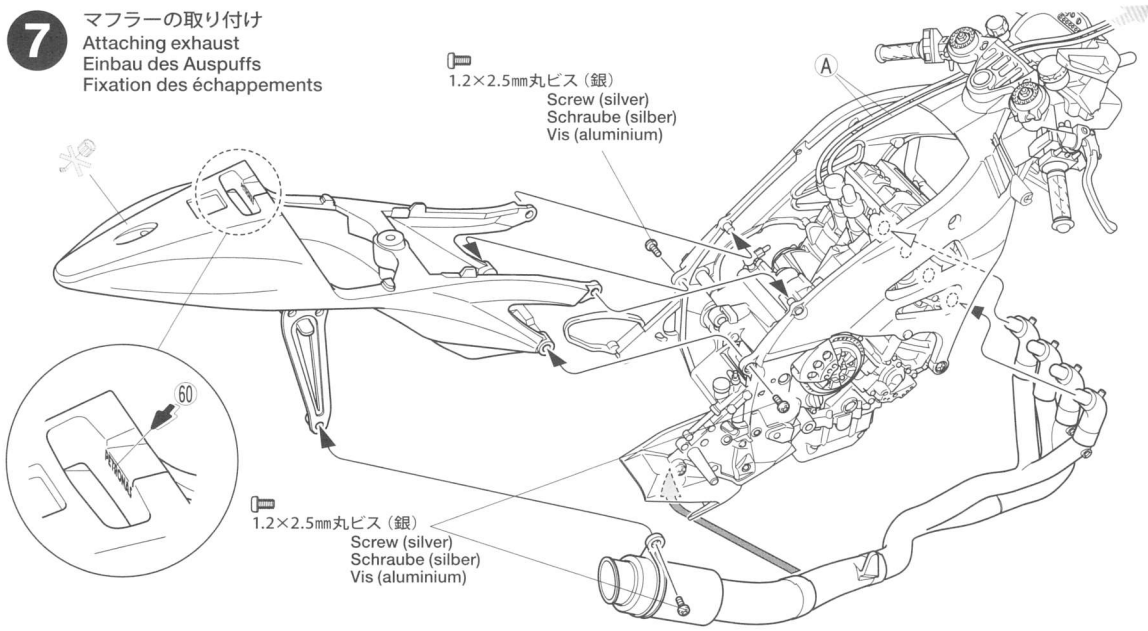

8

ラジエターの取り付け
Attaching radiator
Anbringung des Kühlers
Fixation du radiateur

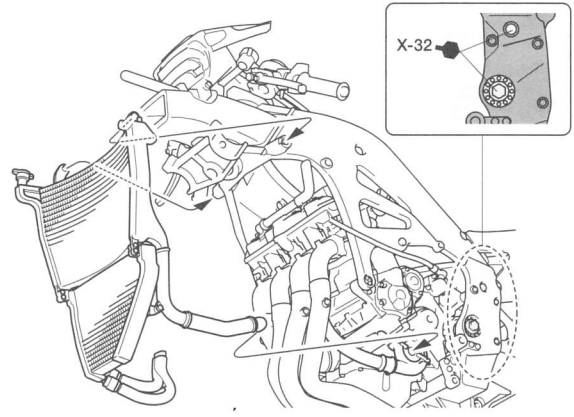
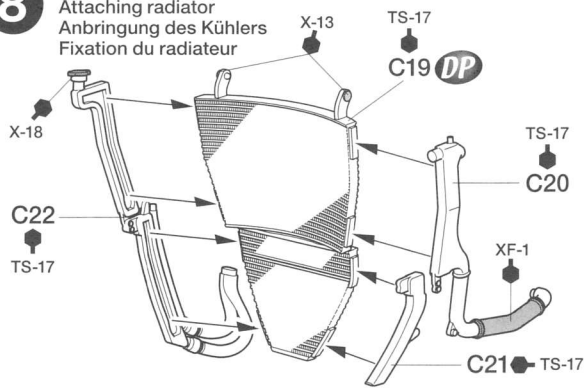

9



★《人形を乗せる場合》、《人形を乗せない場合》によって取り付けるパーツが異なります。どちらか選んでから組み立ててください。また完成した後もパーツを組み替えることができます。

★Parts will vary depending on installation of figure. Select and assemble accordingly. Parts can be replaced even after assembly.

★Beim Anbringen einer Figur unterscheiden sich die Teile. Wählen und bauen Sie entsprechend. Die Teile können selbst nach dem Zusammenbau noch ausgetauscht werden.

★Des pièces différent selon qu'on installe le pilote ou pas. Choisir et assembler en fonction. Les pièces peuvent être remplacées même après assemblage.

《人形を乗せない場合》 / When not installing figure
Wenn keine Figur angebracht wird. / Sans figurine

《リヤダンパー》
Rear damper
Hinterer Dämpfer
Amortisseur arrière

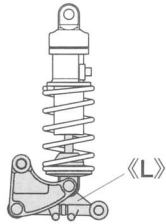

《フロントフォーク》
Front fork
Vordere Gabel
Fourche avant

フォークインナーL
(キット付属)
Inner strut L
(included in kit)
Innere Strebe L
(im Bausatz enthalten)
Tube intérieur L
(inclus dans le kit)

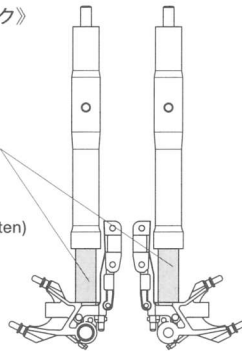

《人形を乗せる場合》 / When installing figure
Bei Anbringung einer Figur / Avec figurine installée

《リヤダンパー》
Rear damper
Hinterer Dämpfer
Amortisseur arrière



《フロントフォーク》
Front fork
Vordere Gabel
Fourche avant

フォークインナーS
(人形セット付属)
Inner strut S
(included in Figure Set)
Innere Strebe S
(im Figurensatz enthalten)
Tube intérieur S
(inclus dans le set figurine)

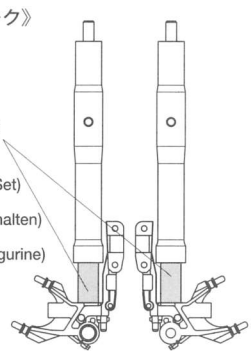

《リヤダンパー》
Rear damper
Hinterer Dämpfer
Amortisseur arrière

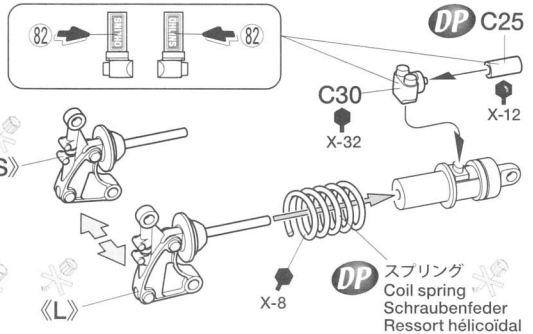
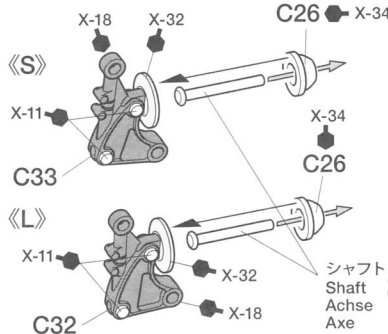

《フロントフォーク》
Front fork
Vordere Gabel
Fourche avant

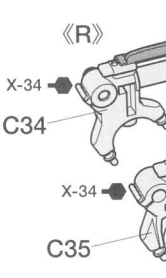

ポリキャップ
Poly cap
Kunststoff-Nabe
Pièce de jonction

フォークインナーL(キット付属)
Inner strut L (included in kit)
Innere Strebe L (im Bausatz enthalten)
Tube intérieur L (inclus dans le kit)

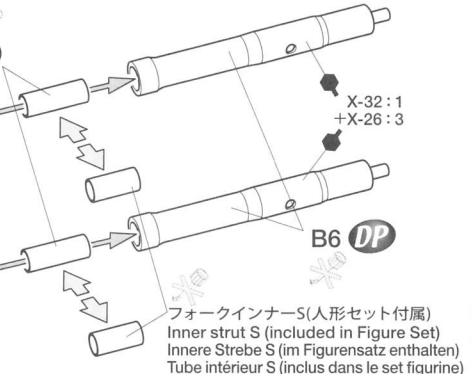
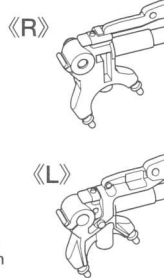

10 スイングアームの組み立て
Swing arm assembly
Zusammenbau des Schwingarms
Assemblage du bras oscillant

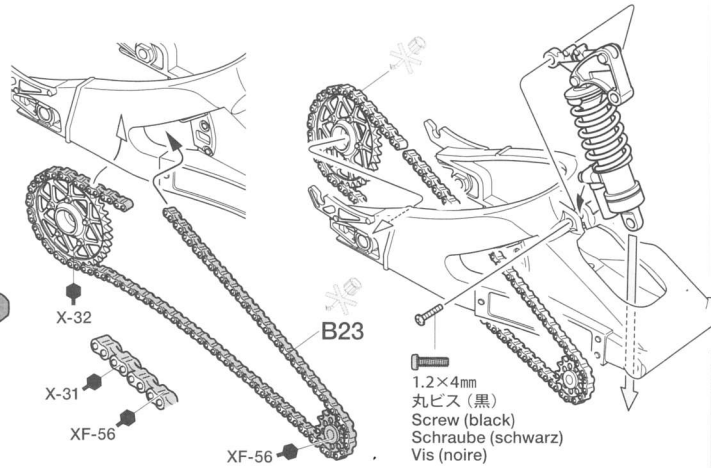
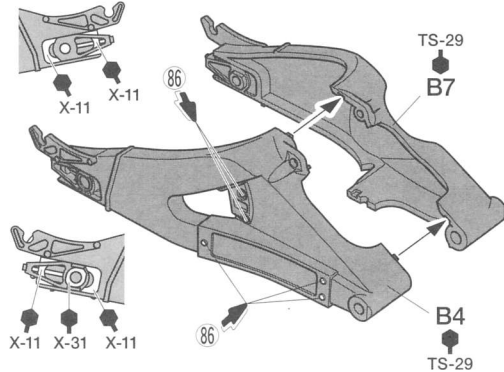

11 リヤタイヤの取り付け
Attaching rear wheel
Anbringung des Hinterrades
Mise en place de la roue arrière

タイヤ (太)
Rear tire (wide)
Hinterer Reifen (breit)
Pneu arrière (large)

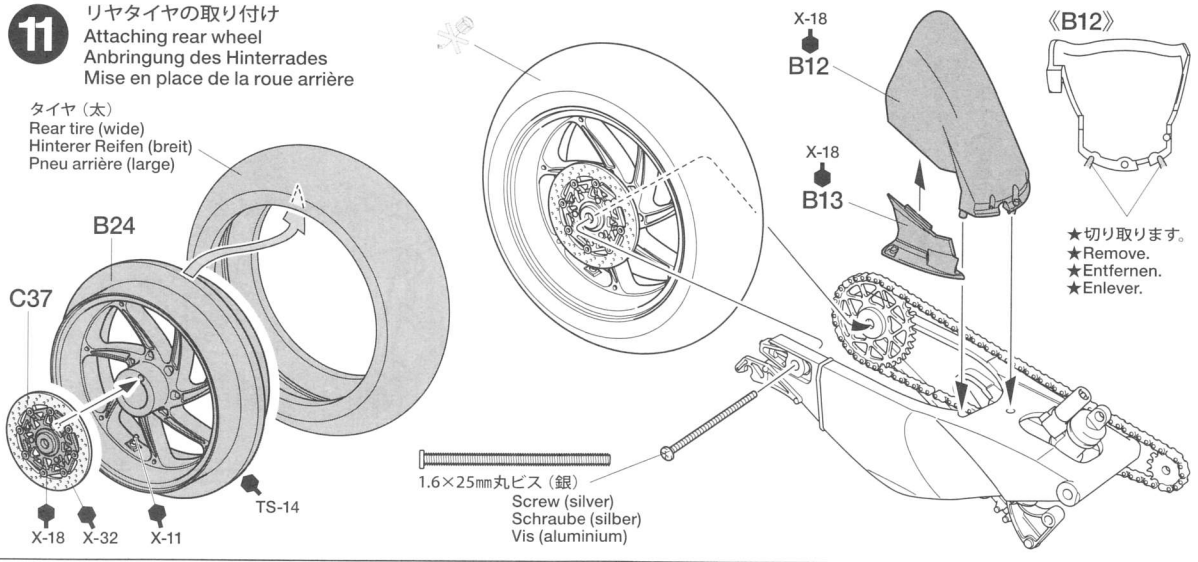

12 リヤキャリパーの取り付け
Rear brake caliper
Hinterer Bremszylinder
Etrier de frein arrière

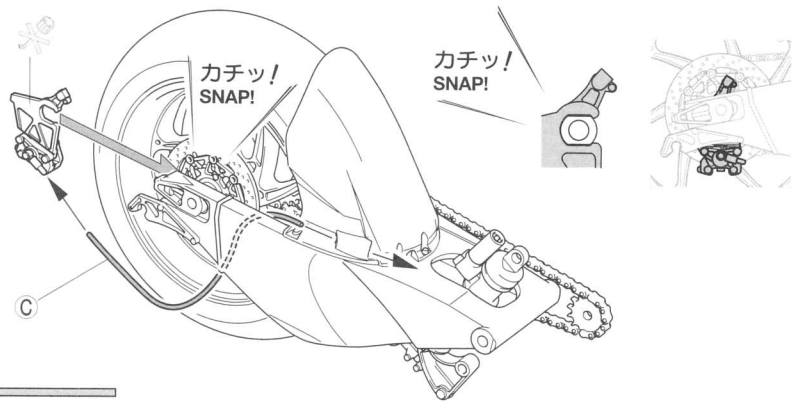
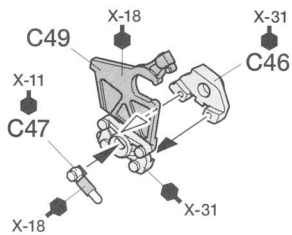

13 スイングアームの取り付け
Attaching swing arm
Anbringung des Schwingarmes
Fixation du bras oscillant

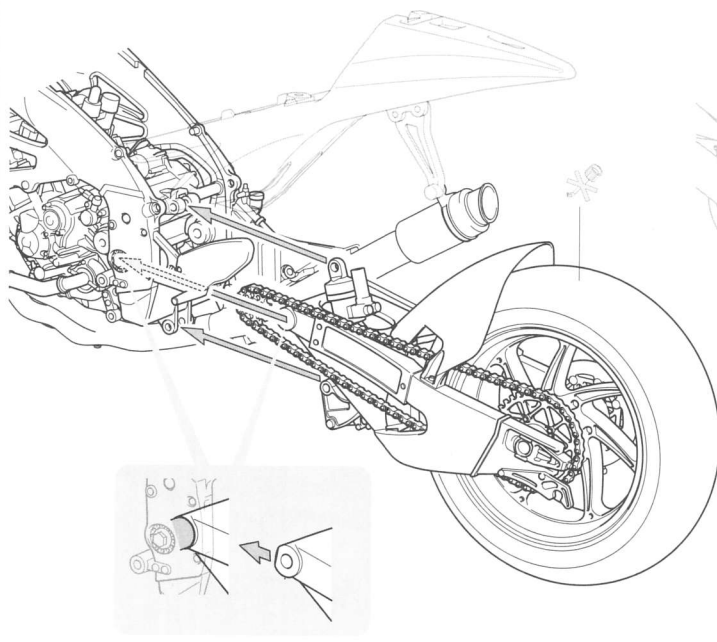

14

《レーシングスタンド》
Racing stand
Rennständer
Béquille de stand

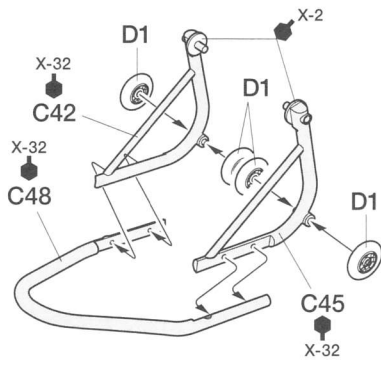

《D1》

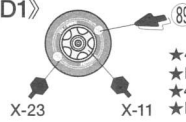

- ★4個作ります。
- ★Make 4.
- ★4 Satz anfertigen.
- ★Faire 4 jeux.

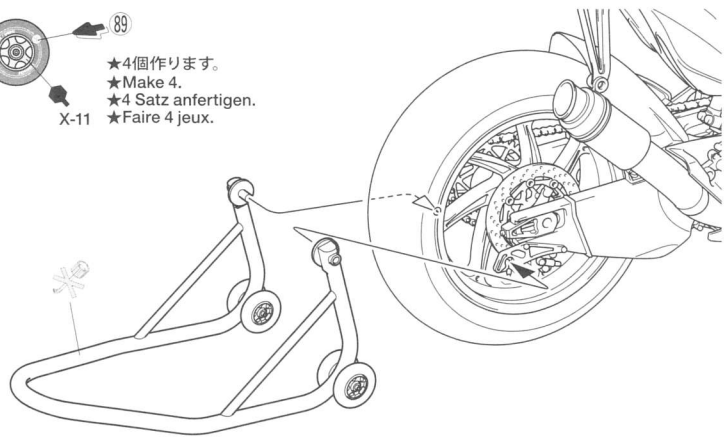

15

フロントタイヤの組み立て
Front wheel assembly
Vorderrad-Zusammenbau
Assemblage de la roue avant

- ★2個作ります。
- ★Make 2.
- ★2 Satz anfertigen.
- ★Faire 2 jeux.

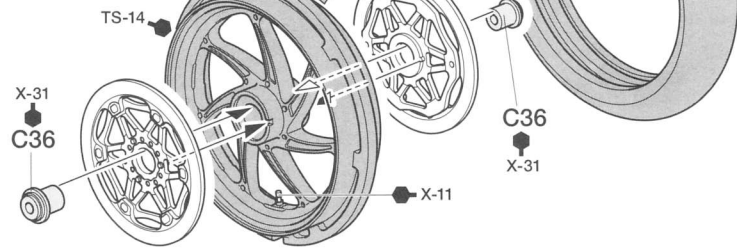
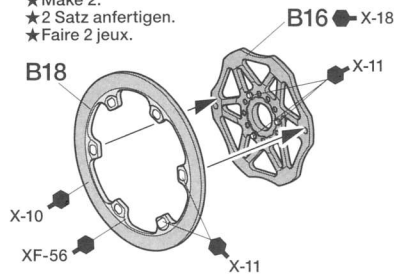

タイヤ (細)
Front tire (narrow)
Vorderer Reifen (schmal)
Pneu avant (étroit)

16

フロントフォークの取り付け
Attaching front fork
Anbringung der vorderen Gabel
Fixation de la fourche avant

- ★先にさし込みます。
- ★Attach front forks first.
- ★Die vorderen Gabeln zuerst anbringen.
- ★Fixer la fourche avant en premier.

- ★向きに注意。
- ★Note direction.
- ★Auf richtige Platzierung achten.
- ★Noter le sens.

前側
Front
Vorne
Avant

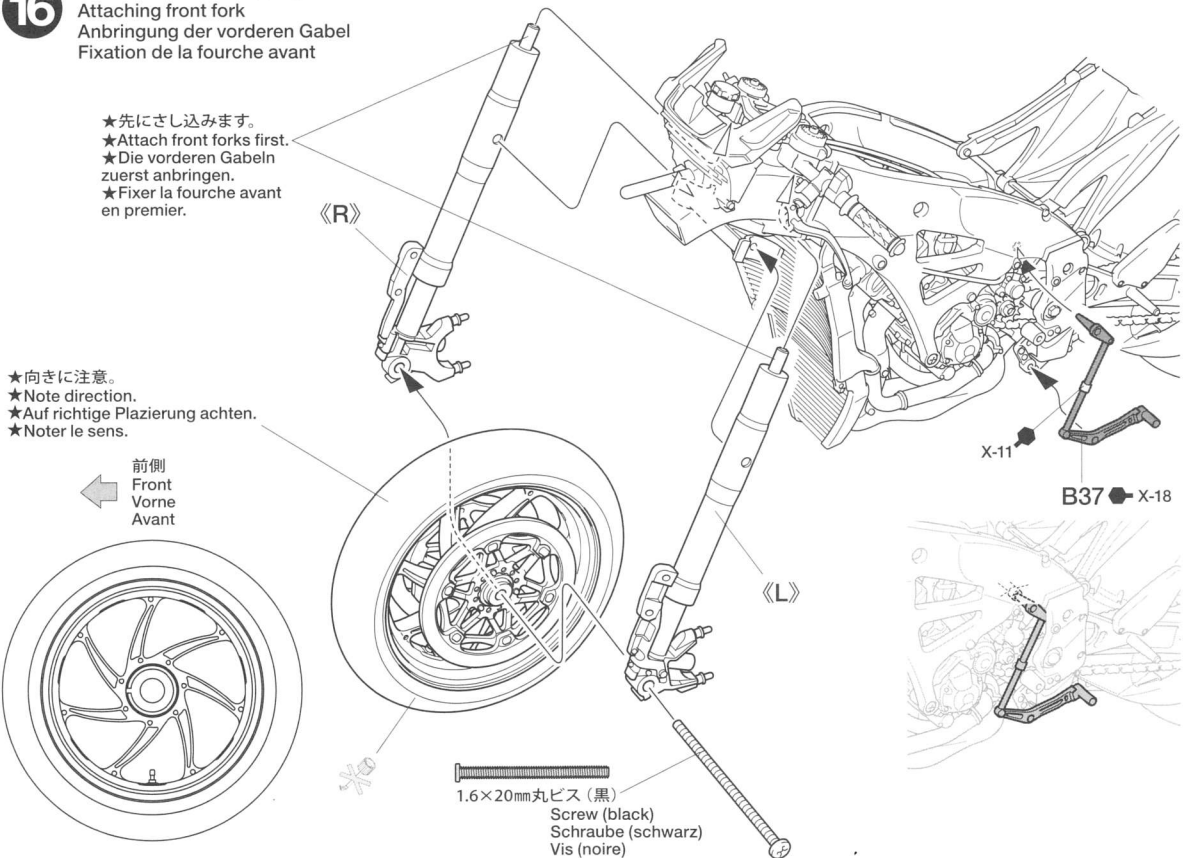

1.6×20mm丸ビス (黒)
Screw (black)
Schraube (schwarz)
Vis (noire)

17 フロントパーツの取り付け Attaching front parts Befestigen der Frontteile Fixation des pièces avant

1.2×4mm丸ビス (黒)
Screw (black)
Schraube (schwarz)
Vis (noire)

★切り取ります。
★Remove.
★Entfernen.
★Enlever.

★ステアリングダンパーは可動するためステアリングダンパーに關わるビスは完全にしめないようにしてください。
★To ensure the steering damper is movable, do not fully tighten the screw.
★Um sicherzustellen, dass der Lenkungsdämpfer beweglich ist, die Schraube nicht fest anziehen.
★Pour que l'amortisseur de direction soit mobile, ne pas serrer la vis à fond.

●TS-76/TS-65はTS-76を塗装した後、上からTS-65を塗装した色です。
●"TS-76/TS-65" denotes a base coat of TS-76, then an overcoat of TS-65.
●"TS-76/TS-65" kennzeichnet die Grundierung mit TS-76, darauf eine Deckschicht mit TS-65.
●"TS-76/TS-65" indique une couche de base de TS-76 suivie d'une couche de TS-65.

18 バイピング Piping Verkabelung Fixation des durites et des câbles

●D 46mm
●E 32mm
●F 16mm

19 《シートカウル》 Seat cowl Sitzverkleidung Carénage de selle

指示の穴を開けます。
Make holes.
Loch machen.
Perçer des trous.

(1.2 mm)

20

《タンクパッド》 Fuel tank pad Kraftstofftank-Polster Cousinet du réservoir



- ★TS-26とTS-76で塗り分けた後は、TS-65を塗装してください。
- ★Paint indicated areas with TS-26 and TS-76, then apply an overcoat of TS-65.
- ★Die angegebenen Bereiche mit TS-26 und TS-76 lackieren, dann mit TS-65 eine Deckschicht auftragen.
- ★Peindre les zones indiquées en TS-26 et en TS-76, puis appliquer une couche de TS-65.

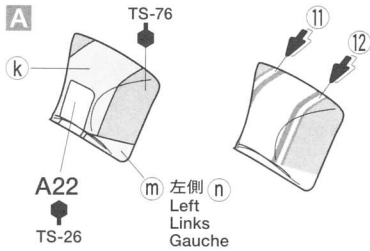

- ★マスキングラインシールはカッターなどで切り抜きます。
- ★Cut off using a modeling knife.
- ★Mit Messer abschneiden.
- ★Découper en utilisant un cutter.

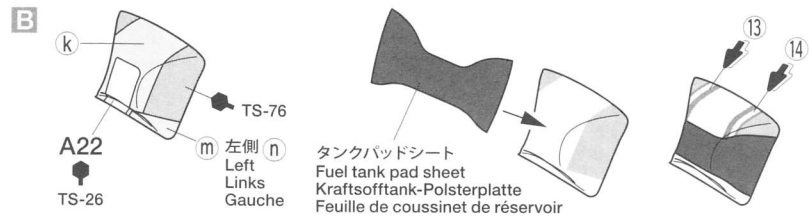

《原寸図》
Actual size
Tatsächliche Größe
Taille réelle

- ★タンクパッドシートは原寸図に合わせて切り抜いてください。
- ★Cut fuel tank pad sheet to the shape shown below.
- ★Die Kraftstofftank-Polsterplatte auf unten abgebildete Form zuschneiden.
- ★Découper le coussinet de réservoir à la forme ci-dessous.

21

《フューエルタンク》 Fuel tank Kraftstofftank Réservoir

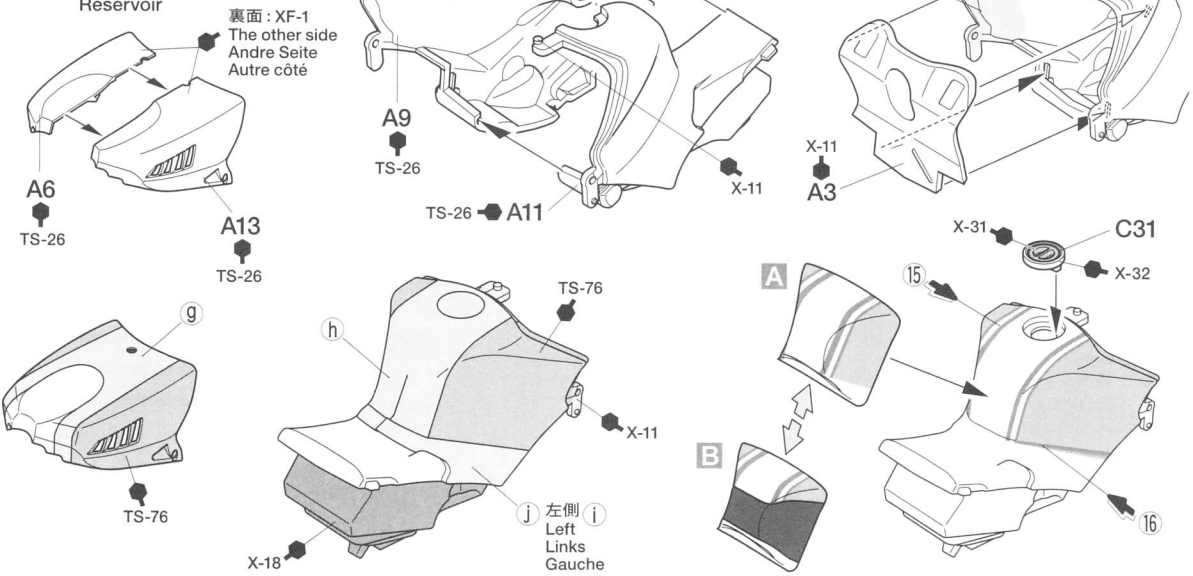

22

《アッパーカウル》 Upper cowl Obere Verkleidung Carénage supérieur

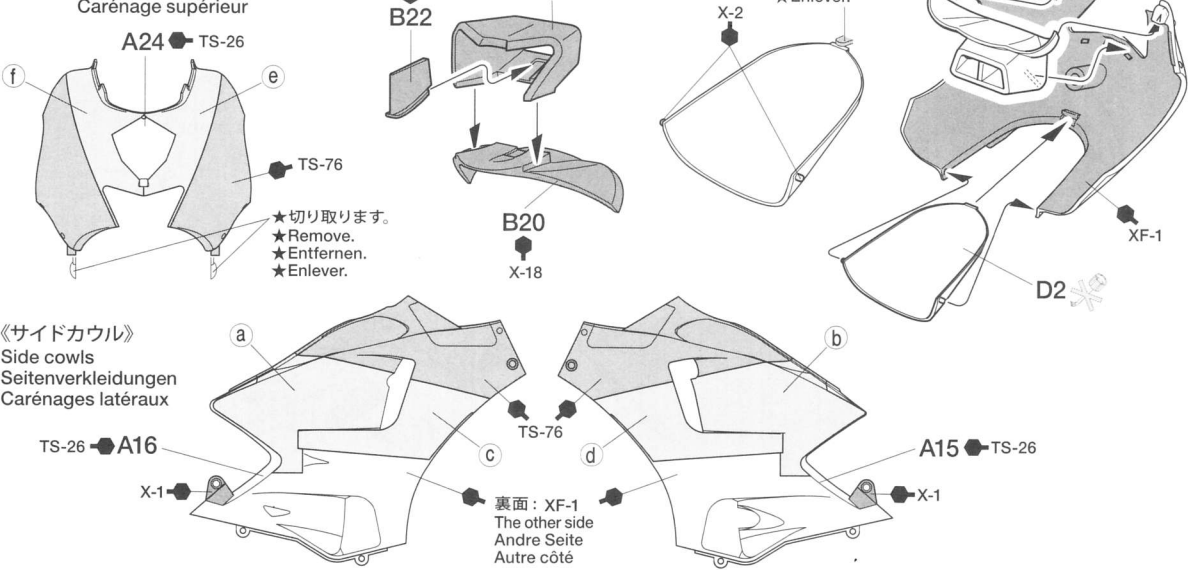

23

フューエルタンクの取り付け
Attaching fuel tank
Anbringung des Kraftstofftanks
Fixation du réservoir

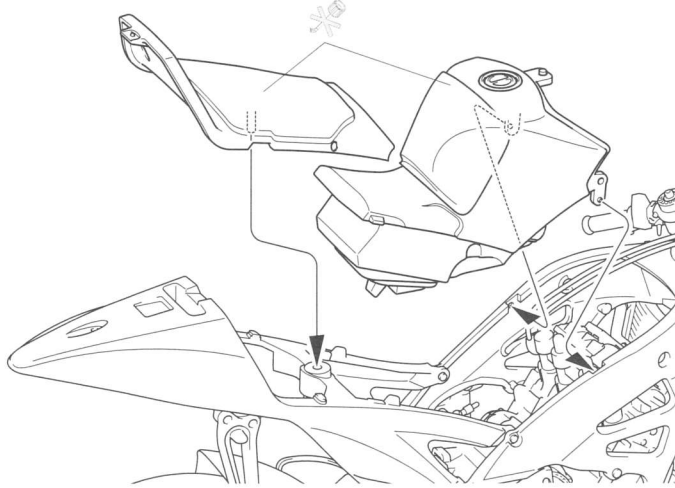

- ★ビニールパイプ (A) を通します。
- ★Pass vinyl tube (A).
- ★Vinylschlauch durchführen (A).
- ★Passer le tube vinyle (A).

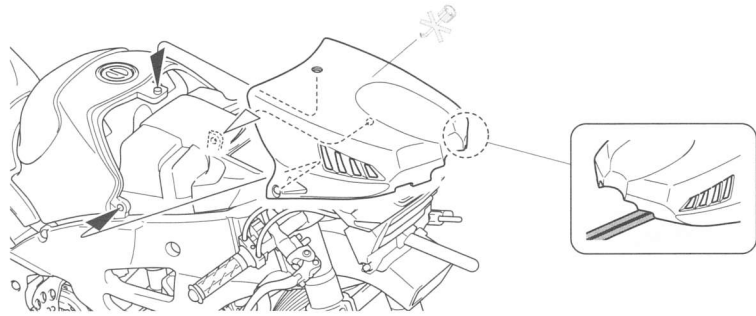
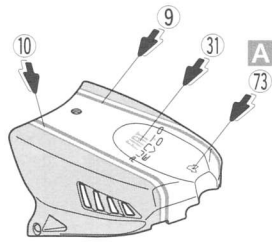
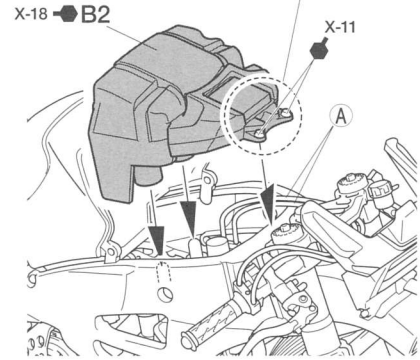
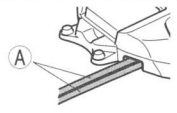

24

サイドカウルの取り付け
Attaching side cowls
Anbringung der Seitenverkleidungen
Fixation des carénages latéraux

不要部品…………… B19, B38, B39
Not used.
Nicht verwenden.
Non utilisées.

1.2×2.5mm丸ビス (銀)
Screw (silver)
Schraube (silber)
Vis (aluminium)

TS-26 / TS-65

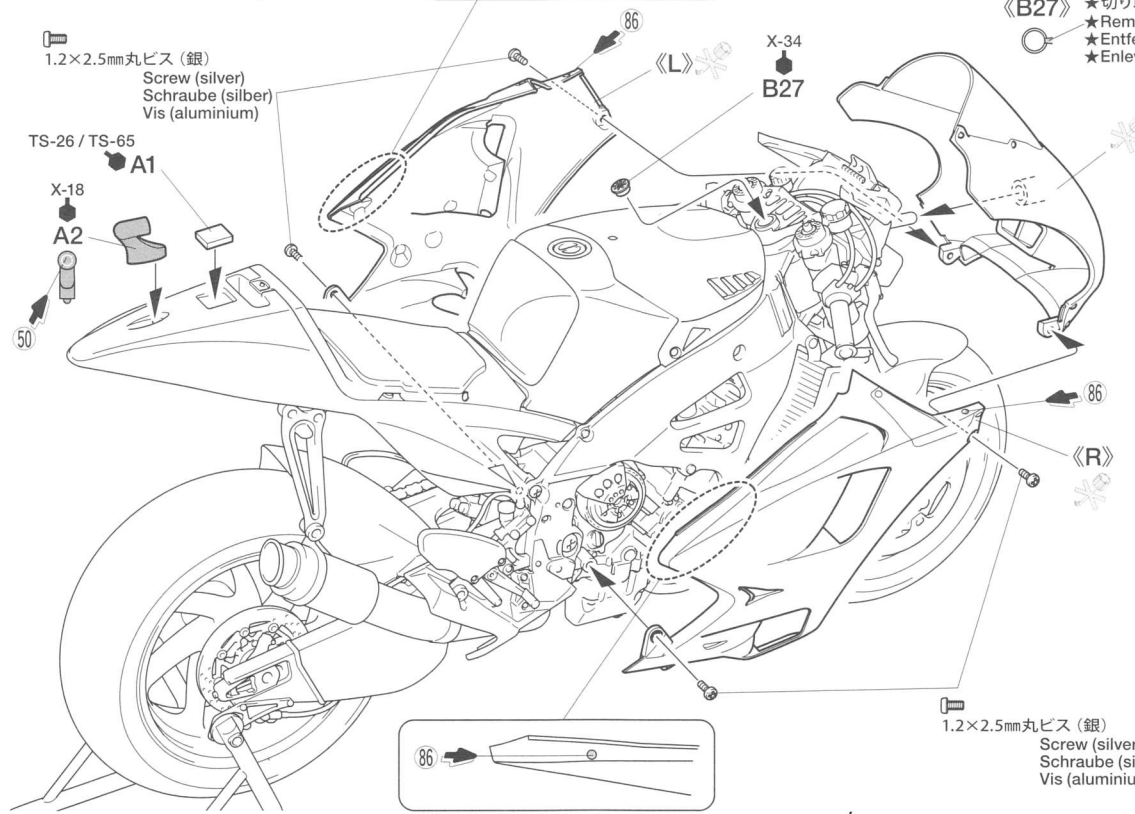
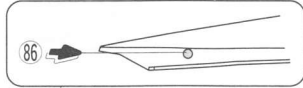
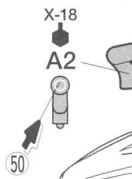

- 《B27》★切り取ります。
- ★Remove.
- ★Entfernen.
- ★Enlever.

1.2×2.5mm丸ビス (銀)
Screw (silver)
Schraube (silber)
Vis (aluminium)

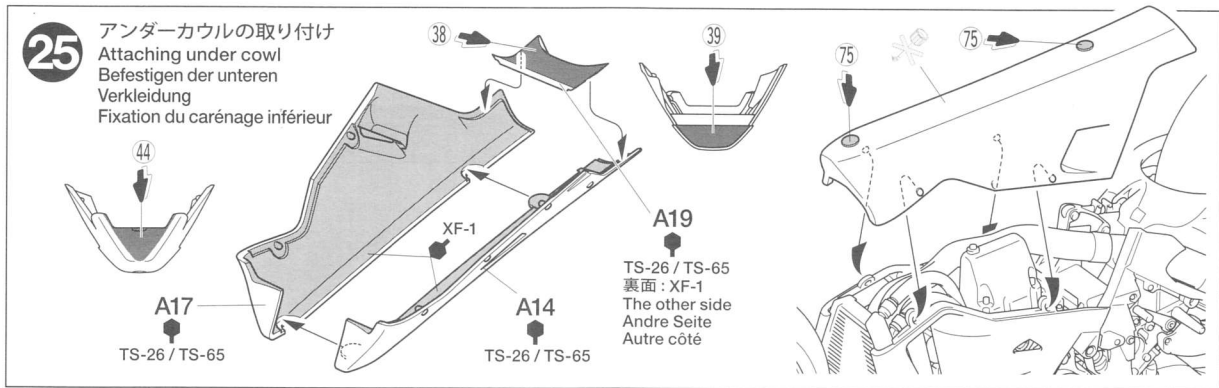

PAINTING

《ヤマハYZR-M1 '09 エストリルの塗装》
 2009年のMotoGP世界選手権第14戦ポルトガルGPに出走したフィアット ヤマハチームのYZR-M1は、それまでのカラーから一変、スペシャルカラーで登場しました。ブルー部分をシルバーに変えた、シルバー&ホワイトのシックなカラーリングに仕上げられ、サイドカウルなどにはPUNTO EVOのロゴが配されていました。エンジンや足まわりなどの細部の塗装は説明図中に示しました。ゼッケンやスポンサーロゴなどの各種マークは別紙を参考に貼ってください。

Painting the Yamaha YZR-M1 '09 Estoril Edition
 The 2009 Round 14 Portugal GP saw both of Fiat Yamaha Team's YZR-M1s sport a special livery. The famous Yamaha blue was replaced with silver for a chic silver and white scheme which featured PUNTO EVO logos on the side cowlings. Refer to the instruction manual for information on painting details. Please see the separate finishing guide for applying the various decals.

Lackieren der Yamaha YZR-M1 '09 Estoril Ausführung
 Bei der 2009er Runde 14, dem GP von Portugal, präsentierten sich beide YZR-M1 des Fiat Yamaha Teams in einem besonderen Outfit. Das bekannte Yamaha-Blau wurde durch Silber ersetzt, was eine schicke, silber und weiße Lackierung ergab, welche PUNTO EVO

Logos auf der seitlichen Verkleidung trug. Verwenden Sie die Bauanleitung zur Information über die Detailbemalung. Beachten Sie die Fertigstellungs-Anleitung zum Aufbringen der verschiedenen Aufkleber.

Décoration de la Yamaha YZR-M1 '09 Estoril Edition
 Lors du GP du Portugal, 14^{ème} manche du Championnat 2009, les Yamaha YZR-M1 du Team Fiat Yamaha portaient une livrée spéciale. Le célèbre bleu Yamaha était remplacé par de l'argenté pour une apparence très classe blanc/argenté. Des logos PUNTO EVO apparaissaient sur les flancs du carénage. Se reporter à la notice de montage pour peindre les détails. Consulter le guide de finition séparé pour apposer les divers decals.

APPLYING DECALS

《スライドマークのはり方》
 ①はりたいマークをハサミで切り抜きます。
 ②マークをぬるま湯に10秒ほどひたしてからタオル等の布の上に置きます。
 ③台紙のはしを手で持ち、はるところにマークをスライドさせてモデルに移してください。
 ④指に少し水をつけてマークをぬらしながら、正しい位置にずらしします。
 ⑤やわらかな布でマークの内側の気泡を押し出しながら、押しつけるようにして水分をとりまします。

DECAL APPLICATION
 ① Cut off decal from sheet.

② Dip the decal in tepid water for about 10 sec. and place on a clean cloth.
 ③ Hold the backing sheet edge and slide decal onto the model.
 ④ Move decal into position by wetting decal with finger.
 ⑤ Press decal down gently with a soft cloth until excess water and air bubbles are gone.

ANBRINGUNG DES ABZIEHBILDES

① Abziehbild vom Blatt ausschneiden.
 ② Das Abziehbild ungefähr 10 Sek. in lauwarmes Wasser tauchen, dann auf sauberen Stoff legen.
 ③ Die Kante der Unterlage halten und das Abziehbild auf das Modell schieben.
 ④ Das Abziehbild an die richtige Stelle schieben und dabei mit dem Finger das

Abziehbild naßmachen.
 ⑤ Das Abziehbild leicht mit einem weichen Tuch andrücken, bis überschüssiges Wasser und Luftblasen entfernt sind.

APPLICATION DES DÉCALCOMANIES

① Découpez la décalcomanie de sa feuille.
 ② Plongez la décalcomanie dans de l'eau tiède pendant 10 secondes environ et poser sur un linge propre.
 ③ Retenez la feuille de protection par le côté et glissez la décalcomanie sur le modèle réduit.
 ④ Placez la décalcomanie à l'endroit voulu en la mouillant avec un de vos doigts.
 ⑤ Pressez doucement la décalcomanie avec un tissu doux jusqu'à ce que l'eau en excès et les bulles aient disparu.

部品請求について

For use in Japan only!

★部品をなくしたり、こわした方は、このステッカーがはられたカスタマーサービス取次店でご注文いただけます。また、当社カスタマーサービスに直接ご注文する場合は、右記の方法でご注文することができます。詳しくは当社カスタマーサービスまでお問い合わせください。



①《郵便振替のご利用法》
 郵便局の払込用紙の通信欄に下のリストを参考にITEM番号、スケール、製品名、部品名、部品コード、数量を必ずご記入ください。振込人住所欄にはお電話番号もお書きいただき、口座番号・00810-9-1118、加入者名・(株)タミヤでお振込ください。
 ②《代金引換のご利用法》
 パーツ代金に加えて代引き手数料(315円)をご負担いただければ、電話またはホームページより代金引換によるご注文をお受けいたします。
 ③《タミヤカードのご利用法》
 タミヤカードをご利用の場合、代金はご指定金融機関の口座引き落としとなります。ご注文は電話またはホームページよりお受けいたします。

《住所》 〒422-8610 静岡県駿河区恩田原3-7
株式会社タミヤ カスタマーサービス係
 《お問い合わせ電話番号》
 静岡 **054-283-0003**
 東京 **03-3899-3765** (静岡へ自動転送)
 営業時間/平日▶8:00~20:00 土、日、祝日▶8:00~17:00
 《カスタマーサービスアドレス》
http://tamiya.com/japan/customer/cs_top.htm

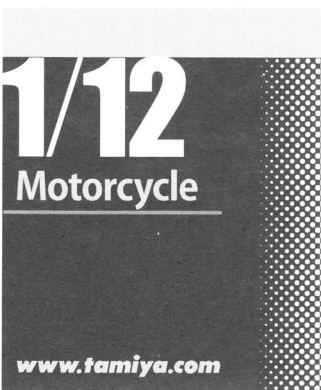

ヤマハ YZR-M1 '09
フィアットヤマハチーム
エストリル エディション ITEM 14120
 ★価格は2011年1月現在のものです。予告なく変更となる場合があります。

部品名	税込価格	本体価格	部品コード
フロントカウル	420円 (400円)		19331171
Aパーツ	672円 (640円)		19000156
Bパーツ	924円 (880円)		19000157
Cパーツ	693円 (660円)		19000158
Dパーツ	420円 (400円)		19000159
タイヤ袋詰(ポリキャップ含む)	819円 (780円)		19401659
ポリキャップ(8個)	210円 (200円)		10446168
マーク	861円 (820円)		11401282
マスキングステッカー	273円 (260円)		11421574
タイヤマーク	210円 (200円)		11401227
エンブレムステッカー	220円 (210円)		11421495
説明図	336円 (320円)		11051906

AFTER MARKET SERVICE CARD
 When purchasing replacement parts, please take or send this form to your local Tamiya dealer so that the parts required can be correctly identified. Please note that specifications, availability and price are subject to change without notice.

Parts code	ITEM 14120
19331171	Front Cowling
19000156	A Parts
19000157	B Parts
19000158	C Parts
19000159	D Parts
19401659	Tire Bag (including poly caps)
10446168	Poly Cap (8 pcs.)
11401282	Decals
11421574	Masking Stickers
11401227	Tire Decals
11421495	Emblem Stickers
11051906	Instructions

14120 YZR-M1 '09 Fiat Yamaha Estoril (11051906)

YAMAHA YZR-M1 '09

FIAT YAMAHA TEAM (ESTORIL EDITION)

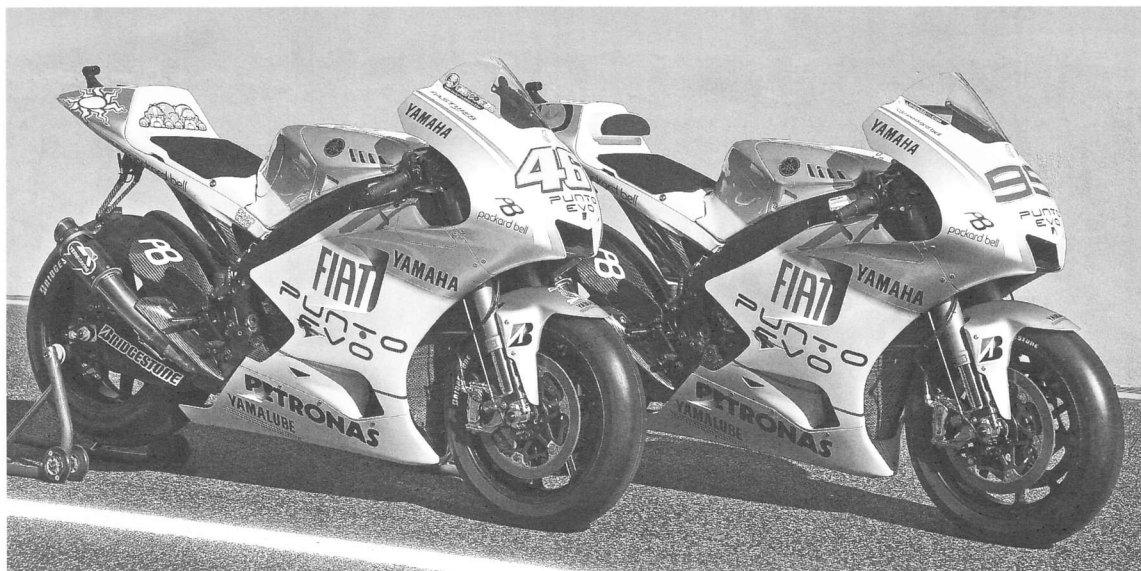

Photo: Yamaha Motor Co., Ltd



ITEM 14120



ヤマハ YZR-M1 '09
フィアット ヤマハ チーム エストリル エディション TAMIYA

レーシングマシンの存在感を際立たせる鮮やかなカラーリング。マシンに欠かせないこのスポンサーカラーを最初に導入したのはF1のロータスチームだと言われています。1968年のロータス タイプ49に採用されたスポンサーカラーは他のモータースポーツ・カテゴリーにも波及。そして、メインスポンサーが変わるたびにマシンのカラーリングも大きく変更されることになったのです。

もちろん、2輪ロードレース世界選手権を戦うマシンもその例外ではありません。2002年から新たな最高峰クラスとなったMotoGPにあわせて開発されたヤマハのマシンYZR-M1はこの年、レースシーンでおなじみのレッドのマルボロカラーで仕上げられ、2003年はスペインのタバコブランド、フォルトゥナをメインスポンサーに迎え、シルバーとレッドの塗り分けに変更。2004年はフランスのタバコブランド、ゴロワーズのメタリックブルーとなりました。そんな中、特定グランプリだけのスペシャルカラーも見られるようになりました。2005年、YZR-M1の基本的なカラーは前年と同様でしたが、ヤマハ創立50周年の記念の年とあって、アメリカGPにはイエローとホワイトの塗り分けに、ブラックのストロボラインが入った「USインターカラー」と呼ばれるカラーリングで仕上げられ、最終戦のバレンシアGPでは、ホワイトにレッドのブロックパターンを配した往年のファクトリーカラーをまとったのです。2006年はキャメルタバコがスポンサーとなり、イエローとブルーに変更。アメリカGPにはコーリン・エドワーズ選手の母国ということで、アメリカ国旗が配されました。2007年からはイタリアの自動車メーカー、フィアットをメインスポンサーに迎えます。ホワイトとブルーの塗り分けに赤いFIATのロゴが描かれたYZR-M1は、この年のオランダGPとオーストラリアGPにスペシャルカラーを投入。オランダGPでは、3代目となるフィアットのコンパクトカー、フィアット500のデビューを記念して、レッド、ライトブルー、グリーンなどを配したポップでカラフルなカラーを身にまとい、また、オーストラリアGPは、フィアットの傘下に往年のチューニングメーカー、アバルト社が

復帰したことを記念して、ホワイトをベースにレッドのチェッカー模様とアバルト社のエンブレムとして知られるサソリのイラストが大きく描かれました。翌08年、細部のデザインに若干の変更を受けたYZR-M1は、日本GPのホルヘ・ロレンソ選手のマシンにアニメのルパン3世が描かれファンを沸かせたのです。さらにこの年の最終戦バレンシアGPは、J.ロレンソ選手の母国ということで、彼が優勝したグランプリの国旗をあしらった斬新なカラーリングで登場したのです。

2009年、ホワイト&ブルーの塗り分けはそのままに洗練されたカラーリングに衣装変えしたYZR-M1。そのスペシャルカラーはファンの楽しみの一つになっていたのではないでしょう。ただし、それはエストリル・サーキットで開催された第14戦ポルトガルGPまで待たされることになりました。この日のマシンは、ちょうどブルー部分をシルバーに置き換えたような、ホワイトとシルバーのシックでシャープな出で立ちとなりました。このカラーリングは、9月のフランクフルトショーで発表されたフィアットの5ドア・コンパクトハッチバック、フィアット・プント・エボを記念してデザインされたもので、サイドカウルなどにはPUNTO EVOのロゴも配されています。加えて、V.ロッシ、J.ロレンソの両選手ともライディングスーツのカラーリングをホワイト&シルバーに変更。特にJ.ロレンソ選手はヘルメットを宇宙飛行士のようなカラーリングで仕上げていました。これは、ちょうど40年前にアポロ11号で月着陸に成功したニール・アームストロング船長の偉業に敬意を表したものだと言われます。この日のレースはJ.ロレンソ選手が圧倒的な速さを見せてポール・トゥ・ウィン。レース後、月着陸にちなんだムーンウォークを披露してファンを喜ばせました。また、V.ロッシ選手が4位に入賞し、チームタイトルを決定したのです。他のメーカーでも見られるこのスペシャルカラーリングは、これからのGPレーサーのカラーリング展開として定着していきそうな気配を見えています。ファンにはレース以外にもう一つ楽しみが増えたと言えるでしょう。

Brightly colored liveries provide each racing machine with its own unique presence. The first motorsport machine to have the team sponsor's coloring applied was the Team Lotus Type 49 from 1968. Since then, machines from all categories of motorsports, including the MotoGP, have been adorned with vibrantly colored liveries which can often change dramatically according to different major sponsors. In conjunction with the start of the MotoGP class in 2002, Yamaha developed the YZR-M1 which featured the bold red livery of main sponsor Marlboro. The 2003 season saw the team switch to new sponsor Fortuna, which led to the YZR-M1 sporting an eye-catching silver and red livery. For the following 2004 season, Gauloises was the team's main sponsor, which resulted in a metallic blue livery for the bike. Meanwhile, the MotoGP teams increasingly raced their machines with special liveries for specific GPs. In 2005, the YZR-M1 kept the same metallic blue livery from the previous season, but since that year marked the 50th anniversary of Yamaha's founding, the YZR-M1 featured a special "U.S. Inter-coloring livery" yellow and white body with black strobe pattern for the U.S. GP and a white body with red strobe pattern livery for the Valencia GP. 2006 saw Camel sign on as the team's new main sponsor, which led to a yellow and blue livery. For the 2006 U.S. GP, American rider Colin Edwards' machine was applied with especially designed American flags on its livery. From 2007, Fiat became the team's new sponsor and the YZR-M1 was given a blue and white livery with Fiat logos boldly written in red. Special liveries were also applied to the bikes for the Dutch and Australian GPs. The Dutch GP machines featured a red, light blue, and green

Ein Outfit in leuchtenden Farben sorgt bei jeder Rennmaschine für einen einzigartigen Auftritt. Der erste Motorsportbolide, welcher die Farben des Team-Sponsors trug, war der Team Lotus Typ 49 von 1968. Ab da waren die Bolide aller Kategorien des Motorsports einschließlich des MotoGP mit knallbuntem Outfit geschmückt, welches sich entsprechend unterschiedlichen Hauptsponsoren oft dramatisch ändern kann.

Im Zusammenhang mit dem Start der MotoGP-Klasse 2002 entwickelte Yamaha die YZR-M1, welche das Outfit in frechem Rot des Hauptsponsors Marlboro trug. In der Saison 2003 wechselte das Team aber zum neuen Sponsor Fortuna, worauf die YZR-M1 mit einem auffälligen Outfit in Silber und Rot aufwarten konnte. In der folgenden 2004er Saison war Gauloises der Hauptsponsor, was dem Motorrad zu einem metallischblauen Kleid verhalf. Inzwischen führen die MotoGP-Teams ihre Bolide zunehmend mit besonderem Outfit für bestimmte GPs. 2005 behielt die YZR-M1 das gleiche, metallischblaue Aussehen wie in der vergangenen Saison, aber weil das Jahr mit dem 50. Gründungstag von Yamaha zusammenfiel, trug die YZR-M1 beim US-GP ein besonderes „U.S. Inter-coloring Outfit“ in gelb und weißer Verkleidung mit schwarzem Rautenmuster und eine weiße Verkleidung mit rotem Rautenmuster zum GP von Valencia. 2006 unterschrieb Camel als neuer Hauptsponsor des Teams, womit sich ein gelb und blaues Outfit ergab. Zum 2006er US GP war die Maschine des Amerikanischen Fahrers Colin Edwards mit extra entworfenen Amerikanischen Flaggen auf der Verkleidung versehen. Ab 2007 wurde Fiat der neue Teamsponsor und die YZR-M1 erhielt ein blau und weißes Outfit mit fett gedruckten Fiat-Logos in roter Schrift. Die Motorräder erhielten auch für den Holländischen und Australischen GP einen speziellen Aussehen. Die Maschinen für den Holländischen GP trugen ein rot, hellblau

Une livrée haute en couleur renforce l'agressivité et la notoriété des machines de compétition. La première machine de sport revêtue des couleurs de son sponsor est la Lotus Type 79 de 1968. Depuis lors, les machines de sport mécanique de tous types, dont celles de MotoGP, ont reçu des livrées très colorées d'une grande diversité en fonction de leurs sponsors principaux.

En conjonction avec le lancement de la catégorie MotoGP en 2002, Yamaha développa la YZR-M1 arborant alors la très belle livrée de son sponsor principal Marlboro. La saison 2003 vit l'arrivée d'un nouveau sponsor, Fortuna, ce qui entraîna l'apparition d'une nouvelle décoration argent et rouge. La saison suivante, Gauloises devint le sponsor principal du team ; il en résultait une livrée sur base bleu métallisé. Entretemps, les teams avaient multiplié les livrées spéciales portées à l'occasion de certains GP, il en devenait de plus en plus courant. En 2005, la YZR-M1 conserva sa livrée bleu métallisé de la saison précédente, mais cette année marquant le 50^{ème} anniversaire de la création de Yamaha, la YZR-M1 porta une décoration spéciale "U.S. Inter-coloring" jaune et blanche avec pointillés noirs au GP des Etats-Unis et blanche avec pointillés rouges au GP de Valence. En 2006, c'est Camel qui devint le sponsor principal et la livrée devint donc jaune et bleue, couleurs officiels du sponsor. Au GP des Etats-Unis 2006, la machine du pilote américain Colin Edwards reçut deux drapeaux américains spécialement dessinés en son honneur. En 2007, Fiat est devenu le sponsor principal et la YZR-M1 reçut une décoration bleue et blanche avec des logos Fiat écrits en rouge gras sur les deux cotés de la machine. Des décors spéciales furent appliquées pour les GP des Pays Bas et d'Australie. Les machines ayant couru

livery to promote the debut of the third generation Fiat 500 while the Australian GP machines featured Abarth's distinctive white body with red checkered pattern and trademark scorpion logos to commemorate Fiat's relaunch of the Abarth brand. The 2008 YZR-M1 had essentially the same livery as before but Jorge Lorenzo's machine at the Japanese GP featured an image of animation character Lupin III on its cowings, which excited local fans. Furthermore, the Valencia GP saw J. Lorenzo's machine embellished with markings for the flags of the countries at which he took GP victories during that season.

The 2009 MotoGP season saw the YZR-M1 continue with the elegant blue and white livery. Fans expected another special livery, and it came at the 14th Round Portuguese GP at Estoril Circuit, when the blue was replaced with silver, which gave the bike a sharp, stylish appearance. This livery was designed to commemorate Fiat's announcement of their PUNTO EVO compact 5-door hatchback at the 2009 Frankfurt Motor Show. PUNTO EVO logos were also boldly emblazoned on the side cowings. In addition, both Fiat Yamaha team riders, Valentino Rossi and Jorge Lorenzo, wore silver and white riding suits to match the YZR-M1's livery. J. Lorenzo also wore a helmet which looked like the ones used by astronauts to celebrate the 40th anniversary of Neil Armstrong's landing on the moon in Apollo 11. The race saw J. Lorenzo record a splendid pole-to-finish victory and to the delight of all his fans, he celebrated his victory by doing a Moonwalk dance. V. Rossi finished the race in a respectable 4th position as well, which helped the Fiat Yamaha Team claim the 2009 MotoGP Constructors' Title.

und grünes Outfit, um auf die dritte Generation des Fiat 500 hinzuweisen, wogegen die Maschine für den Australischen GP Abarths markante, weiße Verkleidung mit einem rot karierten Muster und dem Markenzeichen des Skorpions trug, um an Fiats Neustart der Marke Abarth zu erinnern. Die YZR-M1 von 2008 hatte im wesentlichen das gleiche Outfit wie bisher, aber beim Japanischen GP zeigte die Maschine von Jorge Lorenzo ein Bild der Animationsfigur Lupin III auf der Verkleidung, das die örtlichen Fans begeisterte. Darüber hinaus war Jorge Lorenzos Maschine mit Fahnen-Aufklebern der Länder verziert, in welchen er während der Saison GP-Siege erzielt hatte.

In der 2009er MotoGP-Saison war die YZR-M1 weiterhin im eleganten blau und weißen Outfit zu sehen. Die Fans erwarteten ein erneutes Spezial-Aussehen und dies kam bei Runde 14, dem Portugiesischen GP auf dem Estoril-Kurs, wo das Blau durch Silber ersetzt war, was dem Motorrad eine pfiffige, modische Erscheinung gab. Dieses Outfit wurde entworfen, um auf Fiats Ankündigung des PUNTO EVO hinzuweisen, einem kompakten Fünftürer-Heckklappen-Auto bei der Frankfurter Automobilausstellung. Zusätzlich trugen beide Fahrer des Fiat Yamaha Teams, Valentino Rossi und Jorge Lorenzo silber und weiße Rennanzüge, passend zum Aussehen der YZR-M1. J. Lorenzo trug außerdem einen Helm, der wie ein Astronautenhelm aussah, um an den 40. Jahrestag von Neil Armstrongs Landung auf dem Mond mit Apollo 11 zu erinnern. Im Rennen konnte J. Lorenzo einen glänzenden Start-Ziel-Sieg verzeichnen und zur Freude aller seiner Fans, feierte er seinen Sieg, indem er einen Moonwalk-Tanz aufführte. V. Rossi beendete das Rennen auf einem beachtlichen 4. Platz, womit er dazu beitrug, den 2009er MotoGP Konstrukteurs-Titel für das Fiat Yamaha Team zu holen.

au Pays-Bas avaient une livrée rouge, bleu clair et vert pour promouvoir l'arrivée de la nouvelle Fiat 500 tandis que celles du GP d'Australie étaient blanches avec des damiers rouges et des scorpions pour commémorer le relancement de la marque Abarth. La YZR-M1 de 2008 portait la même livrée qu'en 2007 mais au GP du Japon, la machine de Jorge Lorenzo arborait une illustration du personnage de dessin animé Lupin III à l'attention des fans locaux. De plus, au GP de Valence, la machine de J. Lorenzo fut embellie avec les drapeaux des pays où il remporta la victoire durant la saison.

Durant la saison 2009, la YZR-M1 conserva la même livrée élégante bleue et blanche. Les fans espéraient une autre livrée spéciale et leur souhait fut exaucé lors de la 14^{ème} manche, le GP du Portugal couru sur le circuit d'Estoril. Le bleu avait été remplacé par de l'argenté qui donnait une apparence plus chic et plus élancée. Cette livrée commémorait la présentation par Fiat au Salon de Francfort 2009 de la nouvelle PUNTO EVO compacte 5 portes. Des logos PUNTO EVO figuraient sur les côtés du carénage. De plus, les pilotes Fiat Yamaha, Valentino Rossi et Jorge Lorenzo portaient une combinaison argent et blanc assortie aux couleurs de la moto. J. Lorenzo portait également un casque ressemblant à celui utilisé par les astronautes pour célébrer le 40^{ème} anniversaire des premiers pas de Neil Armstrong d'Apollo 11 sur la lune. Toutes les occasions sont bonnes pour ce genre de décorations. Lorenzo remporta brillamment la course, la menant de bout en bout et pour le plus grand plaisir de ses fans, fêta la victoire en dansant le Moonwalk. V. Rossi finit la course à une respectable 4^{ème} place, contribuant à la conquête du titre de constructeurs 2009 par le Team Fiat Yamaha.

A 《R14 ポルトガルGP (エストリル) V・ロッシ》
V. Rossi, Rd. 14 Portugal GP

46

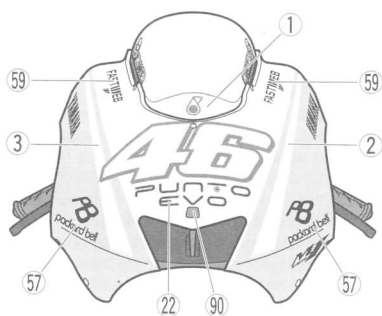
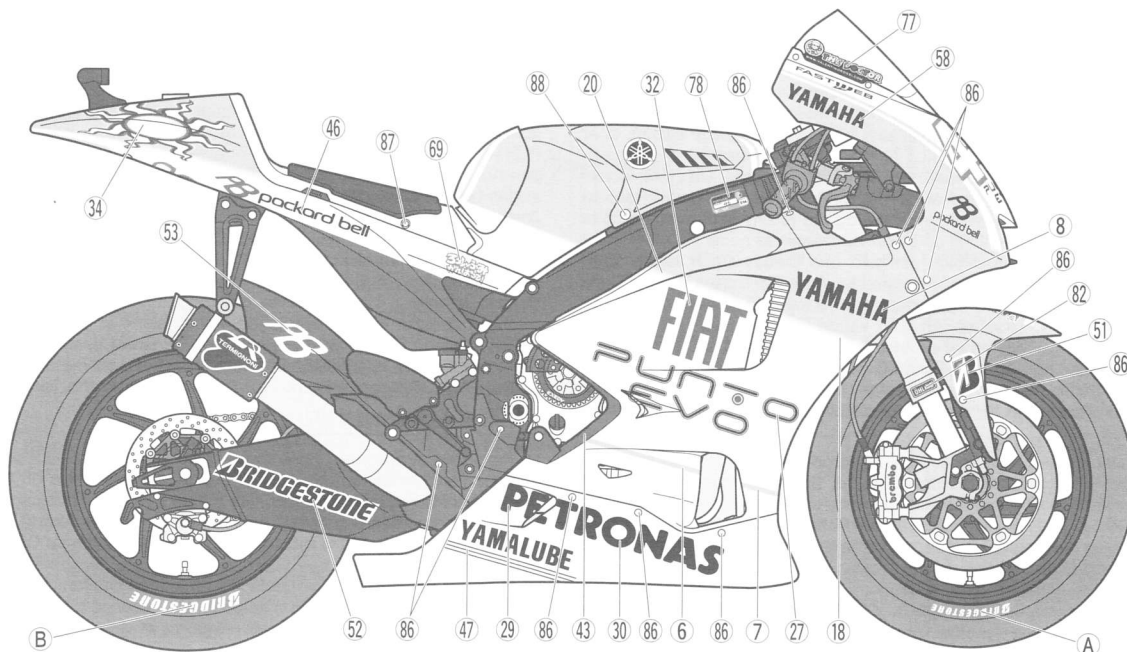
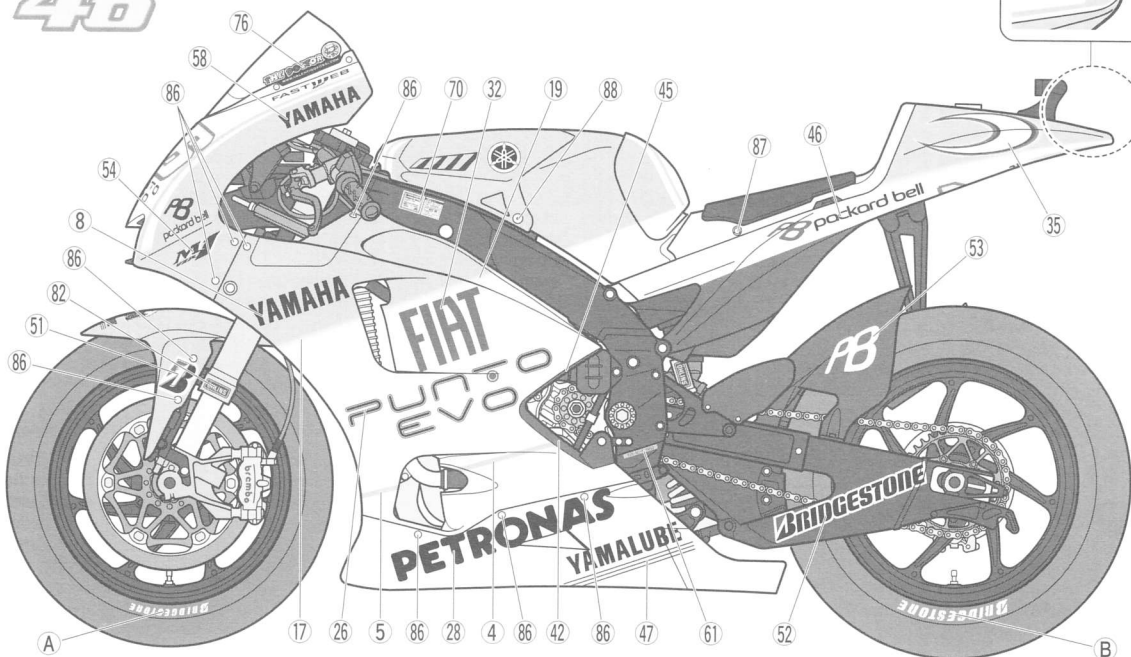

不要スライドマーク...
Not used.
Nicht verwenden.
Non utilisées.

《エンブレムステッカーの貼り方》

1. マークを台紙ごと少し大きめに切り取ります。
2. マークがついた上側のフィルムを台紙からめくり、貼る位置に合わせてフィルムの上から強く押しつけます。
3. フィルムをゆっくりとはがします。

EMBLEM STICKER

1. Cut out sticker allowing a slight border.
2. Peel away the lining and securely place the sticker in position.
3. Remove the film slowly.

EMBLEM-AUFKLEB

1. Schneiden Sie den /
2. Die Trägerfolie ab /
3. Den Schutzfilm vor

EMBLEME AUTOCC

1. Découper l'autoc /
2. Soulever le supp /
3. Enlever doucemen

B 《R14 ポルトガルGP (エストリル) J・ロレンソ》
 J. Lorenzo, Rd. 14 Portugal GP

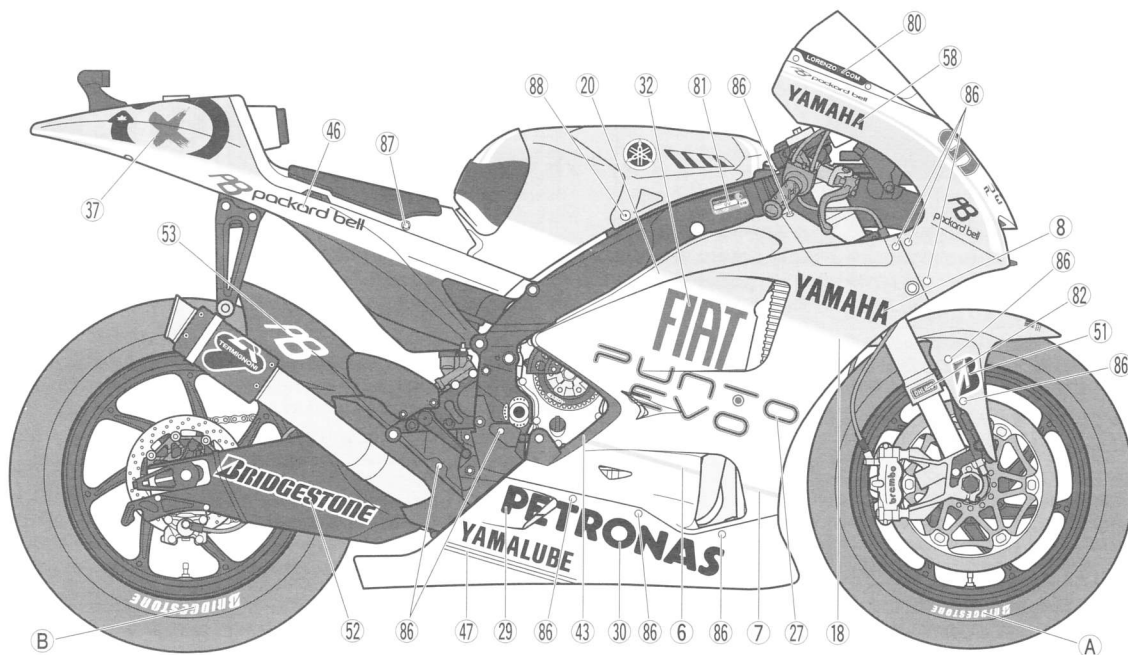
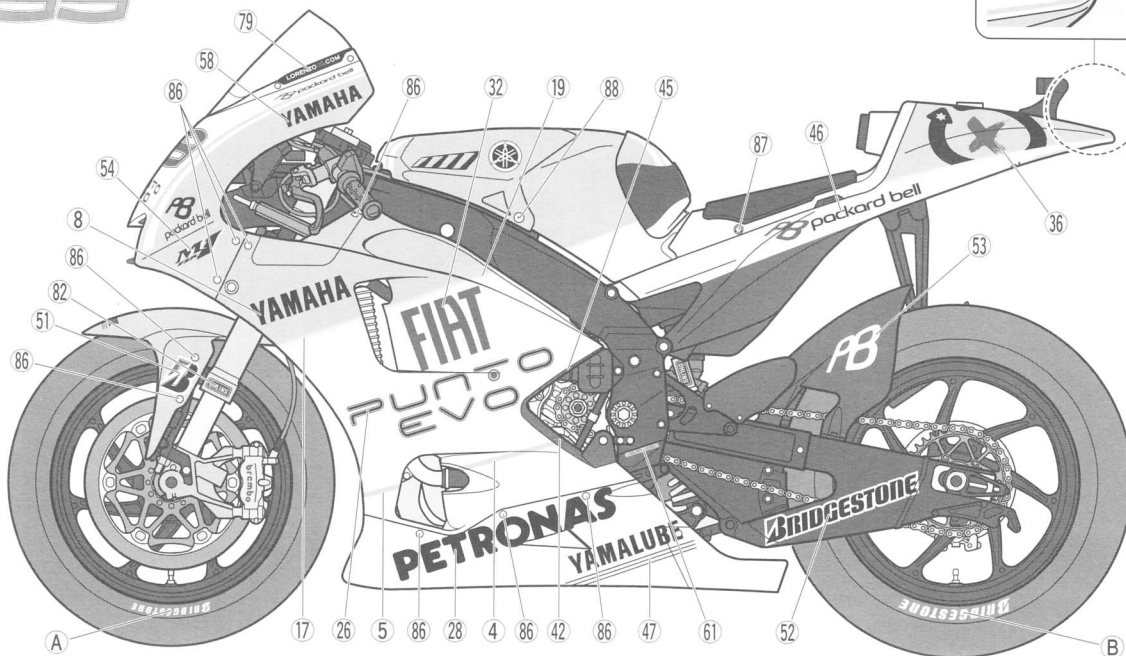
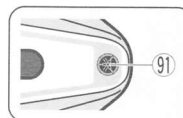

..... 86 x1, 92
 93, 94

DEKLEBER
 Aufkleber mit etwas Überstand aus-
 schneiden und den Aufkleber an der
 Stelle andrücken.
 Überschüssiges
 sichtbar abziehen.

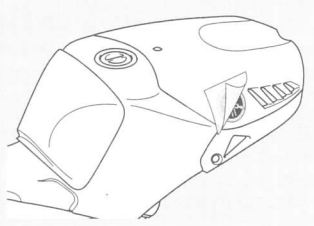

COLLERE
 Collante tagliando con un
 sovrappiù e applicandolo sulla
 superficie.
 Rimuovere l' eccedenza
 visibile e apporre l'autocollante in
 posizione.
 Rimuovere il film.

