



Lockheed P38 H Lightning

Major Thomas Buchanan McGuire

Major Thomas Buchanan McGuire flew on active service in the Pacific theatre during World War 2, and between August 1943 and December 1944 he shot down a total of 38 Japanese aircraft. All of these victories were achieved in various P-38 Lightnings while serving with the 431st Fighter Squadron, which he commanded from May 1944. The second of his regular Lightnings, named 'PUDDY', is the subject of this kit, which carried 17 of his victory markings in May 1944. McGuire's last victory occurred on 26 December 1944 when he shot down four Zeros; on 7 January 1945 he was shot down and killed. The P-38H Lightning was powered by two 1,425 h.p. Allison V-1710 engines, giving a maximum speed of approximately 640 km/h (400 mph) at 7,612 m (25,000 ft). Wing span: 15.83 m (52 ft 0 in). Length: 11.52 m (37 ft 10 in).

En service actif dans le théâtre pacifique pendant la deuxième guerre mondiale, le commandant THOMAS BUCHANAN MCGUIRE réussit à descendre un total de 38 avions japonais entre août 1943 et décembre 1944, ce aux commandes d'un Lightning P-38 avec l'escadre de chasseurs no. 431 dont il avait pris le commandement en mai 1944. Son deuxième Lightning, surnommé "PUDDY", et qui en 1944 portait 17 "victoires", est l'avion que reproduit cette maquette. Le commandant MCGUIRE gagna son dernier combat le 26 décembre 1944 en descendant quatre Zéro. Son avion s'est abattu en flammes le 7 janvier 1945. Le Lightning P-38H était équipé de deux moteurs Allison V-1710 de 1425 chevaux assurant une vitesse de pointe d'environ 640 km/heure à 7 612 mètres. Envergure: 15,83 m; longueur: 11,52 m.

Major Thomas Buchanan McGuire flog in aktivem Einsatz auf dem Kriegsschauplatz des Pazifischen Ozeans im 2. Weltkrieg, und zwischen August 1943 und Dezember 1944 schoß er insgesamt 38 japanische Flugzeuge ab. All diese Siege wurden in verschiedenen P-38 Lightnings erzielt, als er zum 431. Jagdgeschwader gehörte, dessen Kommandeur er ab Mai 1944 war. Die zweite seiner regulären Lightning-Maschinen, "PUDDY" genannt, ist Gegenstand dieses Bausatzes, und im Mai 1944 waren 17 seiner Abschüsse darauf markiert. McGuires letzter Sieg war am 26. Dezember 1944, als er vier Zeros abschoss, am 7. Januar 1945 wurde er abgeschossen und fand den Tod. Die P-38H Lightning hatte zwei Allison V-1710-Motoren mit 1425 PS, die eine Höchstgeschwindigkeit von ca. 640 km/h in 7612 m Höhe erreichten. Spannweite: 15,83 m. Länge: 11,52 m.

El Mayor Thomas Buchanan McGuire voló en servicio activo en el teatro de guerra del Pacífico durante la Segunda Guerra Mundial, y entre agosto de 1943 y diciembre de 1944 derribó 38 aviones japoneses. Todas estas victorias las consiguió en varios aviones P-38 Lightning cuando prestaba servicio en la 431 Escuadrilla de Cazas, a cuyo mando estuvo desde mayo de 1944. El segundo de los aviones Lightning que usó con regularidad, llamado "PUDDY", es el tema de este equipo de modelo, y llevaba 17 marcas de sus victorias en mayo de 1944. La última victoria de McGuire ocurrió el 26 de diciembre de 1944 en que derribó cuatro Zeros; el 7 de enero de 1945 fue derribado y muerto. El P-38H Lightning estaba propulsado por dos motores Allison V-1710 de 1.425 caballos que le daban una velocidad máxima de unos 640 km/h a 7.612 m. Envergadura: 15,83 m. Longitud: 11,52 m.

Il Maggiore Thomas Buchanan McGuire fu aviatore in servizio attivo nel teatro del Pacifico durante la seconda guerra mondiale; fra l'agosto 1943 e il dicembre 1944 abbatté 38 apparecchi giapponesi. Tutte queste vittorie furono conseguite su vari Lightning P-38, durante il servizio da lui prestato con la 431ª Squadra Caccia, da lui comandata dal maggio 1944. Il secondo dei suoi Lightning regolari, battezzato "PUDDY" è il modello di questa scatola di montaggio, e nel maggio 1944 portava affissi i 17 dei suoi indicatori di vittoria. L'ultima vittoria di McGuire fu il 26 dicembre 1944, giorno in cui abbatté quattro Zero; il 7 gennaio 1945 fu abbattuto e ucciso. Il Lightning P-38H era azionato da due motori Allison V-1710 da 1.425 HP, velocità massima circa 640 km/h a 7.612m. Apertura d'ali: 15,83m. Lunghezza: 11,52m.

STUDY DRAWINGS AND PRACTICE ASSEMBLY BEFORE CEMENTING PARTS TOGETHER. CAREFULLY SCRAPE PLATING AND PAINT FROM CEMENTING SURFACES. ALL PARTS ARE NUMBERED. PAINT SMALL PARTS BEFORE ASSEMBLY.

ETUDIEZ ATTENTIVEMENT LES DESSINS ET SIMILEZ L'ASSEMBLAGE AVANT DE COLLER LES PIÈCES. GRATTEZ SOIGNEUSEMENT TOUT REVÊTEMENT OU PEINTURE SUR LES SURFACES À COLLER AVANT COLLAGE. TOUTES LES PIÈCES SONT NUMÉROTÉES. PEIGNEZ LES PETITES PIÈCES AVANT ASSEMBLAGE.

VOR VERWENDUNG DES KLEBERS ZEICHNUNGEN STUDIÉREN UND ZUSAMMENBAU ÜBEN. FARBE UND PLATTIERUNG VORSICHTIG VON DEN KLEBEFLÄCHEN ABKRATZEN. ALLE TEILE SIND NUMERIERT. VOR ZUSAMMENBAU KLEINE TEILE ANMALEN.

STUDIARE I DESIGNI E PRATICARE IL MONTAGGIO PRIMA DI UNIRE INSIEME I PEZZI CON L'ADESIVO. RASCHIARE ATTENTAMENTE LE TRACCE DI SMALTO E CROMATURA DALLE SUPERFICI DA UNIRE CON ADESIVO. TUTTI I PEZZI SONO NUMERATI. COLORARE I PEZZI DI PICCOLE DIMENSIONI PRIMA DI MONTARLI.

ESTUDI LOS DIBUJOS Y PRACTIQUE EL MONTAJE ANTES DE PEGAR LAS PIEZAS. RASPE CUIDADOSAMENTE EL PLATEADO Y LA PINTURA EN LAS SUPERFICIES DE CONTACTO ANTES DE PEGAR LAS PIEZAS. TODAS LAS PIEZAS ESTAN NUMERADAS. ES CONVENIENTE PINTAR LAS PIEZAS PEQUEÑAS ANTES DE SU MONTAJE.

BESTUDEER DE TEKENINGEN EN PROBEER HET SAMENVOEGEN, VOORDAT JE DE ONDERDELEN AAN ELKAAR VASTPLAKT. SCHUUR VOORZICHTIG HET VERGULSEL EN DE VERF VAN DE VAST TE PLAKKEN VLAKKEN. ALLE ONDERDELEN ZIJN GENUMMERD. VERF DE KLEINE ONDERDELEN AL VORENS SAMEN TE VOEGEN.

STUDERA BILDERNA NOGGRANT OCH SÄTT IHOP DELARNA INNAN DU LIMMAR IHOP DEM. SKRAPA NOGGRANT BORT FÖRKROMNING OCH FÄRG FRÅN LIMMADE DELAR. ALLA DELARNA ÄR NUMMERADE. MÅLA SMÅDELARNA FÖRE IHOPSAJTNING.

TUTUSTU PIIROKSIINN JA HARJOITTELE KOKOAMISTA ENNEN KUIN LIIMAAT OSAT YHTEEN. RAAPUTA MAALI VÄROVASTI POIS LIIMATAVILTA PINNOILTA. KAIKKI OSAT ON NUMEROITU. MAALAA PIENET OSAT ENNEN KOKOAMISTA.

ESTUDE ATENTAMENTE OS DESENHOS. CORTE AS PECAS DAS GRELHAS COM A AJUDA DE UMA LÂMINA E LIXE AS ARESTAS DE MODO A SUPRIMIR QUALQUER IRREGULARIDADE. EXPERIMENTE SE AS PECAS ENCAIXAM FACILMENTE UMAS NAS OUTRAS ANTES DE COLAR. TODAS AS PECAS ESTÃO NUMERADAS. PINTÉ AS PEQUENAS PECAS ANTES DE COLAR.

Tijdens de 2e Wereldoorlog vloog Major Thomas Buchanan McGuire in actieve dienst op het oorlogsterrein in de Stille Oceaan, en tussen augustus 1943 en december 1944 schoot hij in totaal 38 Japanse vliegtuigen neer. Al deze overwinningen werden behaald in verschillende typen P-38 Lightnings terwijl hij bij het 431st Fighter Squadron diende, dat vanaf mei 1944 onder zijn commando stond. De tweede van zijn Lightnings, 'PUDDY' genaamd, is het onderwerp van deze bouwdoos en was in mei 1944 met 17 van zijn overwinningstekens versierd. McGuire behaalde zijn laatste overwinning op 26 december 1944 toen hij vier Zero's neerschoot; hij sneuvelde toen hij op 7 januari 1945 neergeschoten werd. De P-38H Lightning werd aangedreven door twee Allison V-1710 motoren van 1.425PK, waarmee hij op 7.612m hoogte een max. snelheid van ong. 640km/u bereikten kon. Spanwijdte: 15,83m. Lengte 11,52m.

Major Thomas Buchanan McGuire tjänstgjorde i Stilla Havsområdet under det andra världskriget och mellan augusti 1943 och december 1944 sköt han ner ett totalt antal av 38 Japanska flygplan. Alla dessa fullträffar naddes med ett antal olika P-38 Lightnings medan han tjänstgjorde med 431sta Stridsgruppen där han tjänade som Kommandör från och med maj 1944. Den andra av hans regulära Lightnings, kallad "PUDDY", är ämnat i denna Airfix sats, som var märkt med 17 av hans segermärken i maj 1944. McGuire's sista seger ägde rum den 26 december 1944 då han sköt ner fyra Zeros; den 7 januari 1945 blev han själv nerskjuten med dödlig utgång. P-38H Lightning var driven av två 1.425 hk Allison V-1710 motorer, med maxifart på ungefär 640 km/t vid 7.612 m. Spännvidd: 15,83 m. Längd: 11,52 m.

Majuri Thomas Buchanan McGuire lensi aktiivipalveluksessa Tyynen valtameren alueella toisen maailmansodan aikana vuoden 1943 elokuun ja vuoden 1944 joulukuun välisenä aikana ja hän ampui alas yhteensä 38 japanilaista koneetta. Kaikki nämä voitot saatiin lennättäessä erilaisilla P-38 Lightning-koneilla 431 lentorykmentin palveluksessa, jonka komentajana hän toimi vuoden 1944 toukokuusta lähtien. Toinen hänen vakinaisista Lightning-koneistaan, nimeltään "PUDDY", on tämän rakennussarjan kone ja siinä on 17 McGuiren vuoden 1944 toukokuuhun mennessä saavuttamien voittojen merkinnät. McGuiren voitti viimeisen kerran vuoden 1944 joulukuun 26 päivänä, jolloin hän ampui alas neljä Zerkonetta; 7 tammikuuta 1945 hänet ammuttiin itse alas ja hän menetti henkensä. P-38H Lightning-koneesta oli kaksi 1 425 hevosvoiman Allison V-1710 moottoria, jotka antoivat noin 640 km/t (400 mailia/t) huippunopeuden 7 612 m (25 000 jalan) korkeudessa. Jänneväl: 15,83 m (52 jalkaa 0 tuumaa). Pituus: 11,52 m (37 jalkaa 10 tuumaa).

O Major Thomas Buchanan McGuire voou em serviço activo no Pacífico durante a 2ª. Guerra Mundial, e entre Agosto de 1943 e Dezembro de 1944 abateu um total de 38 avioes japoneses. Todas estas vitórias foram alcançadas em vários avioes P-38 Lightning enquanto prestava serviço no 431º. Esquadrão de Combate, que comandou a partir de Maio de 1944. O segundo dos seus Lightning regulares, conhecido por "PUDDY" é o objecto deste jogo de peças para montagem, que apresentava 17 dos seus distintivos de vitória em Maio de 1944. A última vitória de McGuire verificou-se em 26 de Dezembro de 1944 quando abateu quatro Zeros; em 7 de Janeiro de 1945 ele foi abatido e morto. O P-38H Lightning era accionado por dois motores de 1.425 c.v. Allison V-1710, dando uma velocidade máxima aproximadamente de 640 km/h (400 mph) a 7.612 m (25.000 pés). Largura entre as asas: 15,83 m (52 pés 0 pol.). Comprimento: 11,52 m (37 pés 10 pol.).

Major Thomas Buchanan McGuire flog i aktiv tjeneste på Stillehavs krigsskuepladsen under Den anden Verdenskrig, og mellem august 1943 og december 1944 nedskod han i alt 38 japanske fly. Alle disse sejre blev opnået i forskellige P-38 lightning maskiner, medens han gjorde tjeneste i den 431. Jagerekadrille, som han kommanderede fra maj 1944. Det er den anden af hans regulære Lightning-fly, med kaelenavnet "PUDDY", der er baggrunden for dette samlesæt, og dette fly havde han 17 sejrsmarkeringer i maj 1944. McGuire's sidste sejr fandt sted den 26. december 1944, da han nedskod fire Zero-fly; den 7. januar 1945 blev han selv skudt ned og dæbt. P-38H Lightning flyet blev drevet af to Allison V-1710 motorer med 1.425 hestekræfter, der gav en maksimalhastighed på cirka 640 km/t ved 7.612 meter. Spændvidde: 15,83 meter. Længde: 11,52 meter.

The varying shades of colour shown in the illustration can be obtained by blending the listed paints.

Les diverses nuances figurant sur l'illustration peuvent être obtenues en mélangeant les couleurs indiquées.

Die verschiedenartigen Farbschattierungen, die auf der Abbildung zu sehen sind, erhält man durch mischen der aufgeführten Farben.



CEMENT
COLLEZ
KLEBEN
UNIRE CON ADESIVO
CON PEGAMENTO
VASTPLAKKEN
LIMMA
LIMAA
COLAR



CLEAR
CLAIR
KLAR
TRANSPARENTE
TRANSPARENTE
SCHODD
GENÖMSKINLIG
KIRKAS
TRANSPARENTE



DO NOT CEMENT
NE COLLEZ PAS
NICHT VERKLEBEN
NON APPLICARE ADESIVO
SIN PEGAMENTO
NIET VASTPLAKKEN
LIMMA INTE
ALÄ LIMAA
NAO COLAR



ALTERNATIVE PART
PIECE EN OPTION
ALTERNATIV-TEIL
PEZZO ALTERNATIVO
PARTE ALTERNATIVA
ANDER ONDERDEEL
ALTERNATIV DEL
VAIHTOHTOINEN OSA
PECAS ALTERNATIVAS

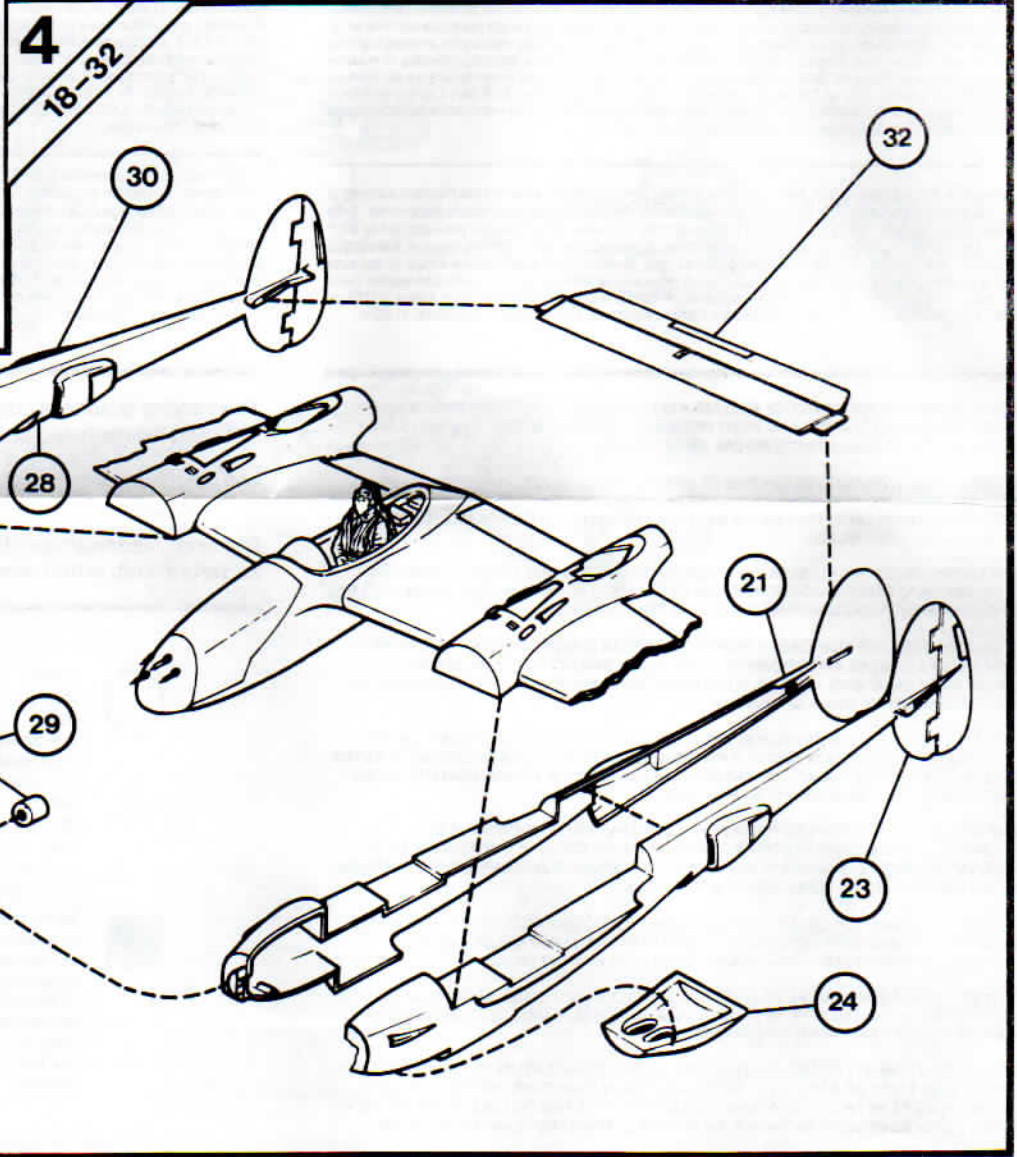
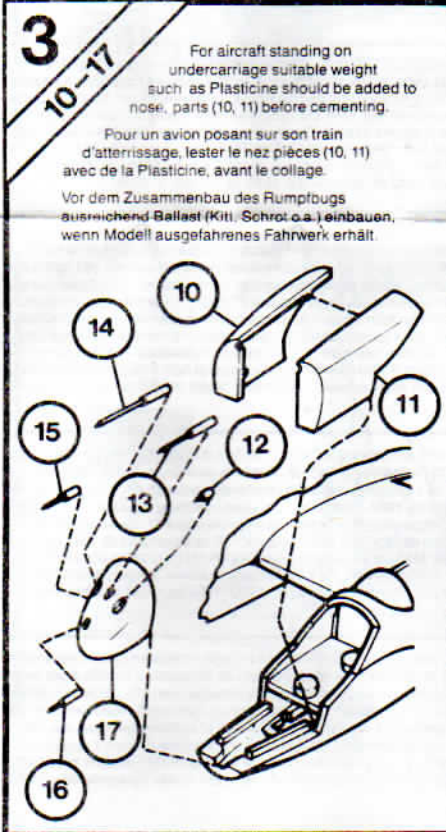
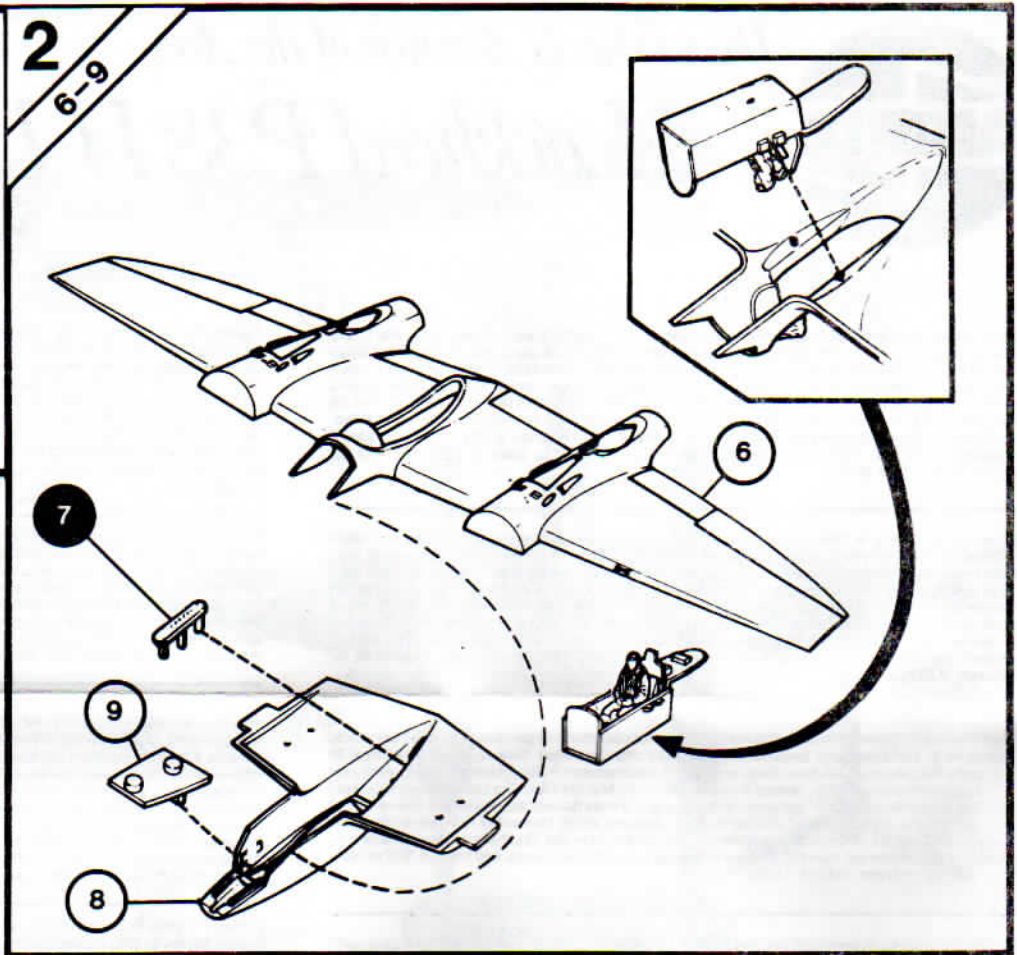
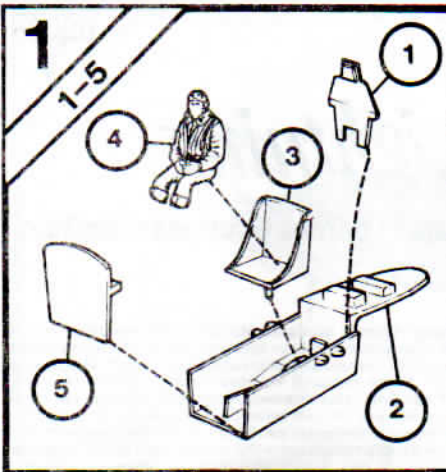

5
33-44

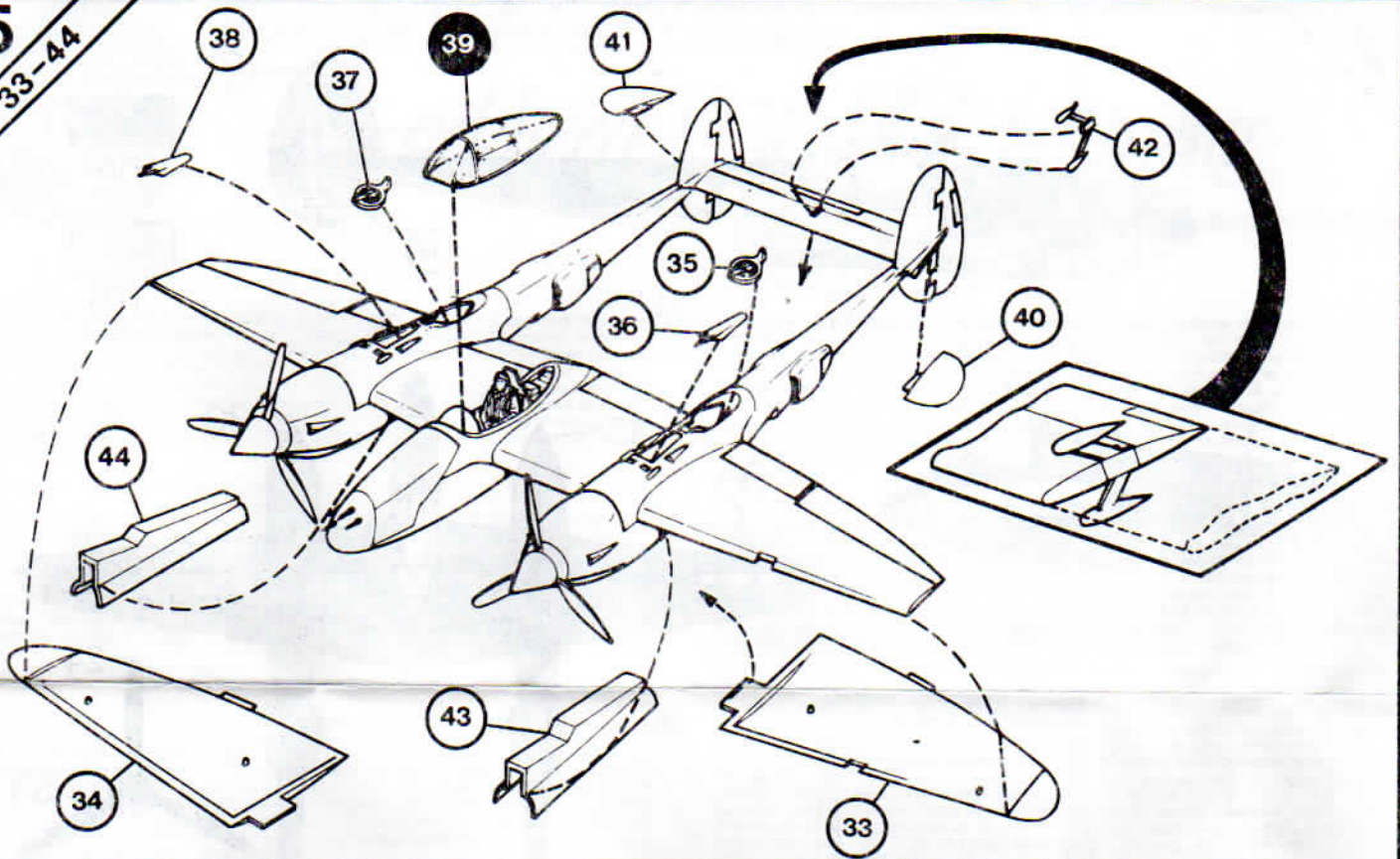

6
45-67

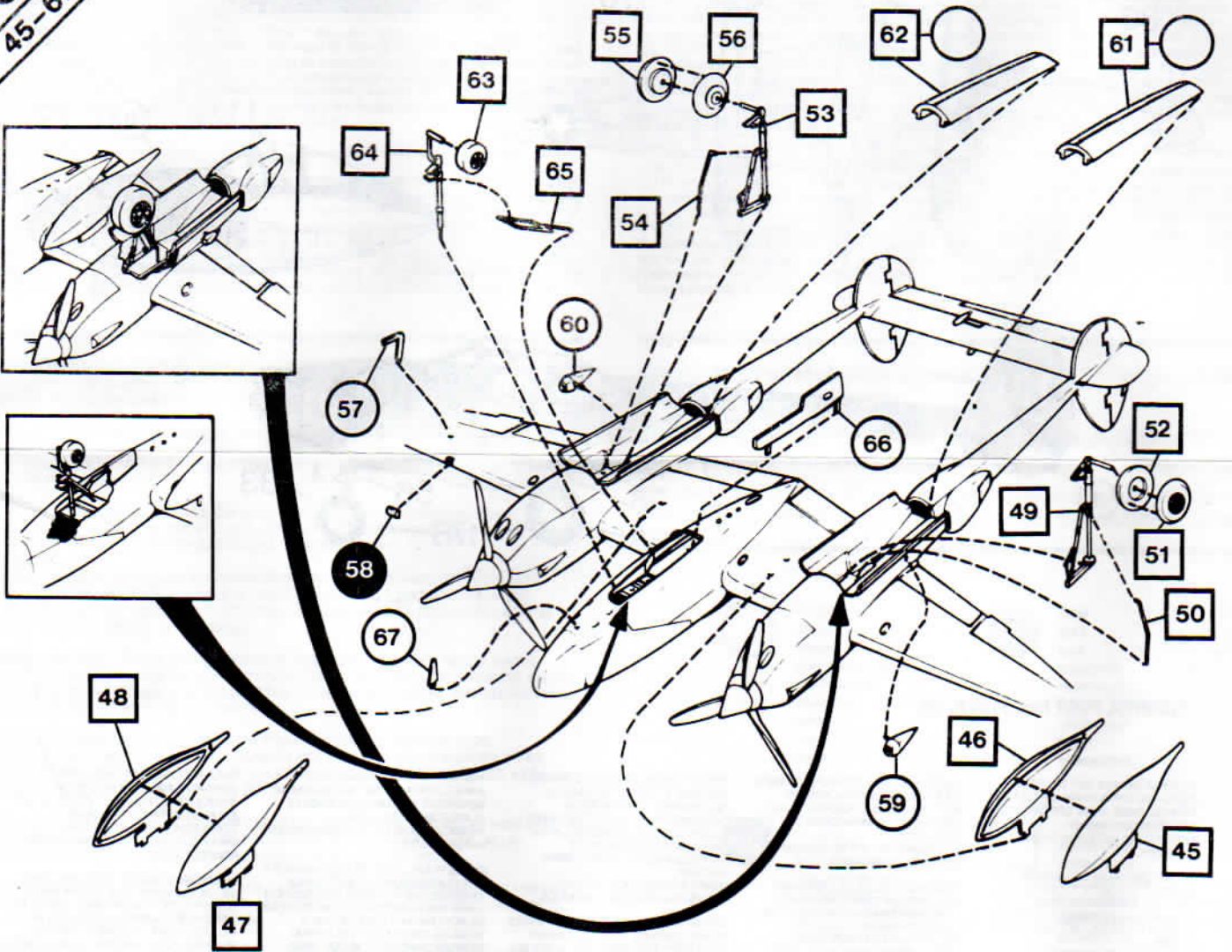

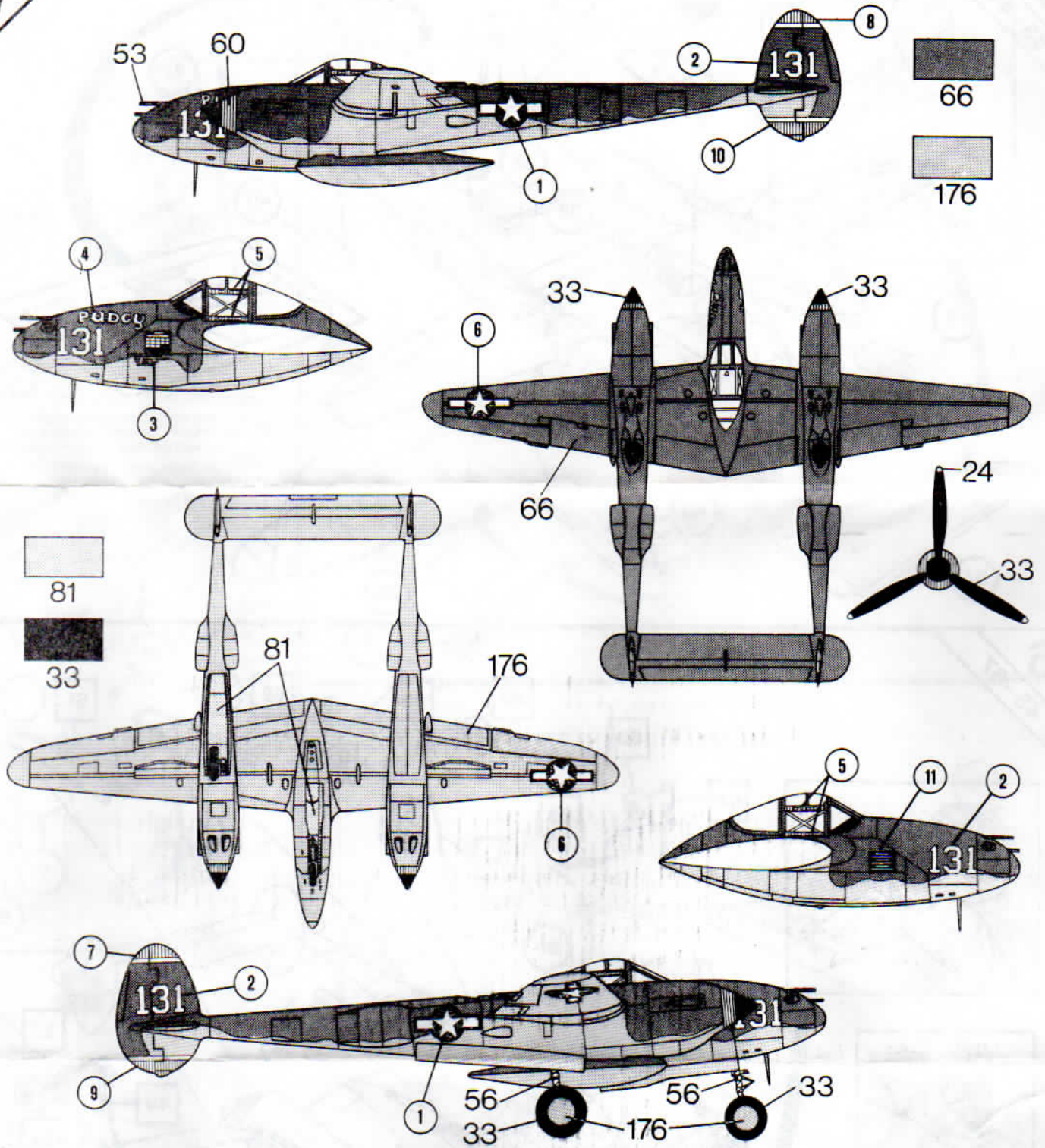

HUMBROL PAINT Nos. 33 66 81 176

TO APPLY DECALS, CUT SHEET AS REQUIRED, DIP IN WARM WATER FOR A FEW SECONDS, SLIDE OFF BACKING INTO POSITION SHOWN. USE IN CONJUNCTION WITH BOX ARTWORK.

POUR COLLER LES DECALQUES, DECOUPEZ LE MOTIF PLONGEZ-LE QUELQUES SECONDES DANS L'EAU CHAUDE PUIS POSEZ LE A L'ENDROIT INDIQUE EN DECOLLANT LE SUPPORT PAPIER. UTILISER EN MEME TEMPS L'ILLUSTRATION DE LA BOITE.

UM DIE ABZIEHBILDER AUFZULEBEN, DIESE AUSSCHNEIDEN. KURZ IN WARMES WASSER TAUCHEN, DANN ABZIEHEN UND WIE ABGEBILDET AUFKLEBEN. IN VERBINDUNG MIT SCHACHTEL-ARTWORK VERWENDEN.

PARA APLICAR LAS CALCOMANIAS, SEPARAR LOS TEMAS DESEADOS. SUMERGIR EN AGUA TIBIA DURANTE UNOS SEGUNDOS Y DESLIZAR LA CALCA EN LA POSICION DEBIDA VER ILLUSTRACIONES DE LA TAPA.

PER APPLICARE LE DECAL COMANIE, TAGLIARE IL FOGLIO SECONDO IL NECESSARIO, IMMERGERE LA DECORAZIONE IN ACQUE CALDA PER ALCUNI SECONDI, QUINDI SFILARLA DALLA CARTA DI SUPPORTO E PALPEGGIARLA NELLA POSIZIONE INDICATA. USARE IN CONJUNZIONE CON L'ILLUSTRAZIONE SULLA SCATOLA.

OVERFORING AV DEKALER KLIPP ARKET SLIK DU ONSKER. DYPP DET I VARMT VANN NOEN SEKUNDER, OG LA DET GLI FRA BAGGRUNNSARKET DIREKTE PA PLASS SOM VIST BRUKES SAMMEN MED KARTONGENS LITOGRAFI.

FASTSATTNING AV DEKALER, KLIPP ARKET, DOPPA I VARMT VATTEN NAGRA SEKUNDER. LAT BAKSIDAN GLIDA PA PLATS SOM BILDEN VISAR. ANVANDS I SAMBAND MED KARTONGENS HANDLITOGRAFI.

OM DE PLAAT JES OP TE PLAKKEN MOET HET BLAD GEKNIPT WORDEN ZOALS AANGEGEVEN, EEN PAAR SECONDEN IN WARM WATER GEDOPELD WORDEN EN DE ACHTERKANT ERAF GEHAALD WORDEN ZOALS AFGEBEELD STAAT GEBRUIK SAMEN MET AFBEELDING OP DOOS.

PARA APLICAR AS DECALCOMANIAS, CORTAR AS FOLHAS A MEDIDA DO SIMBOLO PRETENDIDO E MERGULHA-LO EM AGUA Morna POR ALGUNS SEGUNDOS DEPOIS, COM A AJUDA DE UMA PINÇA, DESLIZA-LO APLICA-LO NO RESPECTIVO LUGAR.

OVERFORINGSBILLEDERNE ANVENDES VED AT TILKLIPPE ARKET EFTER BEHOV, OG DYFFE DET I VARMT VAND I NOGLE FA SEKUNDER. UNDERLAGET GLIDES AF OG ANBRINGES I DEN VISTE POSITION PAFORES IFOLGE BRUGSANVISNINGERNE PA AESKEN.