

■デカールののじょうずな貼り方 Correct Method for Applying Decals

- デカールを貼るところのほこりや汚れを、ぬらした布できれいにふきとってください。
- Clean model surface with wet cloth.



- 貼りたいデカールを台紙ごとハサミで切りとり、1枚づつ水またはぬるま湯に台紙を下にして20秒くらい浮かべます。
- Cut each design out of decal sheet and dip them in warm water for 20 seconds.



- 水から出したらタオルの上のせ、指先でデカールが動くか確かめた後、貼るところにおいて静かに台紙をずらします。
- Check with finger tip if design is loose on base paper. If so, place it on proper position on model and slide off base paper leaving design on model.

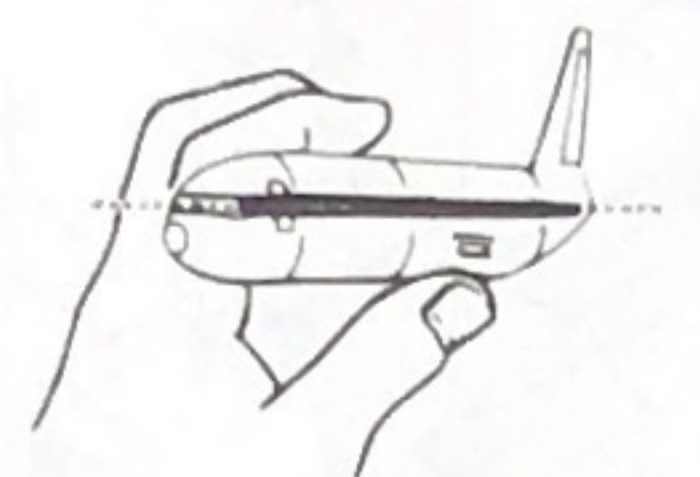

- 指先に少し水をつけて正確な位置にデカールを動かした後、やさしく、よく水を吸う布でデカールを押し下して内側の水分や気泡を押し出します。
- Move design to exact position with wet finger tip, and push out excess water and air bubbles under decal with soft cotton cloth.

- デカールが完全に乾いたら少し水をつけた布で、デカールのまわりのノリをふきとります。
- When decals get dry, wipe off with wet cloth excess glue left around decals.

CAUTION: NOT SUITABLE FOR CHILDREN UNDER 3 YEARS. CONTAINS SMALL PARTS.

NICHT FÜR KINDER UNTER 36 MONATEN ENTHÄLT KLEINE TEILE.

ATTENTIE: NIET GESCHIKT VOOR KINDEREN TOT 4 JAAR. BEBAT KLEINE ONDERDELEN.

ATTENTION: CE PRODUIT NE CONVIENT PAS A UN ENFANT DE MOINS DE 36 MOIS, EN RAISON DES PIÈCES DE PETITE DIMENSION CONTENUES.

ATTENZIONE: PRODOTTO NON ADATTO AI BAMBINI DI ETÀ INFERIORE AI 36 MESI. CONTIENE PICCOLE PARTI.

ATENCIÓN: NO ES CONVENIENTE PARA NIÑOS MENORES DE 3 AÑOS. CONTIENE PIEZAS PEQUEÑAS.

ATENÇÃO: IMPRÓPRIO PARA CRIANÇAS COM MENOS DE 3 ANOS. CONTÉM PEÇAS PEQUENAS.

FORSIGTIG! IKKE EGNET TIL BØRN SOM ER MINDRE END 3 ÅR. INDEHOLDER SMÅ DELE.

ΠΡΟΣΟΧΗ: ΚΑΤΑΛΛΗΛΟ ΓΙΑ ΠΑΙΔΙΑ ΑΝΩ ΤΩΝ ΤΡΙΩΝ ΕΤΩΝ ΠΕΡΙΕΧΕΙ ΜΙΚΡΑ ΤΕΜΑΧΙΑ

VOR DEM ZUSAMMENBAU ZU LESEN

Bitte lesen Sie die Anleitung vor dem Zusammenbau sorgfältig durch. Verwenden Sie nur Kunststoffklebstoff und Kunststofflackfarben. Die geleerten Plastikbeutchen sollten zerrissen und weggeworfen werden, um zu verhindern, daß Kleinkinder beim Spielen darin erstickten. Handhaben Sie Klebstoff und Lackfarben niemals in der Nähe von offenen Flammen. Mit Klebemittel sparsam umgehen und während des Zusammenbaus für ausreichende Ventilation sorgen.

LIRE CECI AVANT D'EFFECTUER LE MONTAGE

Etudier attentivement les instructions avant le montage. N'utiliser que de l'adhésif plastique et du vernis. Déchirer et jeter les sacs en plastique vides pour éviter tout danger d'étouffement pour les enfants. Ne jamais utiliser d'adhésif ou du vernis près d'une flamme. Utiliser le ciment avec modération et bien ventiler la pièce pendant le montage.

LEGGERE QUESTO PRIMA DEL MONTAGGIO

Studiare attentamente le istruzioni prima del montaggio. Usare solo adesivo e vernici per plastica. Strappare e gettare le buste di plastica vuote per evitare il pericolo di soffocamento per bambini piccoli. Non usare mai l'adesivo o la vernice vicino ad una fiamma. Utilizzare sufficiente adesivo e ventilare bene la abitazione durante la costruzione.

ANTES DEL ENSAMBLAJE, LEA CUIDADAMENTE LO SIGUIENTE

Antes del ensamblaje, estudie cuidadosamente las instrucciones. Emplee solamente cemento plástico y pinturas. Rompa y tire las bolsas de plástico a fin de evitar que los niños pequeños puedan sofocarse jugando con ellas. No emplee nunca cemento ni pintura cerca de llamas. Usare l'adesivo moderadamente e ventilare bene l'ambiente durante la costruzione.

■組立之前務請先看清此說明。

- 請先看清說明圖，把握全體的順序之後才進入組件。
- 強力膠和塗料請使用塑膠專用的。商品的空袋為了不讓小孩子帶在頭上，請撕掉。
- 強力膠塗料不可在火的附近使用。

- "WARNING" FUNCTIONAL SHARP POINTS
- "WARNUNG" SCHARFE ECKEN UND KANTEN
- "Avertissement" Points essentiels de fonctionnement
- "ATTENZIONE" PARTI MOLTO ACUMINATE
- "AVISO" PUNTOS AGUDOS EN FUNCIONAMIENTO

注意

- *組み立てる前に必ずお読みください。
- *12才以下の方が組み立てる時は、保護者もお読みください。

1. 組み立てモデルです。作る前に組み立て説明書をお読みください。
2. 部品を取り出した後のビニール袋は、小さな子供が頭から被ったり、飲み込んだりすると窒息するおそれがありますので、破り捨ててください。
3. 部品はきれいに切り取り、切り取った後のクズはゴミ箱に捨ててください。
4. 部品はやむなくとがっている所がありますので使用目的以外は、絶対に遊ばないでください。特に小さいお子様のいる家庭では注意してください。
5. 小さな部品がありますので、誤って飲み込まないようにしてください。特に小さいお子様のいる家庭では注意してください。
6. 部品の組立の際、ニッパー、ナイフ、ヤスリ等を不用意に取り扱くと、刃先等で怪我の恐れがあります。12才以下の方は、保護者の指導のもとに取り扱ってください。
7. 接着剤、塗料を使用する場合は、下記に注意してください。
 - *締め切った室内では使用しないでください。中毒の恐れがあります。
 - *火の近くでの使用は絶対に止めてください。引火の恐れがあります。接着剤、塗料は目や口に入れないでください。
 - *誤って目や口に入ったときは、すぐに大量の水で洗い流して、医師に相談してください。
8. 工具、接着剤、塗料、電池等を使用する場合は、その説明書の注意事項をよく読んで正しく使用してください。

CAUTION

- * MAKE SURE TO READ INSTRUCTIONS LISTED BELOW BEFORE ASSEMBLING.
- * ADULT SUPERVISOR SHOULD ALSO READ INSTRUCTIONS WHEN ASSEMBLED BY CHILDREN AGED 12 OR YOUNGER.

- 1 THIS BEING AN ASSEMBLY KIT. READ THE INSTRUCTIONS BEFORE ASSEMBLING.
- 2 TEAR UP AND THROW AWAY THE PLASTIC BAGS CONTAINING KIT PARTS AS CHILDREN MAY SUFFOCATE BY SWALLOWING OR WEARING OVER HEAD.
- 3 CUT THE PARTS OFF PROPERLY AND THROW THE WASTE PARTS INTO DUSTBOX AT ONCE.
- 4 DO NOT PLAY WITH THE PARTS FOR ANY OTHER PURPOSE AS SOME PARTS MAY BE TOO SHARP. MORE CAUTION AND CARE NEEDED FOR FAMILIES WITH INFANTS.
- 5 DO NOT SWALLOW ANY PARTS AND CUT-OFF CHIPS. KEEP AWAY FROM REACH OF CHILDREN.
- 6 WRONG OR CARELESS USAGE OF NIPPER, CUTTER, FILE ETC. MAY HURT THE ASSEMBLER.
- 7 BE CAUTIONS AS FOLLOWS WHEN USING ADHESIVES AND/OR PAINTS:
 - * DO NOT USE IN CLOSED ROOM TO AVOID POISONING/TOXIC.
 - * DO NOT USE NEAR FIRE TO AVOID FLAMMABILITY.
 - * DO NOT PUT ANY ADHESIVES AND/OR PAINTS INTO MOUTH AND EYE IF MISTAKENLY PUT INTO, WASH OUT PROMPTLY WITH FULL WATER AND CONSULT A DOCTOR.
- 8 USE TOOLINGS, ADHESIVES, PAINTS, BATTERIES ETC. PROPERLY AFTER CAREFUL READING OF INSTRUCTIONS GIVEN IN EACH HANDLING MANUAL.

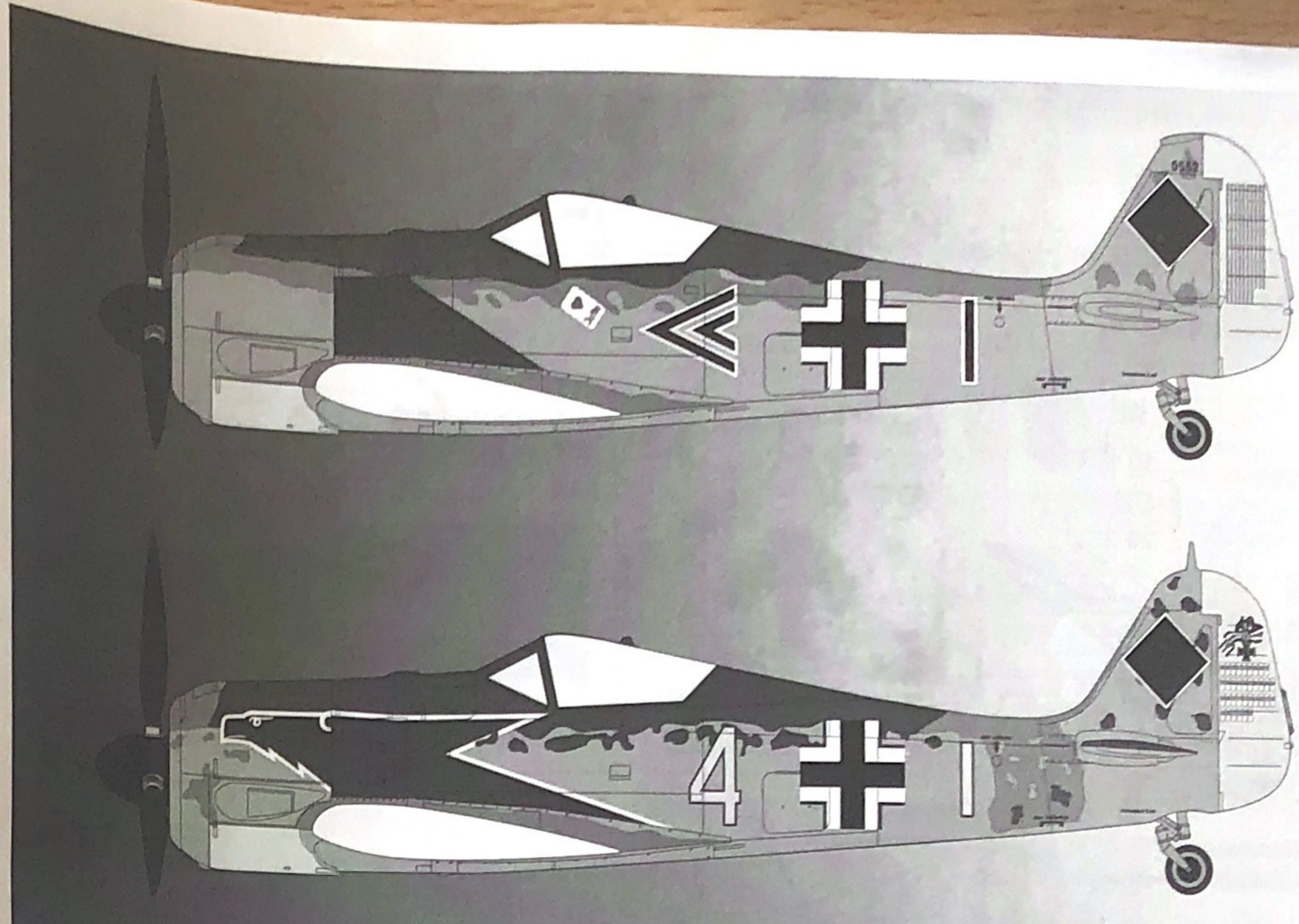

Focke-Wulf Fw190A-3 `PRILLER`
SP255 1:48 フォッケウルフ Fw190A-3 “プリラー”



Fw190はBf109の補助戦闘機として開発され、欧州機としては珍しく空冷エンジンを装備した機体です。頑丈な機体にして高い運動性を誇り、それを可能にした合理的な設計とエンジン馬力に余裕があったため改修を重ねつつ大戦を通じて一線機であり続けました。A-3は、馬力こそあったもののトラブルの頻発したA-2のBMW801C型エンジンに代わり、改良を加えたBMW801D型にエンジンを換装し信頼性を向上させたタイプです。エンジンはトラブルが解消されただけでなく140hpも馬力が上がり、最高速度は660km/hを記録しました。外観、武装はA-2と大差なくMG17 7.92mm機銃2門、MG151 20mm機関砲2門、MGFF 20mm機関砲2門の武装をしていました。また、

この頃から派生型が多く作られるようになりました。A-3の生産機数は509機でした。1915年南ドイツ生まれのヨーゼフ・プリラー大佐(最終階級)は、“Pips”(小柄)の愛称で親しまれ、抜群の空戦技術と統率力で英空軍からも恐れられていました。総撃墜数は101機。戦後ビール会社の支配人に転身しましたが1961年、残念ながら病気により亡くなりました。

《データFw190A-3》全長：8.85m、全幅：10.5m、全高：3.95m、最大速度：660km/h、エンジン：BMW801D-2（離昇出力1,700hp）、固定武装：MG17 7.92mm機銃×2、MG151/20 20mm機関砲×2、

The Fw190 was developed to perform a supporting role for the Luftwaffe's mainstay fighter, the Messerschmitt Bf109. The Focke-Wulf was powered by a radial engine -- a rare feature in a European fighter of the era. With a tough construction and superb maneuverability, the efficiency and practicality of the design afforded the Fw190 considerable versatility, and modifications and variants meant the aircraft was able to perform a wide variety of combat roles through to the end of the war. The A-3 model was fitted with the more reliable BMW801D engine in place of the less dependable BMW801C radial that had powered the earlier A-2 model. The new engine also offered an additional 140hp of power, boosting the

Fw190's top speed to 660km/h. Outward appearance and fixed armament did not differ much between the A-2 and A-3, with the latter model fitted with two MG17 7.92mm machine guns, two MG151 20mm cannon and two MGFF 20mm cannon. Other Fw190 variants also began to appear around this time. A total of 509 A-3 models were produced.

(Data Fw190A-3) Length: 8.85m; wingspan: 10.5m; height: 3.95m; top speed: 660km/h; engine: BMW801D-2 (1,700hp at takeoff throttle); fixed armament: MG17 7.92mm machine guns x 2, MG151 20mm cannon x 2, MGFF 20mm cannon x 2.

《A》

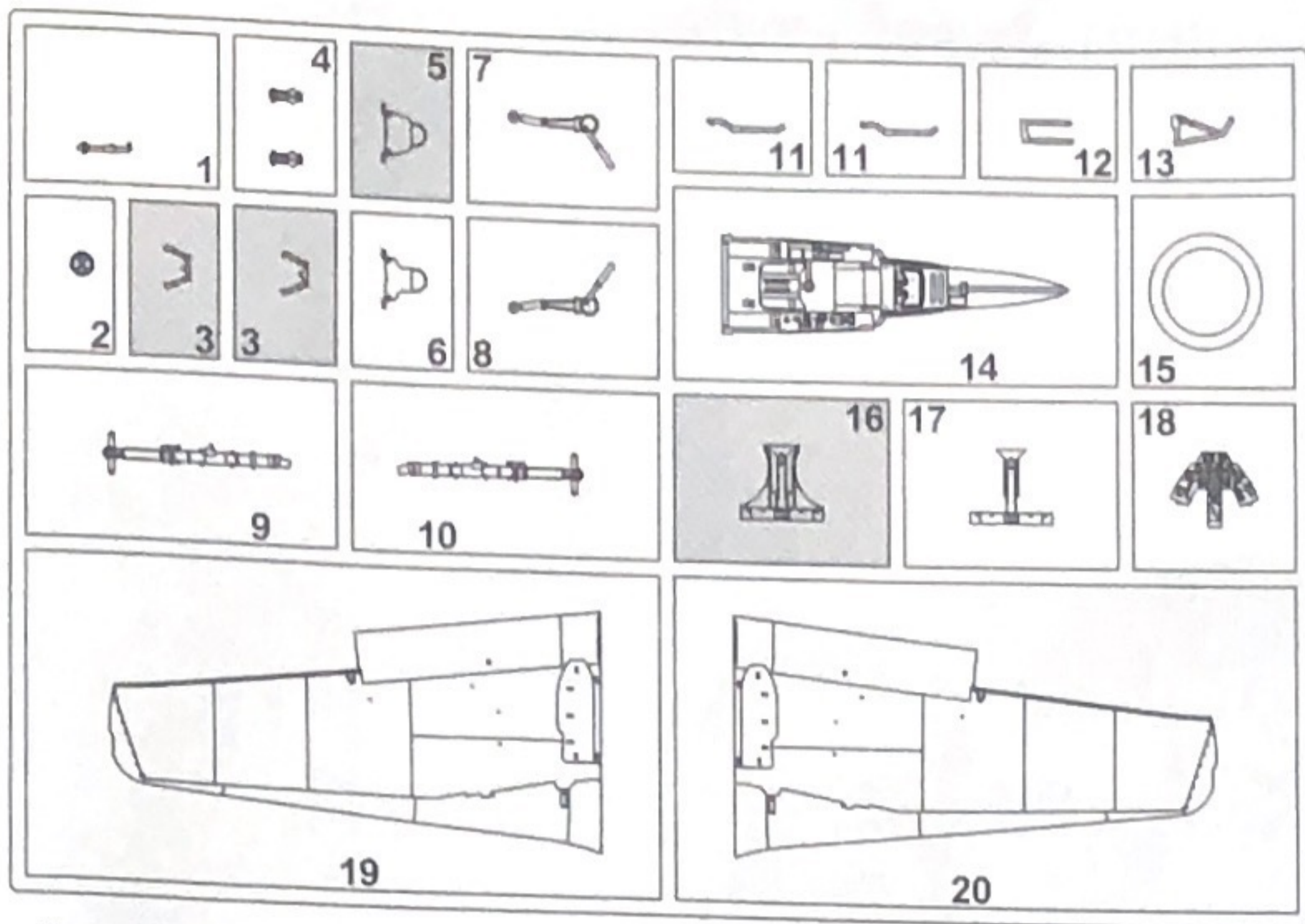

《B》

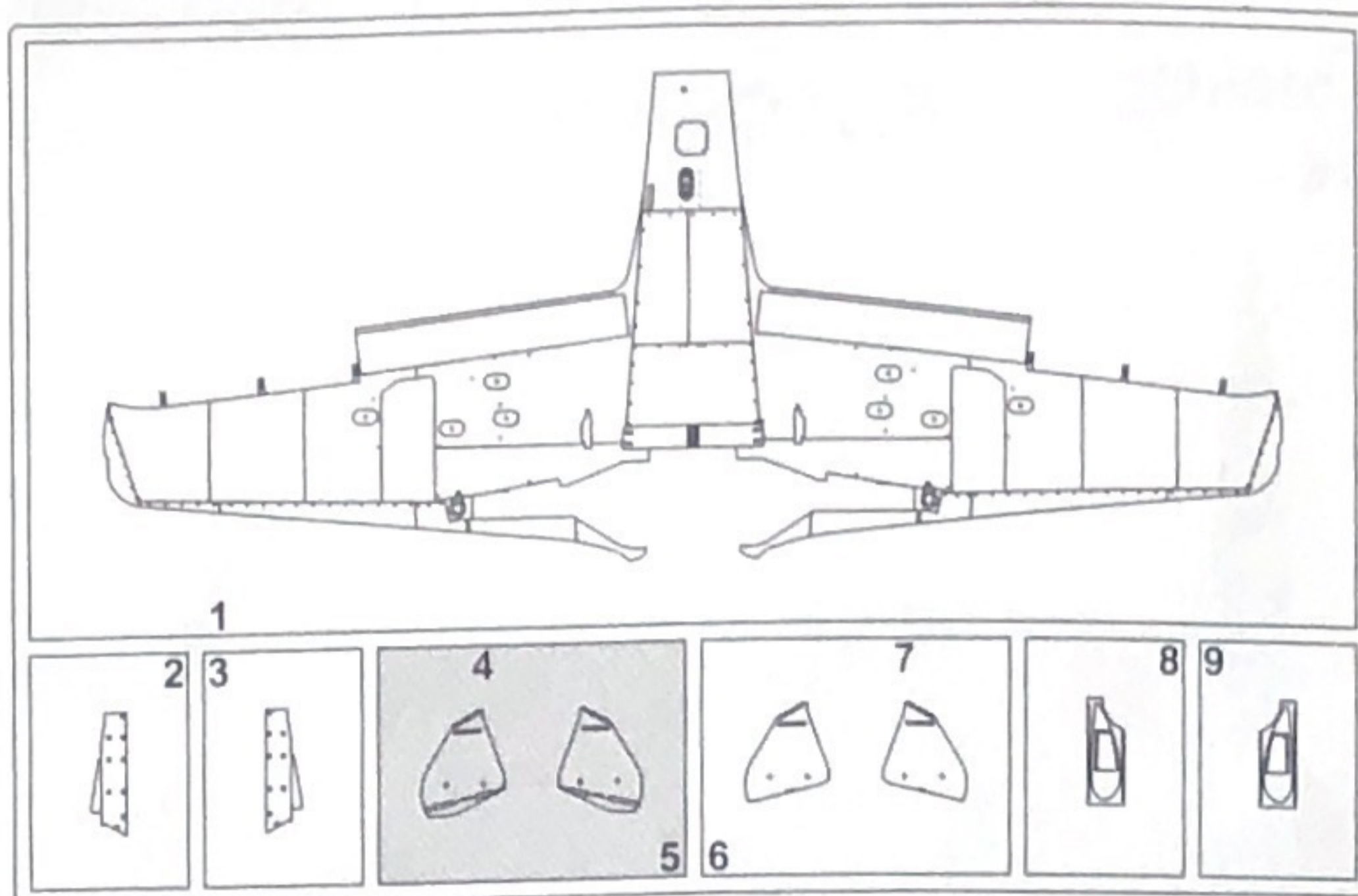

《D》

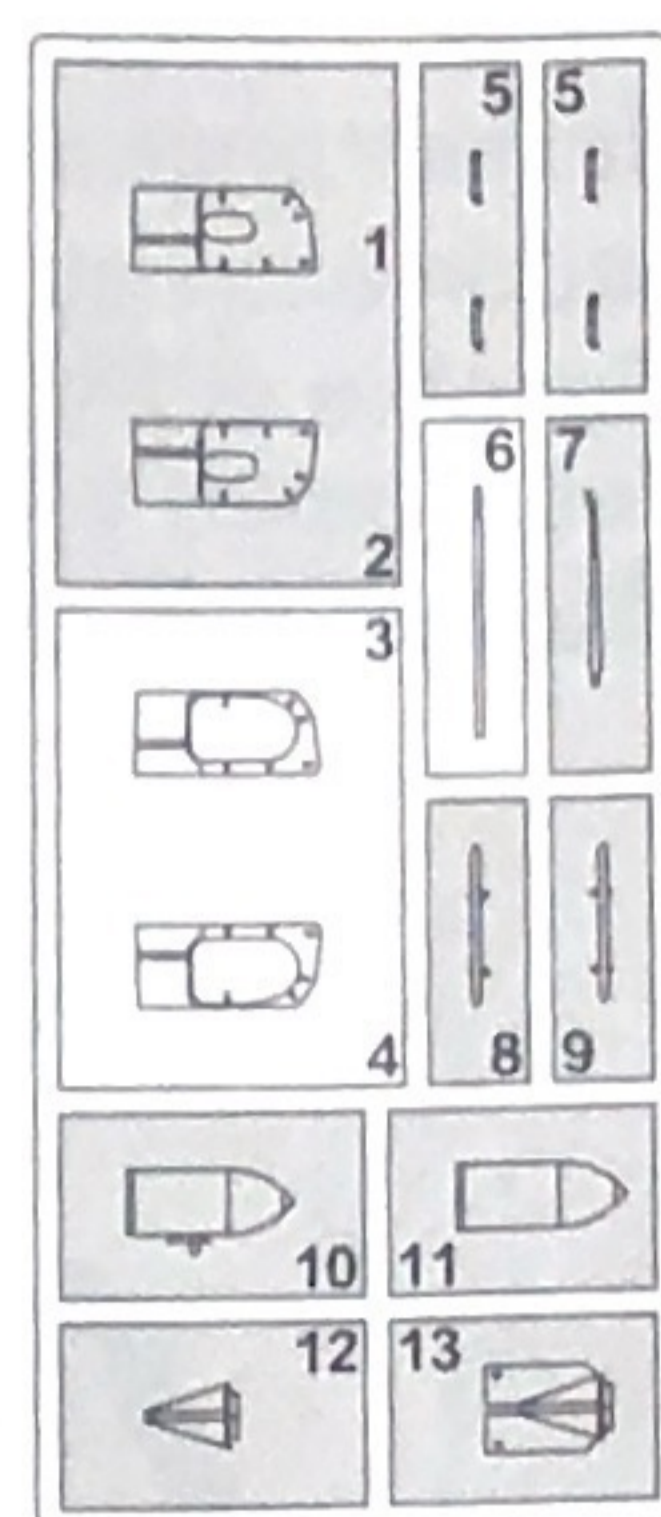

《C》

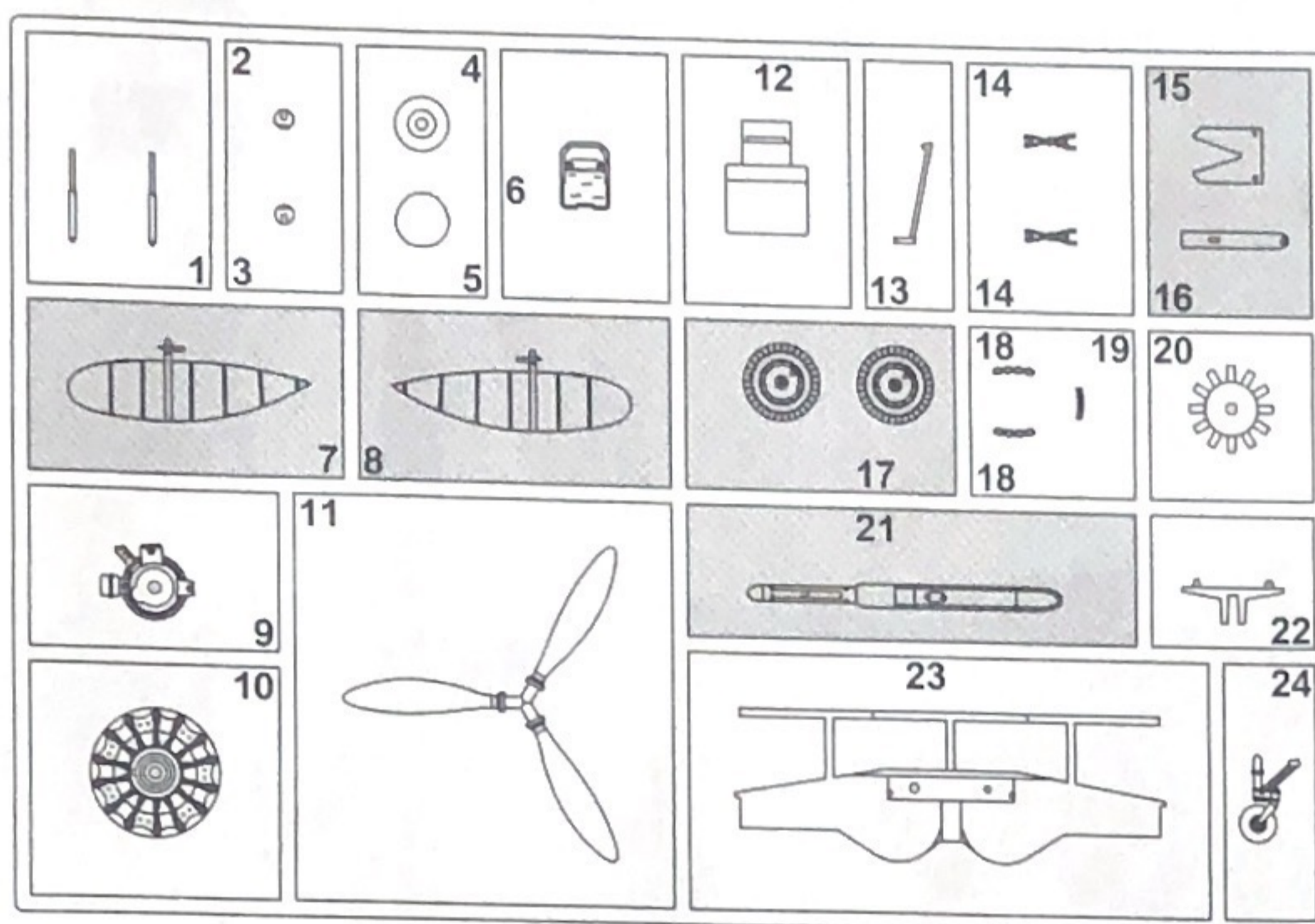

《X》

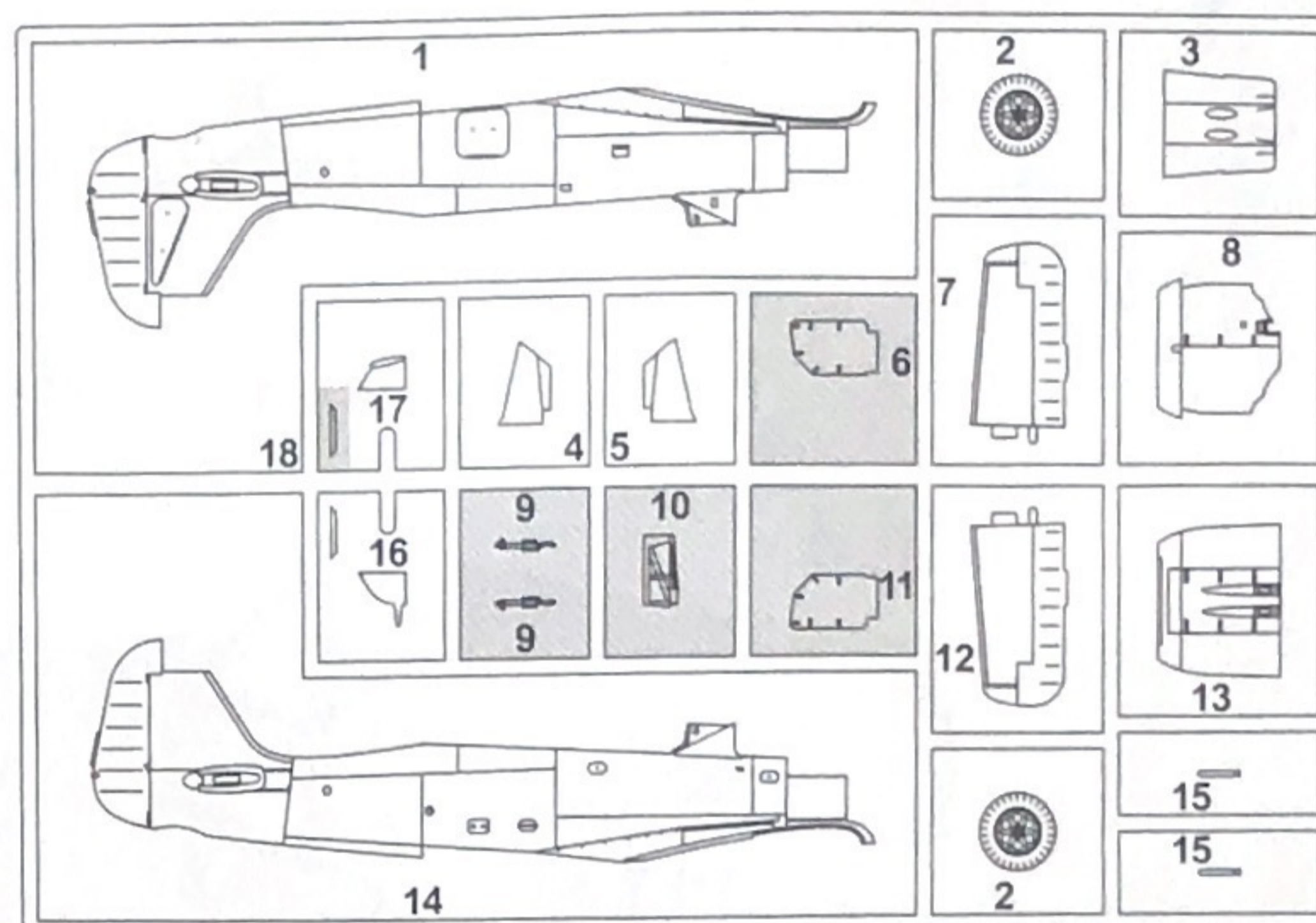

《Y》

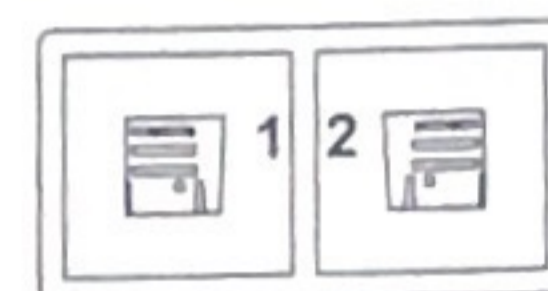

この部品は使用しません。
Parts not for use.
Teile werden nicht verwendet.
Pièces à ne pas utiliser.
Parti non per uso.
Partes para no usar.
不需要使用的部件

《E》

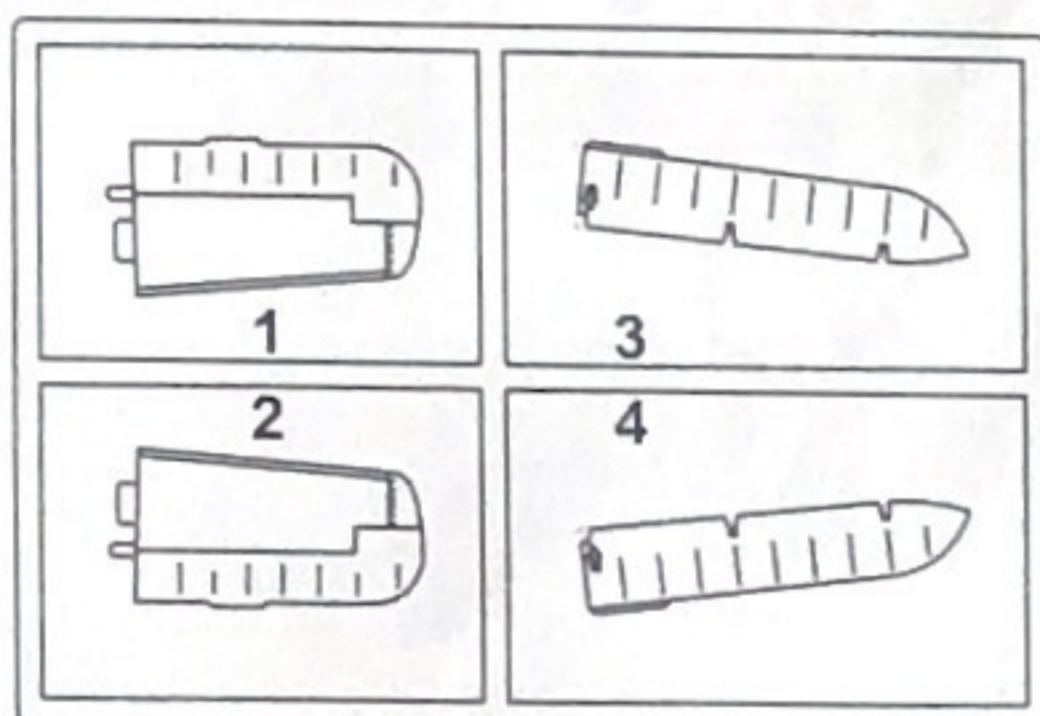

《J》

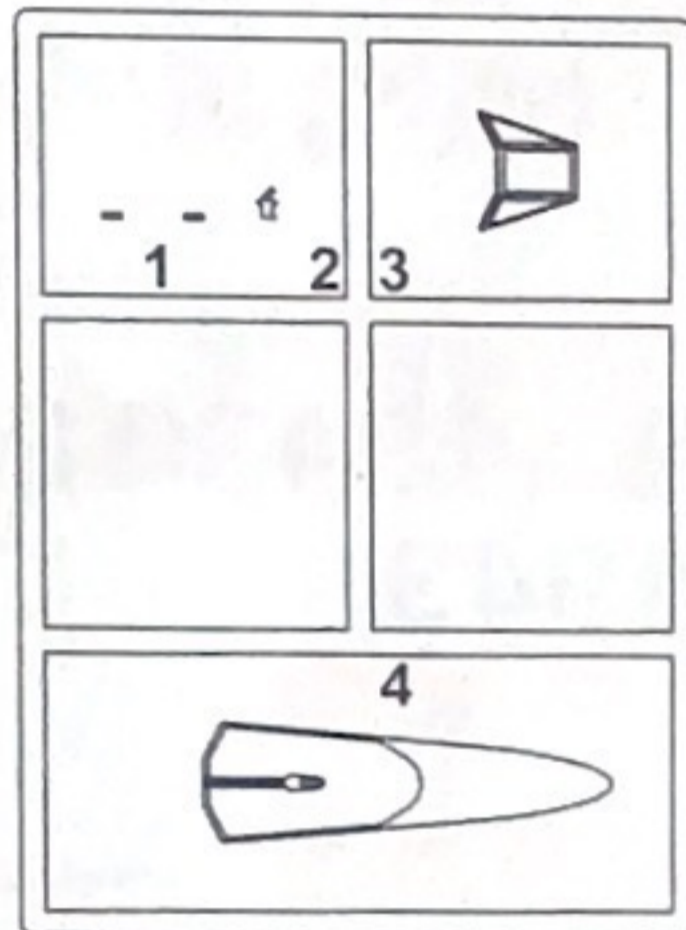

《Z》

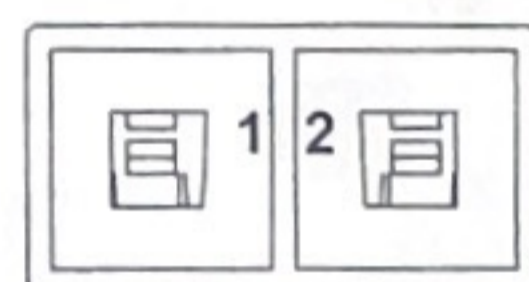

《P》

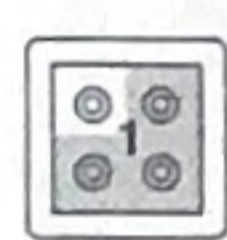

《F》

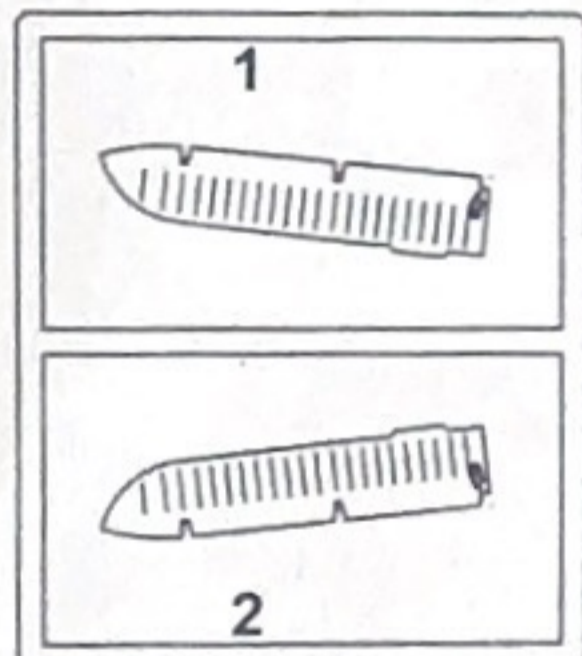

《R》

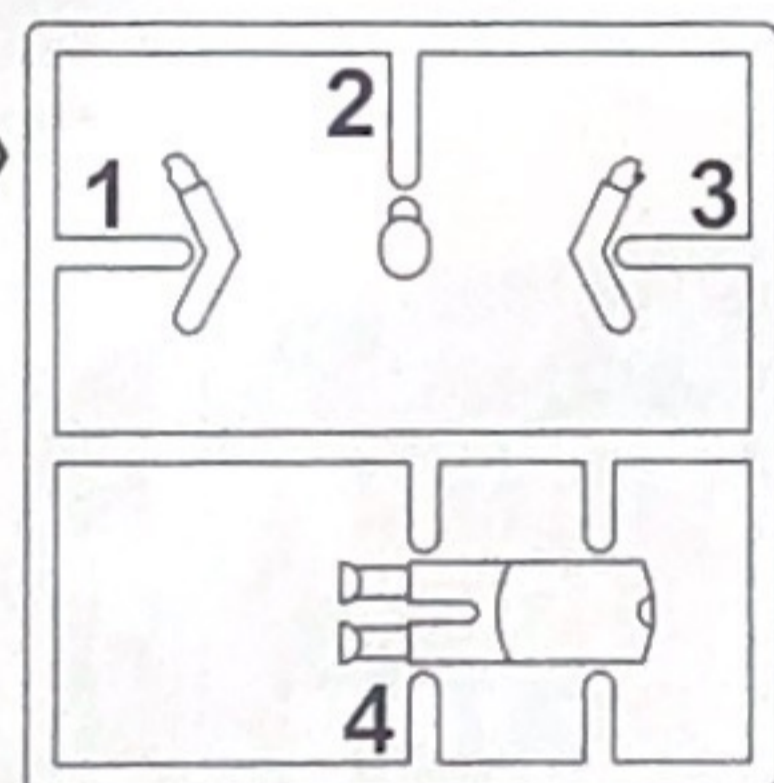

For Japanese use only.

■部品請求をなさる方は、あなたの氏名、住所、郵便番号、電話番号を1字づつはっきり書いて、右のカードと共に申し込みたい。

※ハセガワは、ご本人の同意がある場合を除き、個人情報を第三者に開示することはありません。

●「部品請求カード」1枚につき1キット分のパーツの請求を受けることができます。

●右記の価格は予告なく変更する場合がありますのでご了承ください。



— 部品請求カード —

SP255 I:48 フォッケウルフ Fw190A-3 “プリラー”

部品を紛失したり、破損された方は、このカードの必要部品を○でかきこみ代金を現金書留または郵便小為替で当社サービス係までお申込ください。

A 部品	700円	J 部品	600円
B 部品	700円	X 部品	800円
C 部品	700円	Y 部品	400円
D 部品	600円	Z 部品	400円
E 部品	500円	R 部品	700円
F 部品	500円	P 1 部品	350円
		デカール	2000円

0709

ART No. SP255

このキットには接着剤は入っていないので別にお求めください。

塗料指定の 1 は GSI クレオス・Mr. カラー、H 1 は水性ホビーカラーの番号です。

H 1 in painting indication is the number of GSI Creos Aqueous Hobby Color, while 1 is that of Mr. Color. Glue is not included in this kit.

H 1 bei Bemalungshinweisen ist die Nummer der Aqueous - Hobby - Color von GSI Creos, während 1 den Ton der Farbserie Mr. Color anzeigt. Im Bausatz ist kein Klebstoff enthalten.

Sur le guide de peinture, H 1 correspond au numéro de couleur GSI Creos AQUEOUS HOBBY COLOR, alors que 1 correspond à Mr. COLOR. La colle n'est pas fournie dans ce kit.

H 1 nella indicazione della pittura è il numero della GSI Creos del colore ad acqua per Hobby, mentre 1 è quello di Mr. Color. La colla non è inclusa nella scatola di montaggio.

H 1 en indicaciones de pintado. Este es el numero de GSI Creos Aqueous Hobby Color, mientras 1 es el de Mr. Color. El pegamento no está incluido en el kit.

H 1 這個着色指示是代表 GSI Creos 出品水性模型漆油的編號，而 1 則代表 GSI Creos 出品的樹脂系模型漆油的編號，這份套件並沒有包括膠水。

2	H 2	ブラック(黒)	BLACK
8	H 8	シルバー(銀)	SILVER
9	H 9	ゴールド(金)	GOLD
13	H 53	ニュートラルグレー	NEUTRAL GRAY
18	H 65	RLM70 ブラックグリーン	RLM70 BLACK GREEN
28	H 18	黒鉄色	STEEL
33	H 12	つや消しブラック	FLAT BLACK
36	H 68	RLM74 グレーグリーン	RLM74 GRAY GREEN
37	H 69	RLM75 グレーバイオレット	RLM75 GRAY VIOLET
41	H 47	レッドブラウン	RED BROWN
47	H 90	クリアーレッド	CLEAR RED
50	H 93	クリアーブルー	CLEAR BLUE
51	H 44	肌色(フレッシュ)	FLESH
60	H 70	RLM02 グレー	RLM02 GRAY
61	H 76	焼鉄色	BURNT IRON
62	H 11	つや消しホワイト	FLAT WHITE
72	H 56	ミディアムブルー	MEDIUM BLUE
92		セミグロスブラック	SEMI GROSS BLACK
113		RLM04 イエロー	RLM04 YELLOW
114		RLM23 レッド	RLM23 RED
116		RLM66 ブラックグレー	RLM66 BLACK GRAY
117		RLM76 ライトブルー	RLM76 LIGHT BLUE
137	H 77	タイヤブラック	TIRE BLACK

★ デカールをはってください。
 APPLY DECAL
 HIEAR ABZIEHBILD
 APPLIQUER DECALCOMANIE
 APPLICARE DECALCOMANIE
 PONER CALCOMANIA
 貼上水印紙

✂️ 切り取ってください。
 REMOVE
 ENTFERNEN
 RETIRER
 SEPARARE
 CORTAR
 除去

🔪 穴をあけてください。
 OPEN HOLE
 ÖFFNEN
 FAIRE UN TROU
 FORO APERTO
 HACER AQUJERO
 鑽孔

🚫 接着しないでください。
 DO NOT CEMENT
 NICHT KLEBEN
 NE PAS COLLER
 NON INCOLLARE
 NO PEGAR
 不用粘合

1 コクピットの組み立て Cockpit Assembly

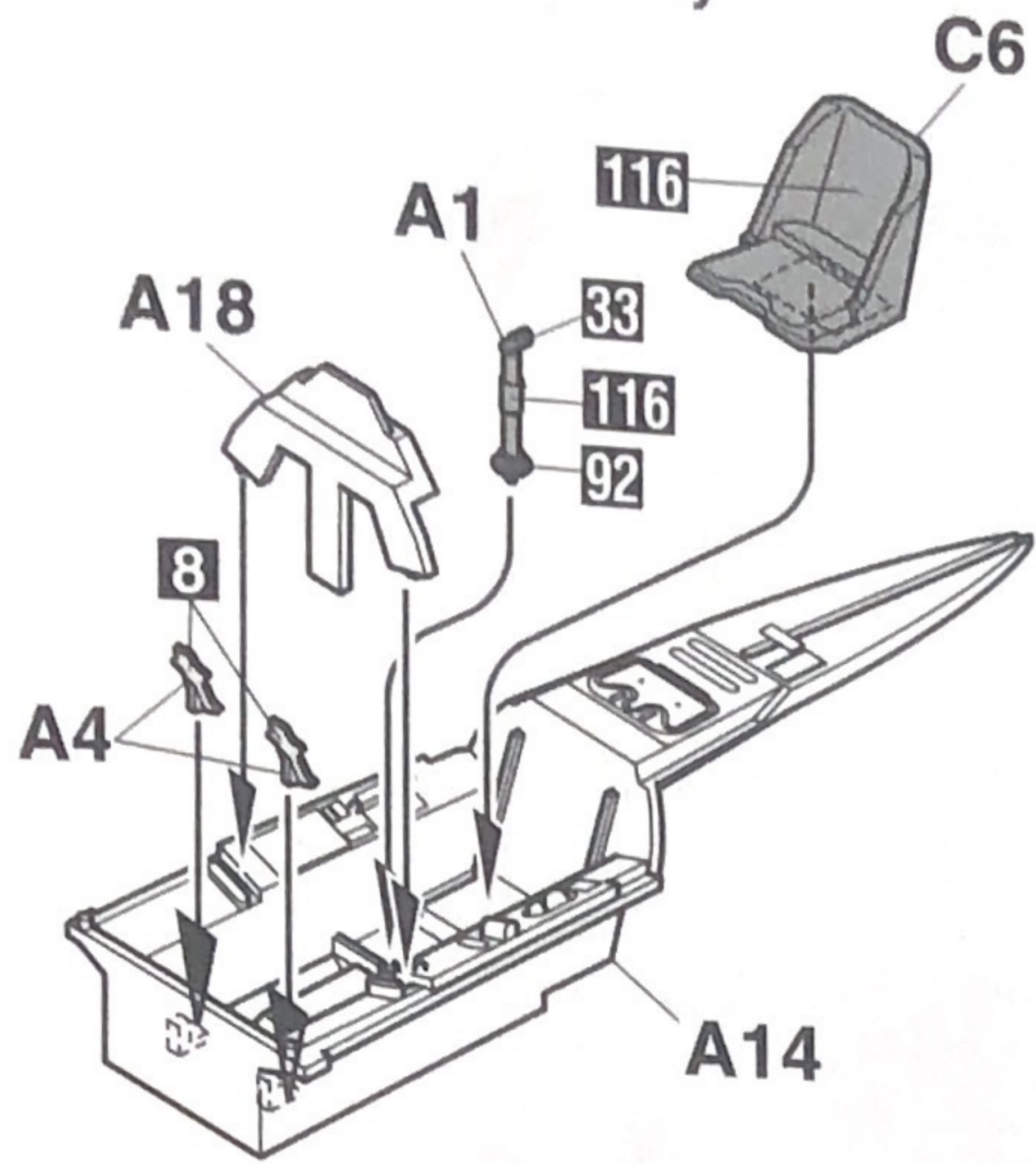

計器板 Instrument panel

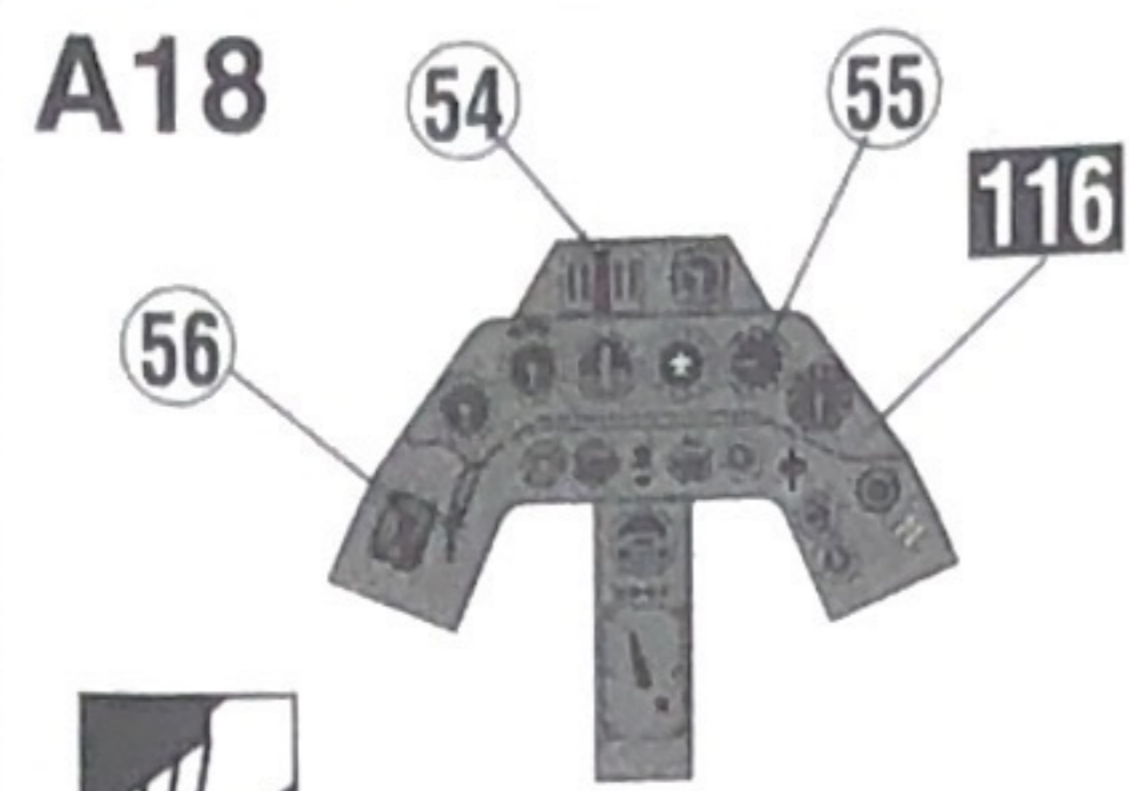

✂️ デカールをはる場合は表面を平らに削り取ってください。
 level surface before applying decal

計器板、コクピット後部 Instrument panel and the back of cockpit

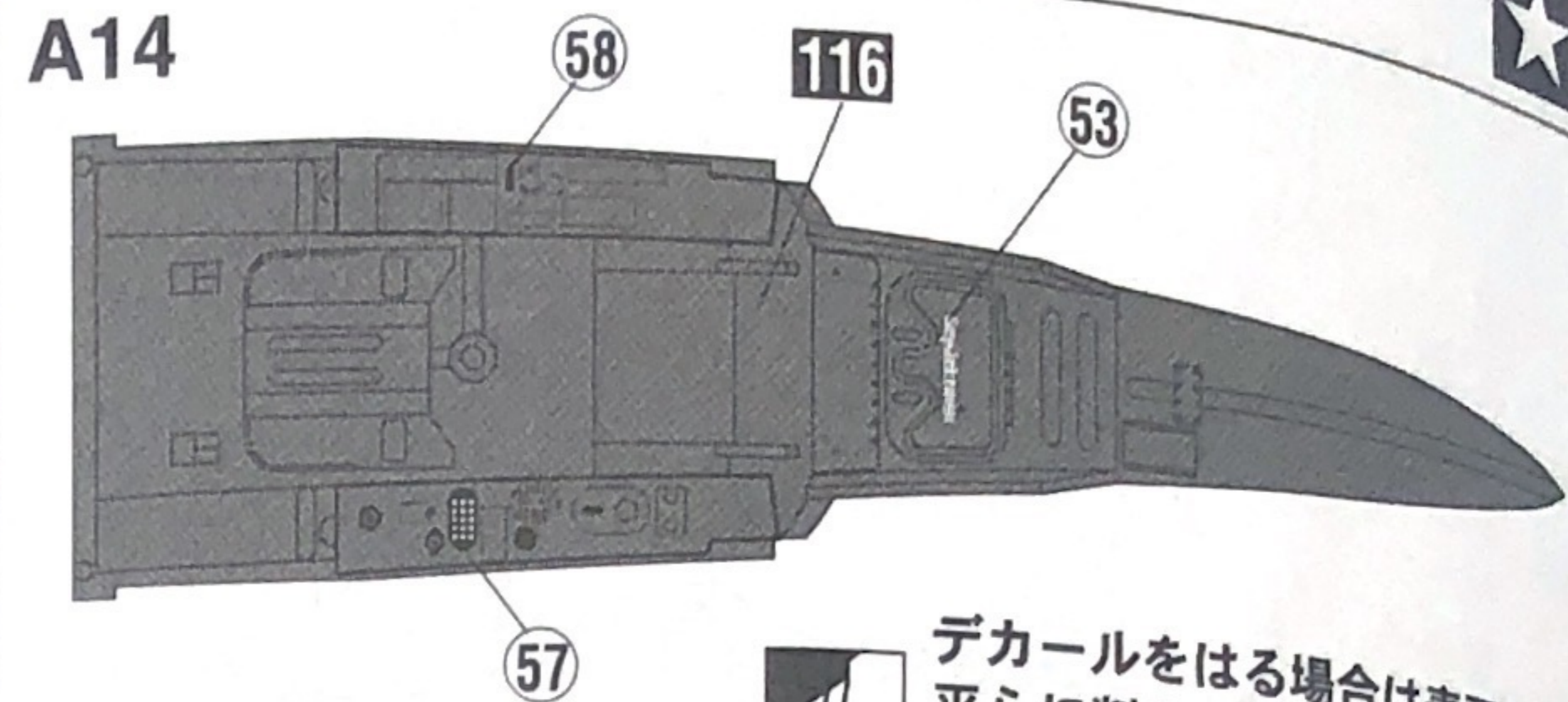

✂️ デカールをはる場合は表面を平らに削り取ってください。
 level surface before applying decal

2 胴体の組み立て Fuselage Assembly

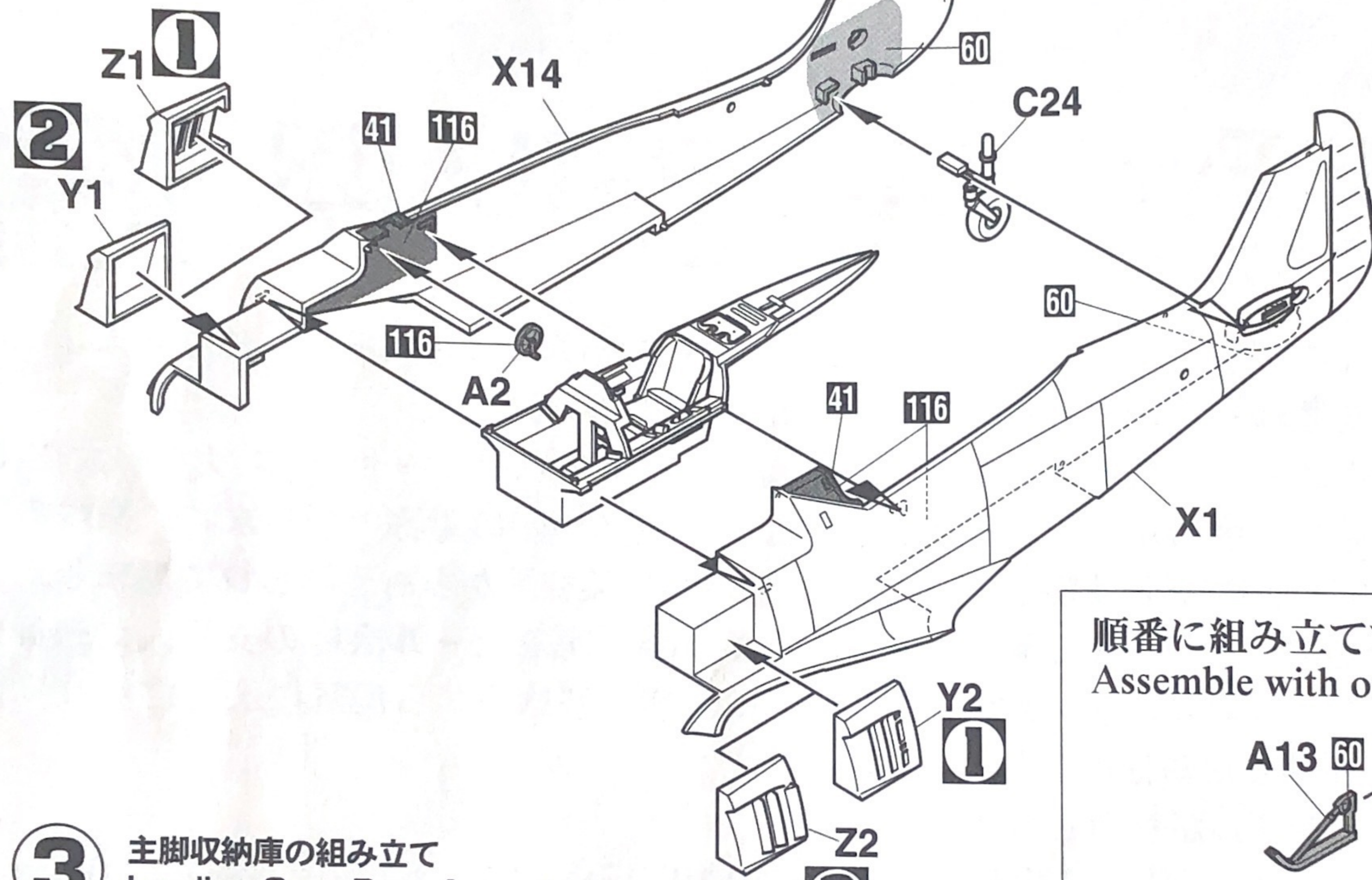

後輪の塗り分け Rear wheel painting

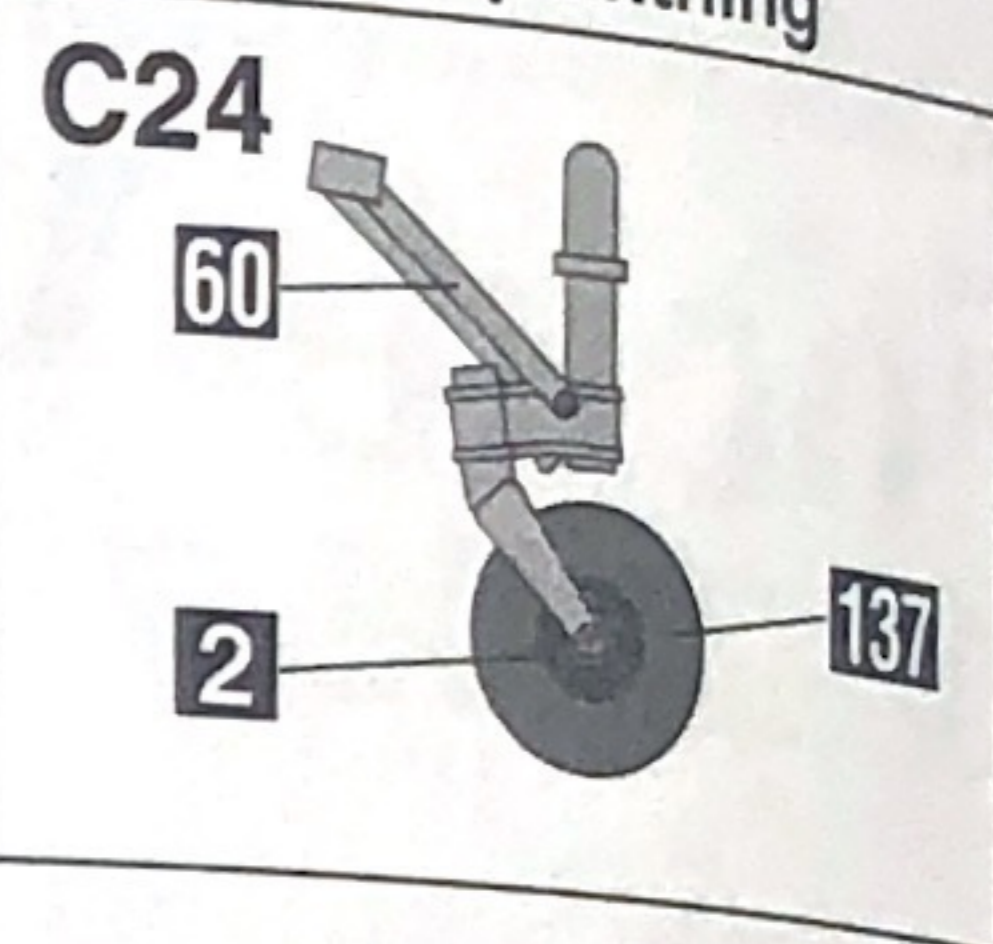

3 主脚収納庫の組み立て Landing Gear Bays Assembly

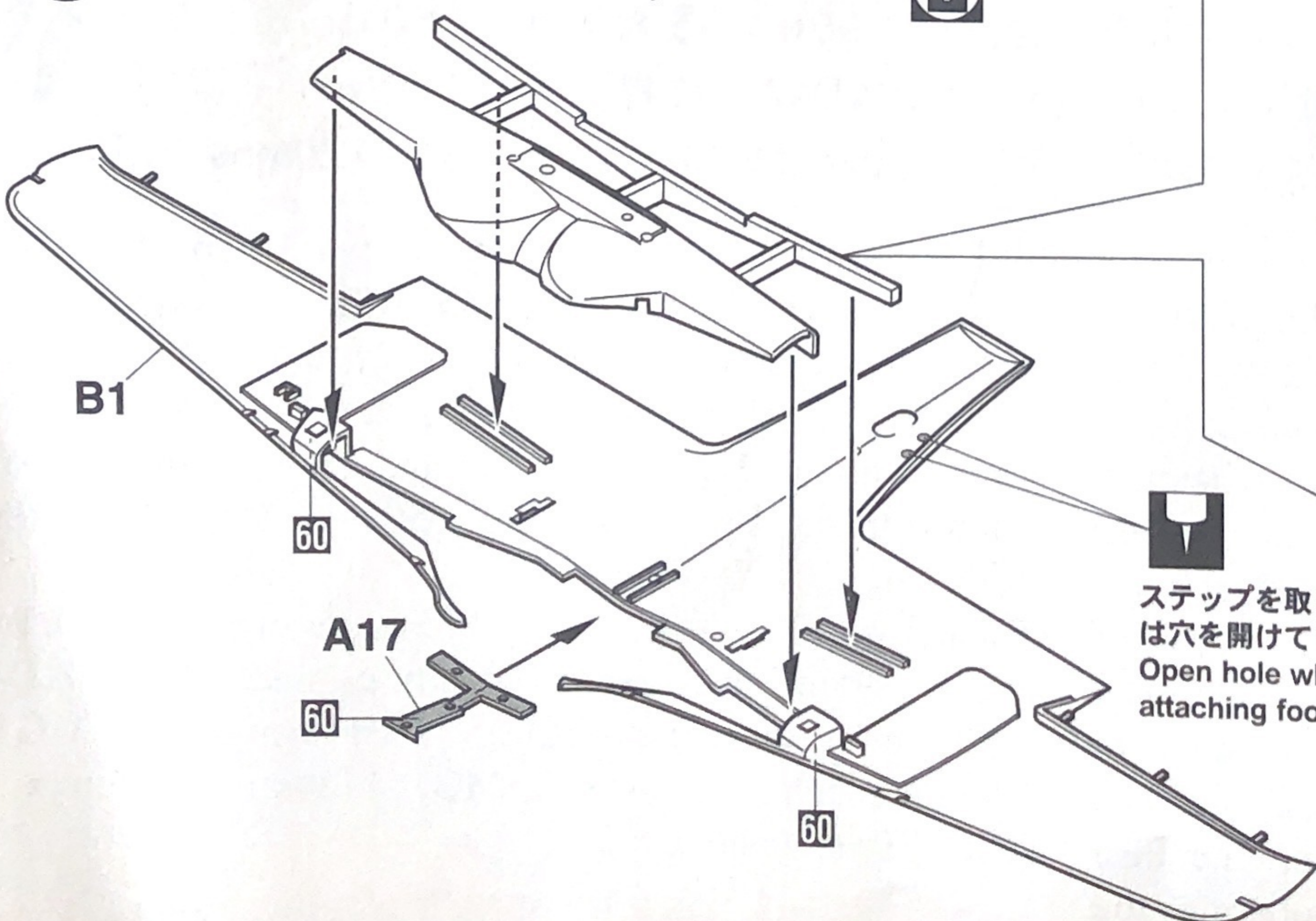

順番に組み立ててください。
 Assemble with order.

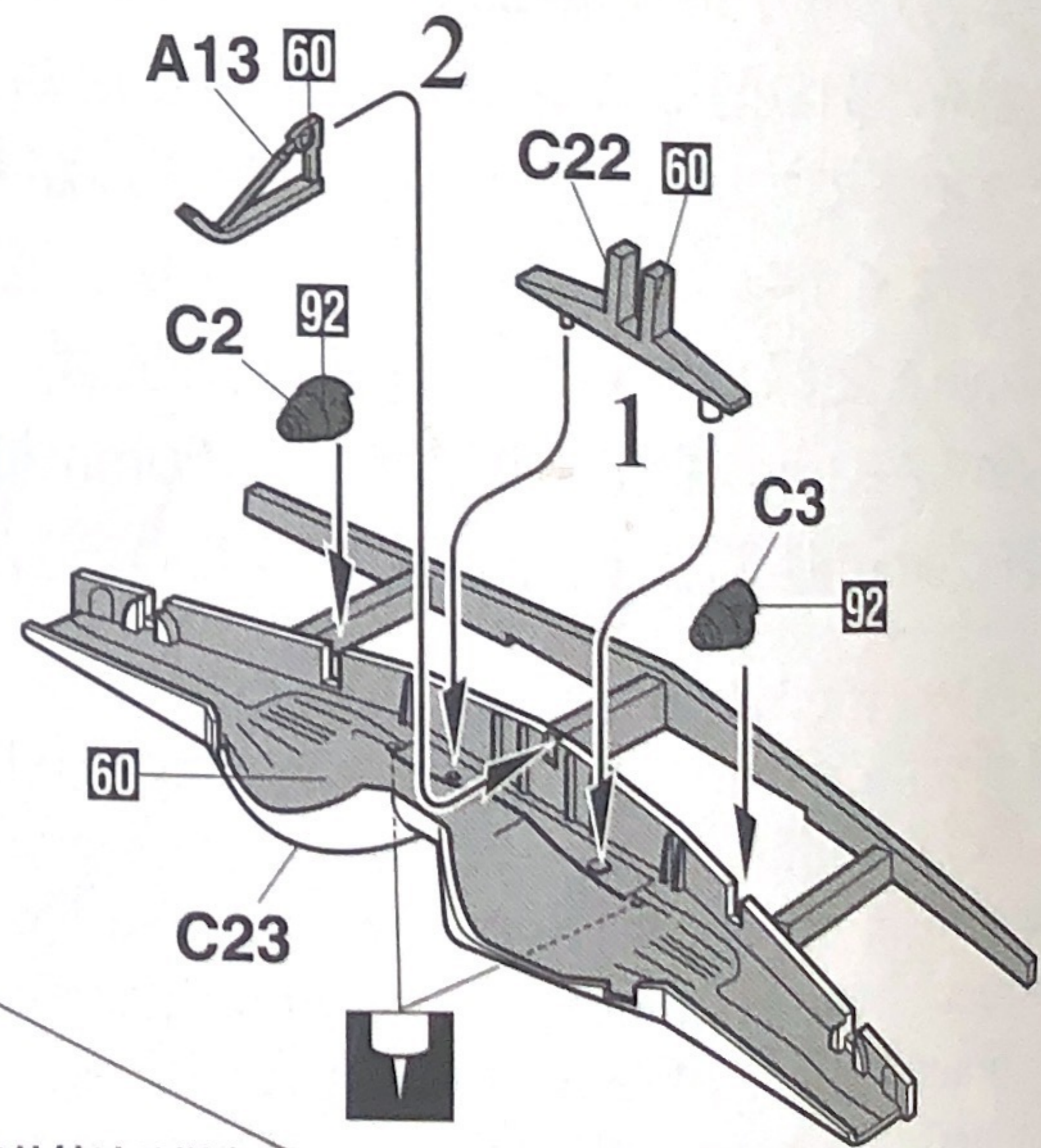

🔪 ステップを取り付ける場合は穴を開けてください。
 Open hole when attaching footstep

《A》

《C》

《E》

《P》

2	H2
8	H8
9	H9
13	H53
18	H65
28	H18
33	H12
36	H68
37	H69
41	H47
47	H90
50	H93
51	H44
60	H70
61	H76
62	H11
72	H56
92	
113	
114	
116	
117	
137	H77

4 主翼、水平尾翼の組み立て
Main Wing and Horizontal Stabilizer Assembly

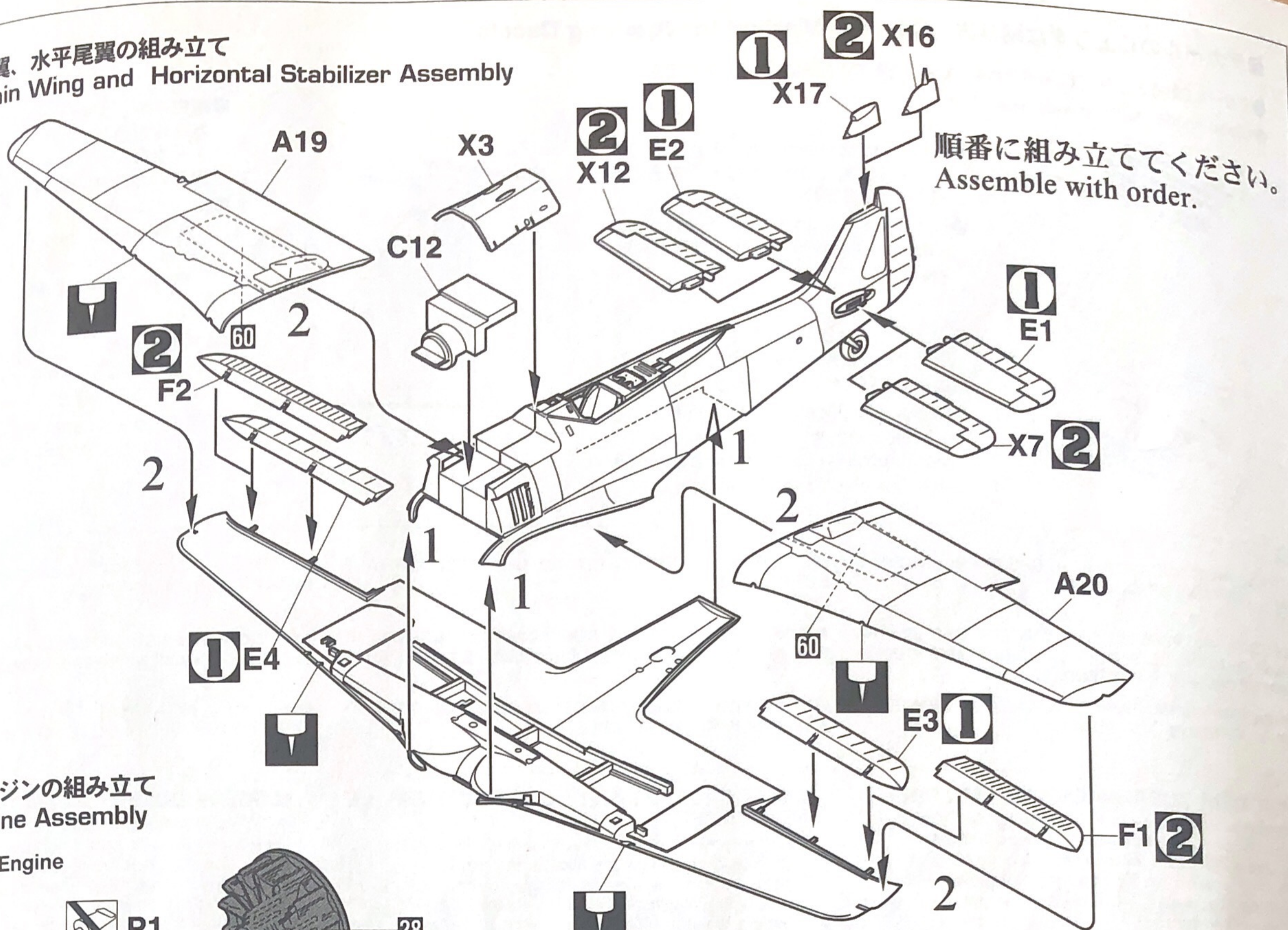

5 エンジンの組み立て
Engine Assembly

BMW801D-2 Engine

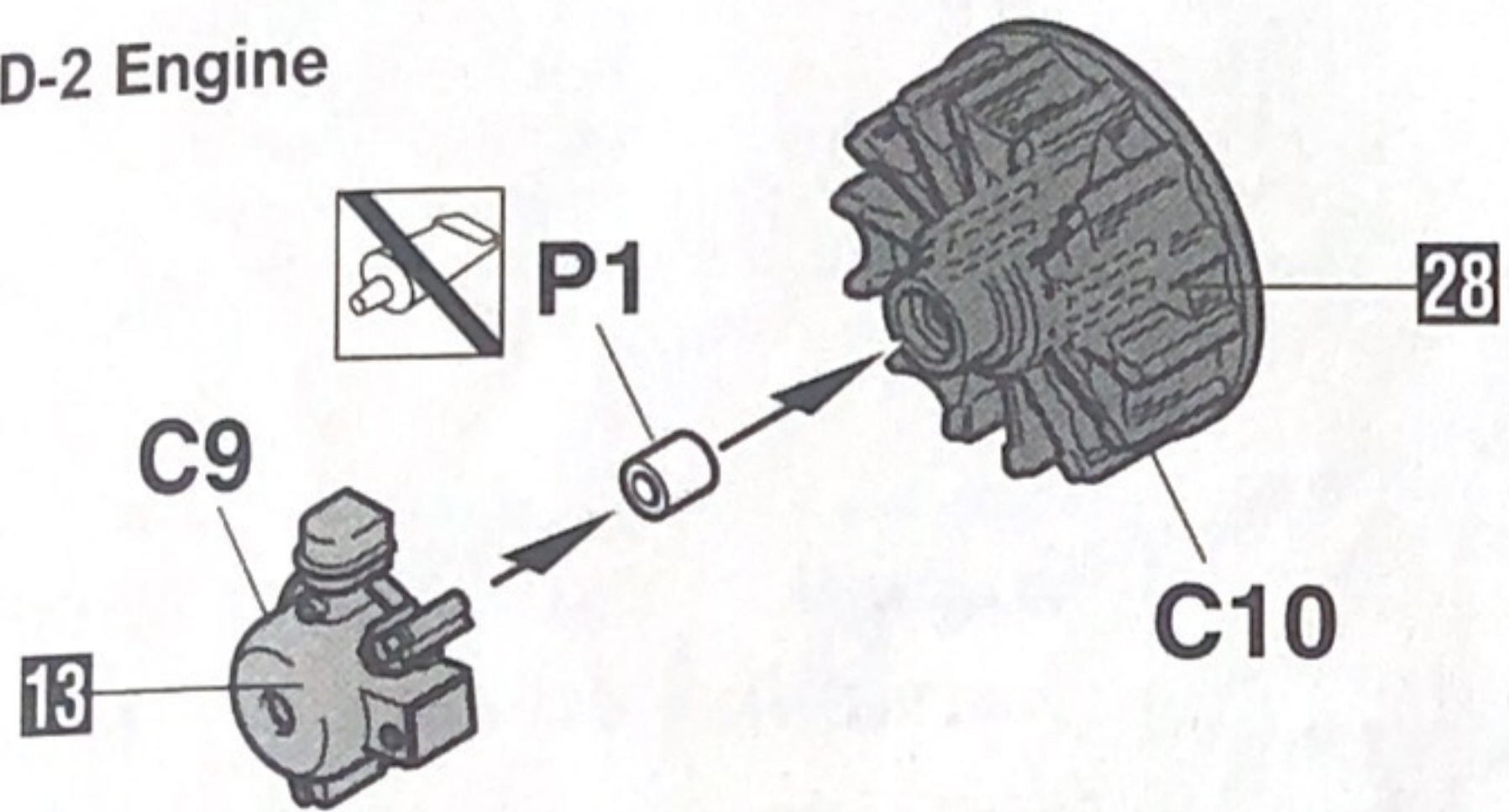

6 カウリングの組み立て
Cowling Assembly

順番に組み立ててください。
Assemble with order.

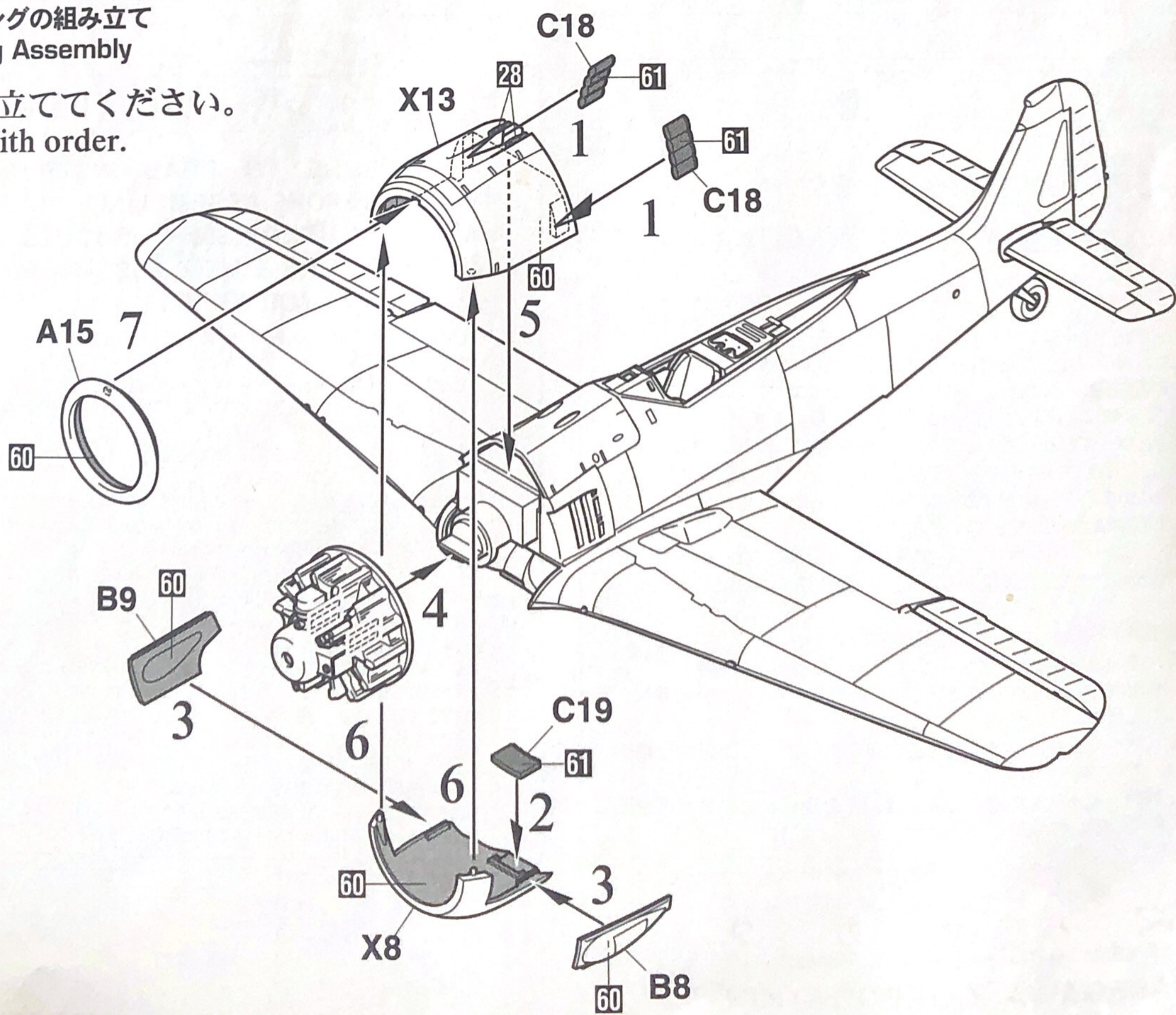

7 主脚
Main

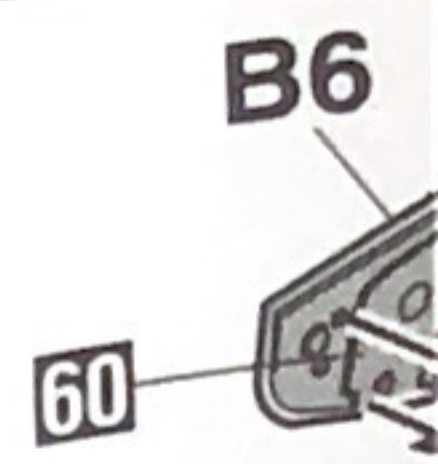

60
B3

左側
Left Side

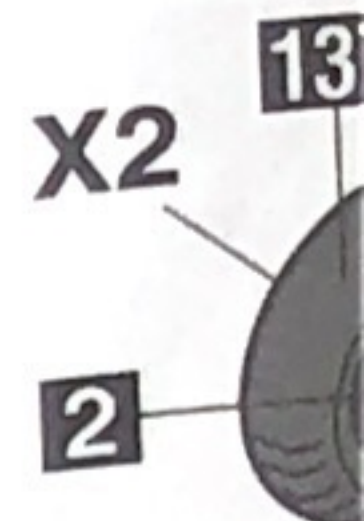

右側
Right

8 フ
P

VDM 金属
VDM three

射撃照準機
Gun sight

J2

116



てください。
rder.

7 主脚の組み立て
Main Gear Assembly

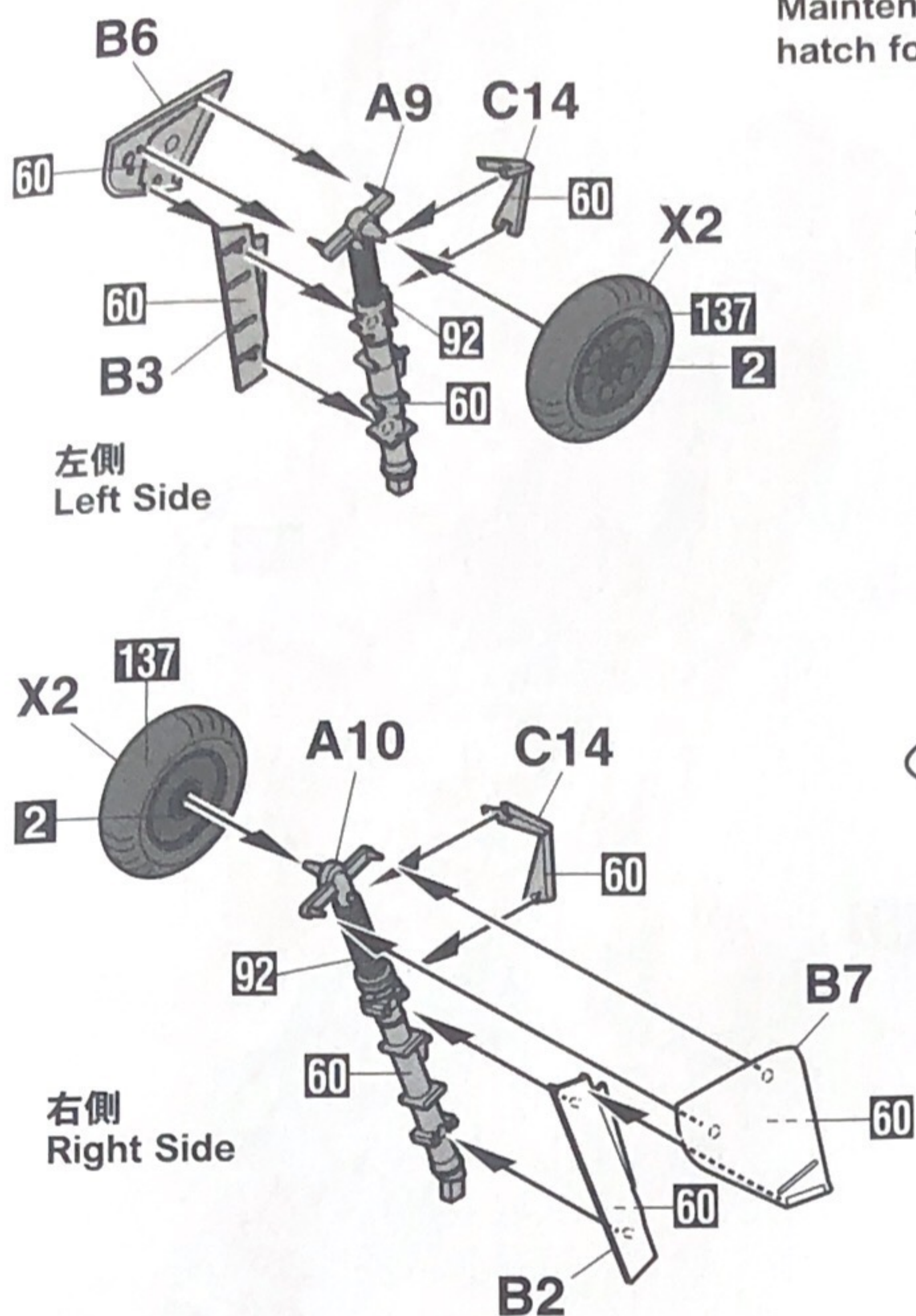

ステップの塗り分け
Step painting

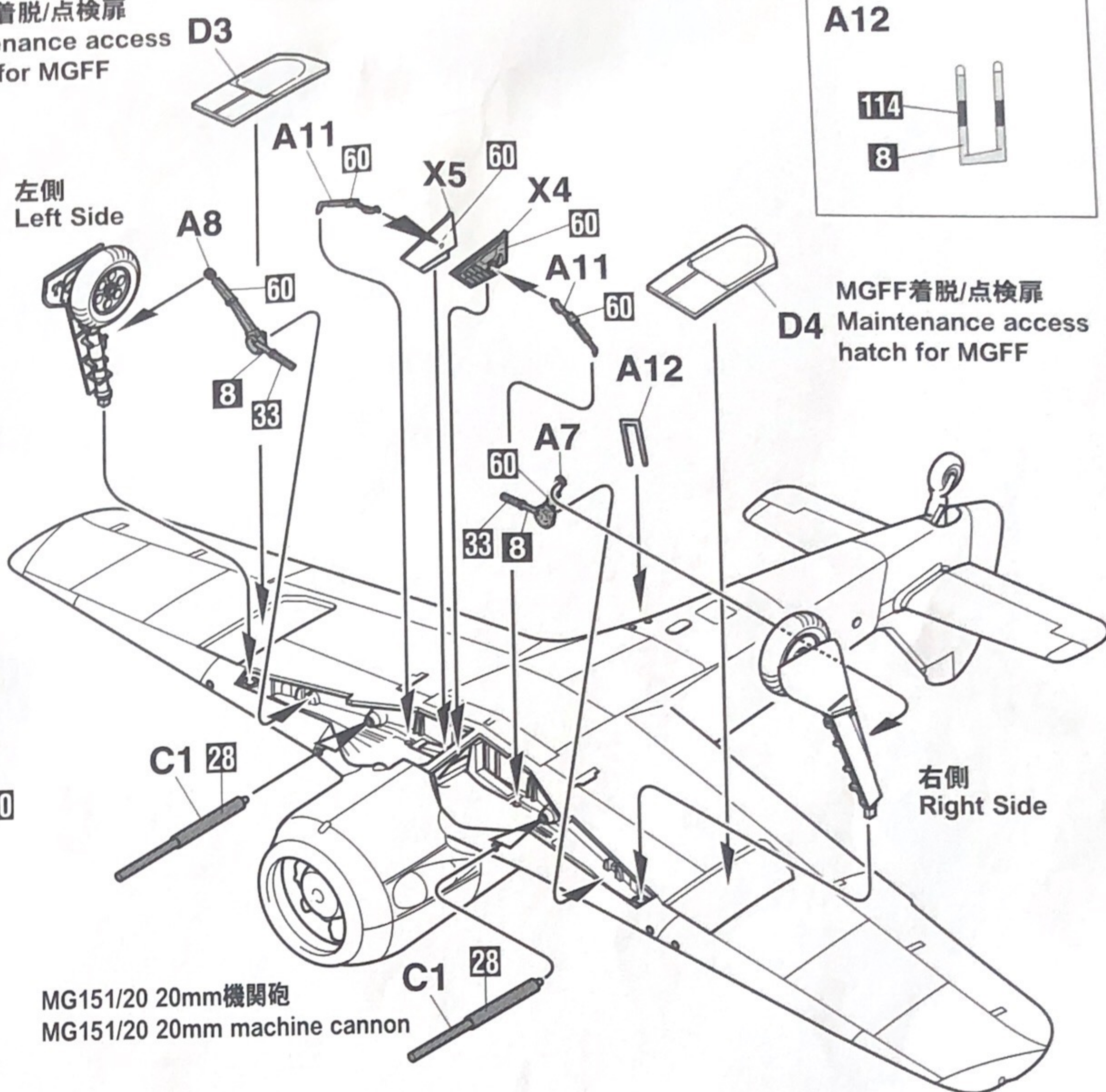
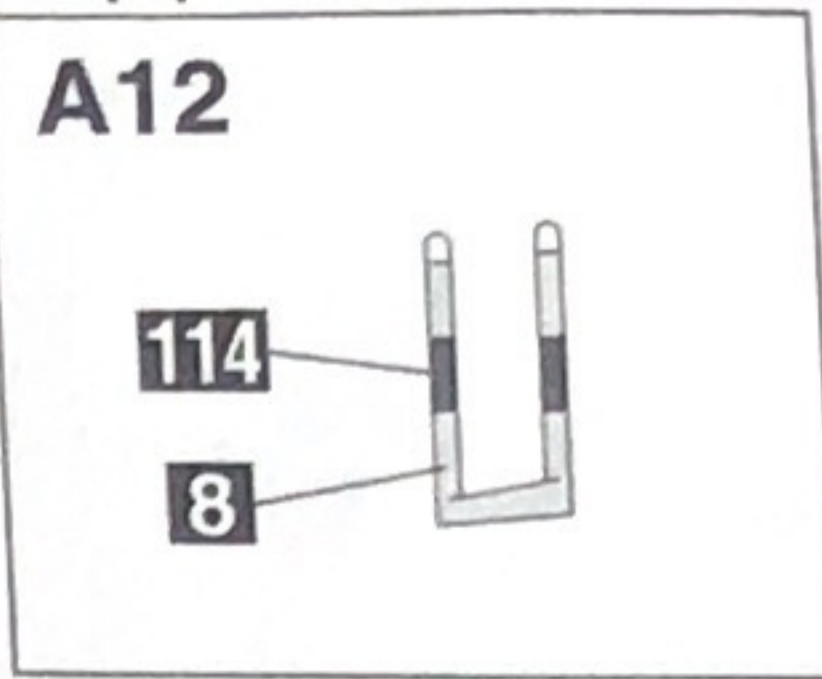

8 プロペラとキャノピーの組み立て
Propeller and Canopy Assembly

VDM 金属製3翅プロペラ
VDM three-blade variable pitch

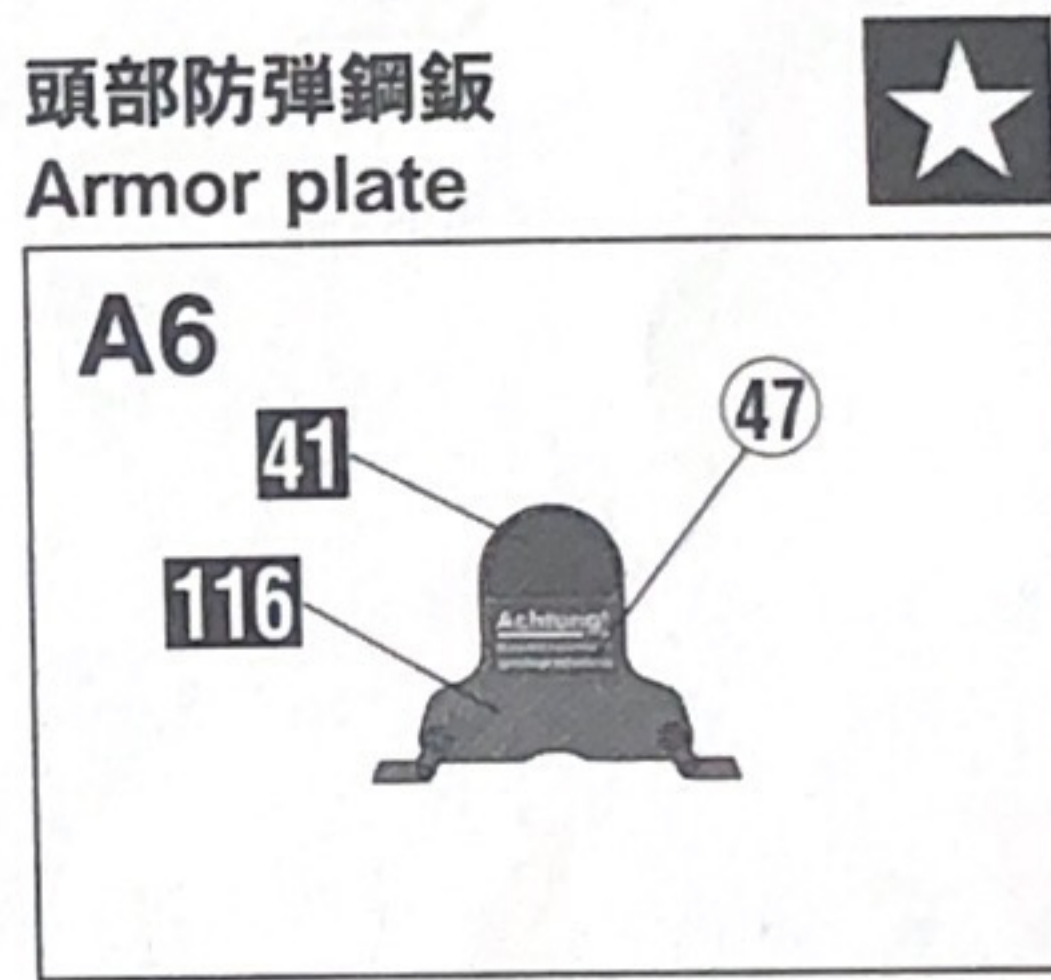
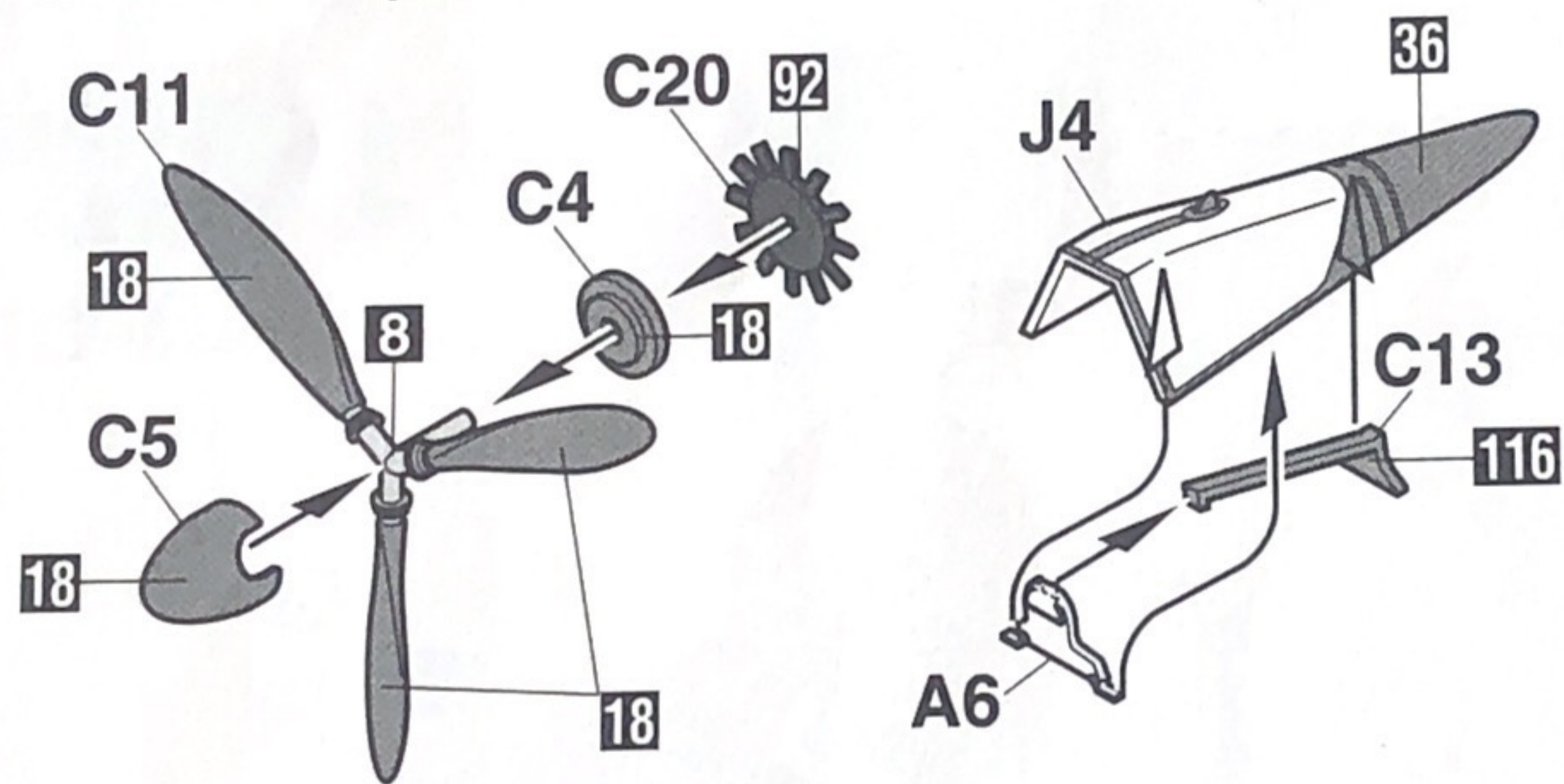

10 フィギュアの組み立て
Assembly Figure

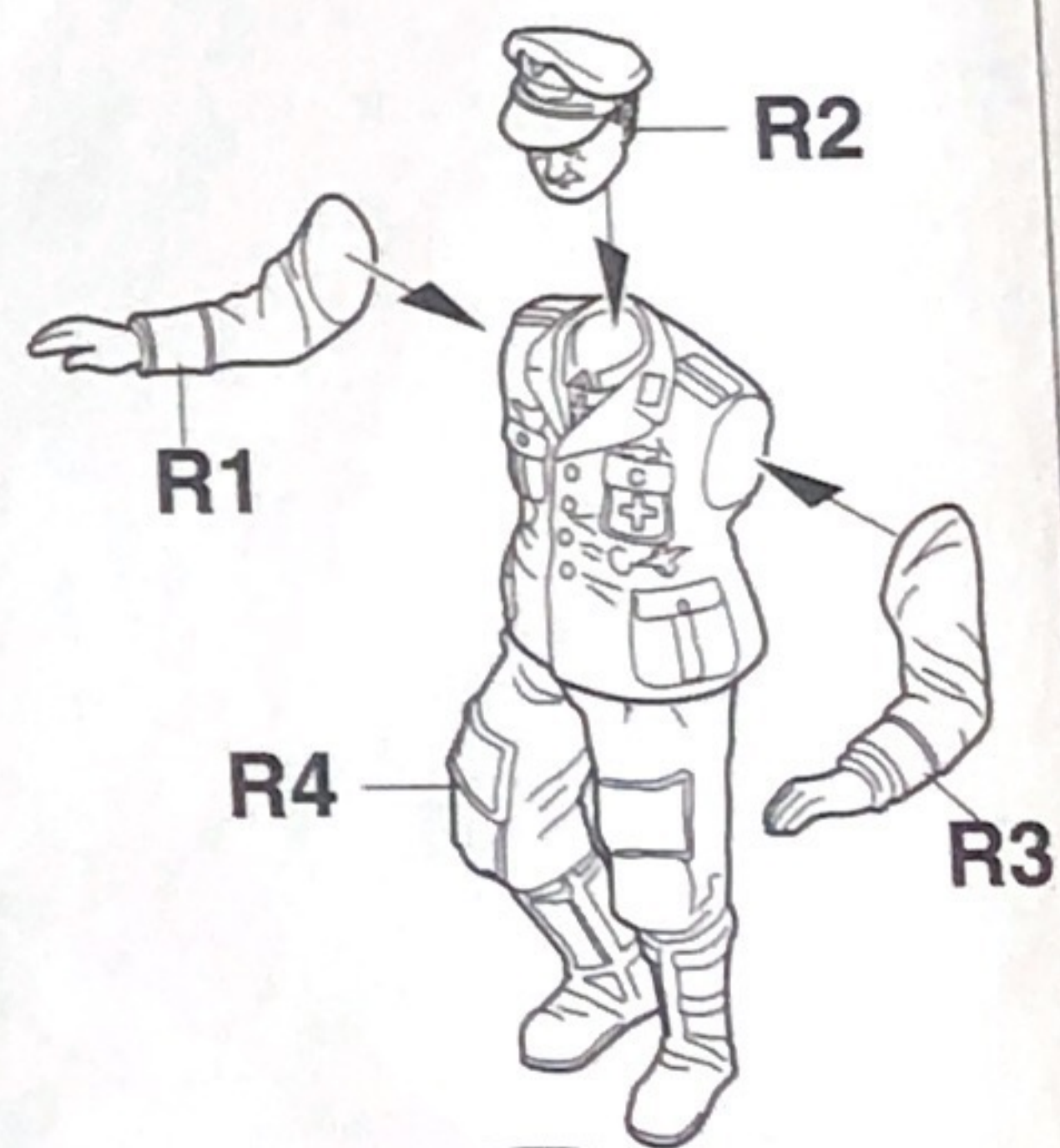

9 最終の組み立て
Final Assembly

射撃照準機の塗り分け
Gun sights painting

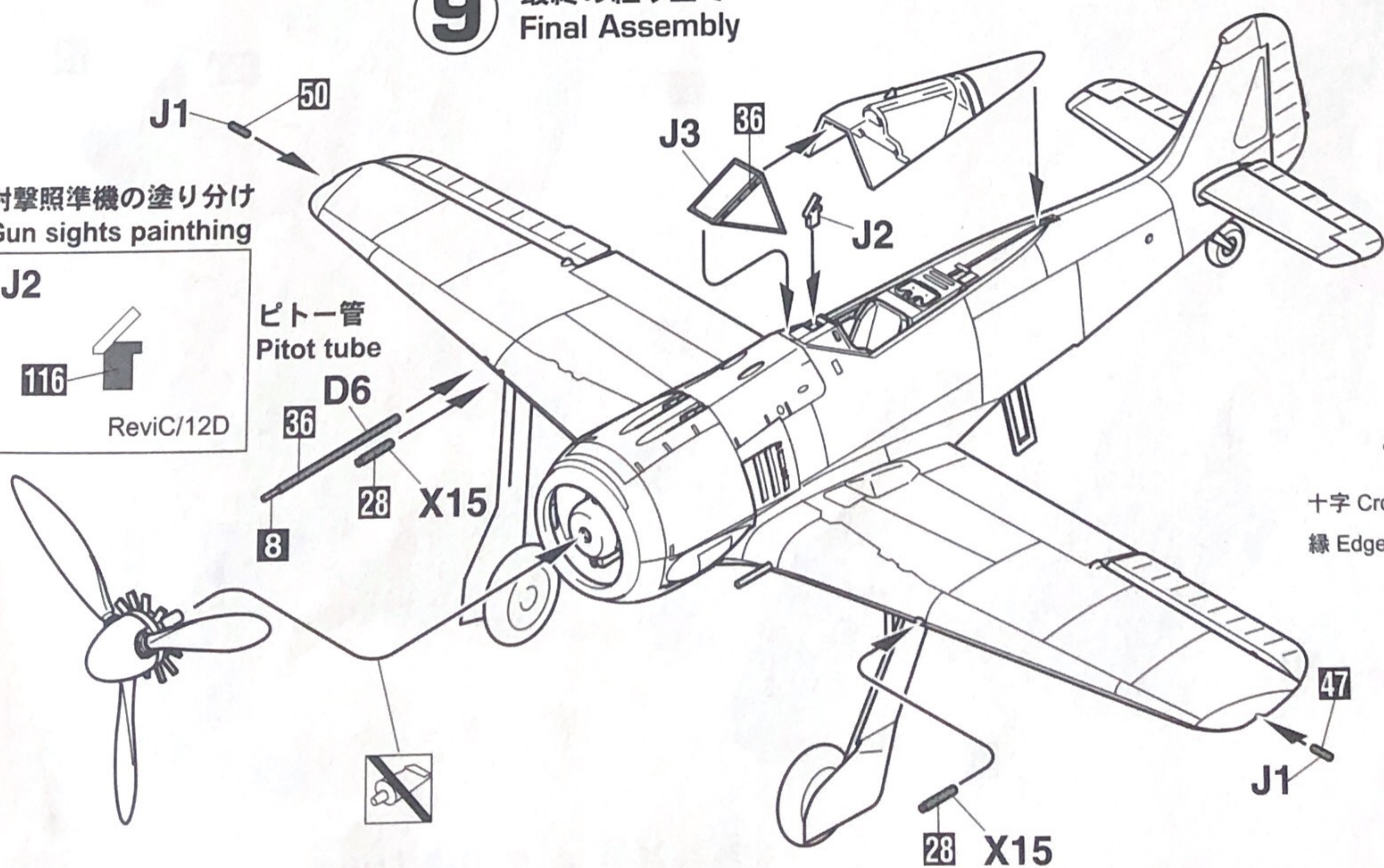
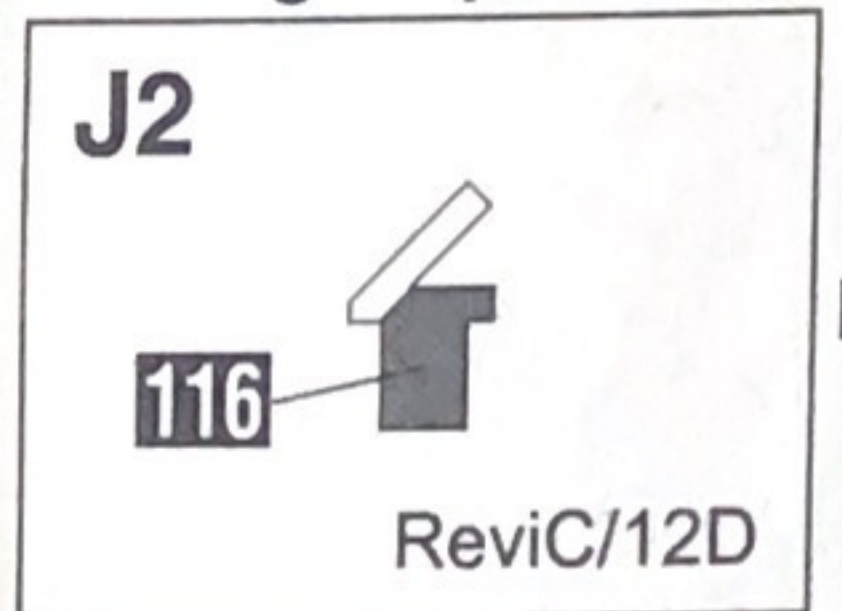

十字 Cross
縁 Edge

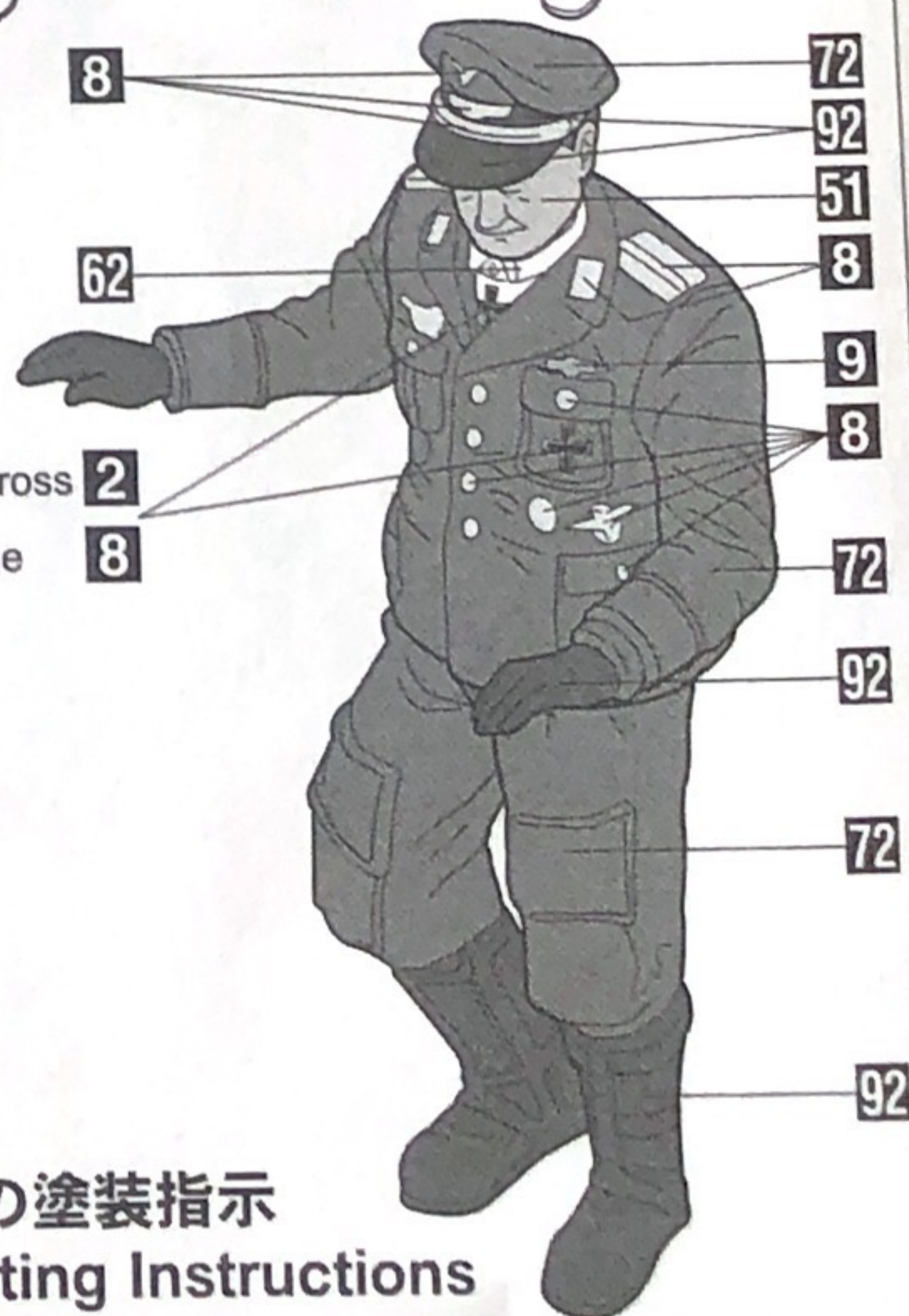

フィギュアの塗装指示
Figure Painting Instructions

Marking & Painting

1 第26戦闘航空団 第III飛行隊 飛行隊長 ヨーゼフ プリラー大尉機 1942年8月
 III./JG26 Kommandeur Hauptmann Josef Priller Aug. 1942

マーキング及び塗装図
 Markierungen und Bemalung
 Decoration et Peinture
 Marchio & Pittura
 Decoracion y Pintura
 標貼及着色指示

Fw109A-3

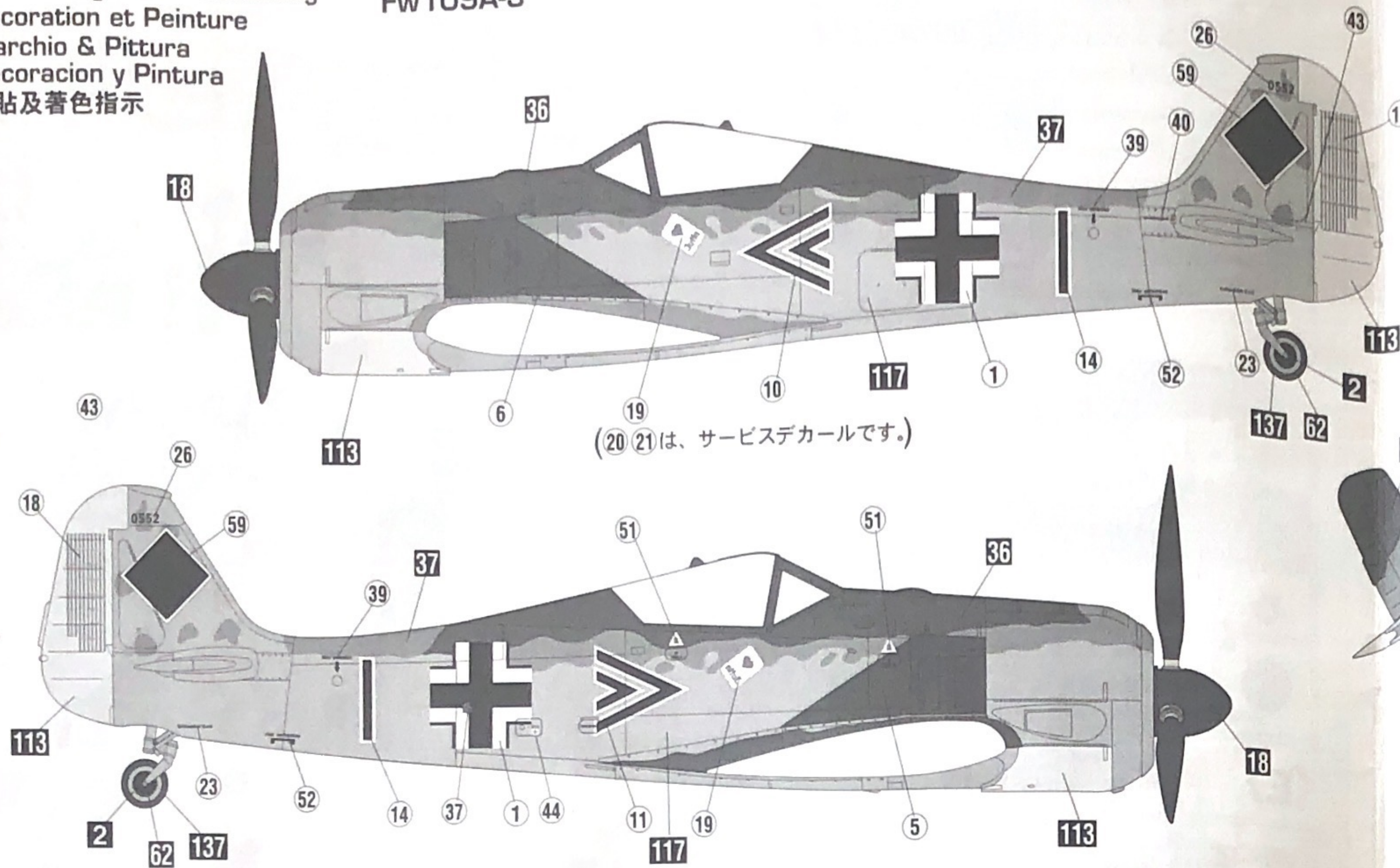

◆この塗装図は1/48スケールを、側面80%、上下面50%に縮小してあります。
 ◆This marking chart has been reduced by 80% in the side view and 50% in the top and bottom views from 1/48scale.

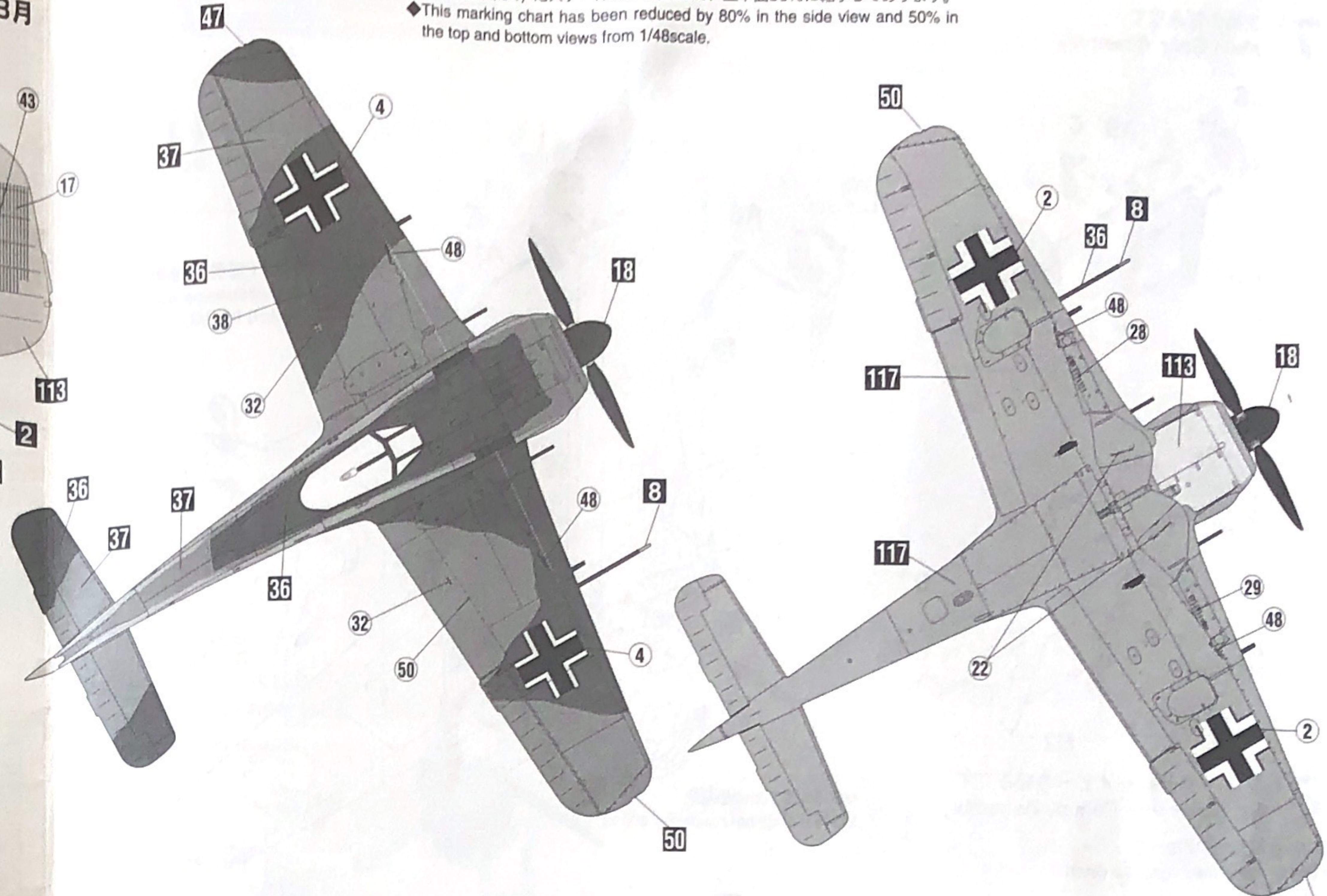

2 第2戦闘航空団 第9中隊 中隊長 ジークフリート シュネル大尉機 1943年2月
 9./JG2 Staffelfkapitän Hauptmann Siegfried Schnell Feb. 1943

Fw109A-4

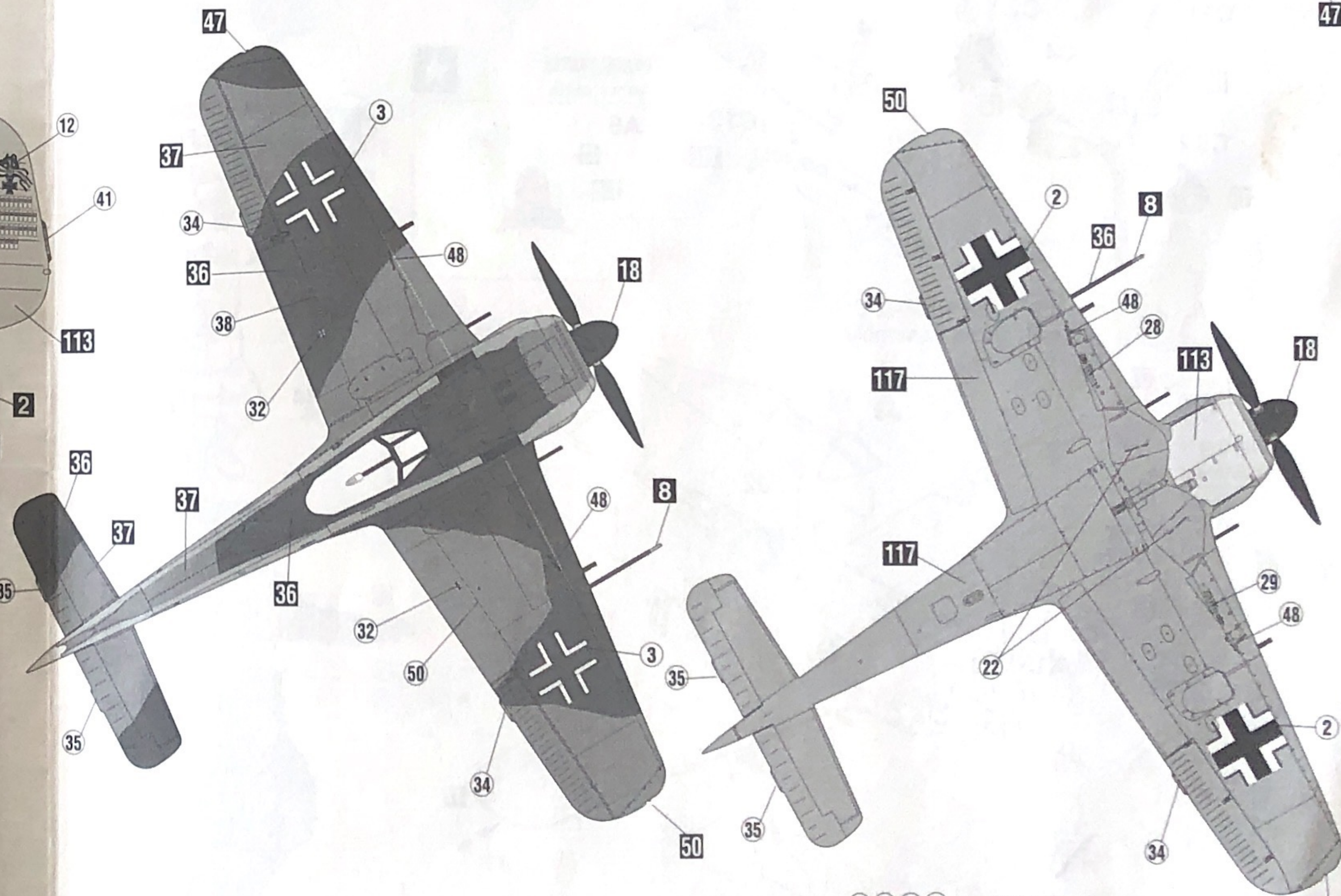
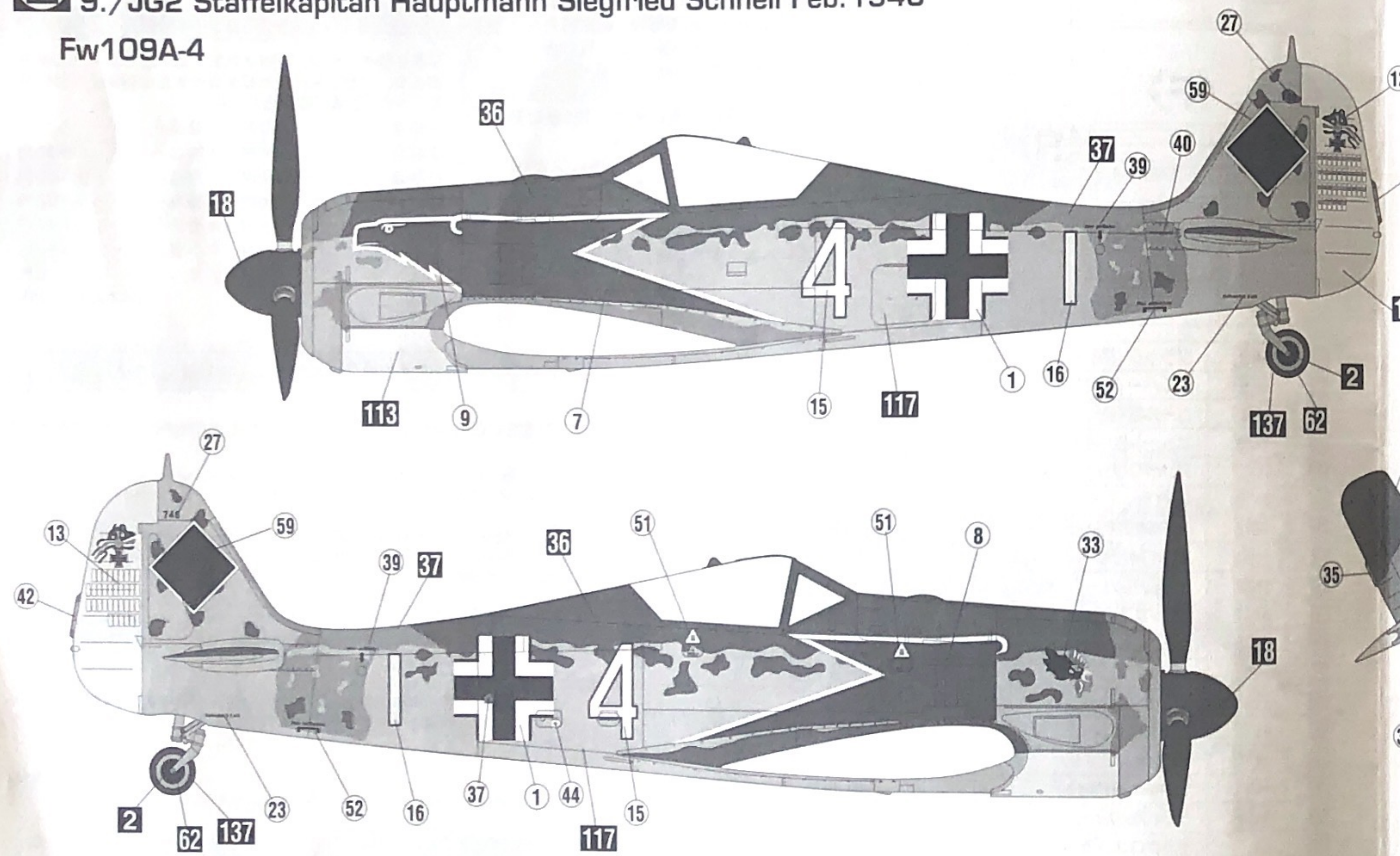

24 25 30 31 は、使用しません。
 36 45 46 49 is not use.