

YAMAHA YZR-M1'09

FIAT YAMAHA TEAM



YAMAHA
LICENSED PRODUCT

YAMAHA is a registered trademark and is used with permission of Yamaha Motor Co., Ltd.



1/12 オートバイシリーズ NO.117
ヤマハ YZR-M1'09 フィアット ヤマハ チーム

READ BEFORE ASSEMBLY

注意 ●このキットは組み立てモデルです。作る前に必ず説明書を最後までお読みください。また小学生などの低年齢の方が組み立てるときは、保護者の方もお読みください。また接着剤や塗料は、必ずプラスチック用をお使いください。(別売) ●工具の使用には十分注意してください。特にナイフ、ニッパーなどの刃物によるケガや事故に注意してください。●接着剤や塗料は使用前にそれぞれの注意書きをよく読み、指示に従って正しく使用し、使用するときは換気に十分注意してください。●小さなお子様のいる所でのご作業はやめてください。小さな部品の飲み込みや、ビニール袋をかぶっての窒息などの危険な状況が考えられます。

CAUTION ●Read carefully and fully understand the instructions before commencing assembly. A supervising adult should also read the instructions if a child assembles the model. ●When assembling this kit, tools including knives are used. Extra care should be taken to avoid personal injury. ●Read and follow the instructions supplied with paint and/or cement, if used (not included in kit). Use plastic cement and paints only. ●Keep out of reach of small children. Children must not be allowed to put any parts in their mouths or pull vinyl bags over their heads.

VORSICHT ●Bevor Sie mit dem Zusammenbau beginnen, sollten Sie alle Anweisungen gelesen und verstanden haben. Fall sein Kind das Modell zusammenbaut, sollte ein beaufsichtigender Erwachsener die Bauanleitung ebenfalls gelesen haben. ●Beim Zusammenbau dieses Bausatzes werden Werkzeuge einschließlich Messer verwendet. Zur Vermeidung von Verletzungen ist besondere Vorsicht angebracht. ●Wenn Sie Farben und/oder Kleber verwenden (nicht im Bausatz enthalten), beachten und befolgen Sie die dort beiliegenden Anweisungen. Nur Klebstoff und Farben für Plastik verwenden. ●Bausatz von kleinen Kindern fernhalten. Kindern darf keine Möglichkeit gegeben werden, irgendwelche Teile in den Mund zu nehmen oder sich Plastiktüten über den Kopf zu ziehen.

PRECAUTIONS ●Bien lire et assimiler les instructions avant de commencer l'assemblage. La construction du modèle par un enfant doit s'effectuer sous la surveillance d'un adulte. ●L'assemblage de ce kit requiert de l'outillage, en particulier des couteaux de modélisme. Manier les outils avec précaution pour éviter toute blessure. ●Lire et suivre les instructions d'utilisation des peintures et ou de la colle, si utilisées (non incluses dans le kit). Utiliser uniquement une colle et des peintures spéciales pour le polystyrène. ●Garder hors de portée des enfants en bas âge. Ne pas laisser les enfants mettre en bouche ou sucer les pièces, ou passer un sachet vinyl sur la tête.

PAINTS REQUIRED

塗装指示のマークです。タミヤカラーのカラーナンバーで指示しました。

This mark denotes numbers for Tamiya Paint colors.

TS-14 ●ブラック / Black / Schwarz / Noir (X-1)

TS-17 ●アルミシルバー / Gloss aluminum / Alu-Silber / Aluminium brillant

TS-26 ●ピュアホワイト / Pure white / Glanz Weiß / Blanc pur

TS-29 ●セメグロスブラック / Semi gloss black / (X-18) Seidenglanz Schwarz / Noir satiné

TS-51 ●レーシングブルー / Racing blue / Racing Blau / Bleu racing

TS-65 ●パールクリヤー / Pearl clear / Periklarlack / Vernis translucide nacré

X-2 ●ホワイト / White / Weiß / Blanc

X-4 ●ブルー / Blue / Blau / Bleu

X-7 ●レッド / Red / Rot / Rouge

X-8 ●レモンイエロー / Lemon yellow / Zitronengelb / Jaune citron

X-10 ●ガンメタル / Gun metal / Metall-Grau / Gris acier

X-11 ●クロームシルバー / Chrome silver / Chrom-Silber / Aluminium chromé

X-12 ●ゴールドリーフ / Gold leaf / Gold Glänzend / Doré

X-13 ●メタリックブルー / Metallic blue / Blau-Metallic / Bleu métallisé

X-23 ●クリアブルー / Clear blue / Klar-Blau / Bleu translucide

X-26 ●クリアオレンジ / Clear orange / Klar-Orange / Orange translucide

X-31 ●チタンゴールド / Titanium gold / Titan-Gold / Titane doré

X-32 ●チタンシルバー / Titanium silver / Titan-Silber / Titane argenté

X-34 ●メタリックブラウン / Metallic brown / Metallic-Braun / Brun métallisé

XF-1 ●フラットブラック / Flat black / Matt Schwarz / Noir mat

XF-16 ●フラットアルミ / Flat aluminum / Matt Aluminium / Aluminium mat

XF-56 ●メタリックグレイ / Metallic grey / Grau-Metallic / Gris métallisé

RECOMMENDED TOOLS

《用意する工具》

Recommended tools
Benötigtes Werkzeug
Outillage nécessaire

接着剤
(プラスチック用)
Cement
Kleber
Colle



ニッパー
Side cutters
Seitenschneider
Pince coupante

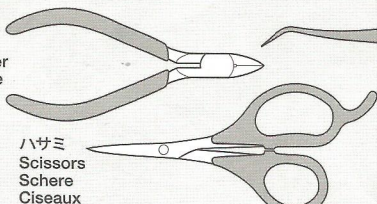

ハサミ
Scissors
Schere
Ciseaux

ピンセット
Tweezers
Pinzette
Précettes

デザインナイフ
Design knife
Papiermesser
Scalpel

ピンバイス (ドリル刃 1.2mm)
Pin vise (1.2mm drill bit)
Schraubstock (1.2mm Spiralbohrer)
Outil à percer (1.2mm de diamètre)



《マスクシールのはり方》

- ボディを2色に塗り分けるときにマスクシールを使用します。
- ①TS-26を全体に塗装し乾燥後、TS-65を同様に塗装し、よく乾燥させます。
- ②指示されたマスクシールを切り取り、説明図の様にはります。
- ③マスキングテープ（別売）で塗装しない部分を全てマスキングします。隙間から塗料が入らないようにしっかりとります。
- ④TS-51を塗装します。
- ⑤塗料が完全に乾く前にマスクシールをはがします。

MASKING SEAL

- Use masking seals to aid with demarcation when painting the cowlings.
- ①Apply a base coat of TS-26 and after it has cured, apply an overcoat of TS-65 and

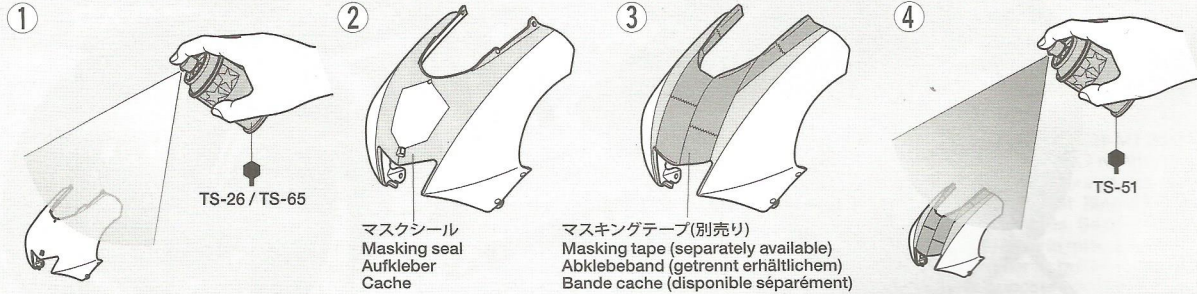

《タイヤマークのはり方》

- タイヤマークは保護紙、マークが印刷されたマーク紙、台紙からなっています。
- ①マークをはる部分のほこりや油分などをぬらした布でふきとってください。
- ②保護紙を取り去ります。マーク面を汚さないように、マークより少し大きめにカッターなどで切れ目を入れ、台紙からマークをはがします。
- ③文字が正しく読めるようにマーク紙を裏返しにしてタイヤに合わせ、指でこすってはりつけます。
- ④マーク紙の上から水をつけた指で、マーク部をなでるようにします。
- ⑤しばらくしてマークがタイヤにはりついたら、ゆっくりマーク紙をはがします。
- ⑥マークをはがしたあとは、水気をやわらかい布などでふきとってください。

●HOW TO APPLY TIRE DECALS

Tire decals have an adhesive surface, and are covered by thin protective paper.

- allow to cure.
- ②Refer to the instructions to cut out and apply masking seals.
- ③Mask off areas not to be painted with masking tape (separately available).
- ④Paint indicated areas with TS-51.
- ⑤Before paint has completely cured, remove masking seals.

AUFKLEBER

- Beim Lackieren der Verkleidungen für die Farbrenzlinien Abkleber verwenden.
- ①Tragen Sie eine Grundierung mit TS-26 auf; wenn diese getrocknet ist, bringen Sie eine Deckschicht mit TS-65 auf und lassen diese trocknen.
- ②Beachten Sie die Anleitung zum Ausschneiden und Anbringen der Abkleber.
- ③Die nicht zu lackierenden Bereiche mit (getrennt erhältlichem) Abklebeband abkleben.

- ④Die angegebenen Bereiche mit TS-51 lackieren.
- ⑤Abkleber vor dem endgültigen Trocknen der Farbe anziehen.

MASQUES

- Utiliser les masques pour obtenir une démarcation nette entre les teintes du carénage.
- ①Appliquer une couche de base de TS-26 et après séchage, appliquer une couche de TS-65 et laisser bien sécher.
- ②Se reporter aux instructions pour découper et apposer les masques.
- ③Masquer ensuite les parties à ne pas peindre avec de la bande cache (disponible séparément).
- ④Peindre les zones indiquées en TS-51.
- ⑤Enlever les masques avant séchage complet de la peinture.

- ①Wipe tire surface with a damp cloth.
- ②Remove protective paper. Be careful not to soil the adhesive surface. Cut out decal and peel off the lining using edge of a knife blade.
- ③Place decal into position and rub lightly with your finger.
- ④Apply moisture with a wet finger.
- ⑤Carefully remove the paper.
- ⑥Wipe off excess moisture with a soft cloth.

●ANBRINGEN DER REIFEN-ABZIEHBILDER

- Die Reifen-Abziehbilder haben eine Klebeschicht.
- ①Die Reifenoberfläche mit feuchtem Tuch abwischen.
- ②Das Schutzpapier entfernen. Vorsicht, keinen Schmutz auf die Klebefläche bringen. Das Abziehbild mit Modellermesser ausschneiden und mit der Messerkante abziehen.
- ③Das Abziehbild an richtigem Platz anbringen und mit dem Finger leicht andrücken.

- gen und mit dem Finger leicht andrücken.
- ④Mit naßem Finger Feuchtigkeit auftragen.
- ⑤Das Papier vorsichtig abziehen.
- ⑥Überschüssige Feuchtigkeit mit weichem Tuch wegwischen.

●COMMENT POSER LES TRANSFERTS SUR LES PNEUS

- Les inscriptions à poser sur les pneus sont présentées sous forme de transferts dont l'une des faces est adhésive.
- ①Nettoyer le pneu avec un chiffon humide.
- ②Enlever le papier de protection. Attention à ne pas salir la surface adhésive. Découper les décalcomanies et détacher suivant la ligne en utilisant la pointe d'un couteau.
- ③Mettre la décalcomanie en place et frotter légèrement avec le doigt.
- ④Humidifier avec un doigt mouillé.
- ⑤Enlever le papier avec précaution.
- ⑥Enlever l'excès d'humidité avec un chiffon séché.

OPTIONS

ATTENTION!
DETAIL-UP
PARTS
NOT INCLUDED

★説明図中では別売のディテールアップパーツを使用する場合と人形セット(Item 14118 バレンティノ・ロッシ ハイスピード・ライディング)を乗せる場合の指示をしました。

★This instruction manual also indicates attachment steps for separately available detail-up parts and rider figure.

★Dieses Anleitungs-Handbuch beschreibt auch die Schritte zum Anbringen getrennt erhältlicher Zusatz-Details und der Fahrerfigur.

★La notice de montage indique aussi les étapes d'adaptation du set de détails et de la figurine du pilote disponibles séparément.

- 1/12 ヤマハ YZR-M1 '09 フロントフォークセット (Item 12636)
- 1/12 YAMAHA YZR-M1 '09 Front Fork Set (Item 12636)

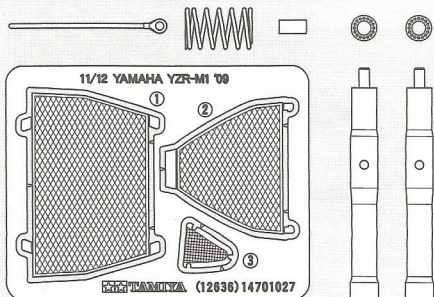

- バレンティノ・ロッシ ハイスピード・ライディング (Item 14118)
- Valentino Rossi Figure (High-Speed Riding) (Item 14118)



★別紙を参考にAまたはBのどちらか1つを選んでください。
 ★Select either A or B, referring to separate sheet.
 ★Entweder A oder B entsprechend Zusatzblatt auswählen.
 ★Choisir A ou B en consultant le feuillet séparé.

A... **46** V・ロッシ
 V. Rossi

B... **99** J・ロレンソ
 J. Lorenzo

1 エンジンの組み立て
 Engine
 Motor
 Moteur

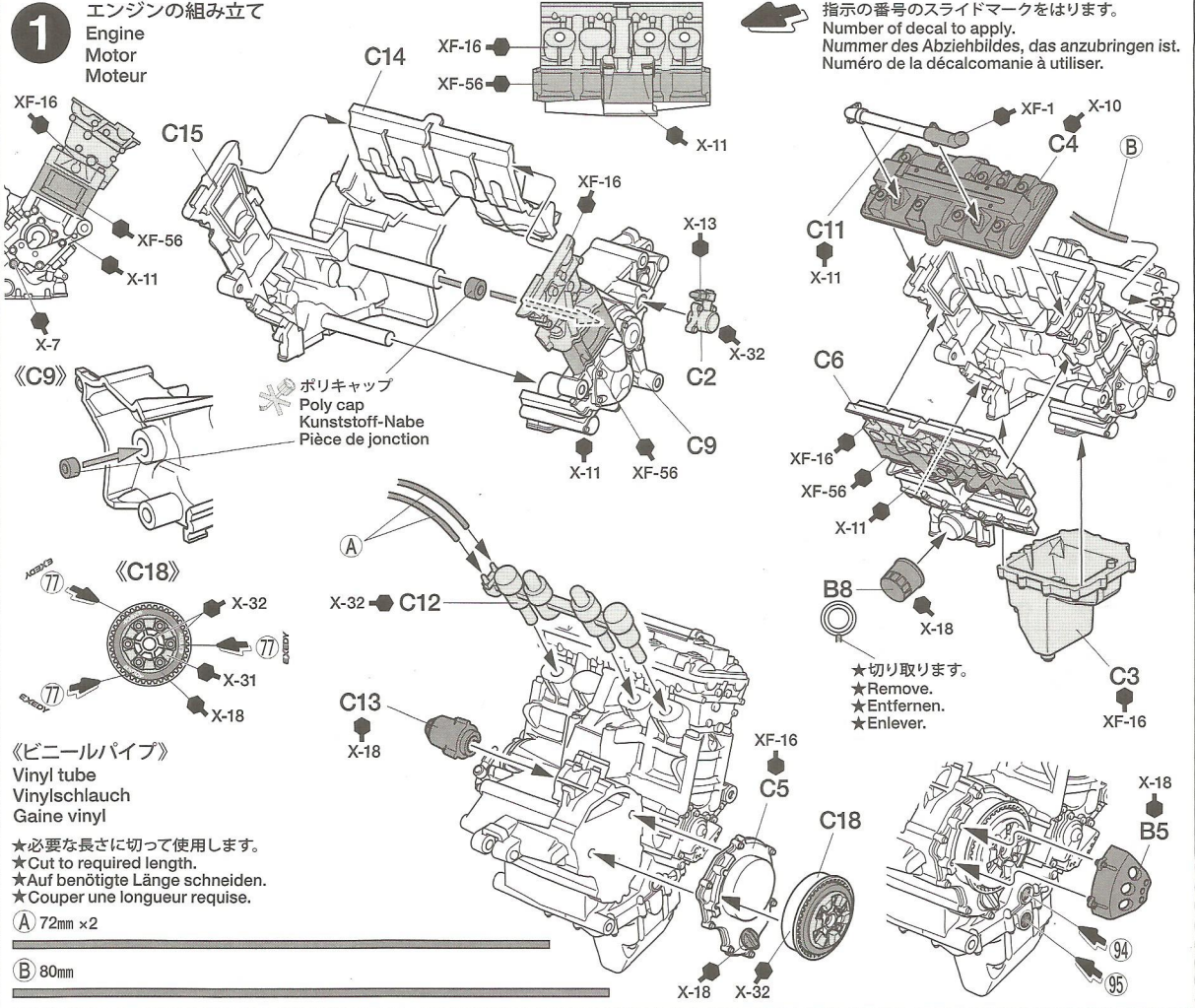

指示の番号のスライドマークをはります。
 Number of decal to apply.
 Nummer des Abziehbildes, das anzubringen ist.
 Numéro de la décalcomanie à utiliser.

★切り取ります。
 ★Remove.
 ★Entfernen.
 ★Enlever.

2 フレームの組み立て
 Frame
 Rahmen
 Cadre

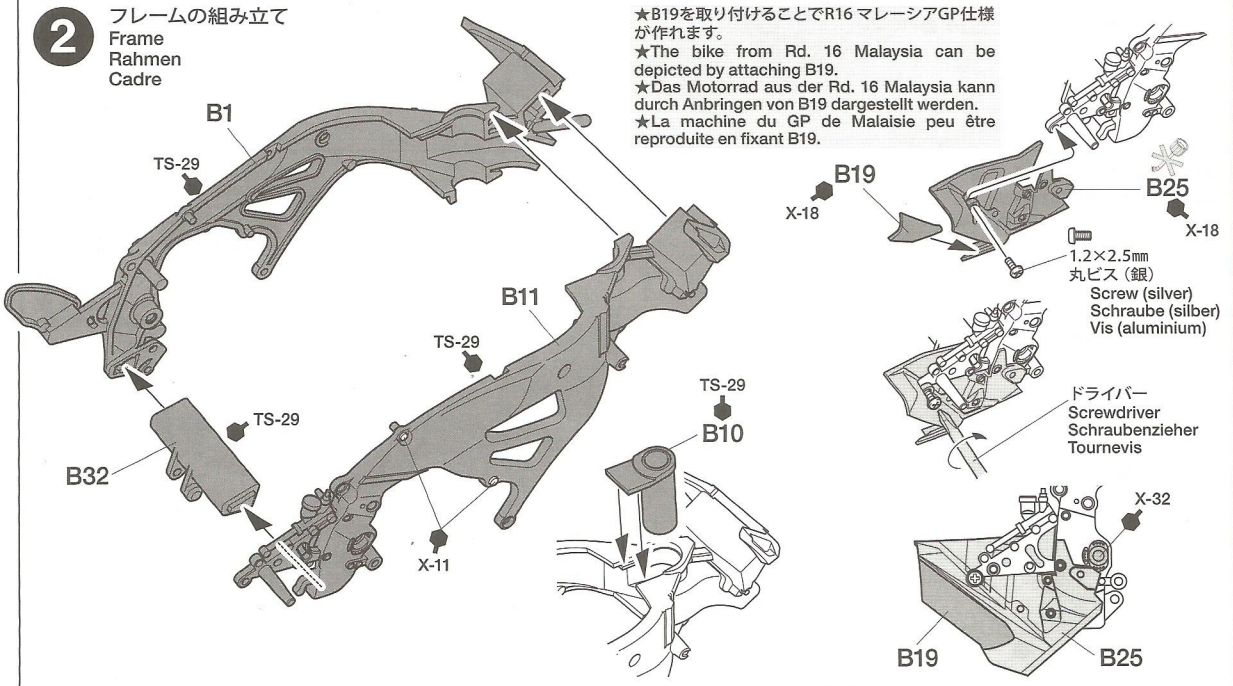

★B19を取り付けることでR16 マレーシアGP仕様
 が作れます。
 ★The bike from Rd. 16 Malaysia can be
 depicted by attaching B19.
 ★Das Motorrad aus der Rd. 16 Malaysia kann
 durch Anbringen von B19 dargestellt werden.
 ★La machine du GP de Malaisie peu être
 reproduite en fixant B19.

1.2×2.5mm
 丸ビス (銀)
 Screw (silver)
 Schraube (silber)
 Vis (aluminium)

ドライバー
 Screwdriver
 Schraubenzieher
 Tournevis

DP

このマークの場所ではディテールアップパーツがご利用出来ます。
This mark denotes instruction for detail-up parts.
Diese Markierung kennzeichnet die Anleitung für Zusatz-Details.
Ce symbole indique une instruction relative au set de détails optionnel.

3 《メーターパネル》
Instrument panel
Armaturenbrett
Compteurs



A 56 60

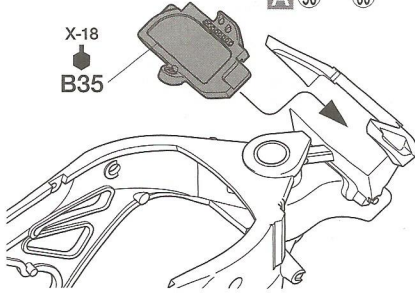

《ステアリング》
Handlebars
Lenker
Guidons

《B33》



★切り取ります。
★Remove.
★Entfernen.
★Enlever.

DP B34 X-32 : 1
+X-26 : 3

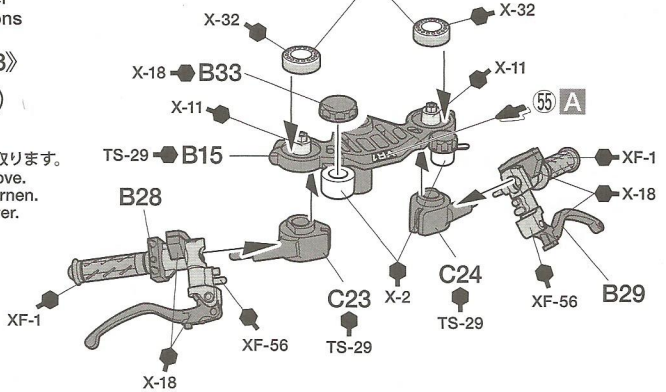

4 エンジンの取り付け
Attaching engine
Motor-Einbau
Mise en place du moteur

★軽く締め込みます。
★Do not overtighten.
★Nicht ganz einschrauben.
★Ne pas serrer trop.

1.6×16mm丸ビス (黒)
Screw (black)
Schraube (schwarz)
Vis (noire)

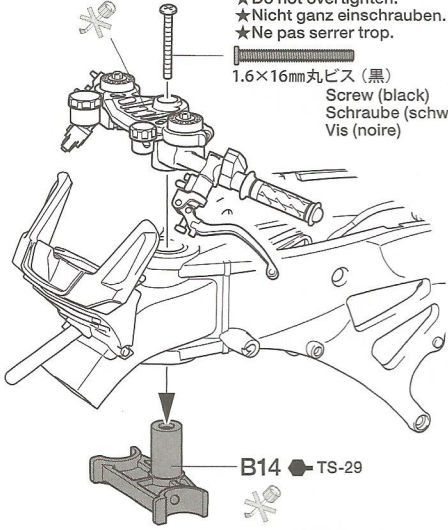

0mm
1.2×2.5mm丸ビス (銀)
Screw (silver)
Schraube (silber)
Vis (aluminium)

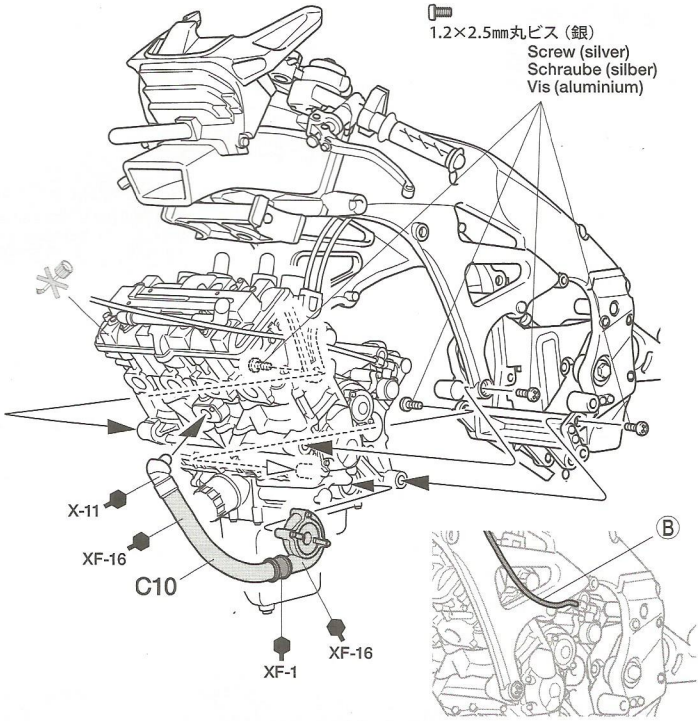

5 マフラーの組み立て
Exhaust assembly
Zusammenbau des Auspuffs
Assemblage des échappements

★切り取ります。
★Remove.
★Entfernen.
★Enlever.

X-32
C7

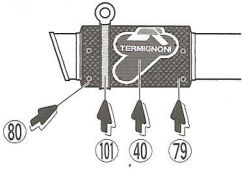
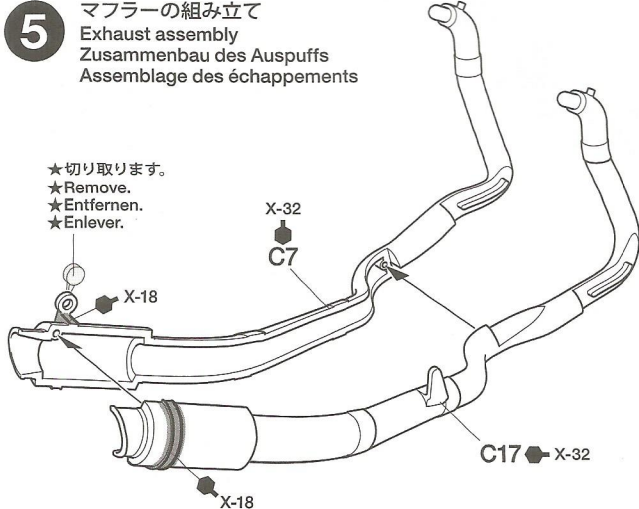

X-32
C16

X-32
C8

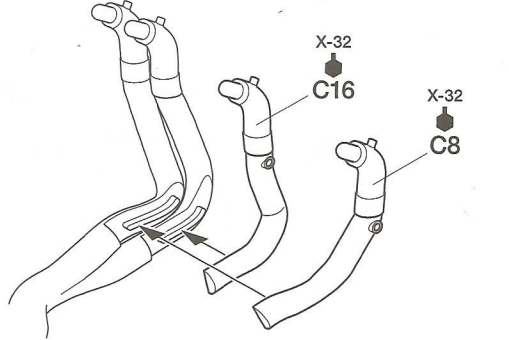

6

《テールカウル》
Tail cowl
Heckverkleidung
Carénage arrière

●TS26/TS65はTS-26を塗装した後、上からTS-65を塗装した色です。
●“TS-26/TS-65” denotes a base coat of TS-26, then an overcoat of TS-65.
●“TS-26/TS-65” kennzeichnet die Grundierung mit TS-26, darauf eine Deckschicht mit TS-65.
●“TS-26/TS-65” indique une couche de base de TS-26 suivie d'une couche de TS-65.

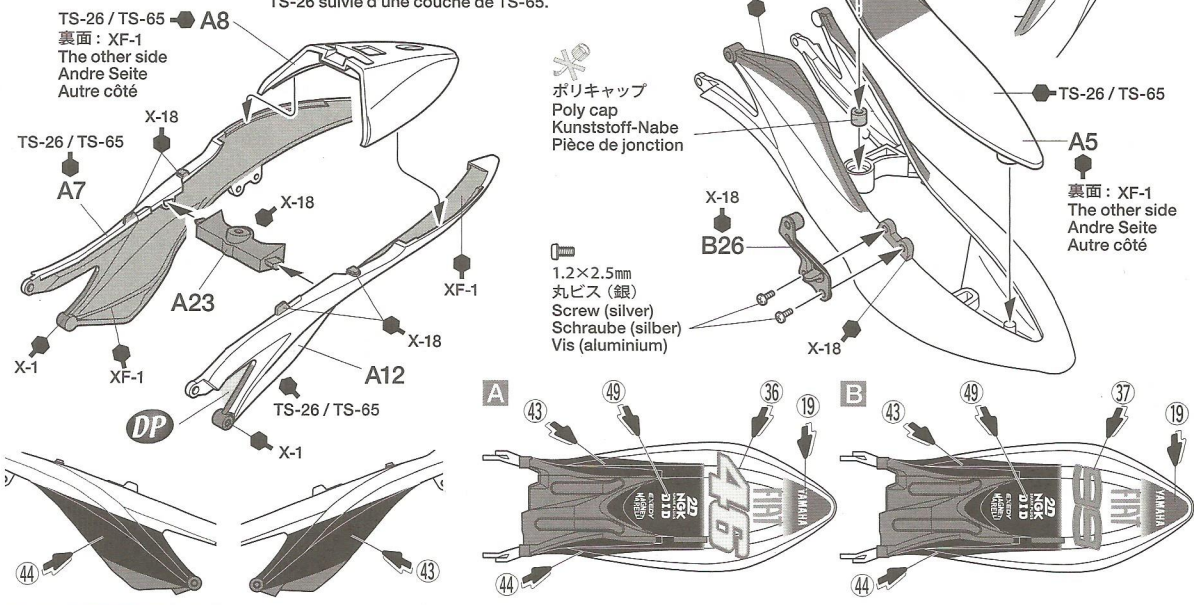

7

マフラーの取り付け
Attaching exhaust
Einbau des Auspuffs
Fixation des échappements

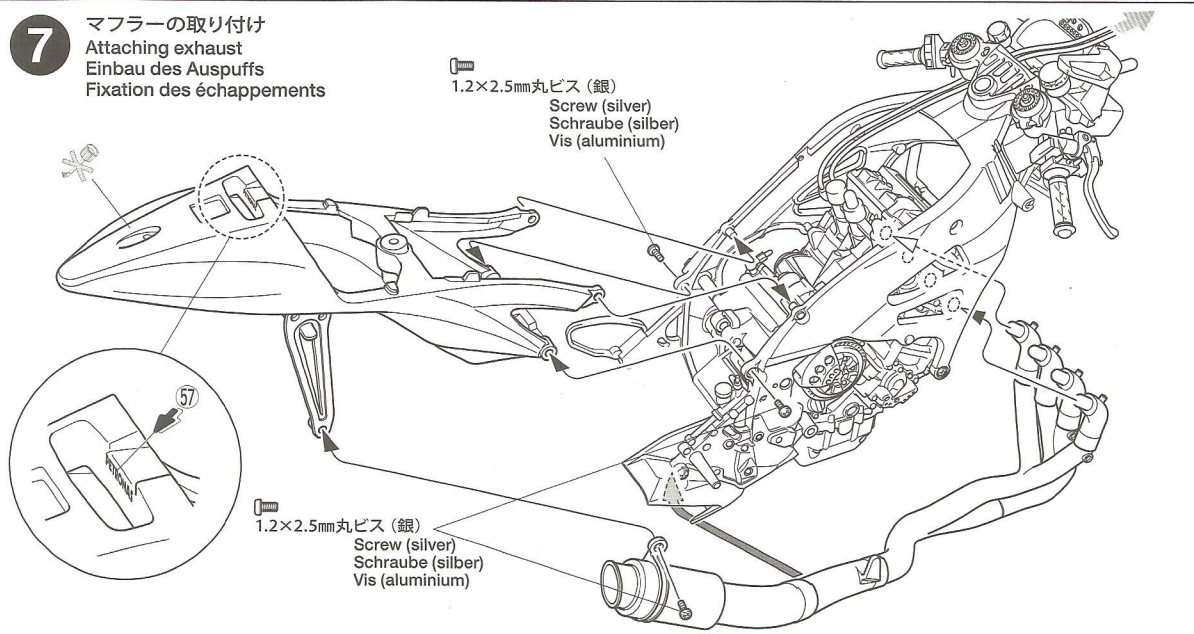

8

ラジエターの取り付け
Attaching radiator
Anbringung des Kühlers
Fixation du radiateur

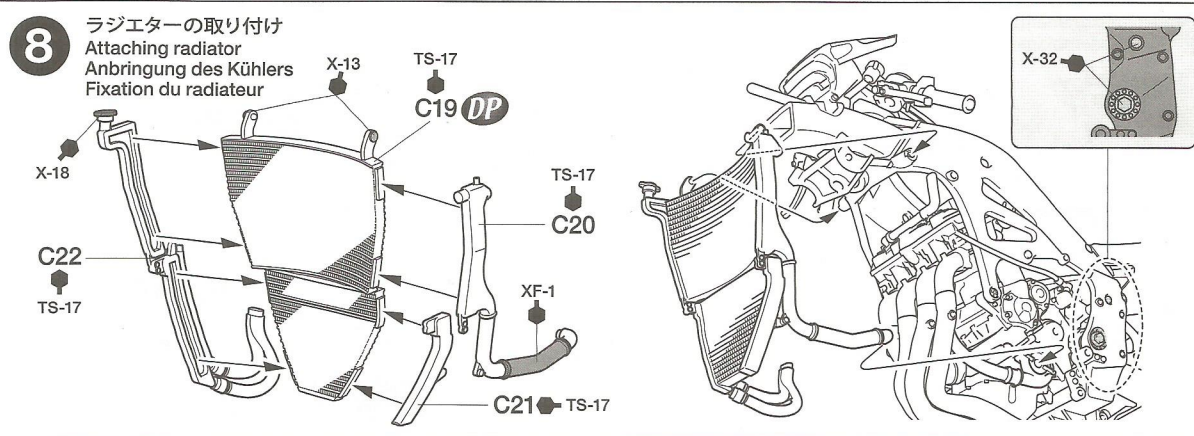

ATTENTION!

★《人形を乗せる場合》、《人形を乗せない場合》によって取り付けるパーツが異なります。どちらか選んでから組み立ててください。また完成した後もパーツを組み替えることができます。

★Parts will vary depending on installation of figure. Select and assemble accordingly. Parts can be replaced even after assembly.

★Beim Anbringen einer Figur unterscheiden sich die Teile. Wählen und bauen Sie entsprechend. Die Teile können selbst nach dem Zusammenbau noch ausgetauscht werden.

★Des pièces différent selon qu'on installe le pilote ou pas. Choisir et assembler en fonction. Les pièces peuvent être remplacées même après assemblage.

《人形を乗せない場合》 / When not installing figure
Wenn keine Figur angebracht wird. / Sans figurine

《リヤダンパー》
Rear damper
Hinterer Dämpfer
Amortisseur arrière

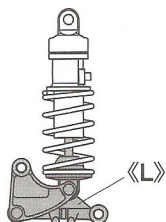

《フロントフォーク》
Front fork
Vordere Gabel
Fourche avant

フォークインナー-L
(キット付属)
Inner strut L
(included in kit)
Innere Strebe L
(im Bausatz enthalten)
Tube intérieur L
(inclus dans le kit)

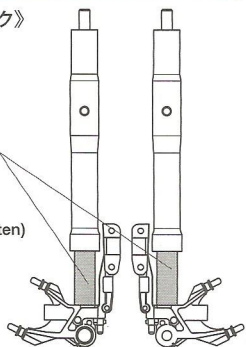

《人形を乗せる場合》 / When installing figure
Bei Anbringung einer Figur / Avec figurine installée

《リヤダンパー》
Rear damper
Hinterer Dämpfer
Amortisseur arrière

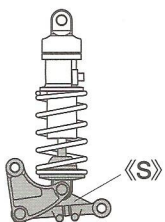

《フロントフォーク》
Front fork
Vordere Gabel
Fourche avant

フォークインナー-S
(人形セット付属)
Inner strut S
(included in Figure Set)
Innere Strebe S
(im Figurensatz enthalten)
Tube intérieur S
(inclus dans le set figurine)

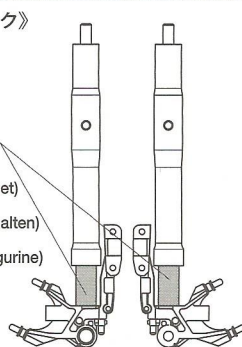

《リヤダンパー》
Rear damper
Hinterer Dämpfer
Amortisseur arrière

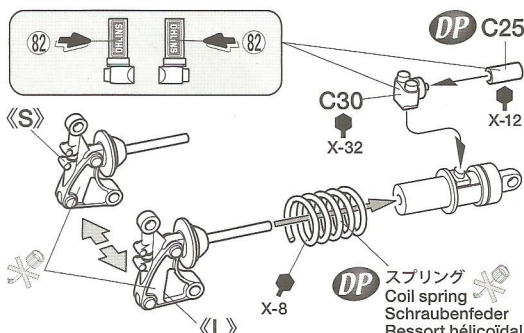
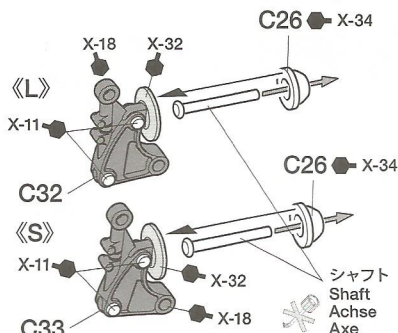
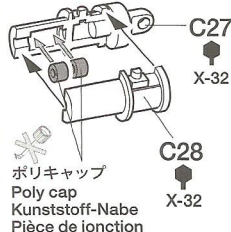

《フロントフォーク》
Front fork
Vordere Gabel
Fourche avant

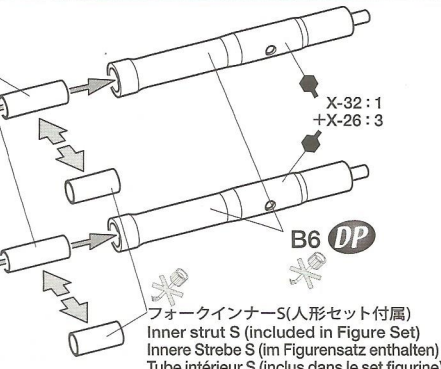
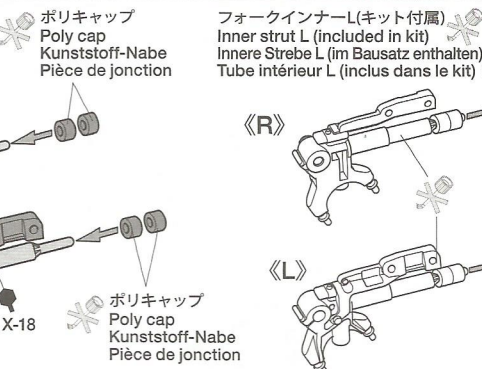
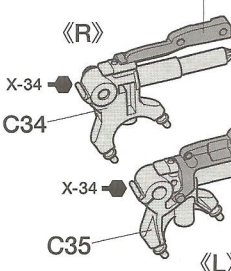

10 スイングアームの組み立て
Swing arm assembly
Zusammenbau des Schwingarms
Assemblage du bras oscillant

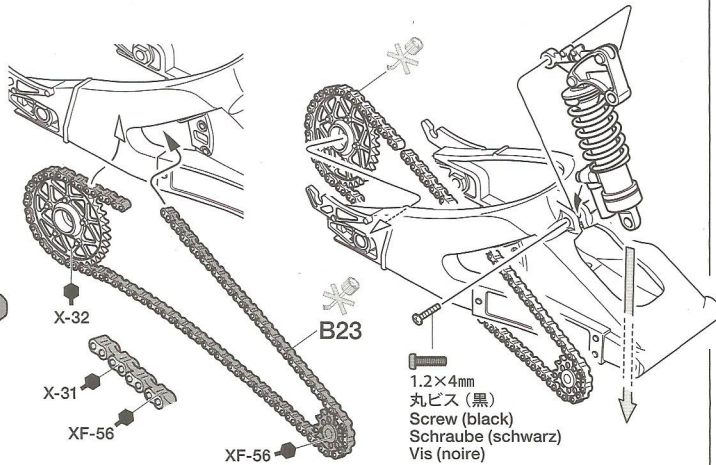
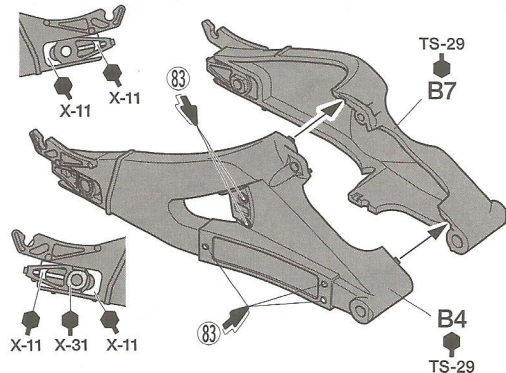

11

リヤタイヤの取り付け
 Attaching rear wheel
 Anbringung des Hinterrades
 Mise en place de la roue arrière

タイヤ (太)
 Rear tire (wide)
 Hinterer Reifen (breit)
 Pneu arrière (large)

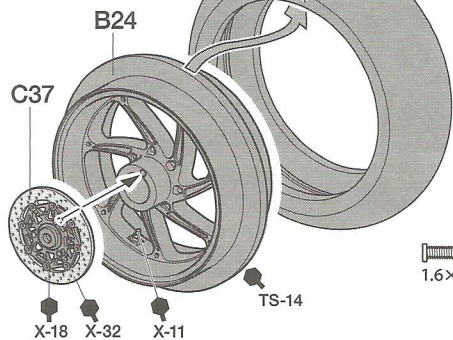

1.6×25mm丸ビス (銀)
 Screw (silver)
 Schraube (silber)
 Vis (aluminium)

X-18
 B12

X-18
 B13

《B12》

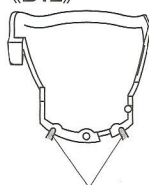

★切り取ります。
 ★Remove.
 ★Entfernen.
 ★Enlever.

12

リヤキャリパーの取り付け
 Rear brake caliper
 Hinterer Bremszylinder
 Etrier de frein arrière

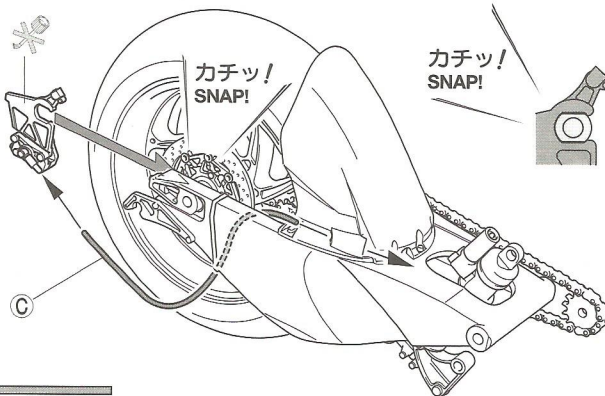
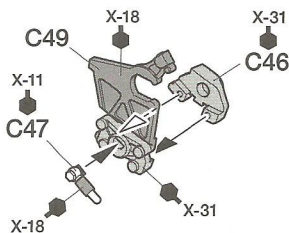

Ⓒ 57mm

13

スイングアームの取り付け
 Attaching swing arm
 Anbringung des Schwingarmes
 Fixation du bras oscillant

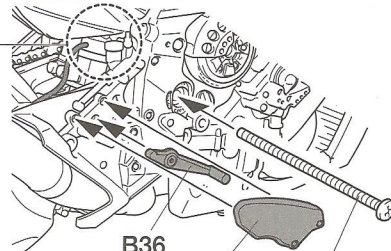
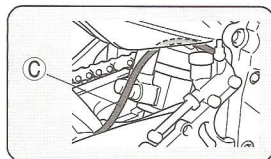

1.6×25mm丸ビス (銀)
 Screw (silver)
 Schraube (silber)
 Vis (aluminium)

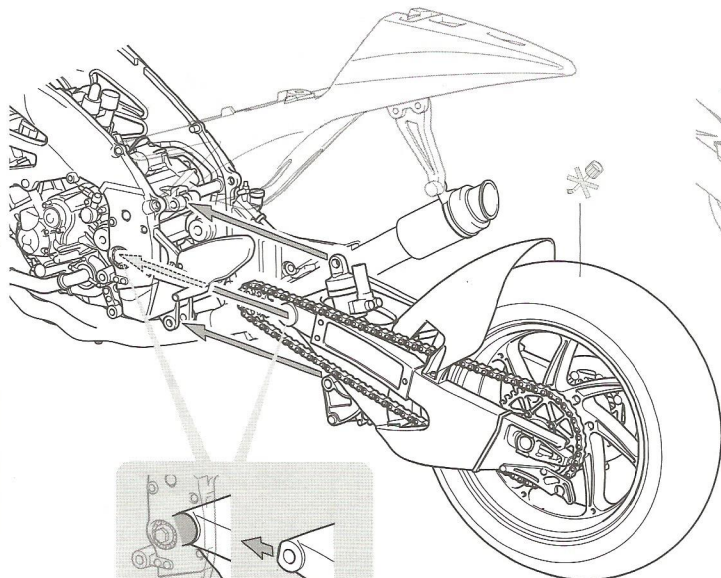

C29
 X-32

1.2×6mm丸ビス (黒)
 Screw (black)
 Schraube (schwarz)
 Vis (noire)

14 《レーシングスタンド》
 Racing stand
 Rennständer
 Béquille de stand

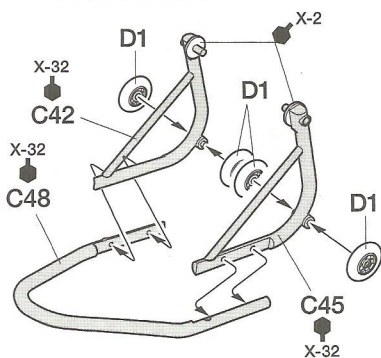

《D1》
 X-23 X-11
 ★4個作ります。
 ★Make 4.
 ★4 Satz anfertigen.
 ★Faire 4 jeux.

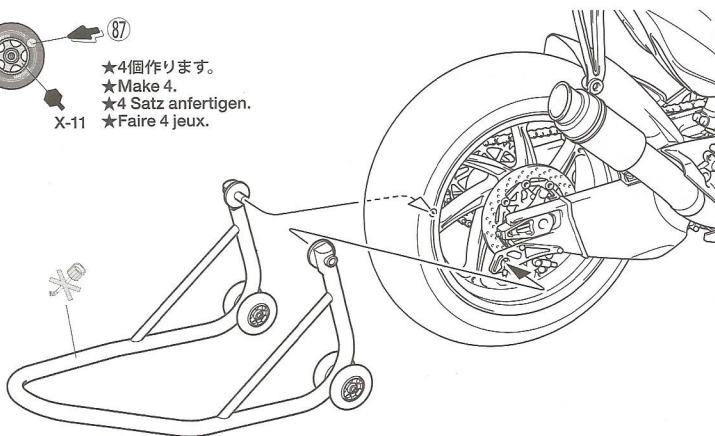

15 フロントタイヤの組み立て
 Front wheel assembly
 Vorderrad-Zusammenbau
 Assemblage de la roue avant

★2個作ります。
 ★Make 2.
 ★2 Satz anfertigen.
 ★Faire 2 jeux.

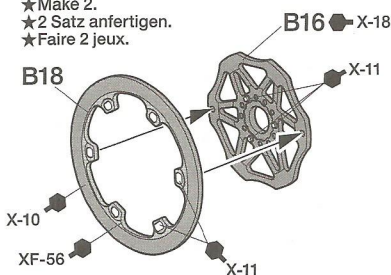

タイヤ (細)
 Front tire (narrow)
 Vorderer Reifen (schmal)
 Pneu avant (étroit)

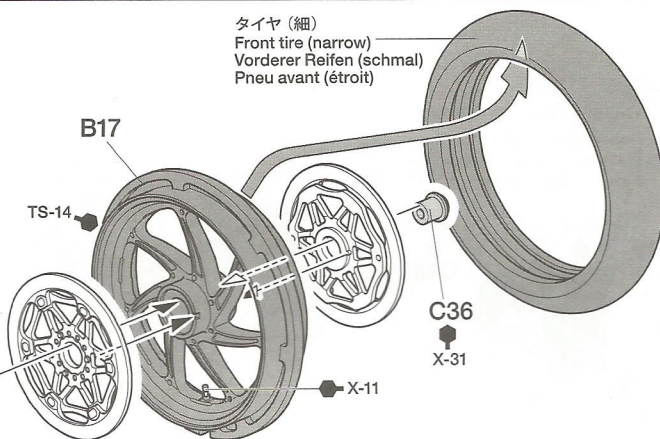

16 フロントフォークの取り付け
 Attaching front fork
 Anbringung der vorderen Gabel
 Fixation de la fourche avant

★先にさし込みます。
 ★Attach front forks first.
 ★Die vorderen Gabeln
 zuerst anbringen.
 ★Fixer la fourche avant
 en premier.

★向きに注意。
 ★Note direction.
 ★Auf richtige Platzierung
 achten.
 ★Noter le sens.

前側
 Front
 Vorne
 Avant

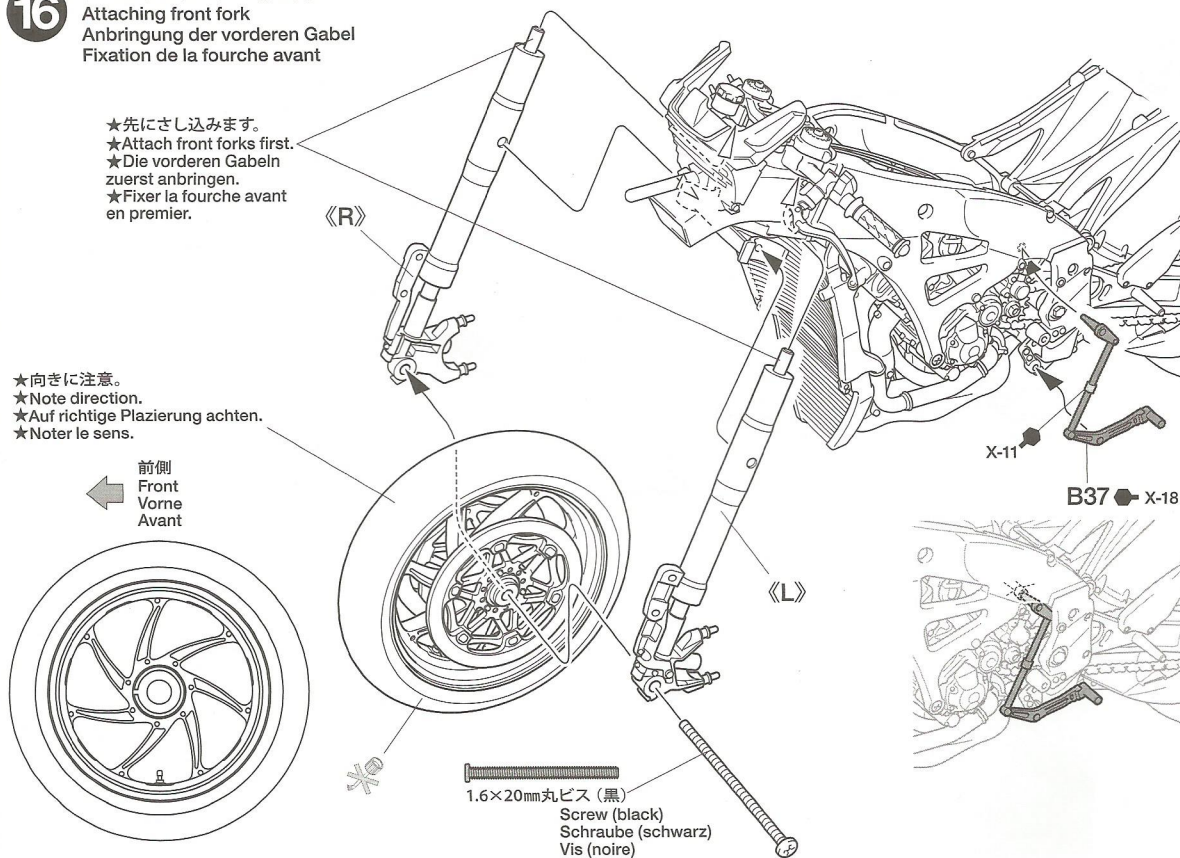

1.6×20mm丸ビス (黒)
 Screw (black)
 Schraube (schwarz)
 Vis (noire)

17

フロントパーツの取り付け
Attaching front parts
Befestigen der Frontteile
Fixation des pièces avant

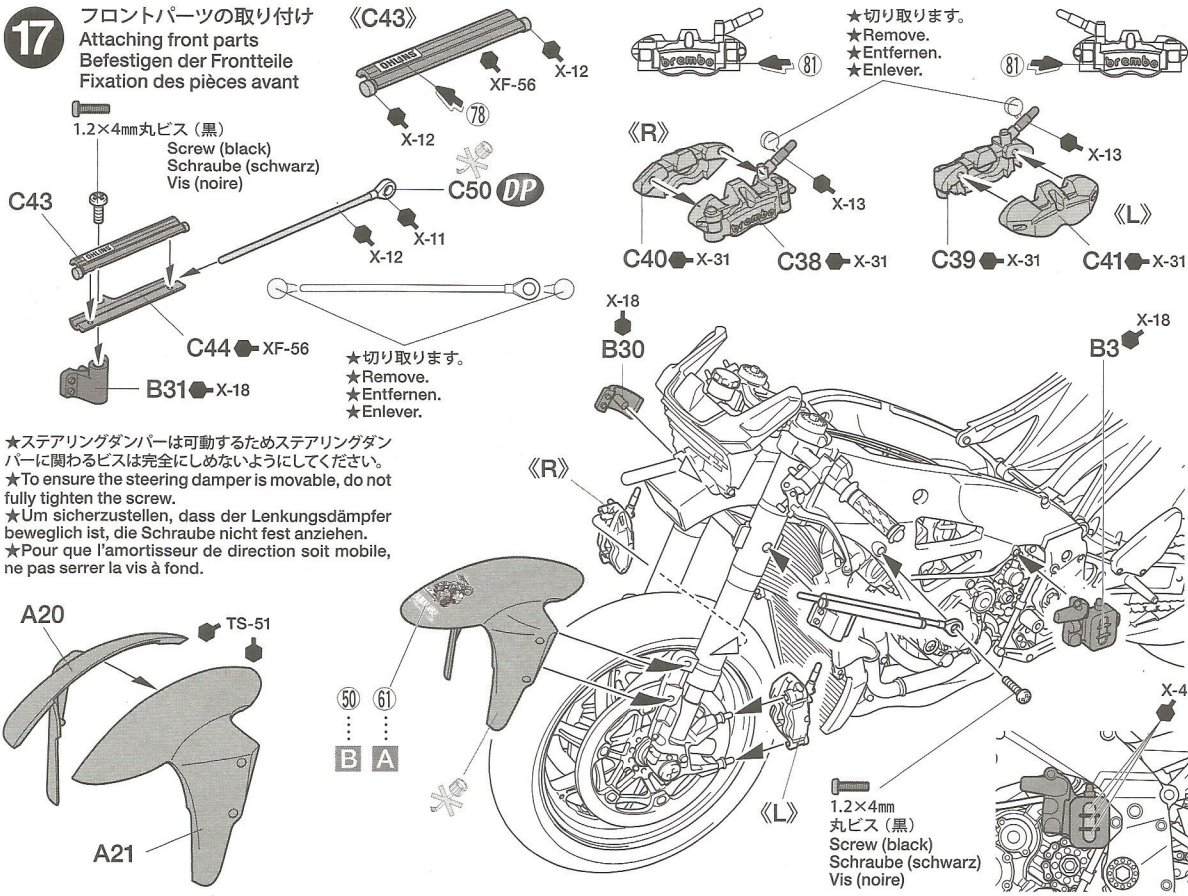

18

パイピング
Piping
Verkabelung
Fixation des durites et des câbles

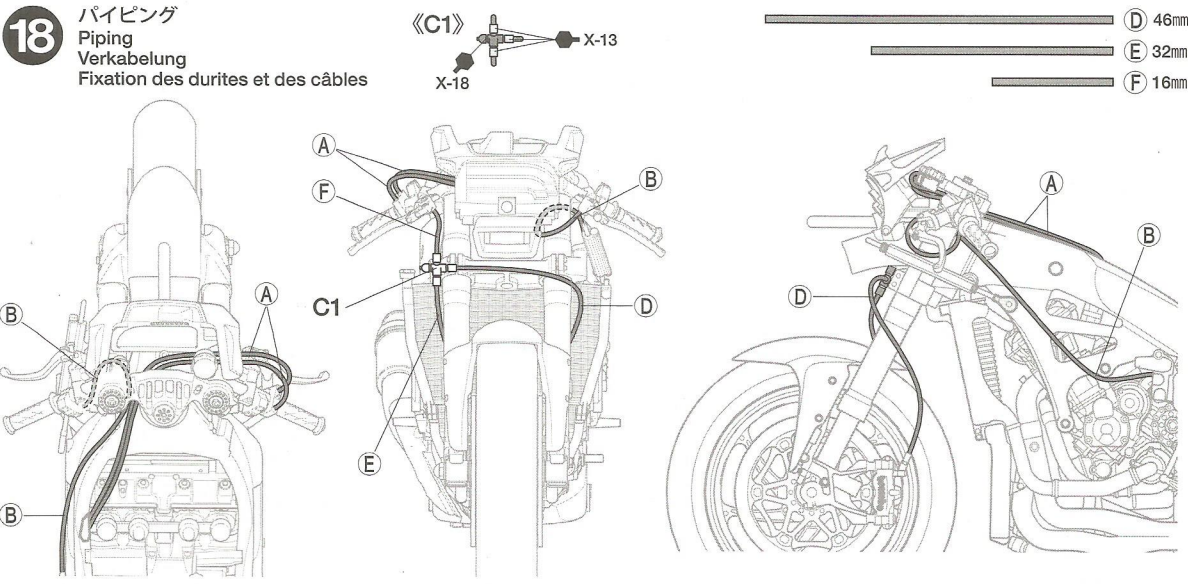

19

シートカウル
Seat cowl
Sitzverkleidung
Carénage de selle

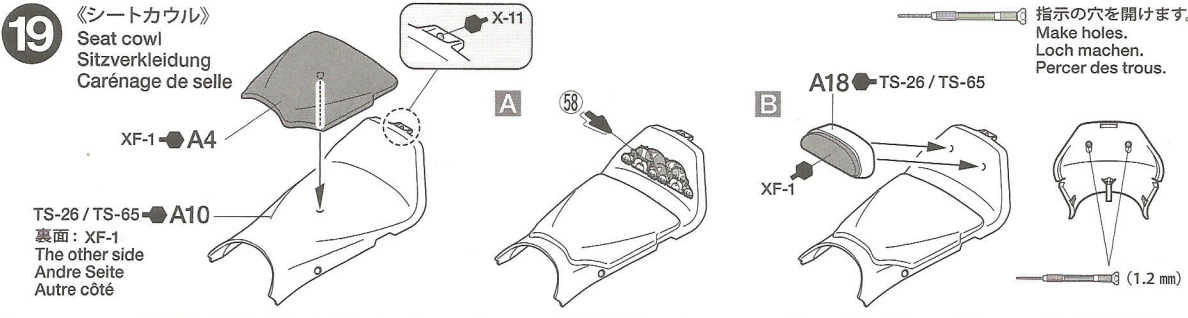

20

《タンクパッド》
Fuel tank pad
Kraftstofftank-Polster
Coussinet du réservoir

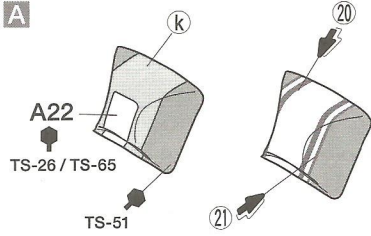

★マスキングラインシールは
カッターなどで切り抜きます。
★Cut off using a modeling
knife.
★Mit Messer abschneiden.
★Découper en utilisant un
cutter.

B

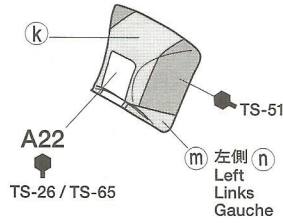

タンクパッドシート
Fuel tank pad sheet
Kraftstofftank-Polsterplatte
Feuille de coussinet de réservoir

★タンクパッドシートは原寸図に合わせて切り抜いてください。
★Cut fuel tank pad sheet to the shape shown below.
★Die Kraftstofftank-Polsterplatte auf unten abgebildete Form zuschneiden.
★Découper le coussinet de réservoir à la forme ci-dessous.

《原寸図》
Actual size
Tatsächliche Größe
Taille réelle

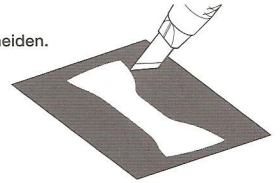

21

《フューエルタンク》
Fuel tank
Kraftstofftank
Réservoir

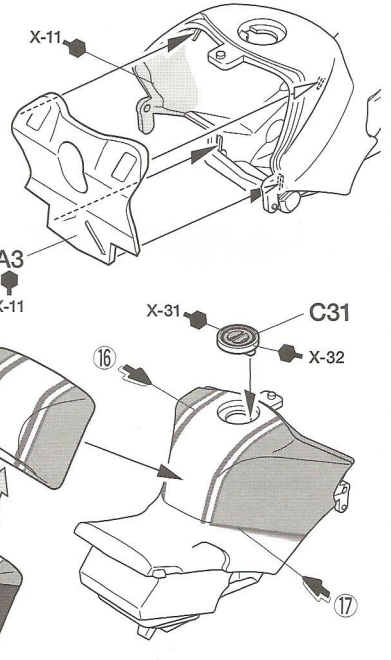
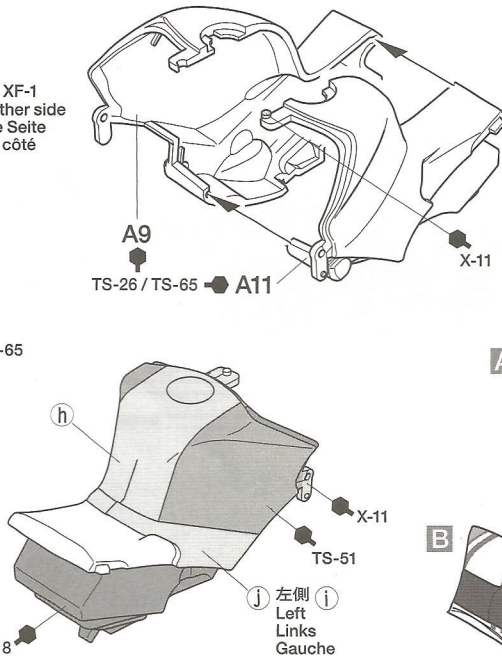
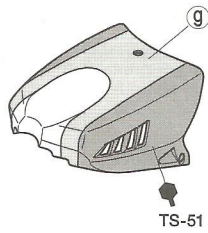
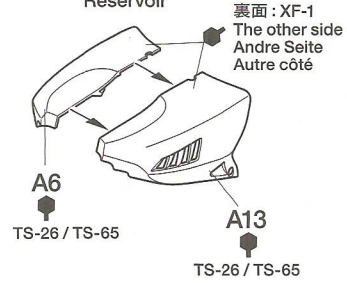

22

《アッパーカウル》
Upper cowl
Obere Verkleidung
Carénage supérieur

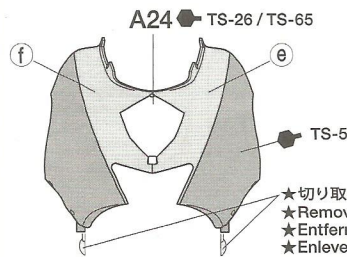

★切り取ります。
★Remove.
★Entfernen.
★Enlever.

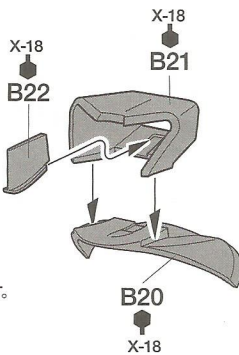

《D2》

★切り取ります。
★Remove.
★Entfernen.
★Enlever.

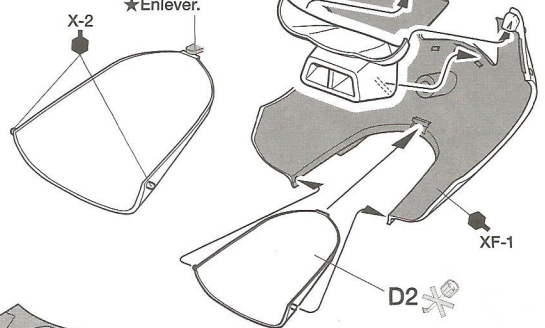

《サイドカウル》
Side cowls
Seitenverkleidungen
Carénages latéraux

TS-26 / TS-65 ● A16
裏面：XF-1
The other side
Andre Seite
Autre côté

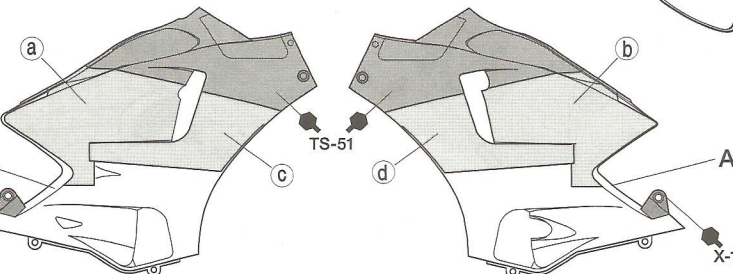

TS-26 / TS-65 ● A15
裏面：XF-1
The other side
Andre Seite
Autre côté

23

フューエルタンクの取り付け
 Attaching fuel tank
 Anbringung des Kraftstofftanks
 Fixation du réservoir

- ★ビニールパイプ (A) を通します。
- ★Pass vinyl tube (A).
- ★Vinylschlauch durchführen (A).
- ★Passer le tube vinyle (A).

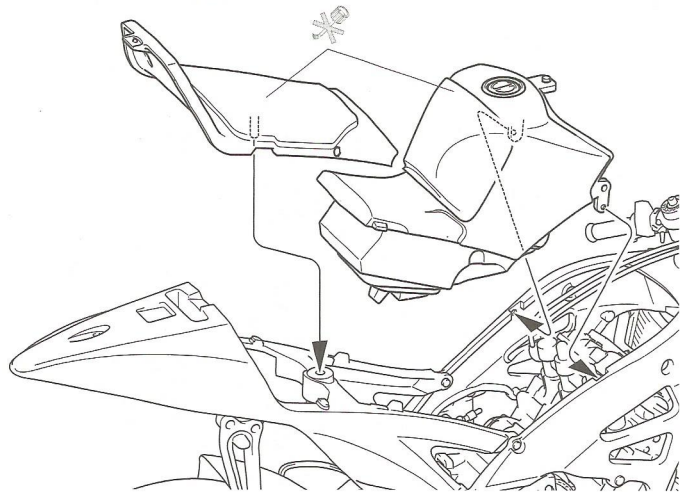
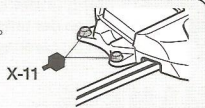

X-18 → B2

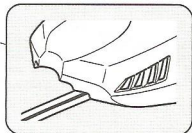
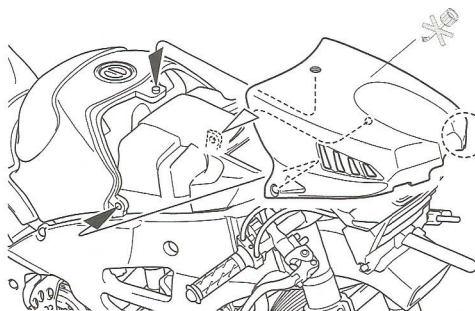
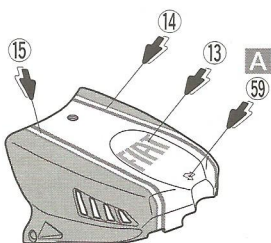

24

サイドカウルの取り付け
 Attaching side cowls
 Anbringung der Seitenverkleidungen
 Fixation des carénages latéraux

不要部品…………… B38, B39
 Not used.
 Nicht verwenden.
 Non utilisées.

《B27》 ★切り取ります。
 ★Remove.
 ★Entfernen.
 ★Enlever.

1.2×2.5mm丸ビス (銀)
 Screw (silver)
 Schraube (silber)
 Vis (aluminium)

TS-26 / TS-65

A1

X-18

A2

93

83

X-34

B27

83

《R》

1.2×2.5mm丸ビス (銀)
 Screw (silver)
 Schraube (silber)
 Vis (aluminium)

83

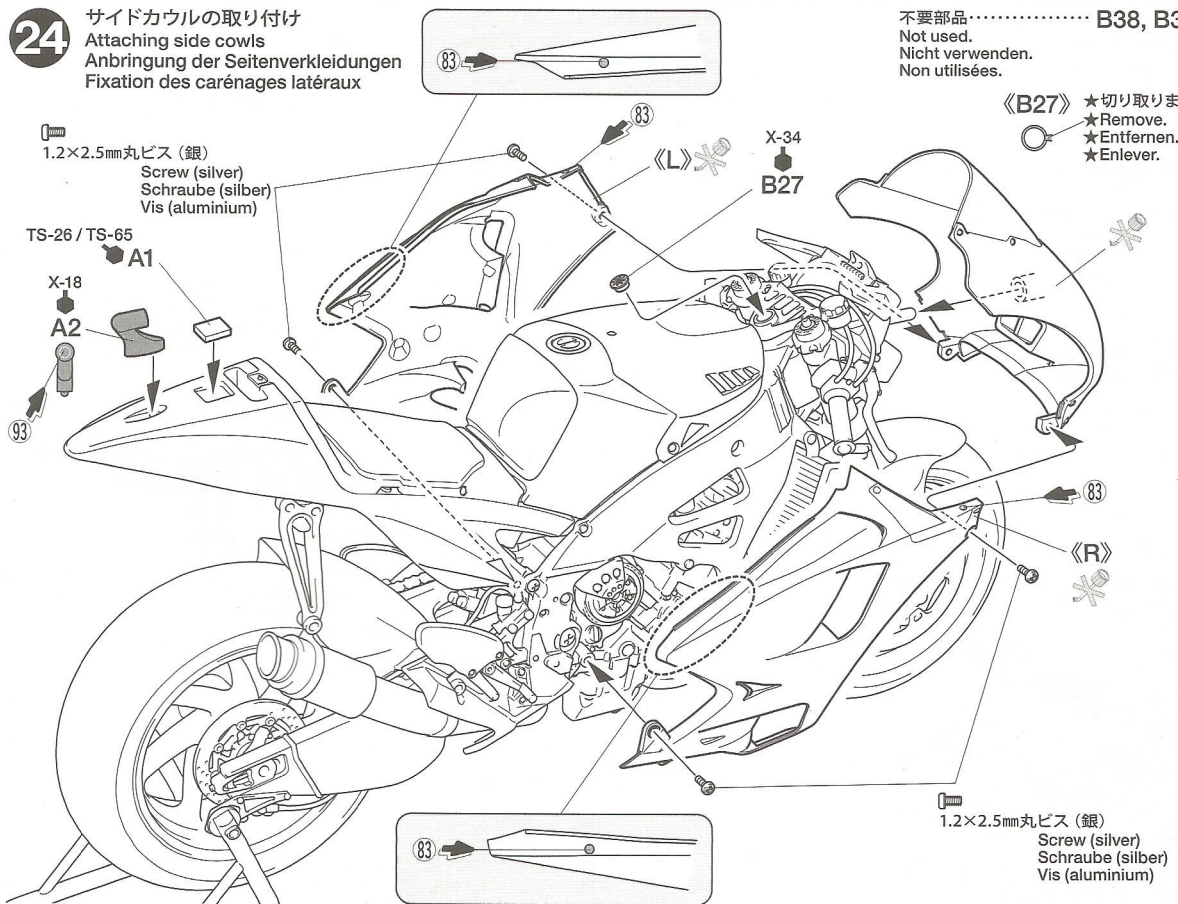

25

アンダーカウルの取り付け
Attaching under cowl
Befestigen der unteren Verkleidung
Fixation du carénage inférieur

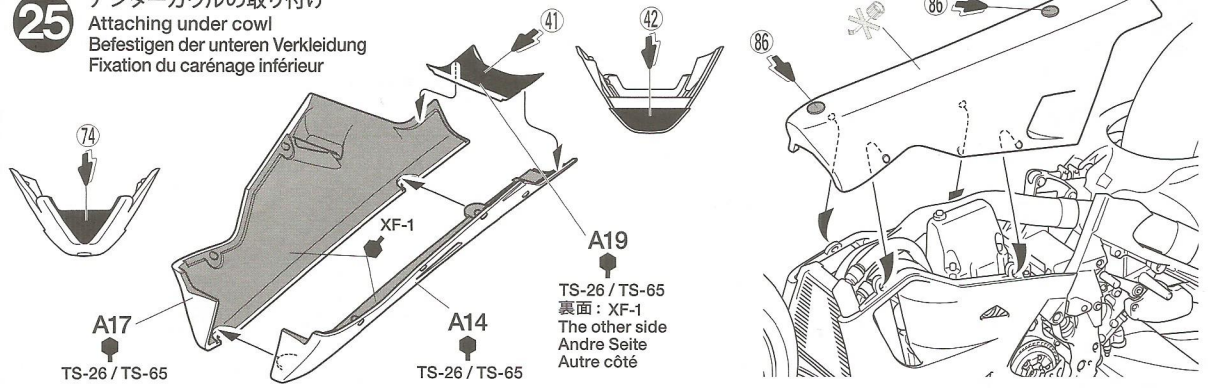

TS-26 / TS-65
裏面: XF-1
The other side
Andre Seite
Autre côté

PAINTING

《ヤマハYZR-M1 '09の塗装》

2009年の2輪ロードレースの最高峰、MotoGP世界選手権クラスにおいて3冠タイトルをもたらし、ヤマハYZR-M1は、ホワイトパールとブルーメタリックに塗り分けられ、赤いFIATのロゴが映える洗練されたカラーリングで仕上げられていました。エンジンや足まわりなどの細部の塗装は説明図中に示しました。また、ゼッケンやスポンサーロゴなどのスライドマークは別紙を参考に貼ってください。

Painting the Yamaha YZR-M1 2009

The 2009 Yamaha YZR-M1, which took the MotoGP class triple crown that season, featured an elegant two-tone livery of Pearl White and Metallic Blue with attractive red Fiat logos. Refer to the instruction manual for information on painting details. Please see the separate finishing guide for applying the various decals.

Lackierung der Yamaha YZR-M1 2009

Die 2009er Yamaha YZR-M1, welche sich in dieser Saison die Dreifach-Krone der MotoGP Klasse holte, trug ein elegantes zweifarbigen Outfit aus Perlweiß und

Metallicblau mit attraktiven, roten Fiat-Logos. Beachten Sie die Bauanleitung als Information zur Detailbemalung. Zum Aufbringen der verschiedenen Abziehbilder beachten Sie bitte die Fertigstellungsanleitung.

Décoration de la Yamaha YZR-M1 2009

La Yamaha YZR-M1 2009 qui remporta les trois titres de la saison arborait une livrée deux tons Blanc Nacré et Bleu Métallisé avec des logos Fiat rouges. Se reporter à la notice de montage pour la mise en peinture des détails. Consulter le guide de décoration séparé pour apposer les divers decals.

APPLYING DECALS

《スライドマークのはり方》

- ① はりたいマークをハサミで切り抜きます。
- ② マークをぬるま湯に10秒ほどひたしてからタオル等の布の上に置きます。
- ③ 台紙のはしを手で持ち、はるところにマークをスライドさせてモデルに移してください。
- ④ 指に少し水をつけてマークをぬらしながら、正しい位置にずらしします。
- ⑤ やわらかな布でマークの内側の気泡を押し出しながら、押しつけるようにして水分をとりまします。

DECAL APPLICATION

- ① Cut off decal from sheet.

- ② Dip the decal in tepid water for about 10 sec. and place on a clean cloth.
- ③ Hold the backing sheet edge and slide decal onto the model.
- ④ Move decal into position by wetting decal with finger.
- ⑤ Press decal down gently with a soft cloth until excess water and air bubbles are gone.

ANBRINGUNG DES ABZIEHBILDES

- ① Abziehbild vom Blatt ausschneiden.
- ② Das Abziehbild ungefähr 10 Sek. in lauwarmes Wasser tauchen, dann auf sauberen Stoff legen.
- ③ Die Kante der Unterlage halten und das Abziehbild auf das Modell schieben.
- ④ Das Abziehbild an die richtige Stelle schieben und dabei mit dem Finger das

Abziehbild naßmachen.

- ⑤ Das Abziehbild leicht mit einem weichen Tuch andrücken, bis überschüssiges Wasser und Luftblasen entfernt sind.

APPLICATION DES DÉCALCOMANIES

- ① Découpez la décalcomanie de sa feuille.
- ② Plongez la décalcomanie dans de l'eau tiède pendant 10 secondes environ et poser sur un linge propre.
- ③ Retenez la feuille de protection par le côté et glissez la décalcomanie sur le modèle réduit.
- ④ Placez la décalcomanie à l'endroit voulu en la mouillant avec un de vos doigts.
- ⑤ Pressez doucement la décalcomanie avec un tissu doux jusqu'à ce que l'eau en excès et les bulles aient disparu.

部品請求について

For use in Japan only!

★部品をなくしたり、こわした方は、このステッカーがはられたカスタマーサービス取次店でご注文いただけます。また、当社カスタマーサービスに直接ご注文の場合は、右記の方法でご注文することができます。詳しくは当社カスタマーサービスまでお問い合わせください。



①《郵便振替のご利用法》

郵便局の払込用紙の通信欄に下のリストを参考にITEM番号、スケール、製品名、部品名、部品コード、数量を必ずご記入ください。振込人住所欄にはお電話番号もお書きいただき、口座番号・00810-9-1118、加入者名・(株)タミヤでお振込ください。

②《代金引換のご利用法》

パーツ代金に加えて代引き手数料(315円)をご負担いただければ、電話またはホームページより代金引換によるご注文をお受けいたします。

③《タミヤカードのご利用法》

タミヤカードをご利用の場合、代金はご指定金融機関の口座引き落としとなります。ご注文は電話またはホームページよりお受けいたします。

《住所》 〒422-8610 静岡県駿河区恩田原3-7
株式会社タミヤ カスタマーサービス係

《お問い合わせ電話番号》

静岡 054-283-0003

東京 03-3899-3765 (静岡へ自動転送)

営業時間/平日▶8:00~20:00 土、日▶8:00~17:00

《カスタマーサービスアドレス》

http://tamiya.com/japan/customer/cs_top.htm



ヤマハ YZR-M1 '09 フィアットヤマハチーム ITEM 14117

★価格は2010年9月現在のものです。予告なく変更となる場合があります。

部品名	税込価格	本体価格	部品コード
フロントカウル	420円	400円	19331171
A/パーツ	672円	640円	19000156
B/パーツ	924円	880円	19000157
C/パーツ	693円	660円	19000158
D/パーツ	420円	400円	19000159
タイヤ袋(ポリキャップ含む)	819円	780円	19401659
ポリキャップ(8個)	210円	200円	10446168
マーク	735円	700円	11401276
マスキングステッカー	273円	260円	11421574
タイヤマーク	210円	200円	11401227
エンブレムステッカー	220円	210円	11421495
説明図	336円	320円	11051835

AFTER MARKET SERVICE CARD

When purchasing replacement parts, please take or send this form to your local Tamiya dealer so that the parts required can be correctly identified. Please note that specifications, availability and price are subject to change without notice.

Parts code	ITEM 14117
19331171	Front Cowlng
19000156	A Parts
19000157	B Parts
19000158	C Parts
19000159	D Parts
19401659	Tire Bag
10446168	Poly Cap (8 pcs.)
11401276	Decals
11421574	Masking Stickers
11401227	Tire Decals
11421495	Emblem Stickers
11051835	Instructions

14117 YZR-M1 '09 Fiat Yamaha Team (11051835)

1/12
Motorcycle

www.tamiya.com