



# КАМАЗ-4310

1/35 SCALE MODEL KIT No 35004

## КАМАЗ-4310 ЗСУ з КУНГом

Свого часу автомобілі КамАЗ були чи не найпоширенішими повнопривідними вантажівками в Радянській Армії. Вони мали міцну конструкцію та надійний дизельний двигун, над яким було розташовано кабіну. Серійне виробництво моделі КамАЗ-4310 почалося в 1981 році на заводі в Набережних Челнах. Базова модель, що використовувалася в армії, призначалася перш за все для перевезення особового складу або вантажу вагою до 6 тонн. З середини 1980-х років автомобіль деякий час був основним транспортним шасі у Радянської Армії і основним автомобілем середнього класу для установки надбудов різного типу і призначення. Поширеними були варіанти з КУНГами – закритими кузовами для установки спецобладнання та транспортування персоналу, одним з таких типів кузова був варіант К4320Д. Автомобілі продовжують перебувати на озброєні армій деяких країн, також певна їх кількість досить успішно експлуатується у Збройних Силах України

### Тактико-технічні характеристики КамАЗ-4310

Вантажопід'ємність, кг	5200
Споряджена маса, кг	9280
Довжина, мм	7925
Ширина, мм	2540
Висота, мм	3310
База, мм	3340+1320
Колія передня та задня, мм	2010
Двигун	740.20, 8-цил., 10,85 л, 220 к.с.
Максимальна швидкість, км/год	85
Запас ходу по шосе, км	830

### ФАРБИ, ЩО ВИКОРИСТОВУЮТЬСЯ / USED COLORS:

COLOR	ICM
A 4B0   4B0 Green	1073
B Екстра темно-зелений   Extra Dark Green	1069
C Чорний   Black	1002
D Гумовий чорний   Rubber Black	1039
E Сталь   Natural Steel	1025
F Срібло   Silver	1024
G Збройовий метал   Gun metal	1027

Для отримання глянцевого, сатинового чи матового ефекту – використовуйте наші лаки!

For a glossy, satin or matte effect – use our varnishes!

**01** СТАДІЯ СКЛАДАННЯ  
ASSEMBLY STEP

**A** ФАРБА, ЩО ВИКОРИСТОВУЄТЬСЯ  
USED COLOR

**■** ПРИ СКЛАДАННІ НЕ ВИКОРИСТОВУЄТЬСЯ  
PARTS NOT FOR USE

**⊠** НЕ КЛЄЙТИ  
DO NOT GLUE

**03** СКЛАДАЛЬНА ОДИНИЦЯ  
ASSEMBLY UNIT

**x2** ЗРОБИТИ ДВІ ДЕТАЛІ  
MAKE 2 PCS

**?** ДОВІЛЬНИЙ ВИБІР  
OPTIONAL

**✂** ВІДРІЗАТИ  
CUT OFF

У В А Г А І С А У Т І О Н І

Перед складанням уважно прочитати інструкцію з монтажу. Кожна деталь пронумерована. Дотримуватися послідовності монтажу. Необхідні робочі інструменти: ніж і напилочок для зачистки деталей; гумова стрічка, клеїка стрічка і прішпильники для білених (для притиснення склеюваних деталей). Деталі з пластику очистити в розчині м'якого миючого засобу і висушити на повітрі для того, щоб фарба і перевірні картини краще прилипали. Перед приклеюванням перевірити, чи підходять деталі, клей наносити економно. Хром і фарбу видалити з поверхні склеювання. Невеликі деталі подфарбувати перед тим, як вони будуть видалені з рамок. Фарбу необхідно добре просушити, тільки після цього продовжувати складання. Кожну відповідну перевірку картинку вирізати окремо і приблизно на 20 секунд занурити в теплу воду. На позначеному місці картинку відокремити від паперу і притиснути промокальним папером.

Read the instructions thoroughly prior to assembly. Each component is numbered. Adhere to specified sequence of assembly. Tools required: knife and file for removal of components from frame; rubber bond, adhesive tape and clothes pegs for clamping components together after applying adhesive. Clean plastic components in a mild detergent solution and allow to air-dry so that paint and transfers adhere better. Prior to applying adhesive, check to see whether the components fit together; apply adhesive sparingly. Remove chrome and paint from the contact surfaces. Paint small components before removing them from the frame. Allow paint to dry well, and only then continue to assemble. Cut out each transfer individually and immerse in warm water for approx. 20 seconds. Slide transfer off paper and into designated position, then press on with blotting paper.

## KAMAZ-4310, Ukrainian Military Box Truck

KAMAZ trucks were once among the most common all-wheel-drive vehicles in the Soviet Army. They featured a robust design and a reliable diesel engine located above the cab. Serial production of the KAMAZ-4310 model began in 1981 at the factory in Naberezhnye Chelny. The basic model used by the military was primarily intended for transporting personnel or cargo up to 6 tons in weight. From the mid-1980s, the vehicle became the main transport chassis in the Soviet Army and the primary medium-class vehicle for mounting various types of superstructures and equipment. Common variants included those with KUNG bodies – enclosed cabins for mounting special equipment and transporting personnel. One such body type was the K4320D. These vehicles continue to be in service with the armed forces of several countries, and a certain number of them are still successfully used by the Armed Forces of Ukraine.

### Tactical and Technical Specifications of KAMAZ-4310

Full load, kg	5200
Empty weight, kg	9280
Length, mm	7925
Width, mm	2540
Height, mm	3310
Wheel base, mm	3340+1320
Track front & rear, mm	2010
Engine	740.20, 8 cyl., 10,85 l, 220 hp
Max. Speed, km/h	85
Range, km	830

COLOR	ICM
H Нейтральний сірий   Neutral Grey	1036
J Темна іржа   Dark rust	1051
K Напівпрозорий червоний   Clear Red	1011
L Напівпрозорий помаранчевий   Clear Orange	1016
M Блідо-синій   Pale Blue	1074
N US Темно-зелений   US Dark Green	1072

2001 МАТОВИЙ ЛАК  
VARNISH MATT

2002 САТИНОВИЙ ЛАК  
VARNISH SATIN

2003 ГЛЯНЦЕВИЙ ЛАК  
VARNISH GLOSS

Підпишіться на наш канал



Subscribe to our youtube channel



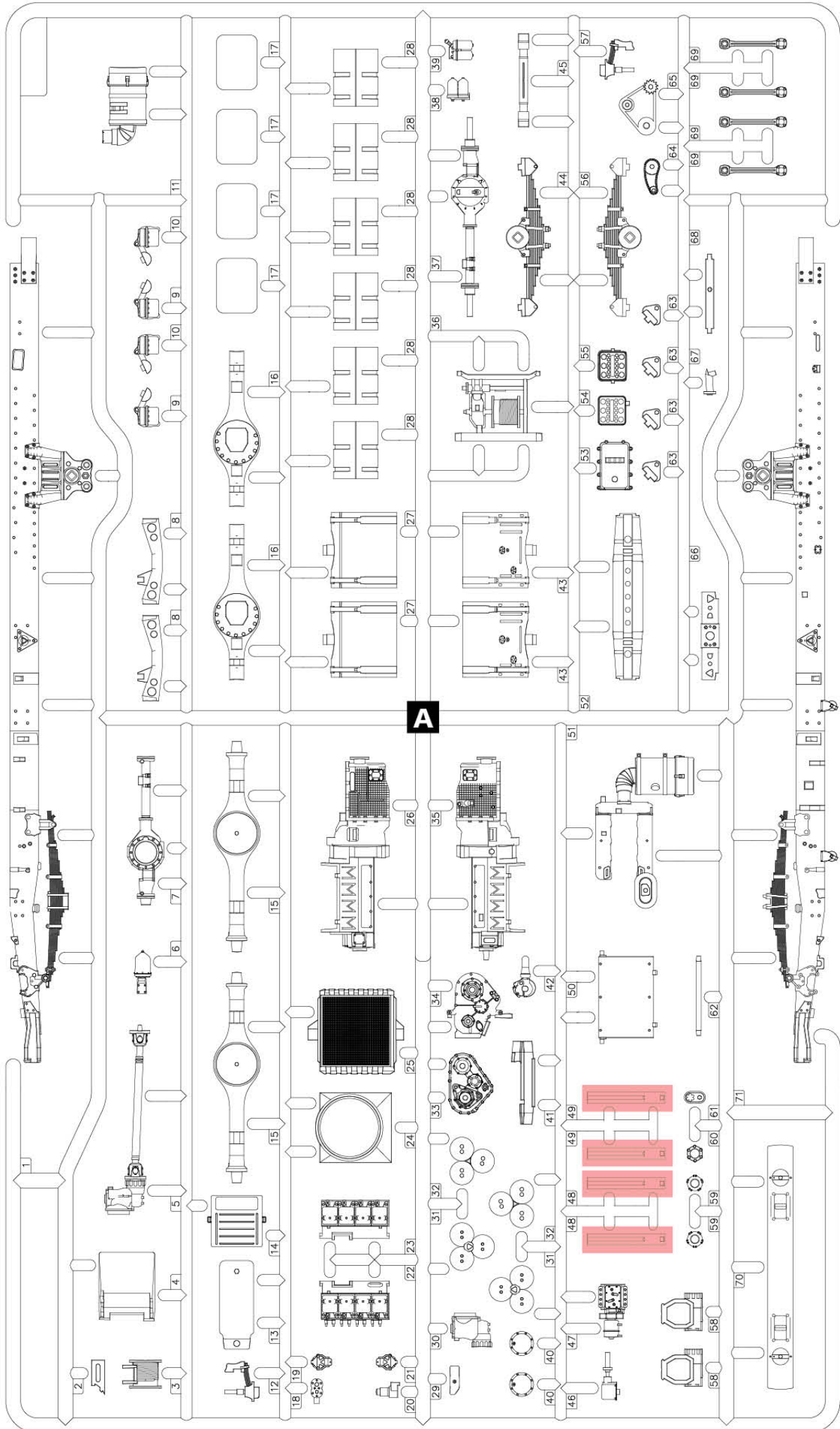

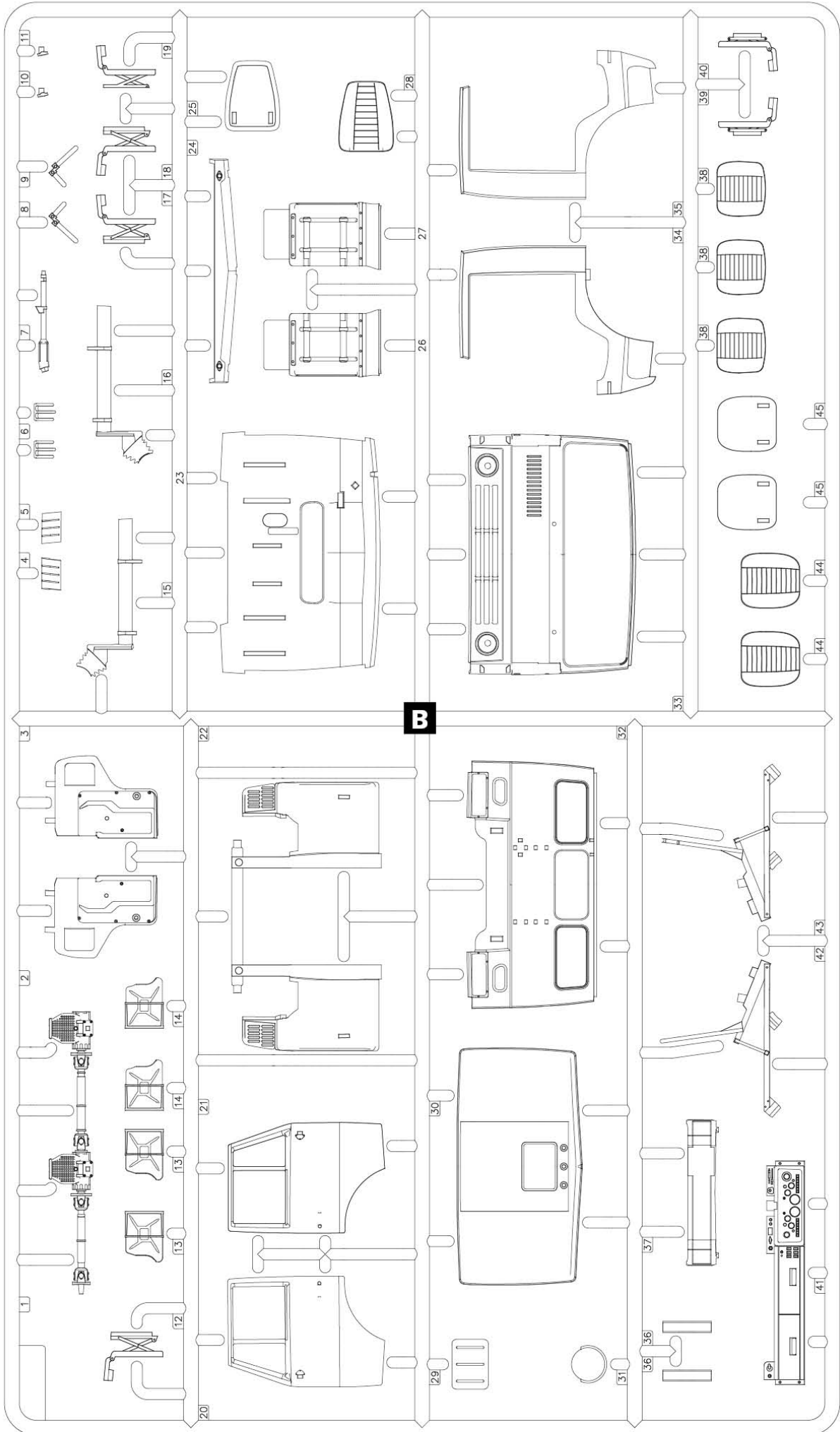

**B**

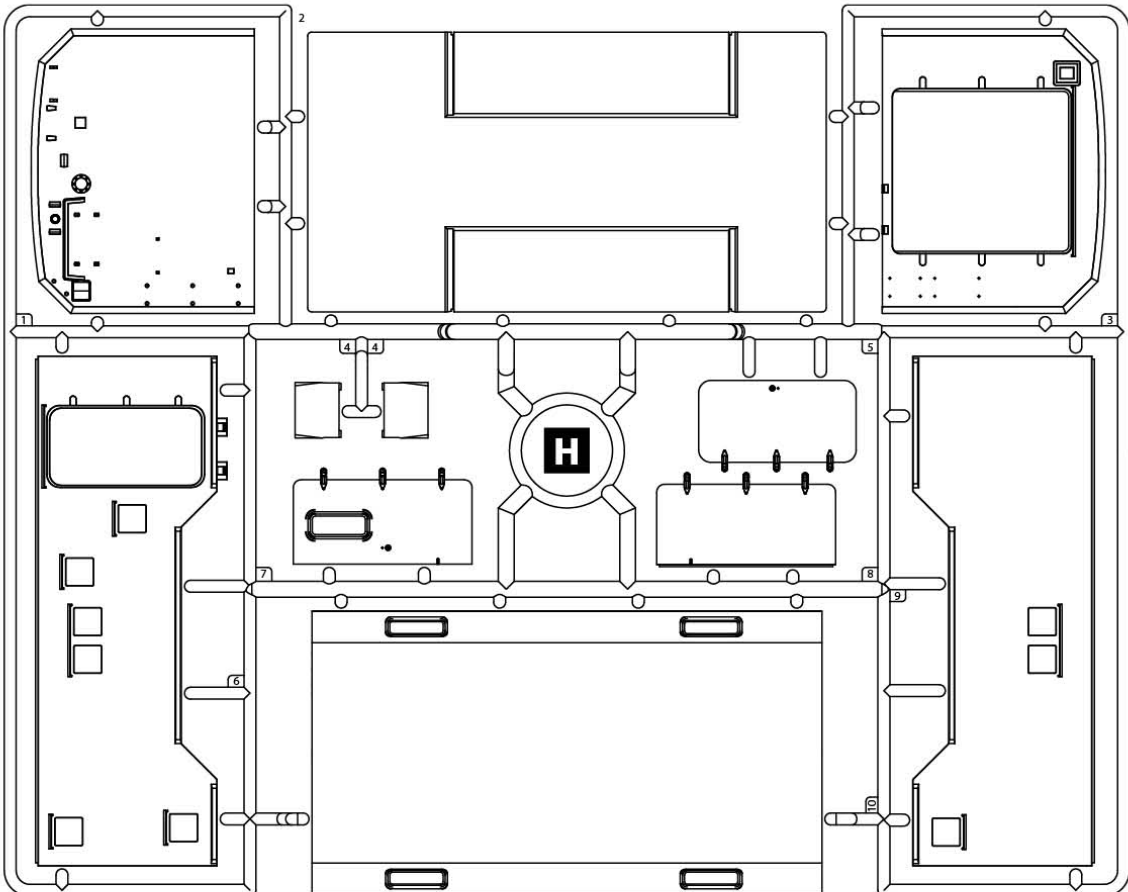
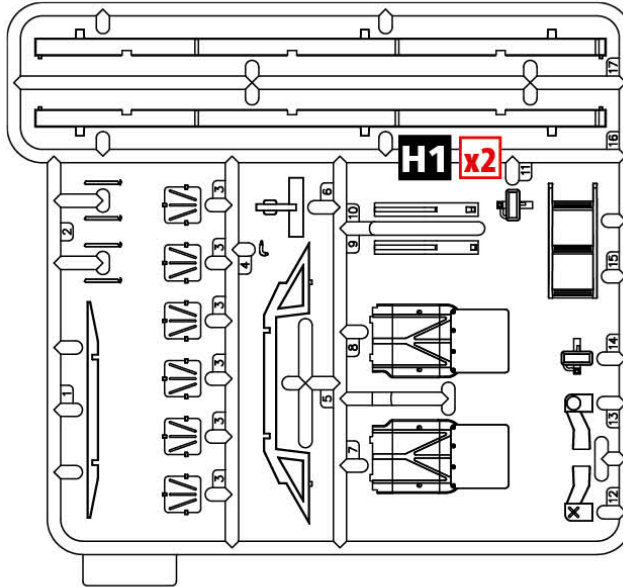
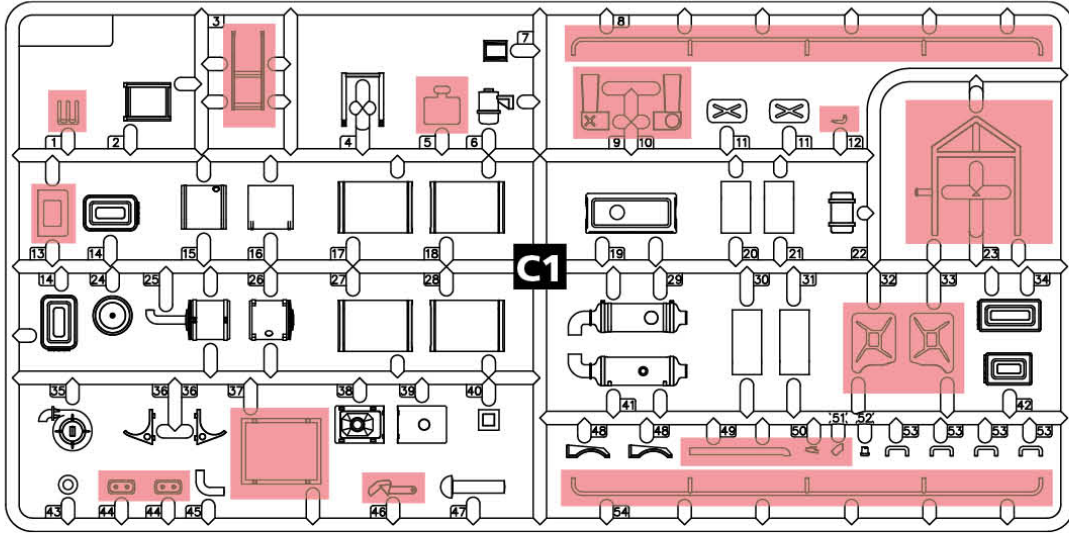



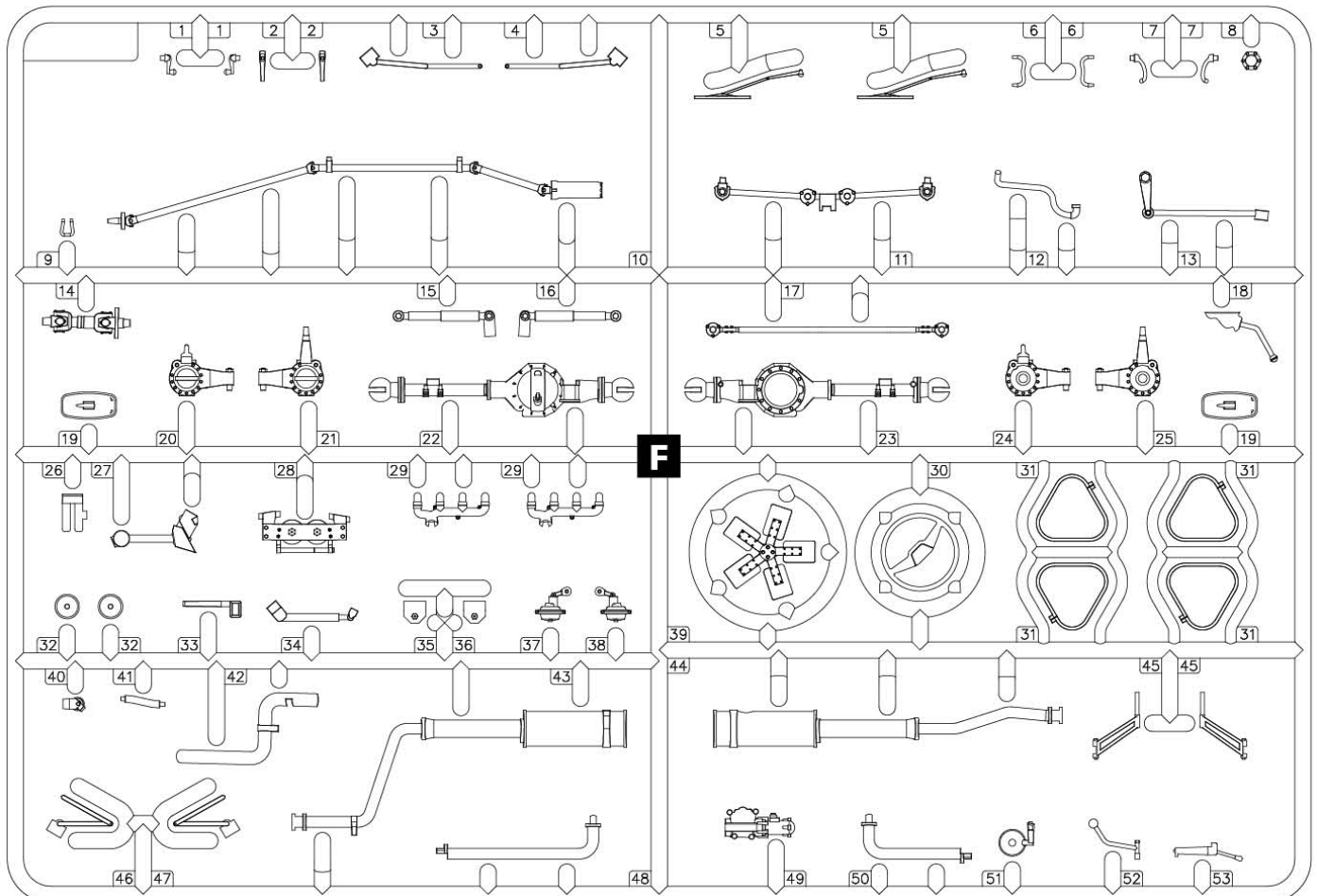
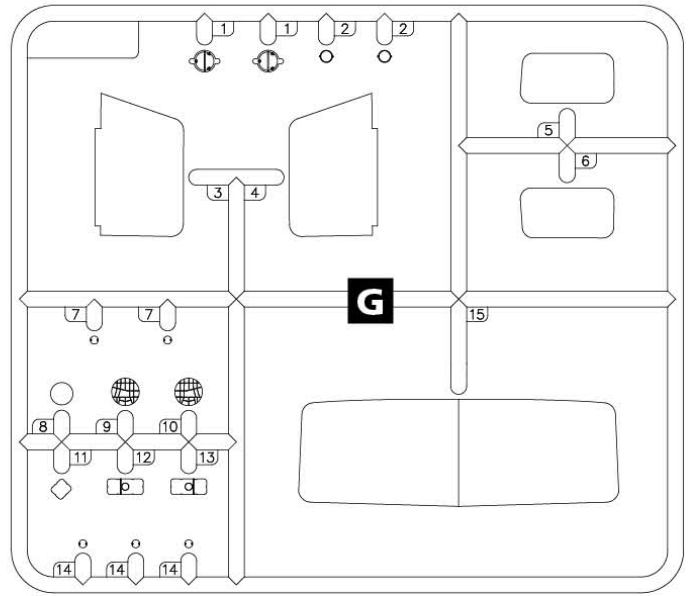
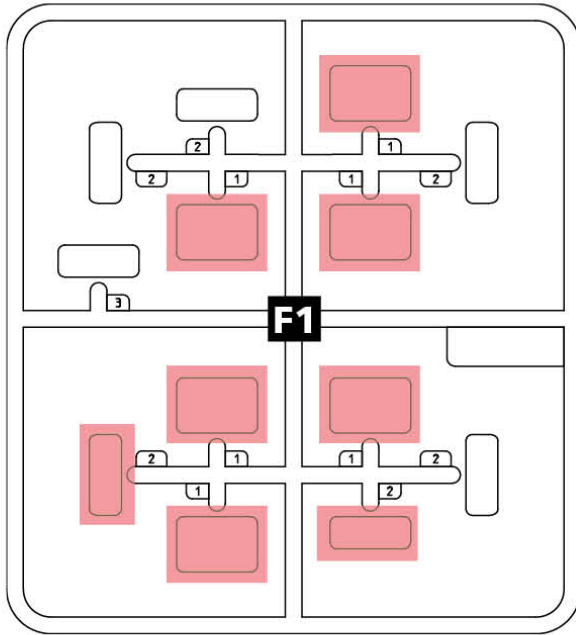
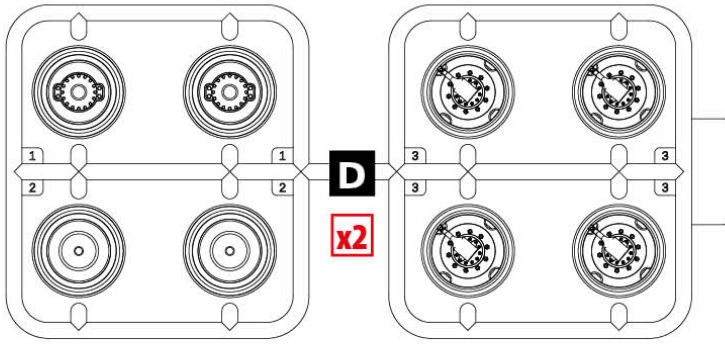

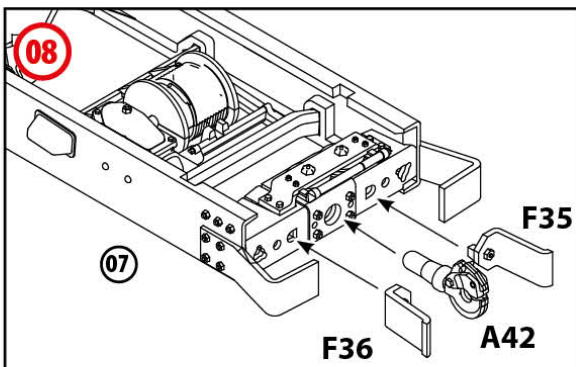
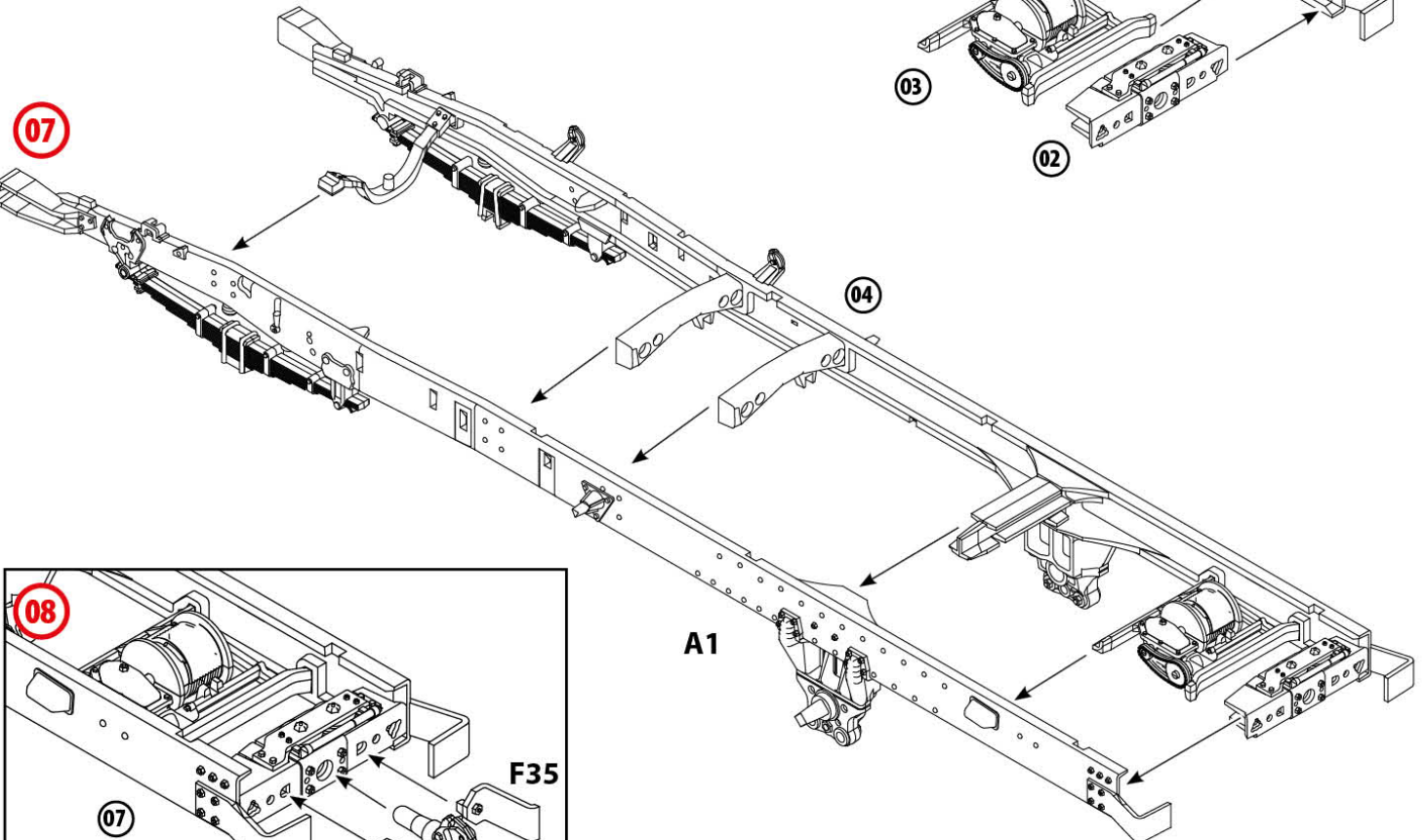
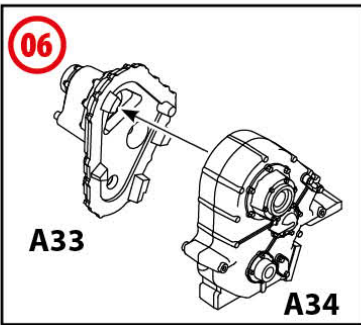
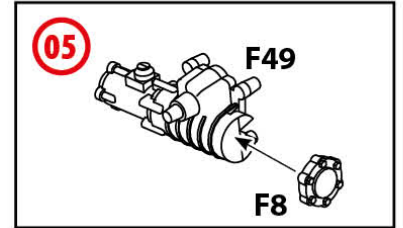
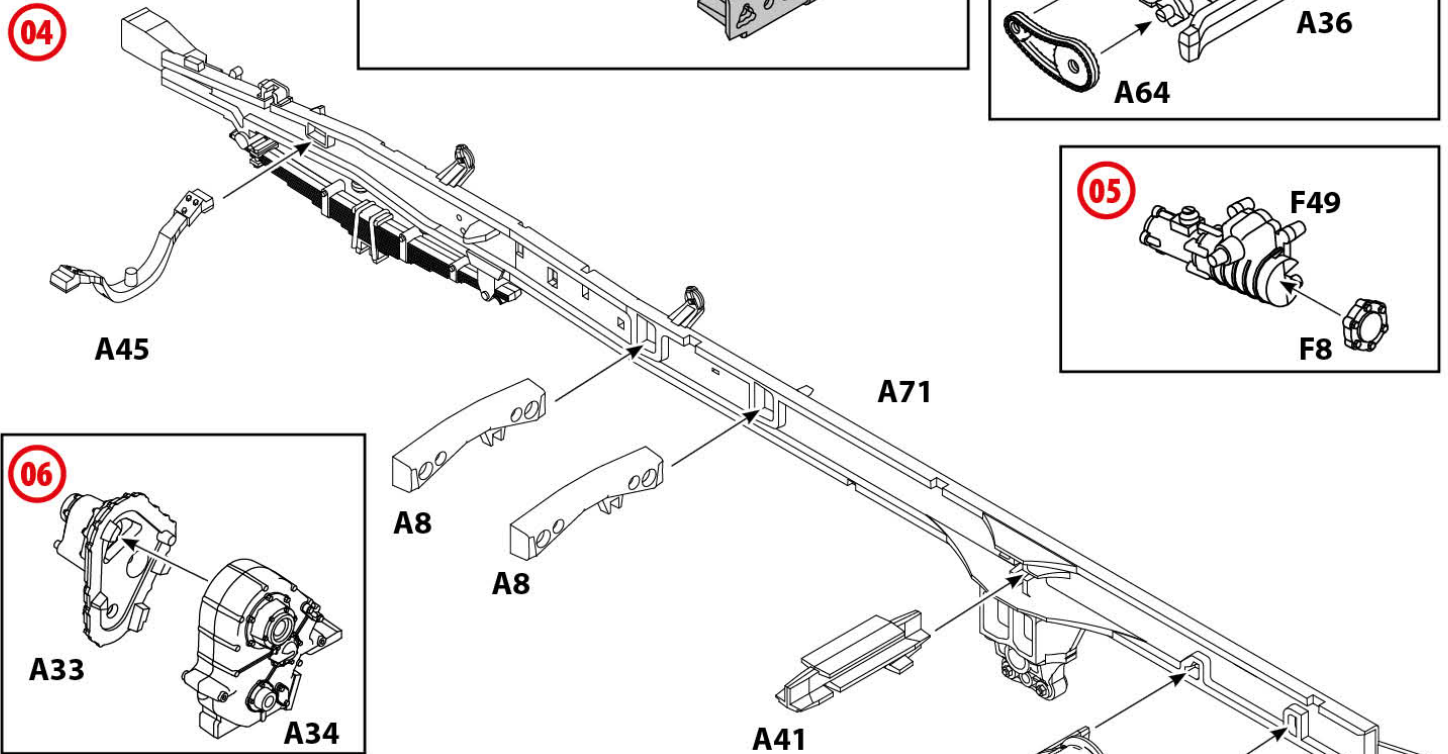
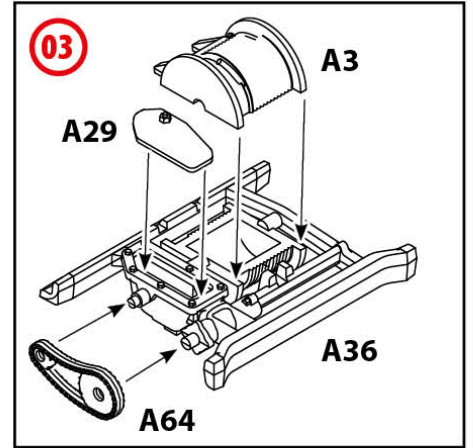
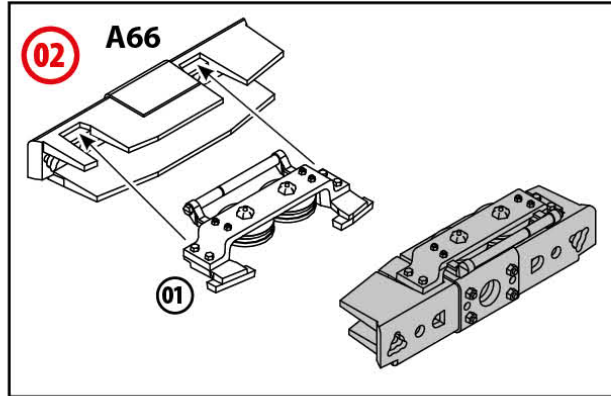
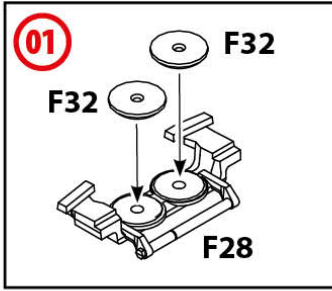

**С** УСІ ДЕТАЛІ ШАСІ, ОКРІМ ПОЗНАЧЕНИХ ОКРЕМО  
 ALL CHASSIS DETAILS EXCEPT MARKED SEPARATELY



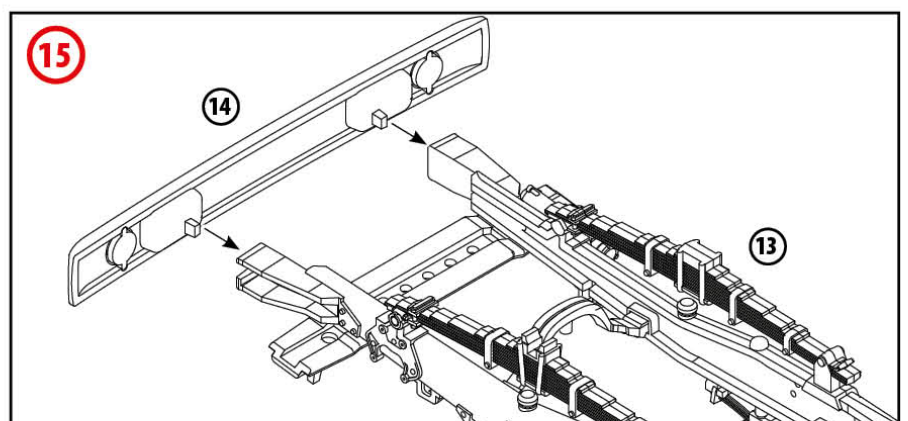
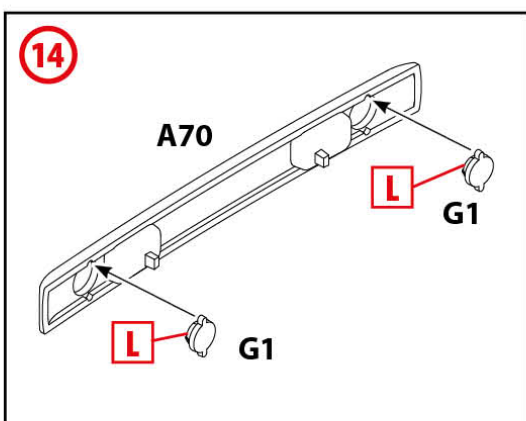
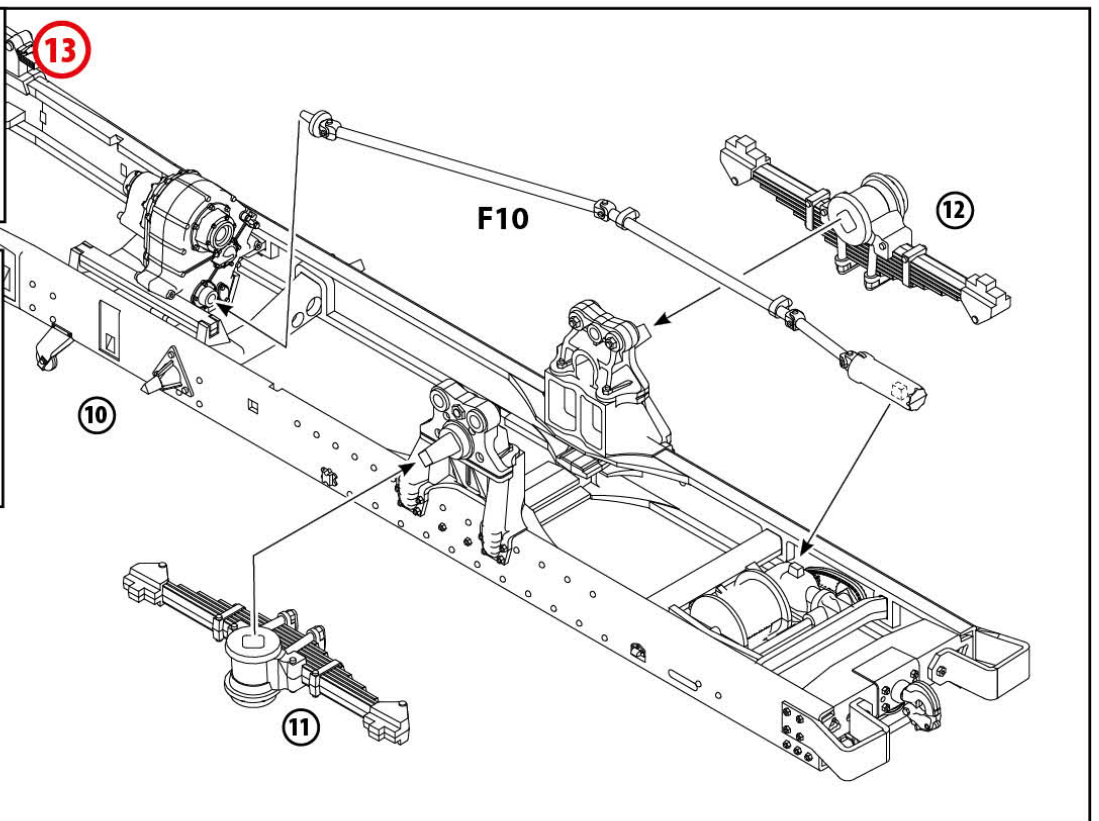
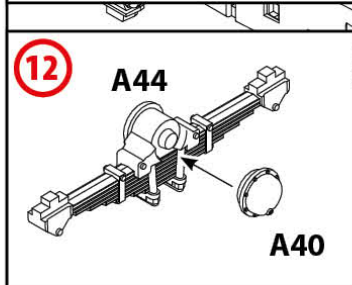
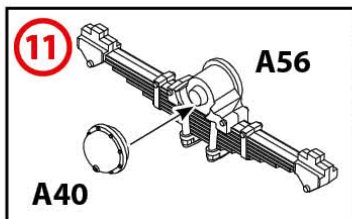
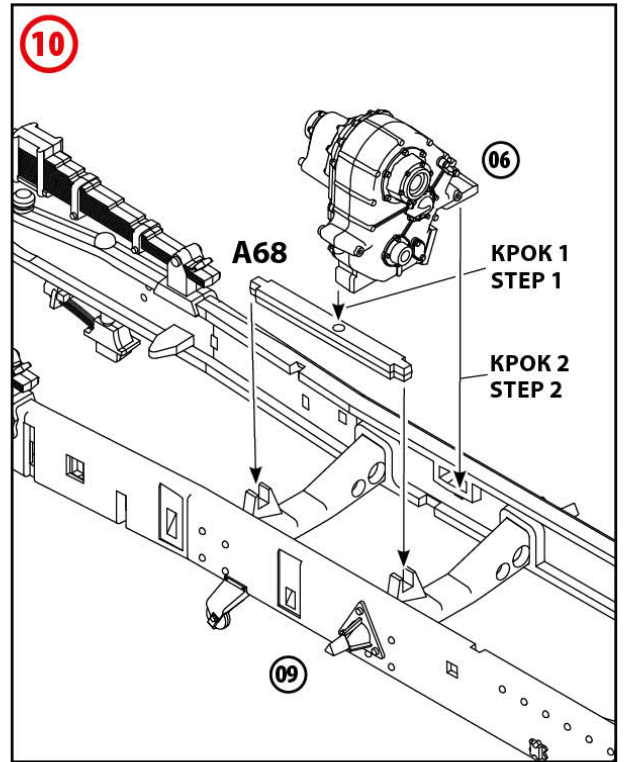
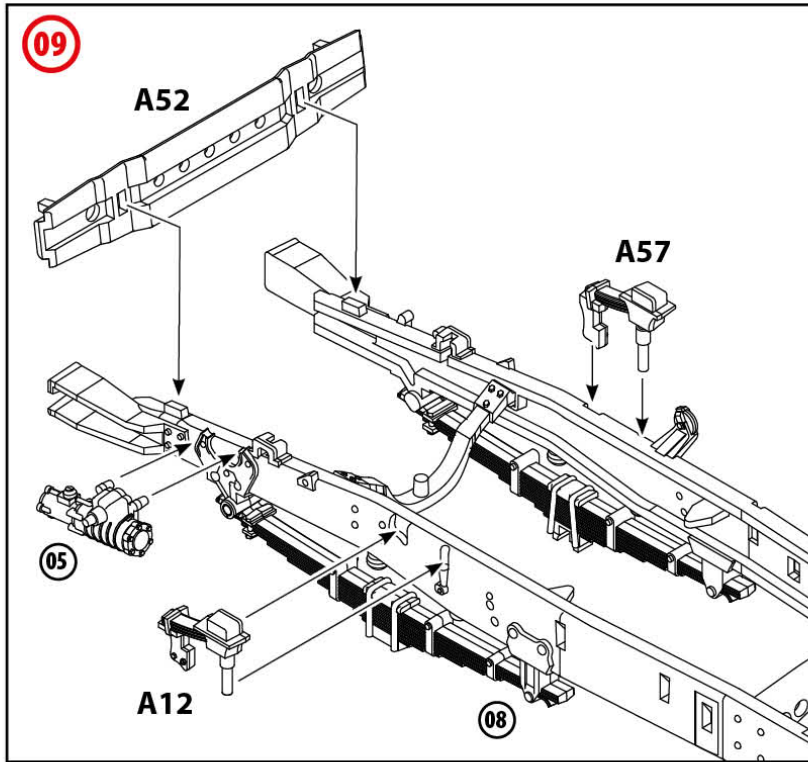

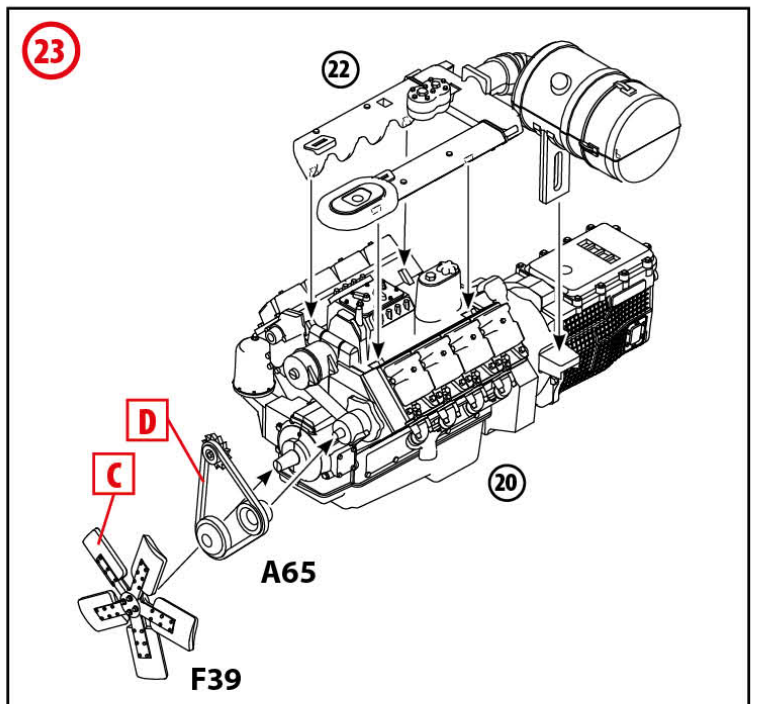
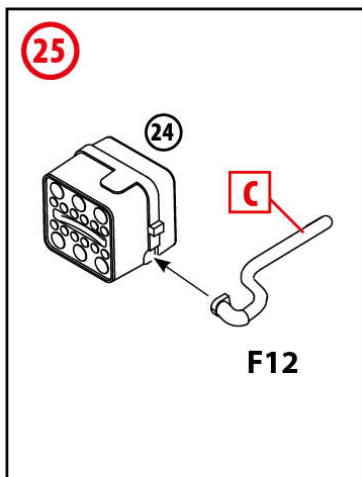
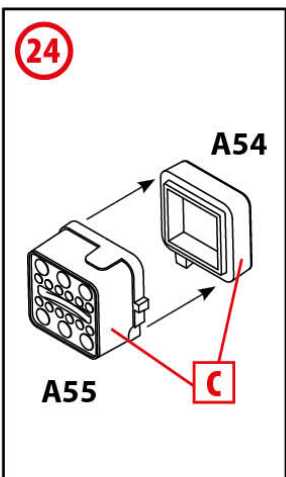
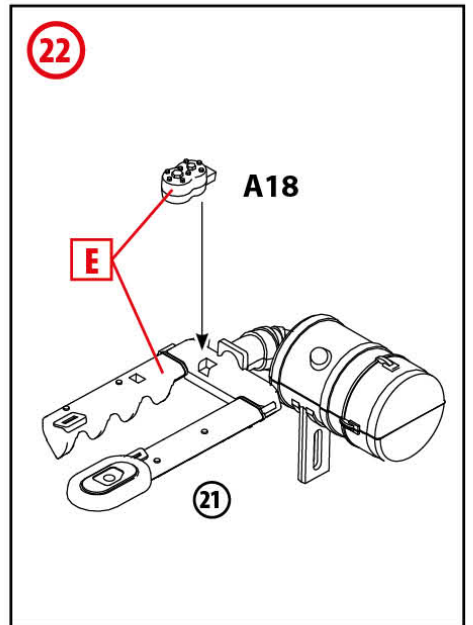
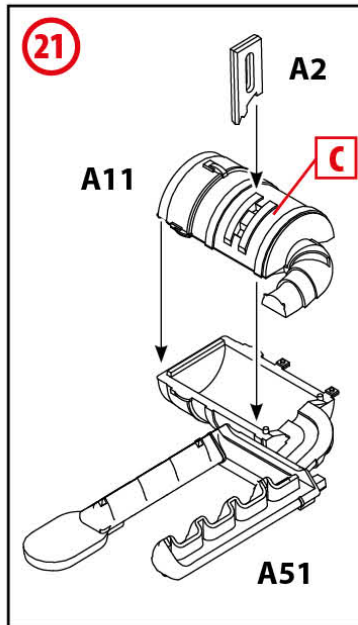
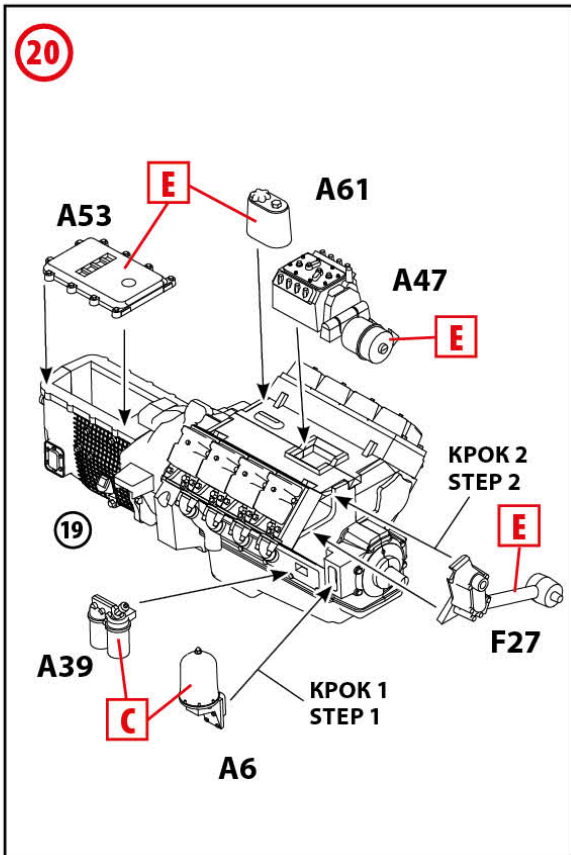
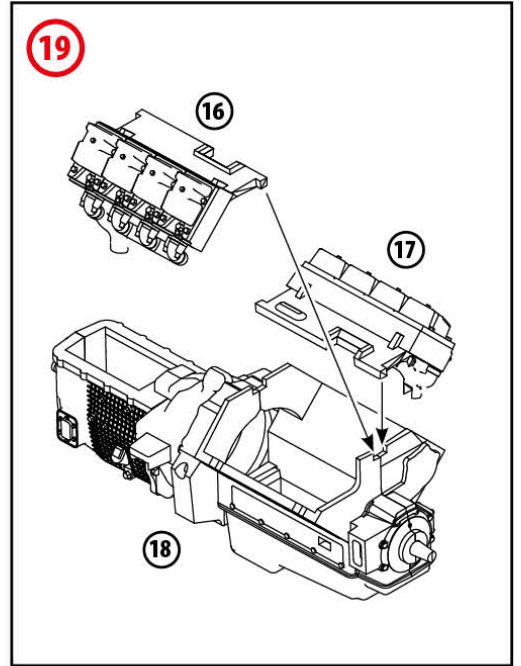
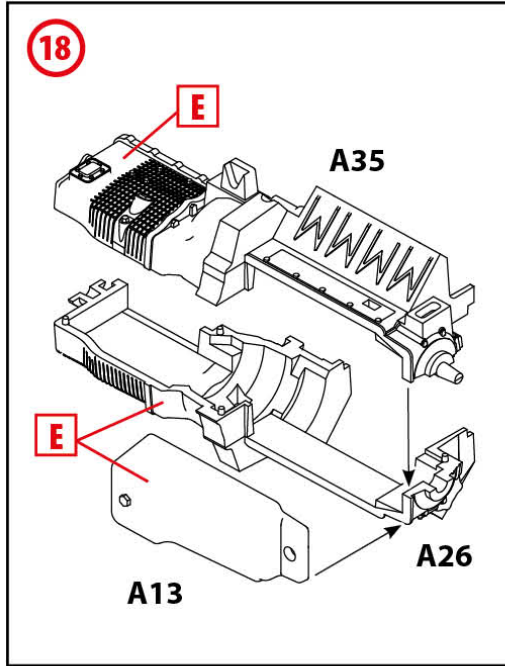
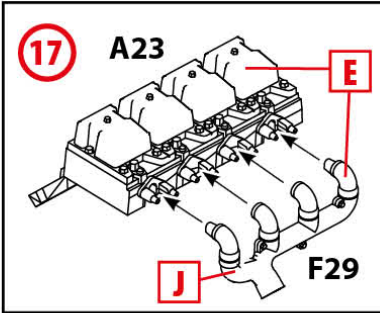
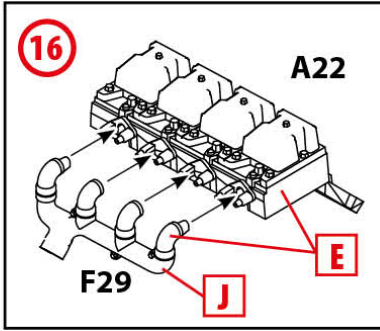



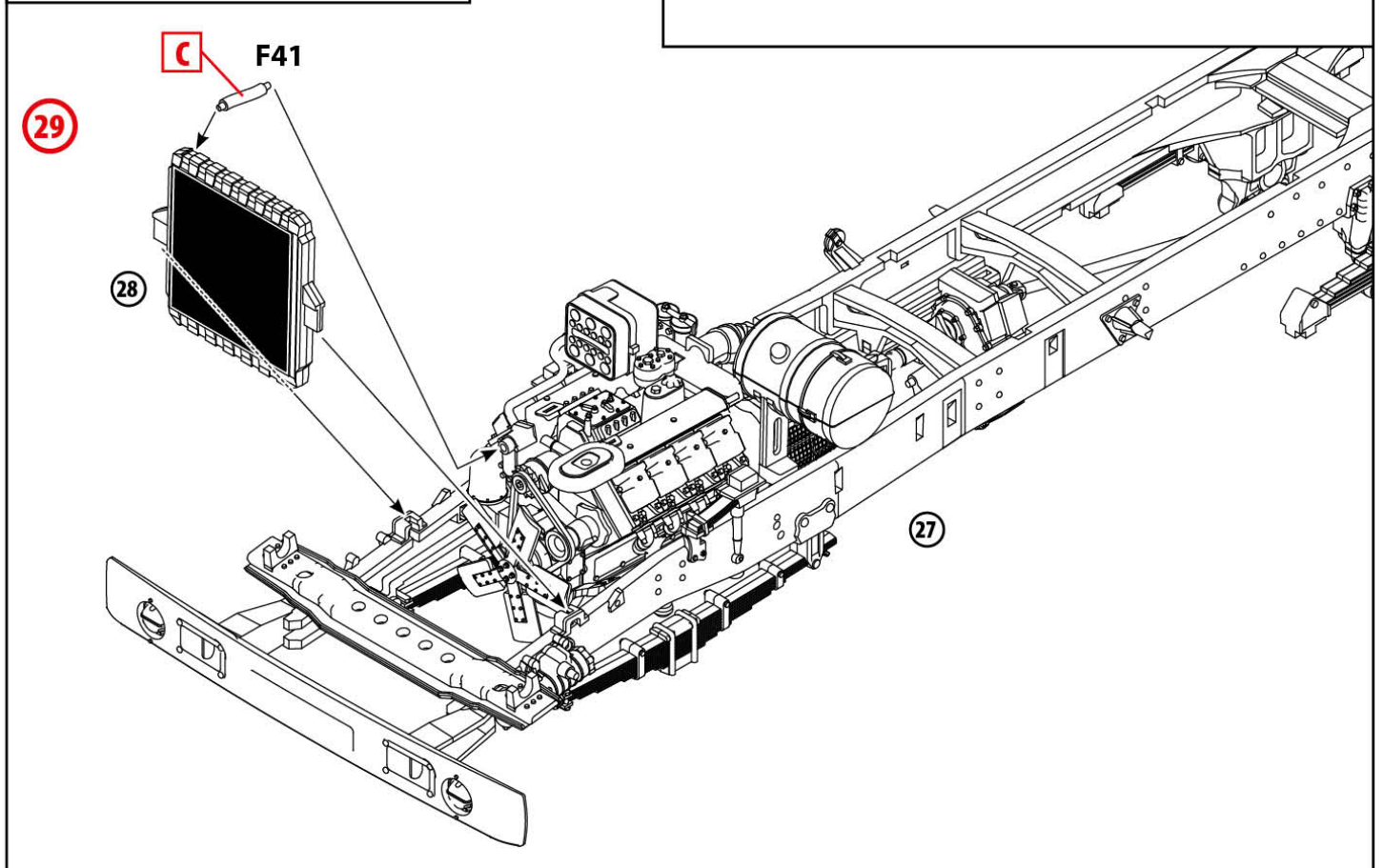
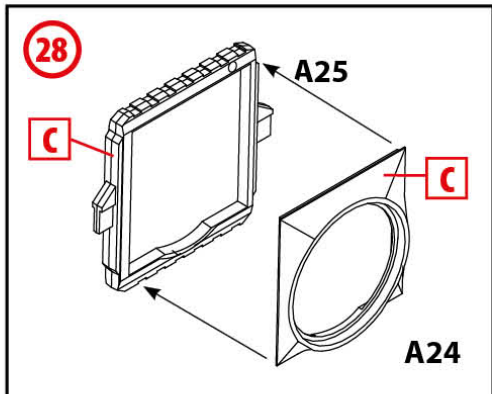
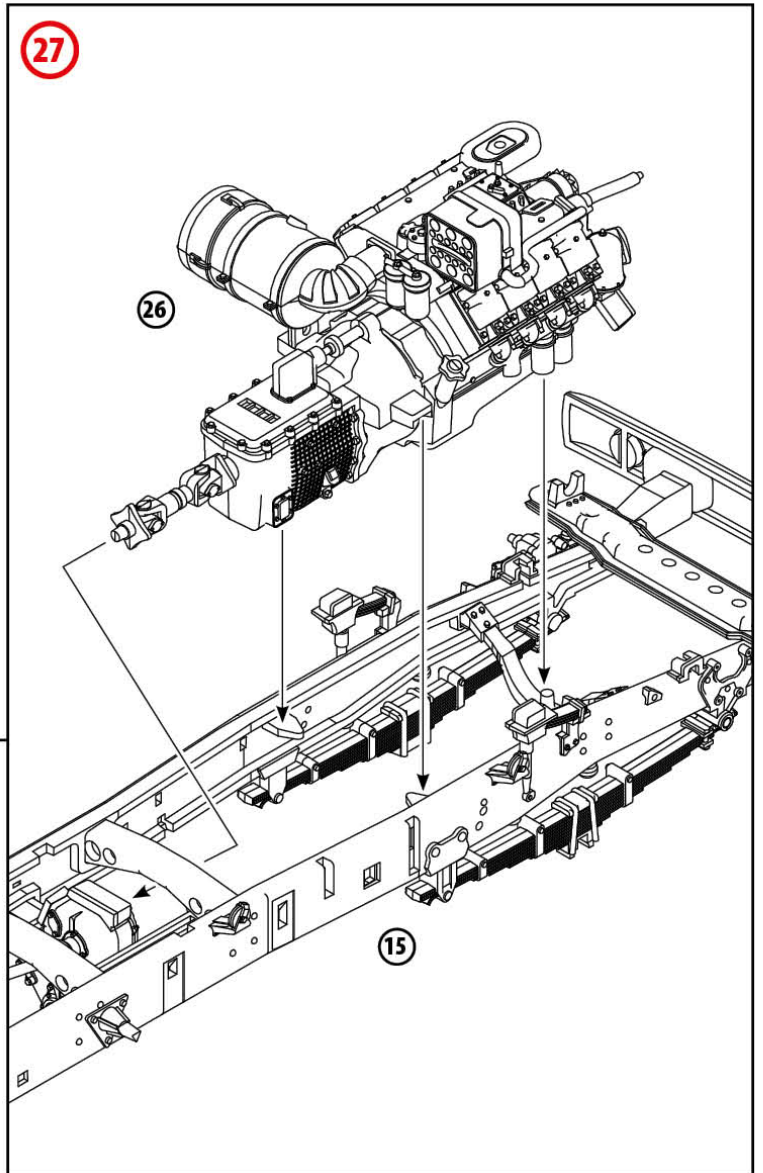
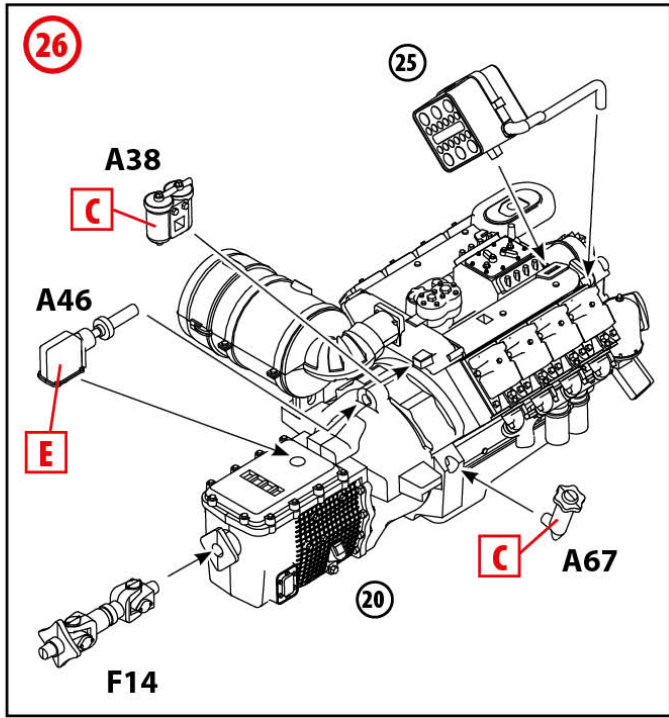

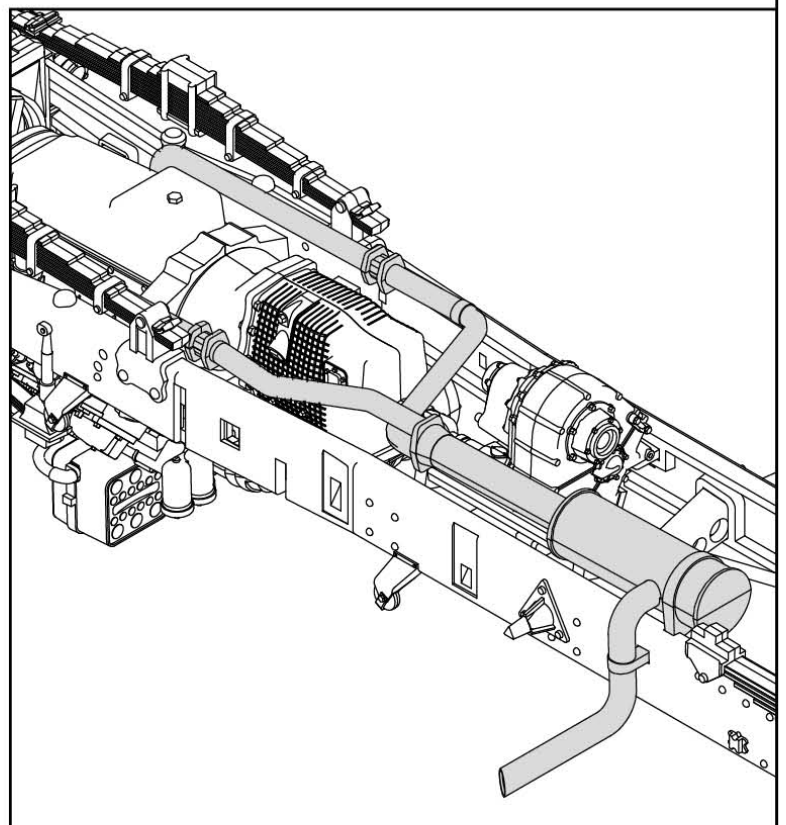
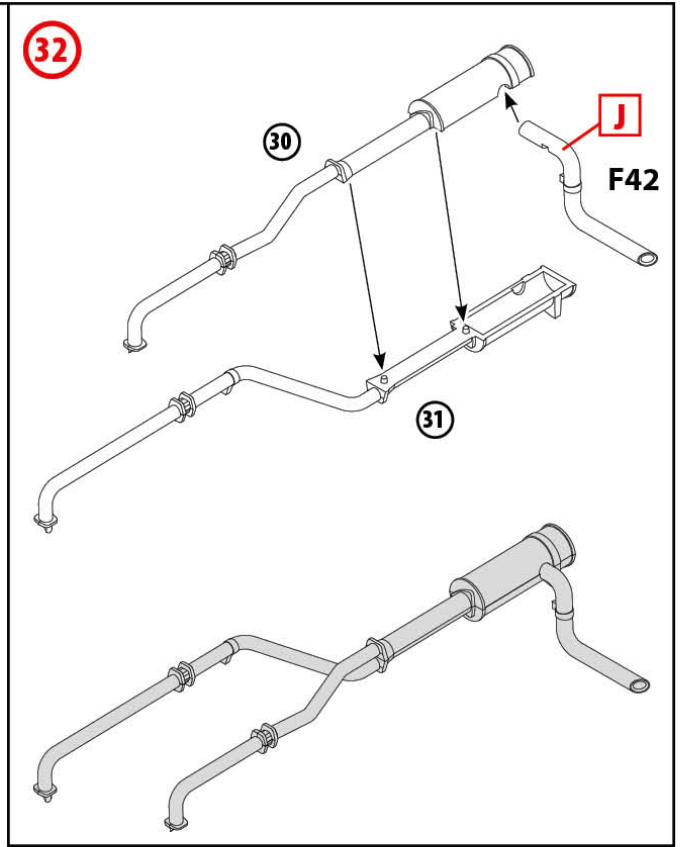
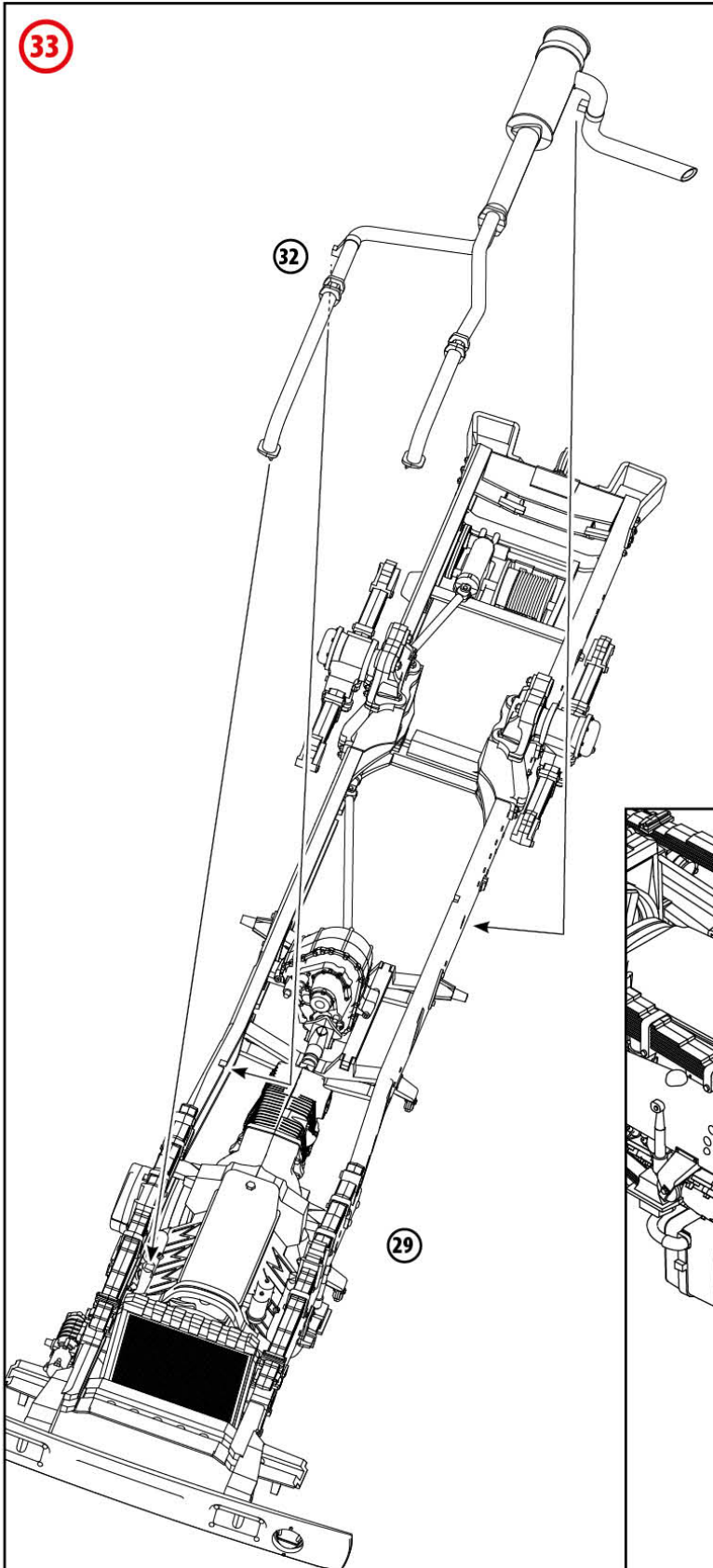
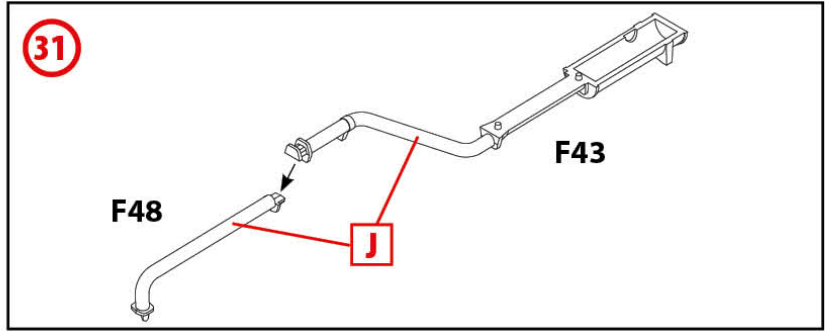
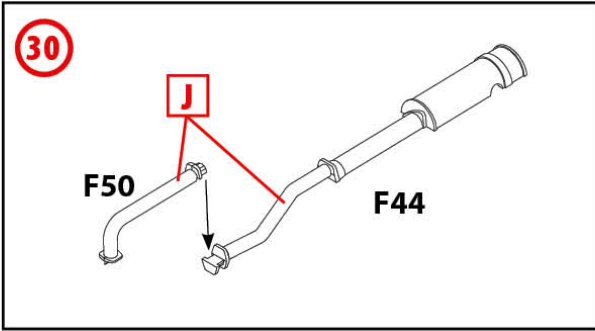



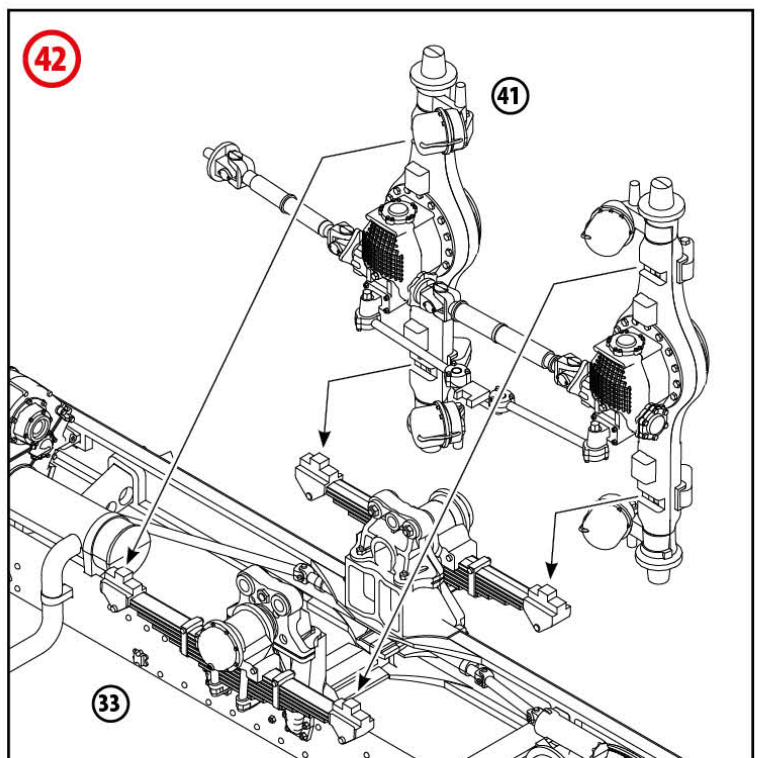
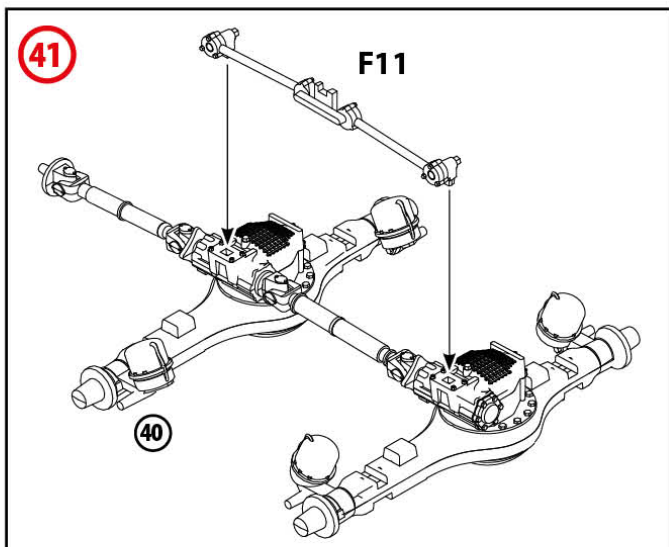
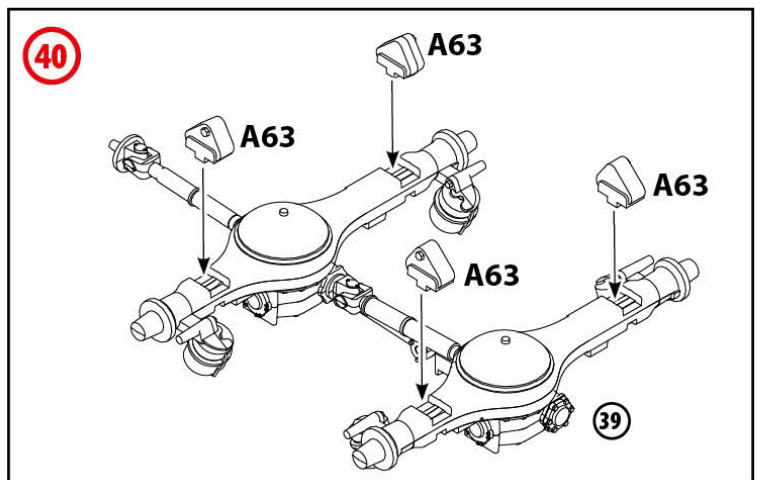
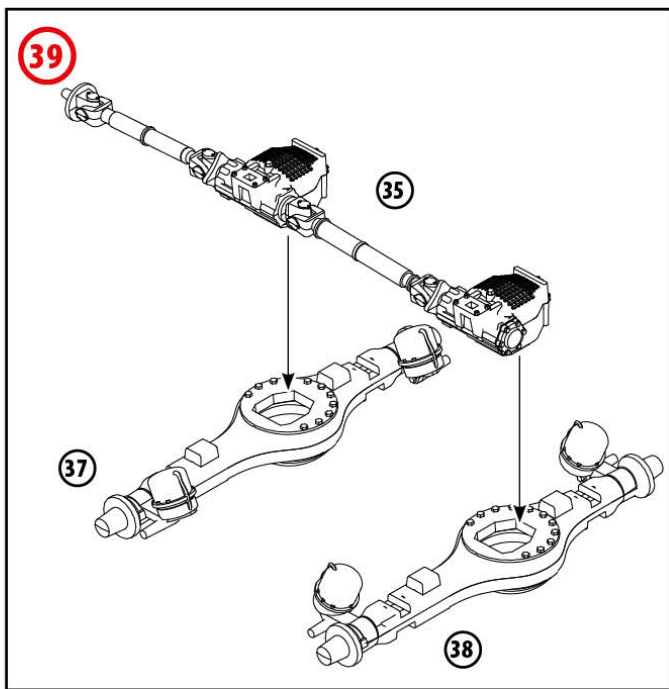
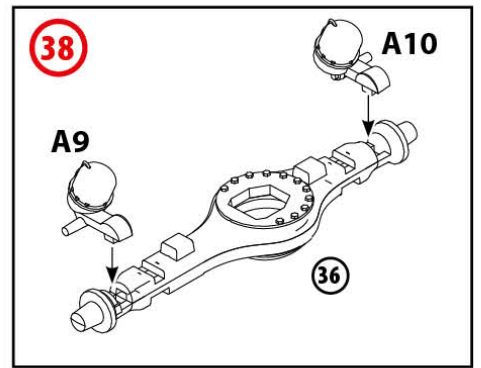
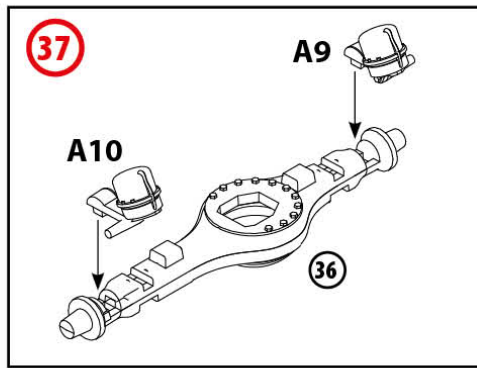
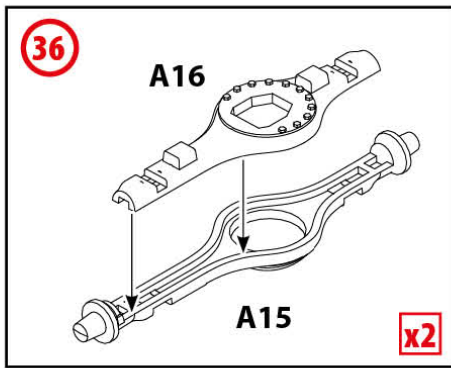
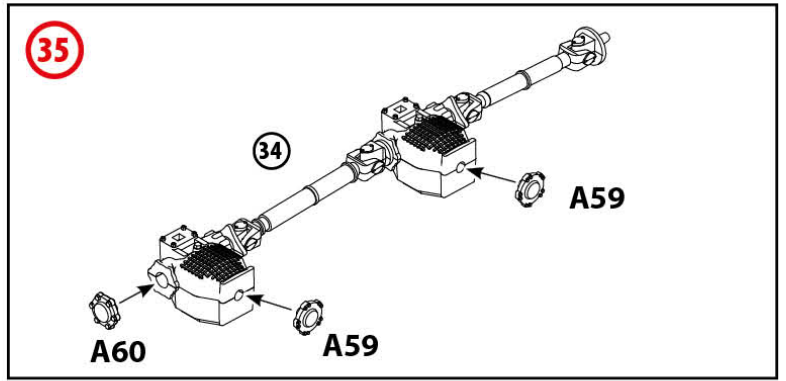
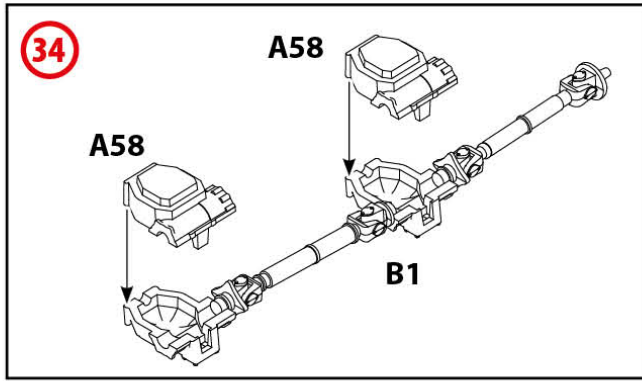

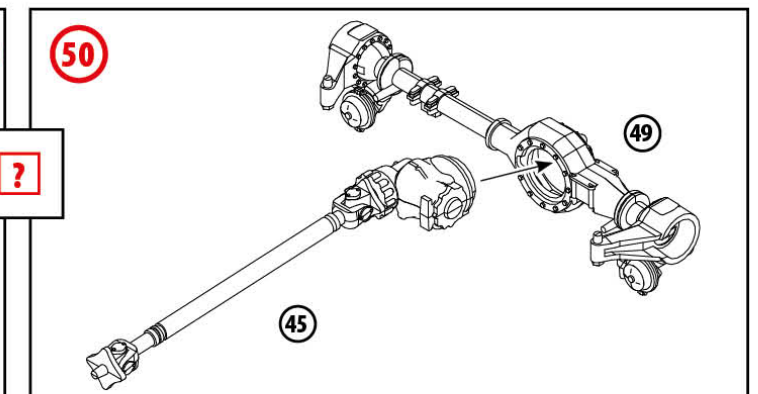
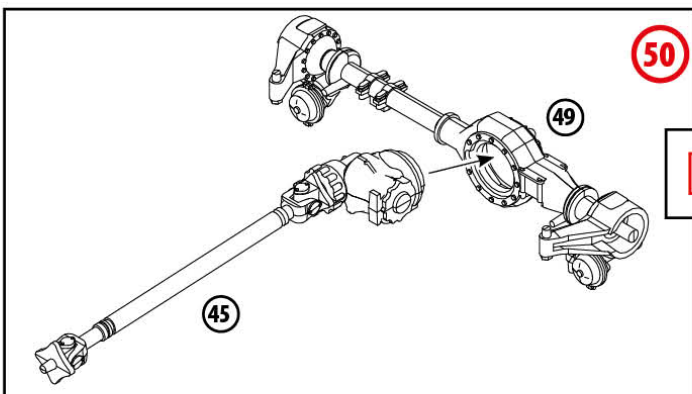
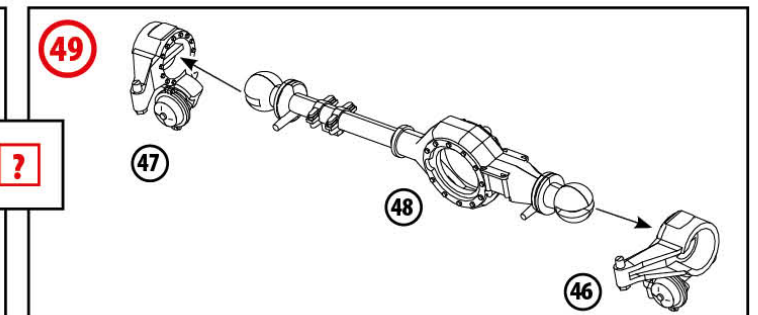
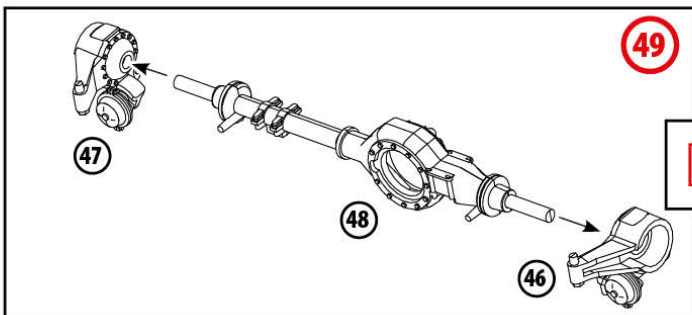
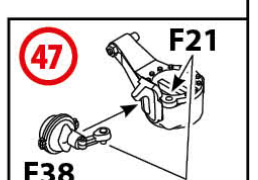
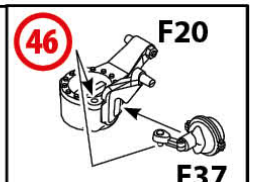
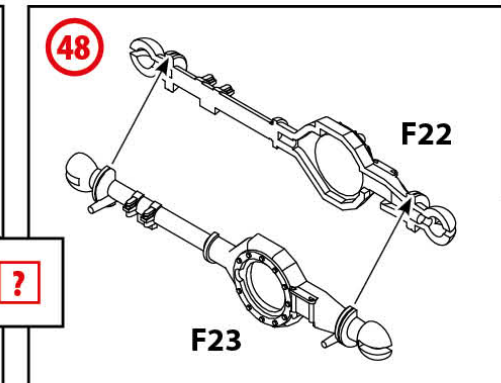
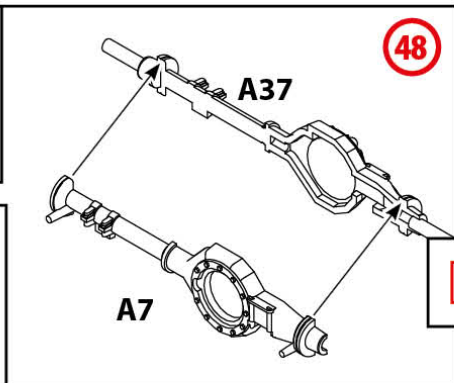
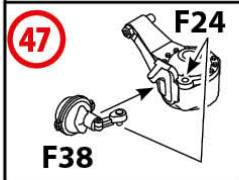
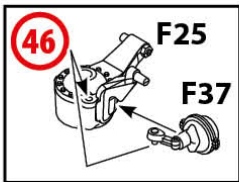
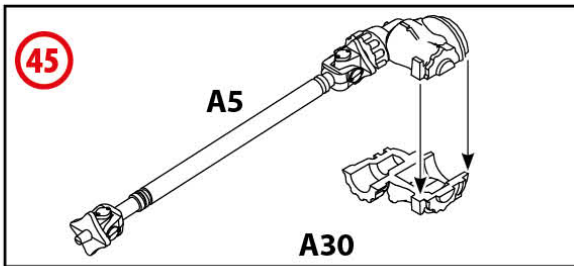
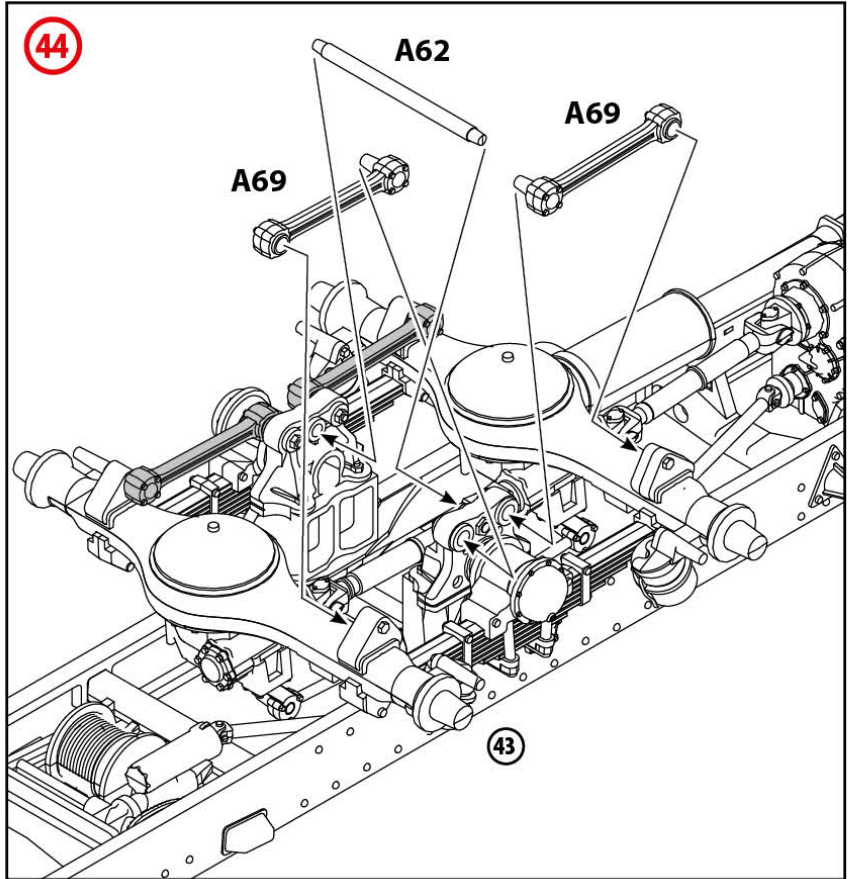
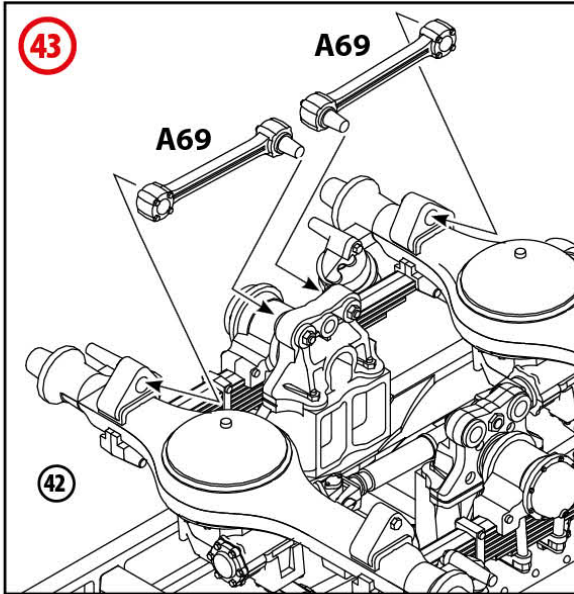



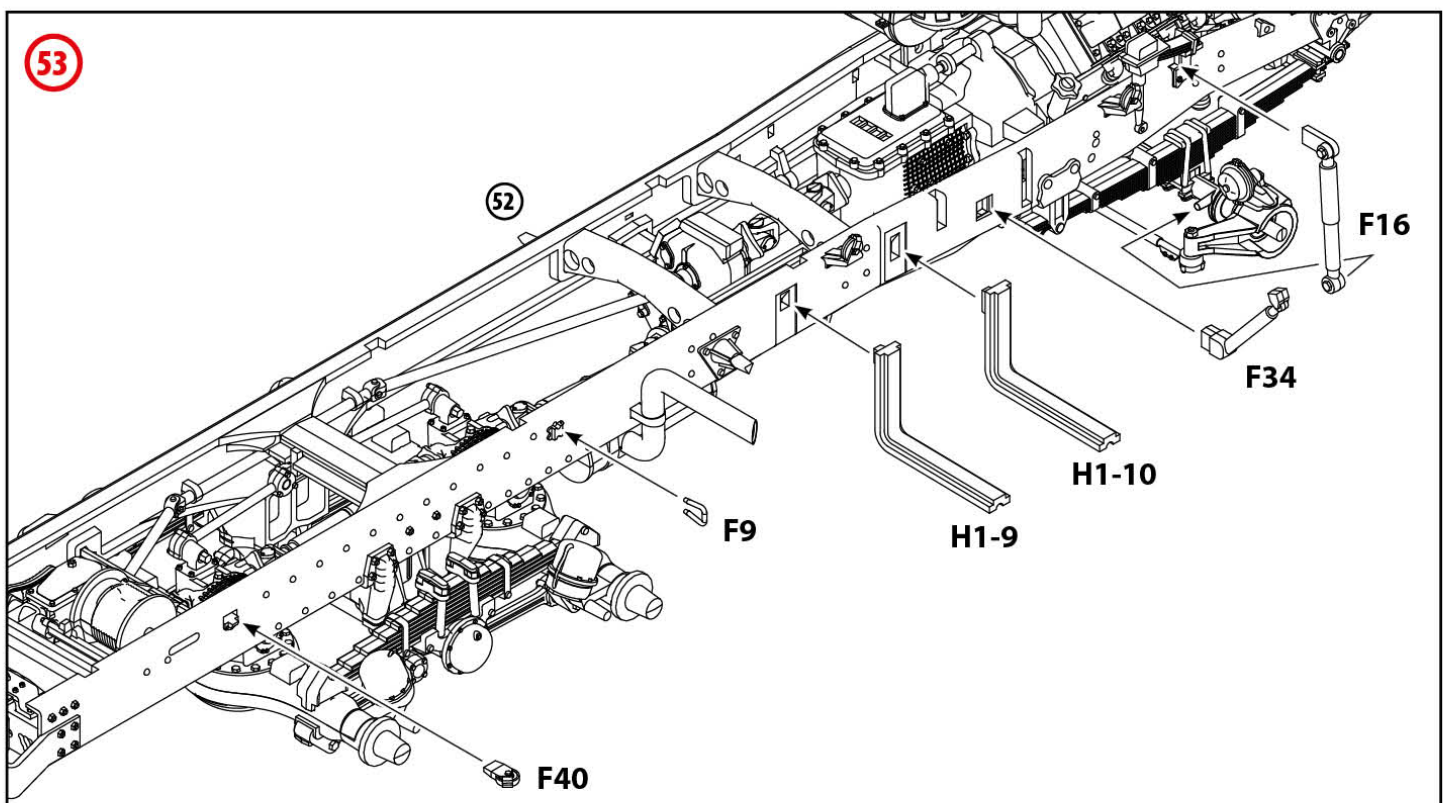
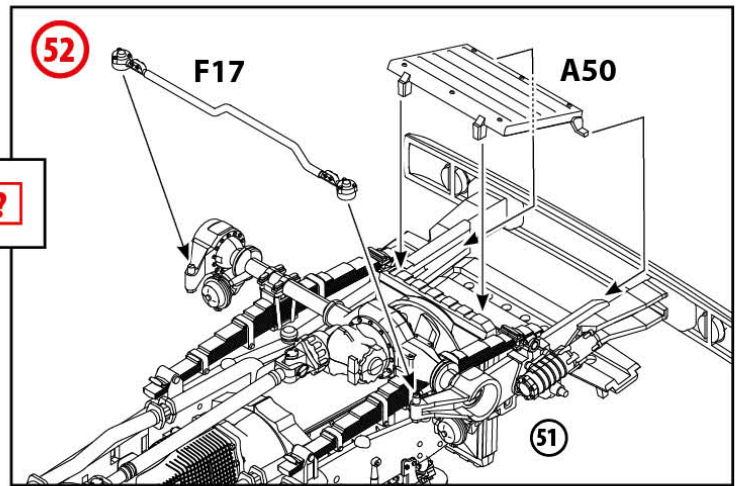
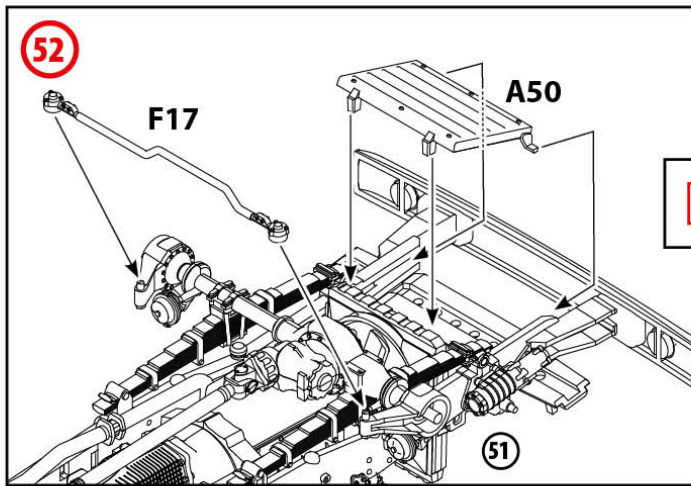
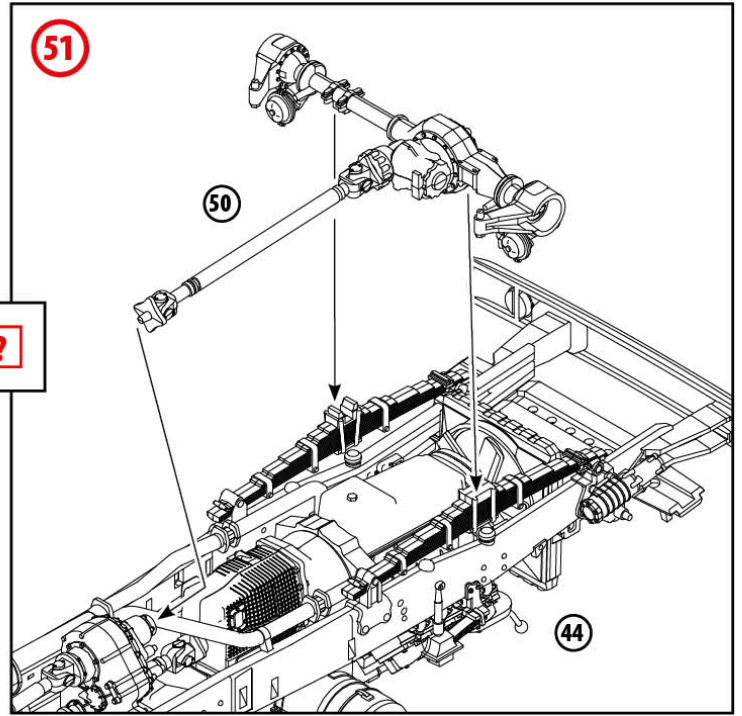
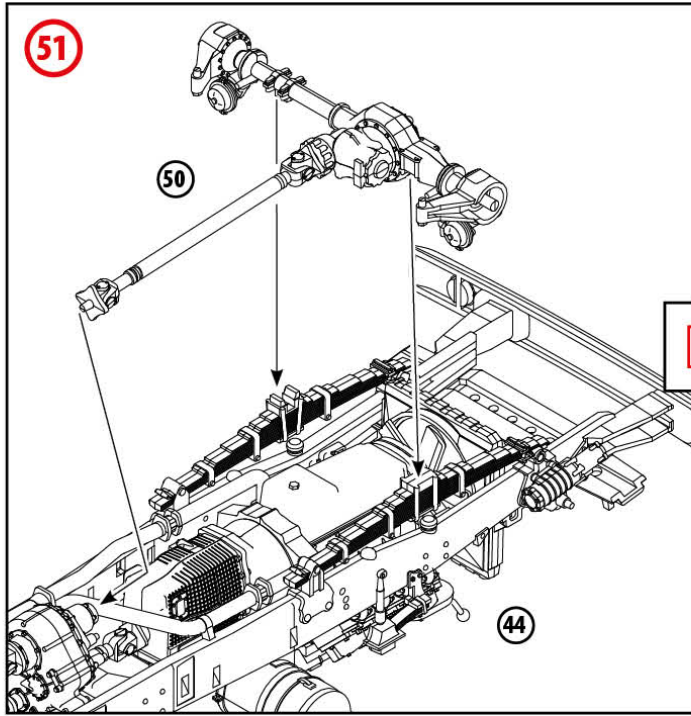

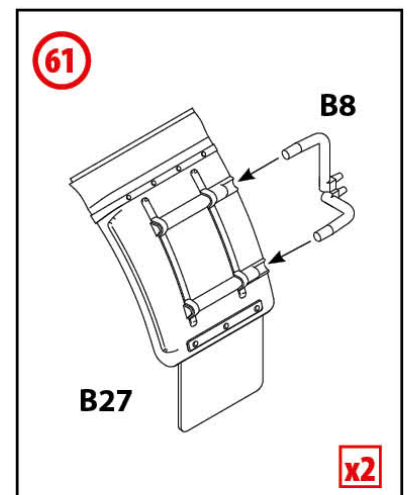
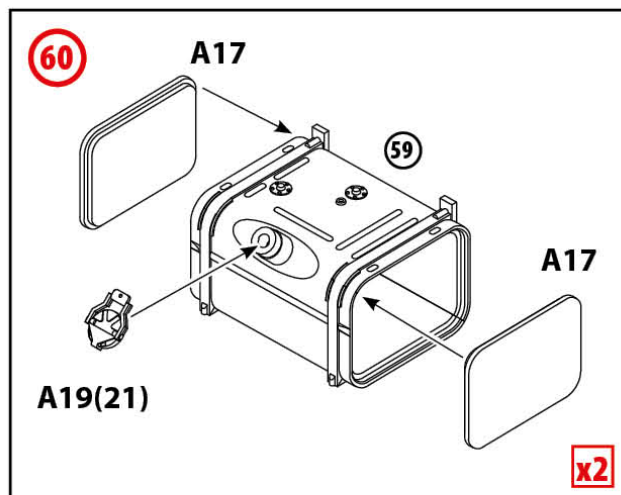
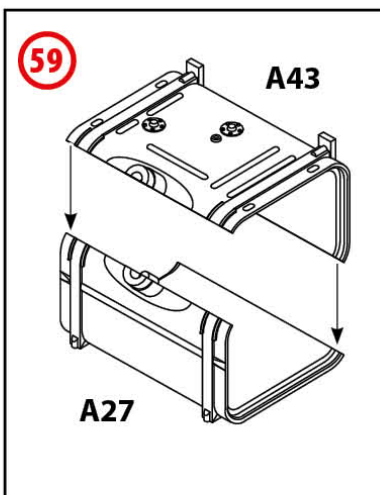
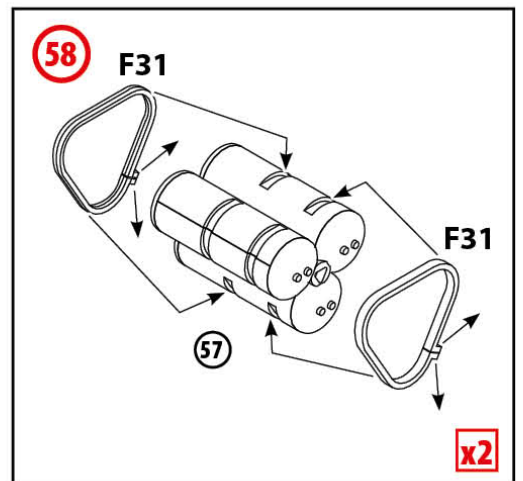
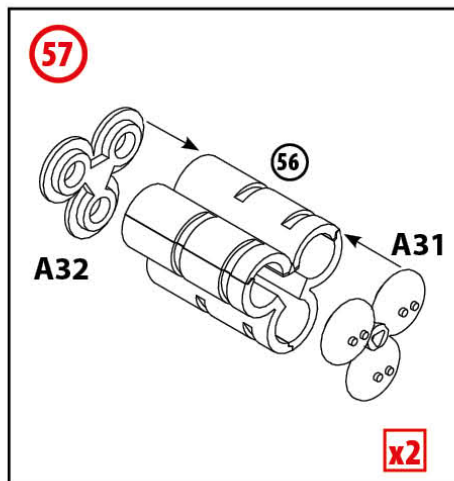
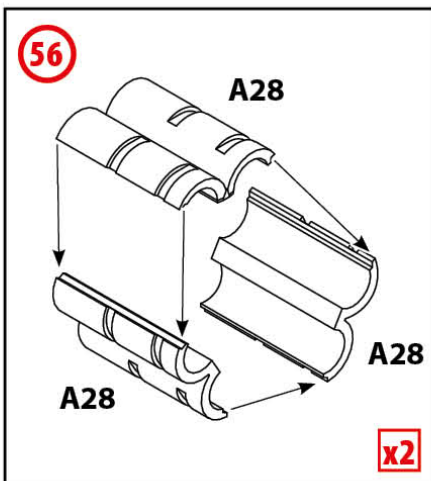
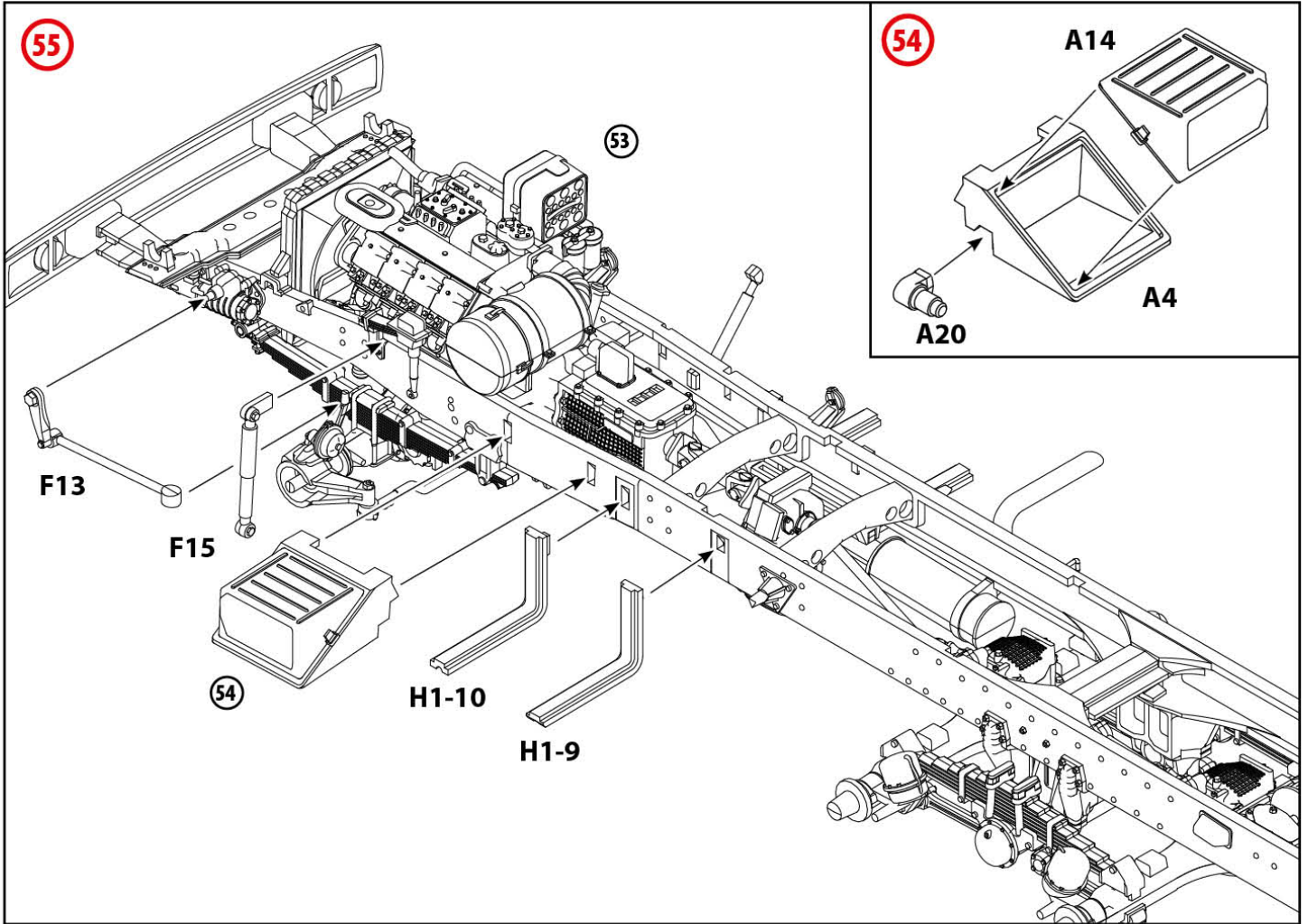



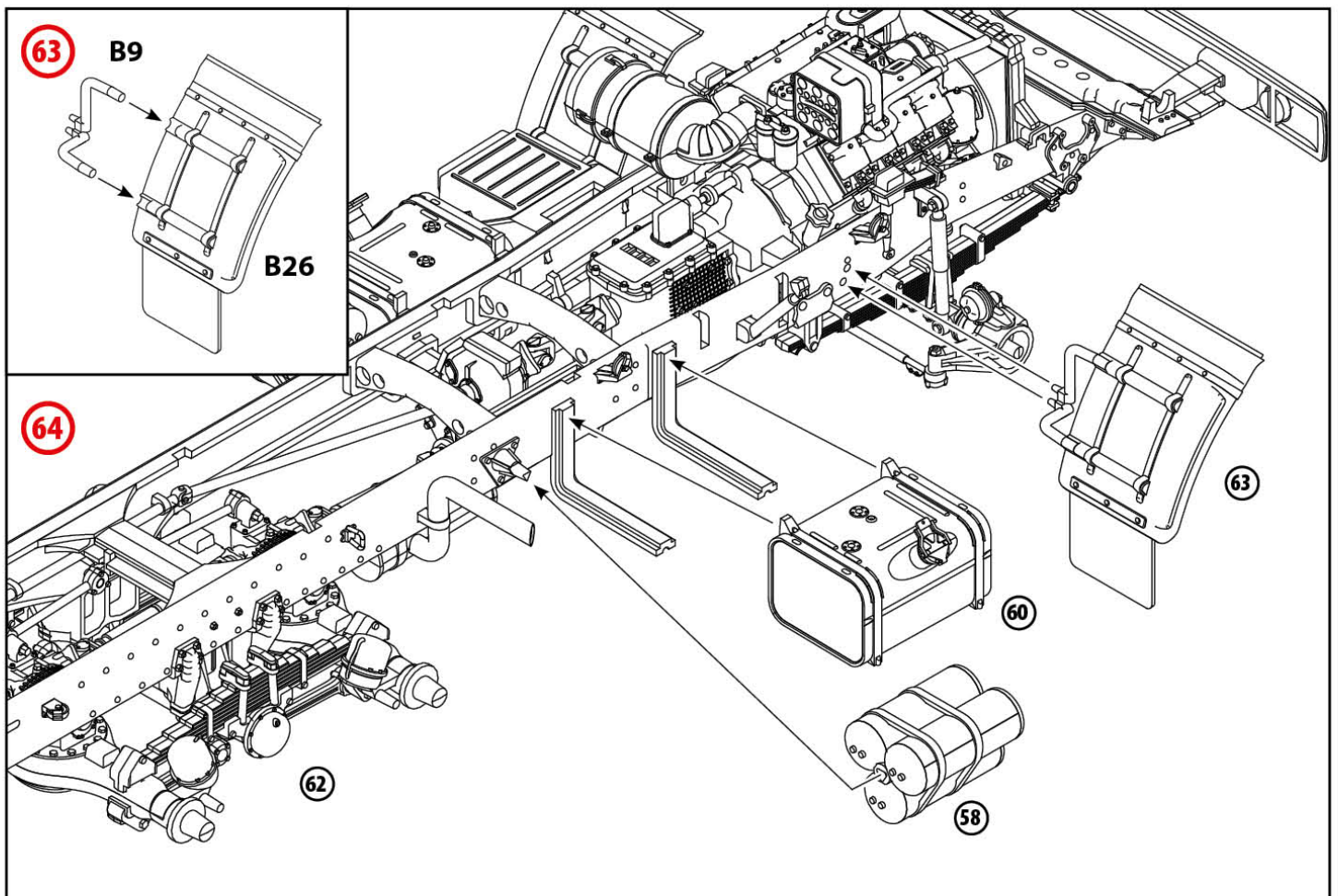
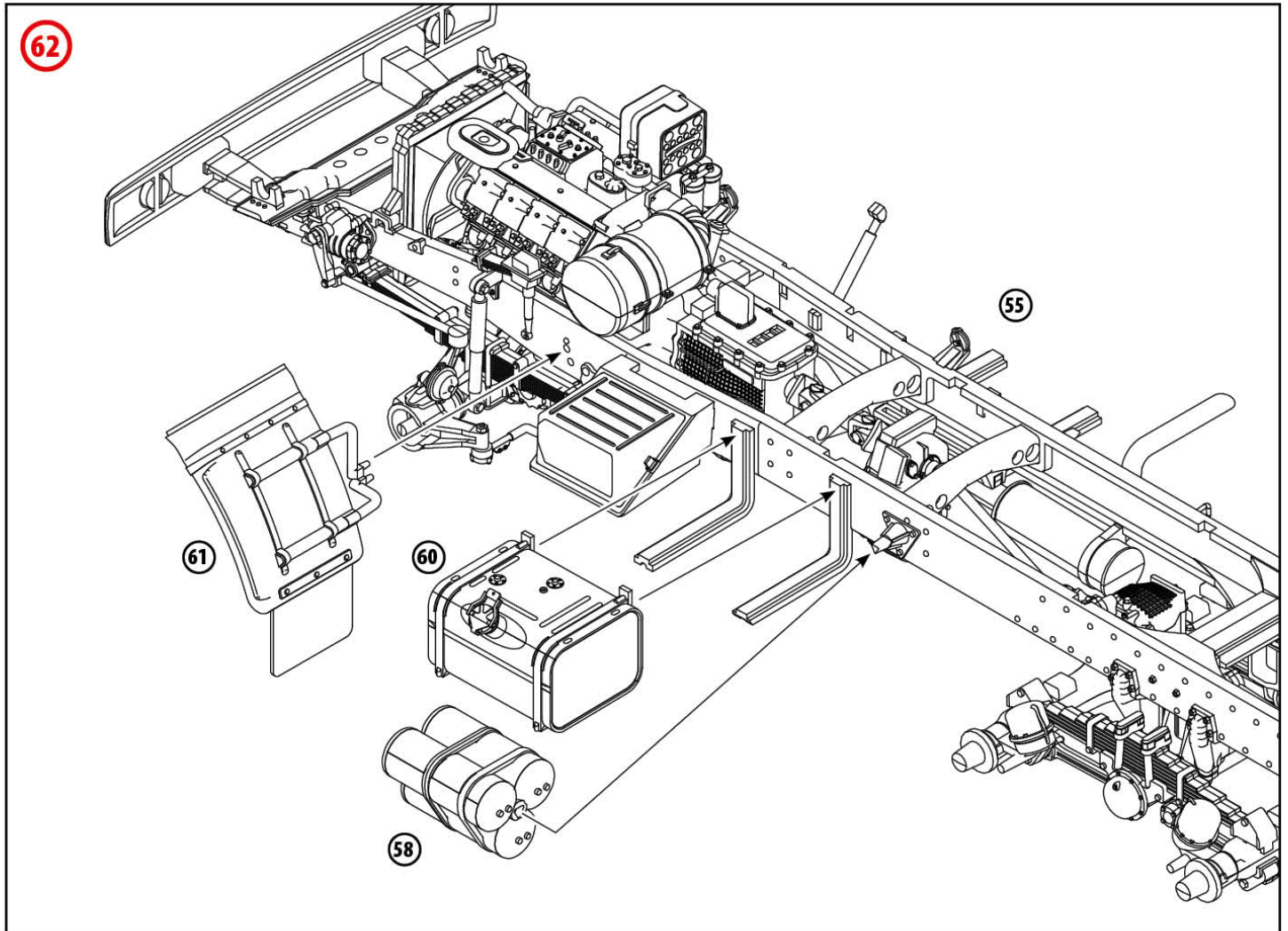



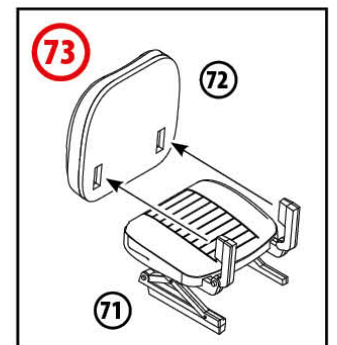
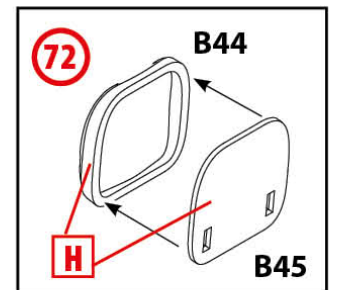
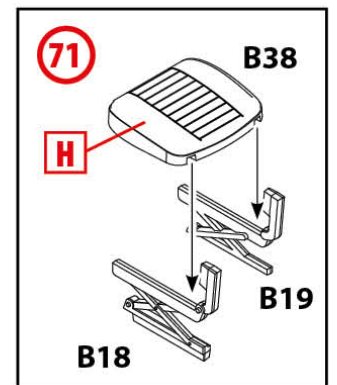
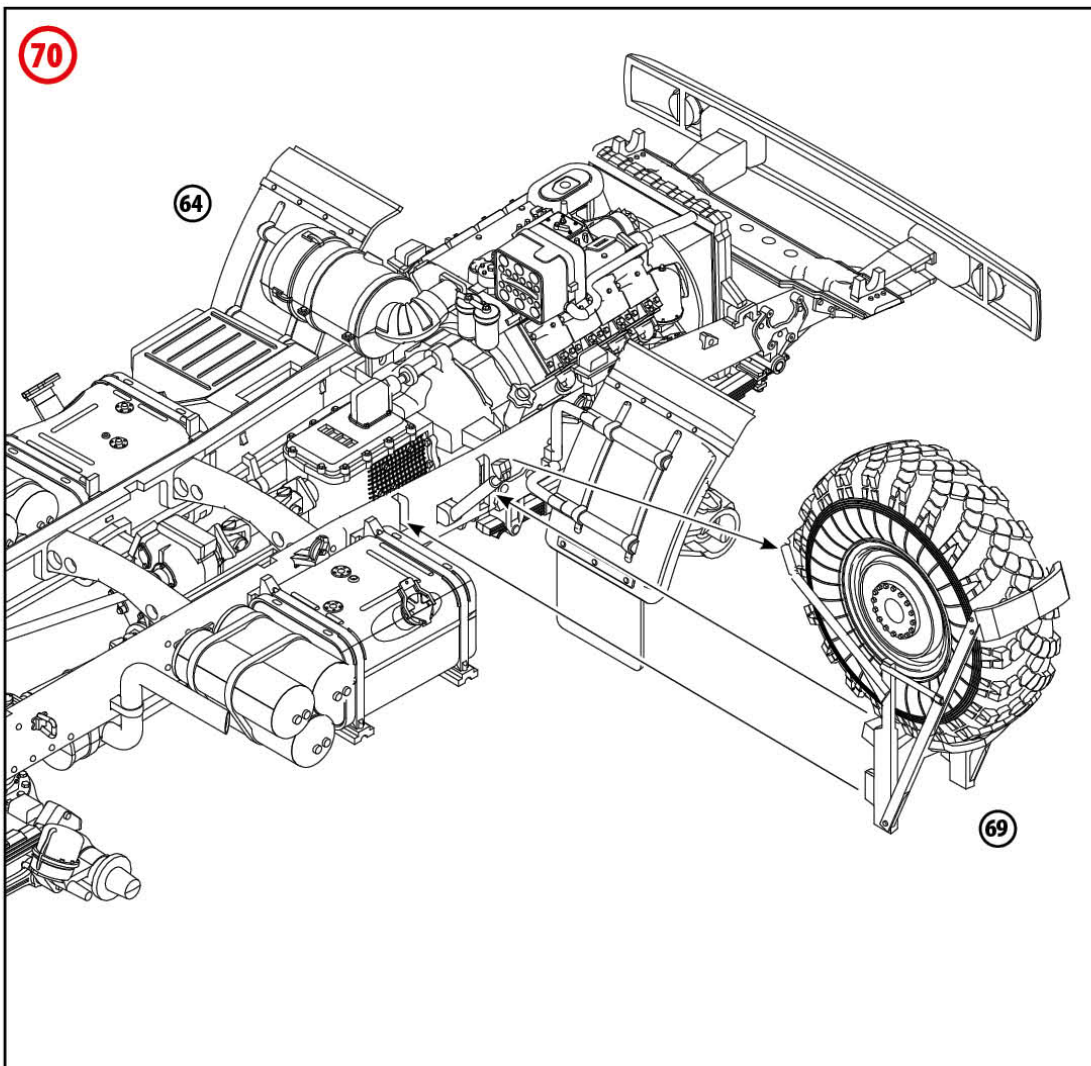
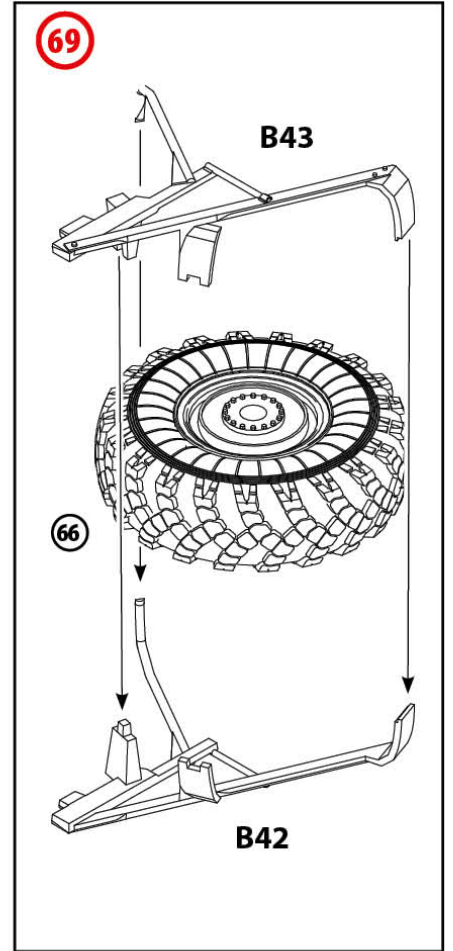
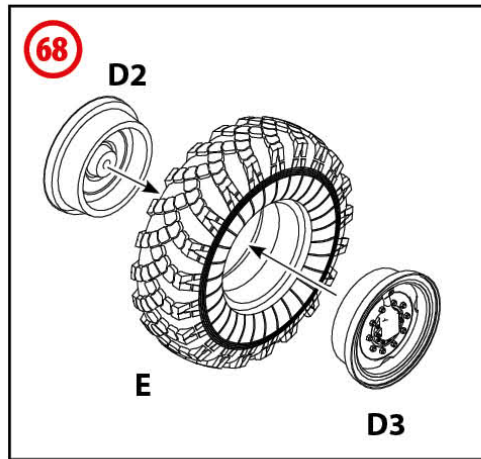
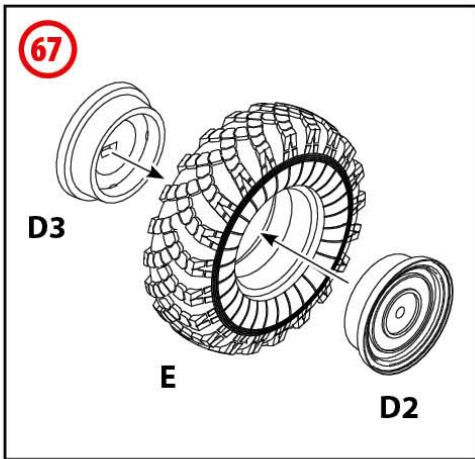
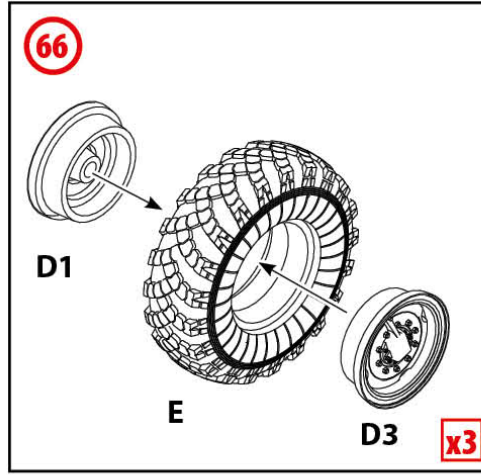
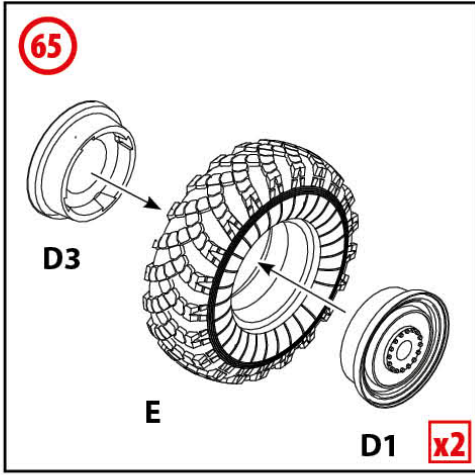



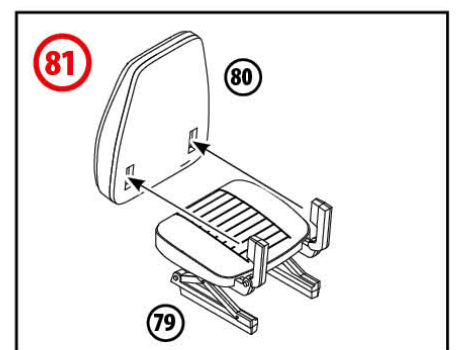
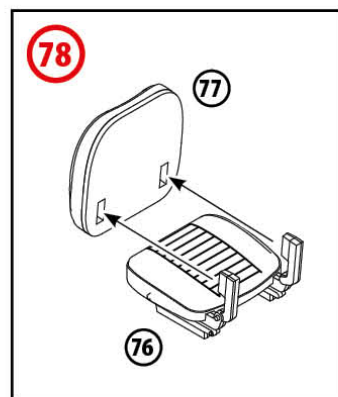
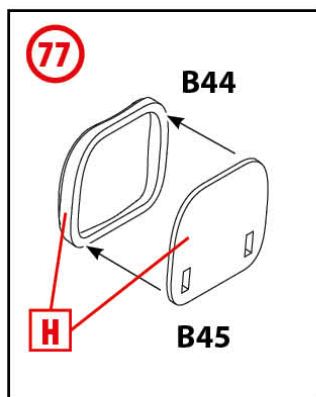
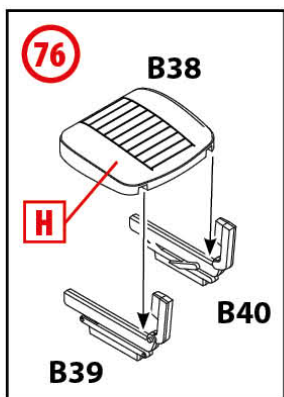
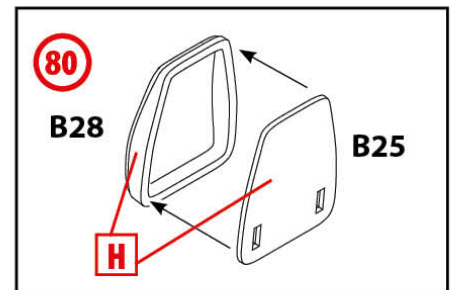
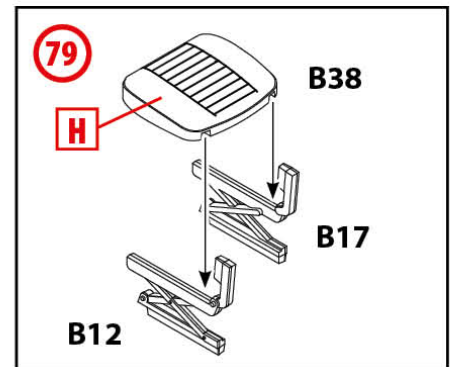
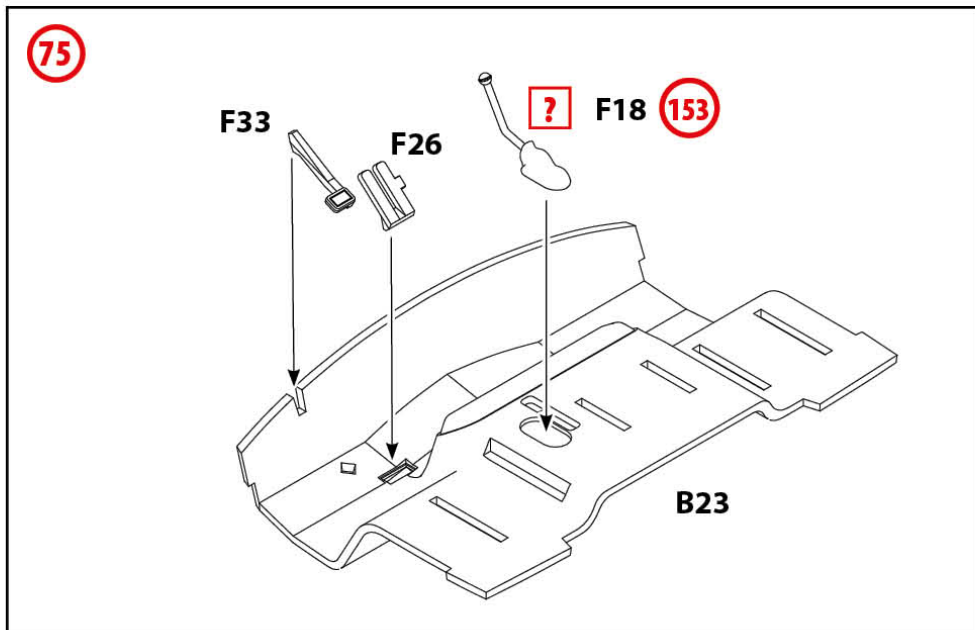
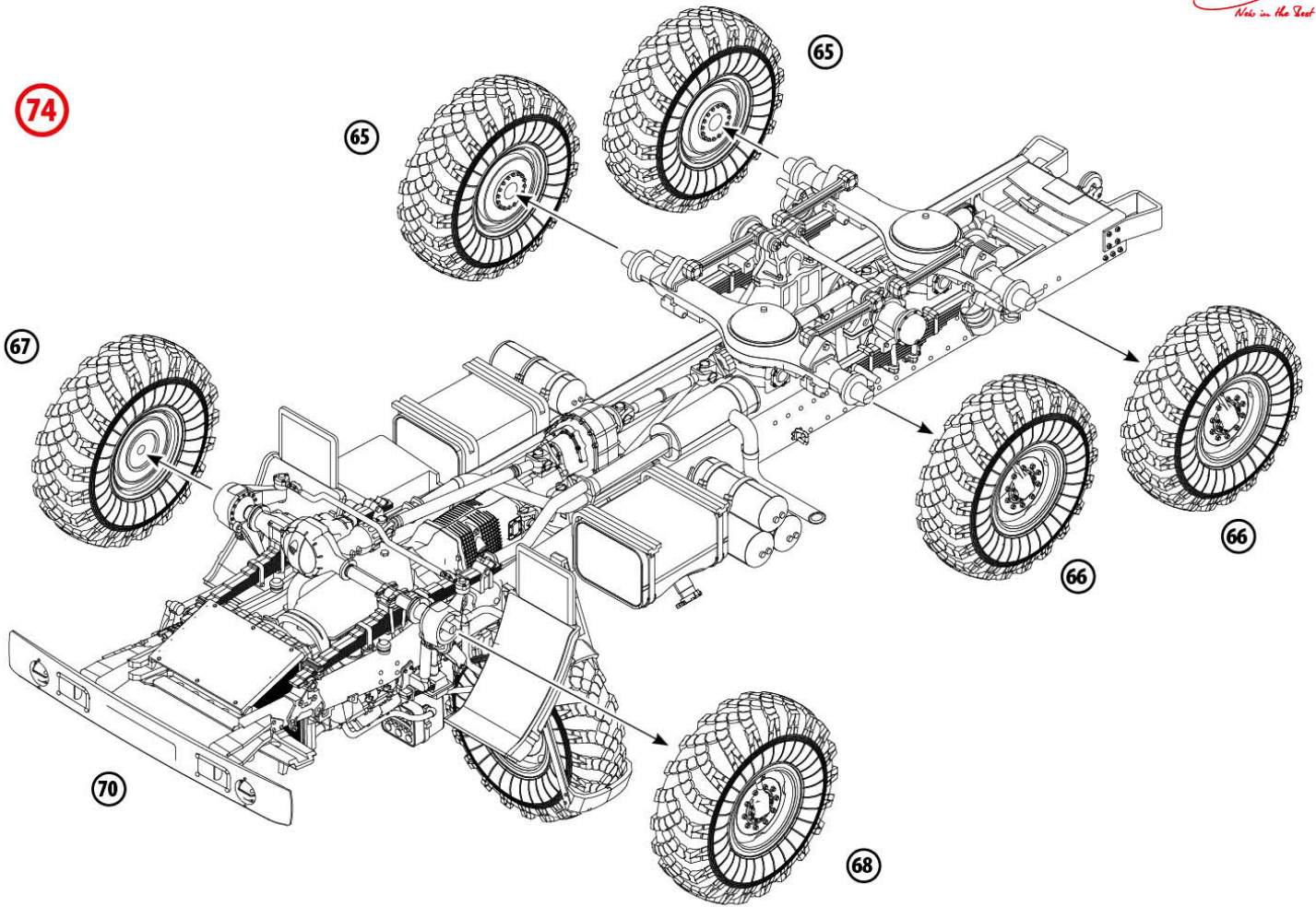

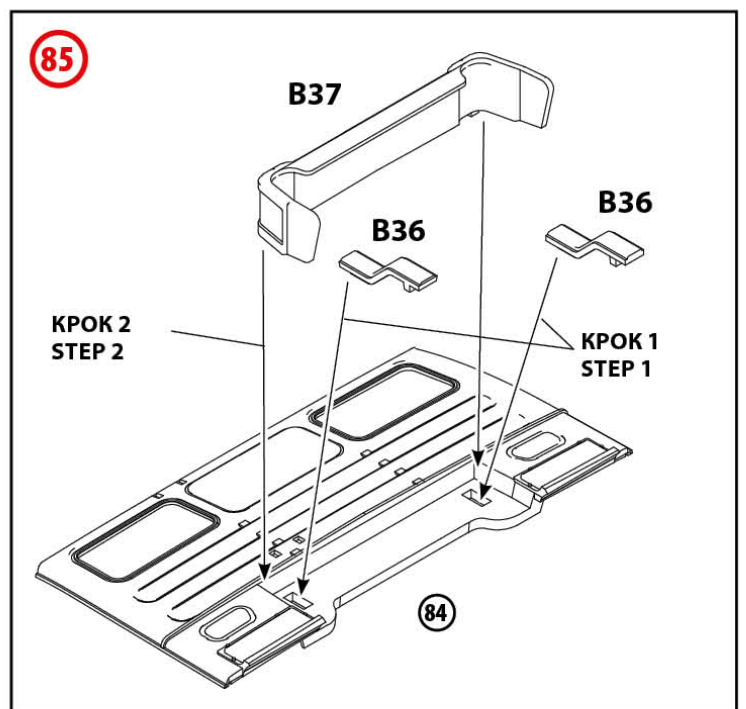
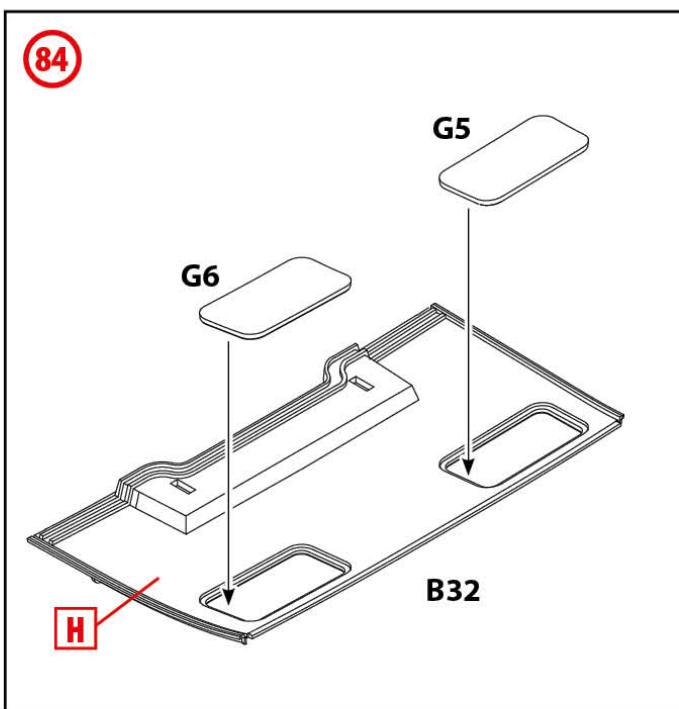
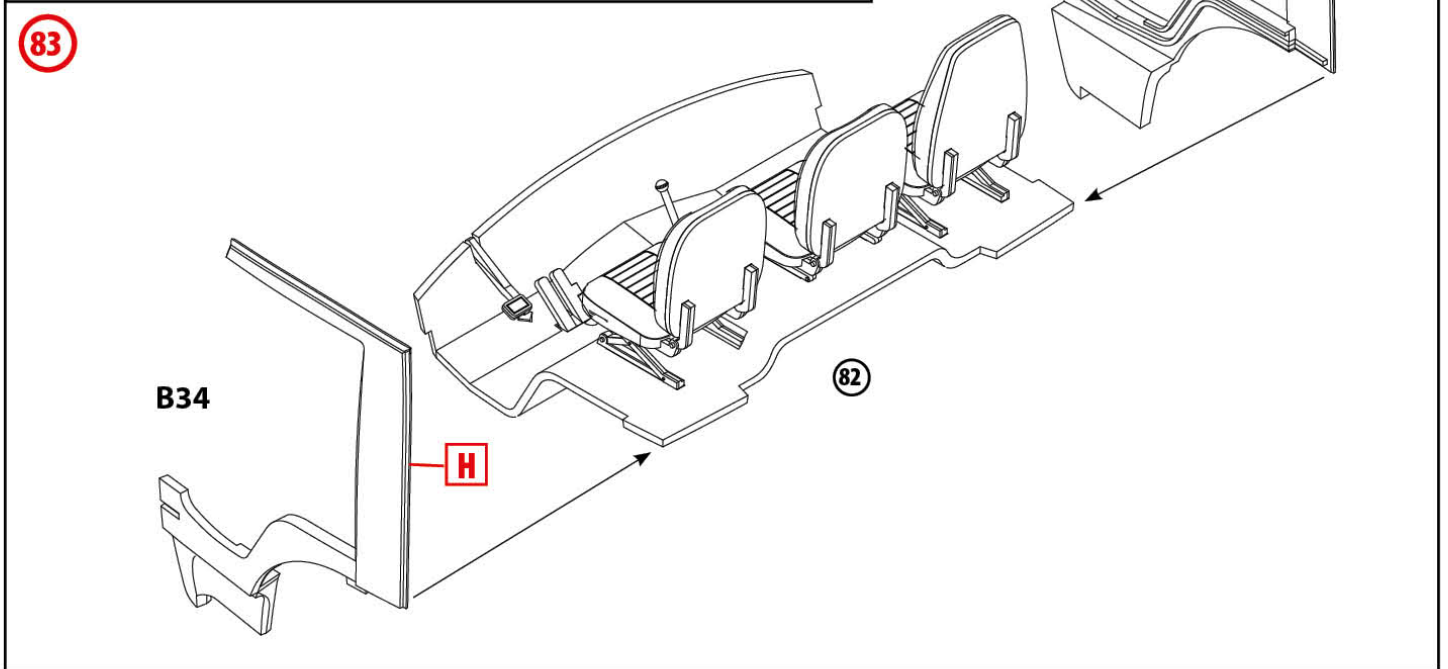
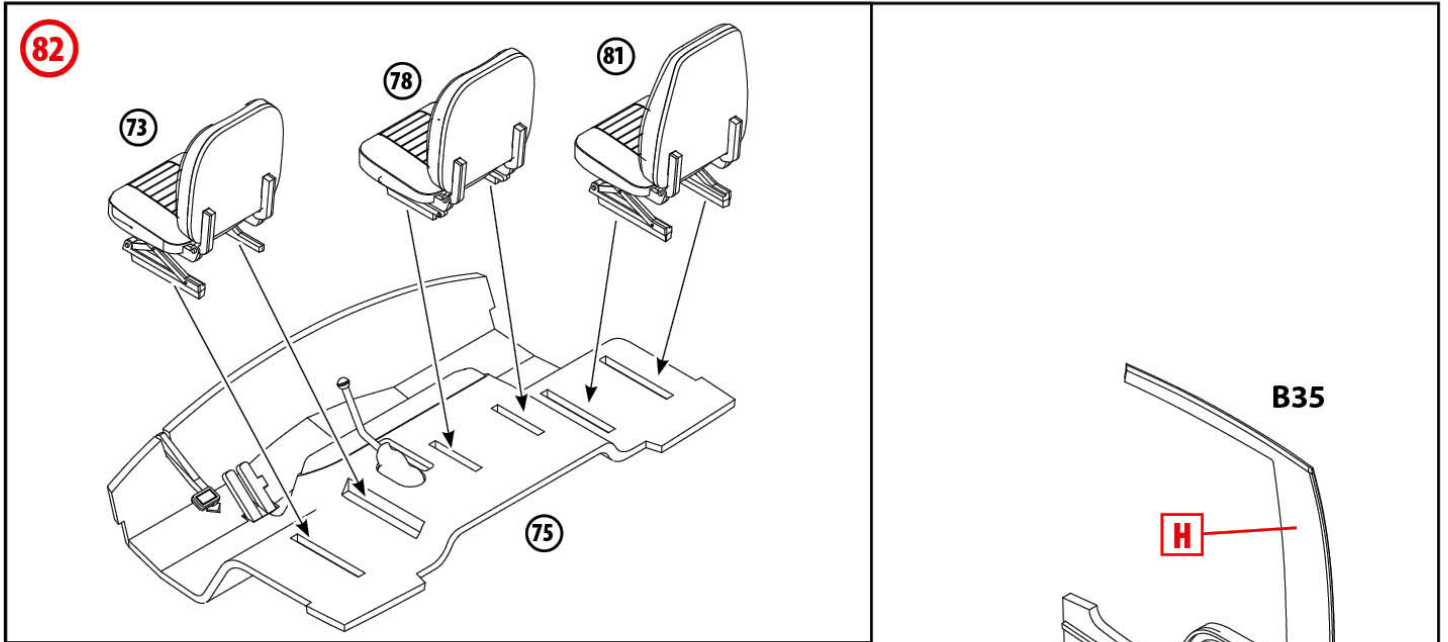



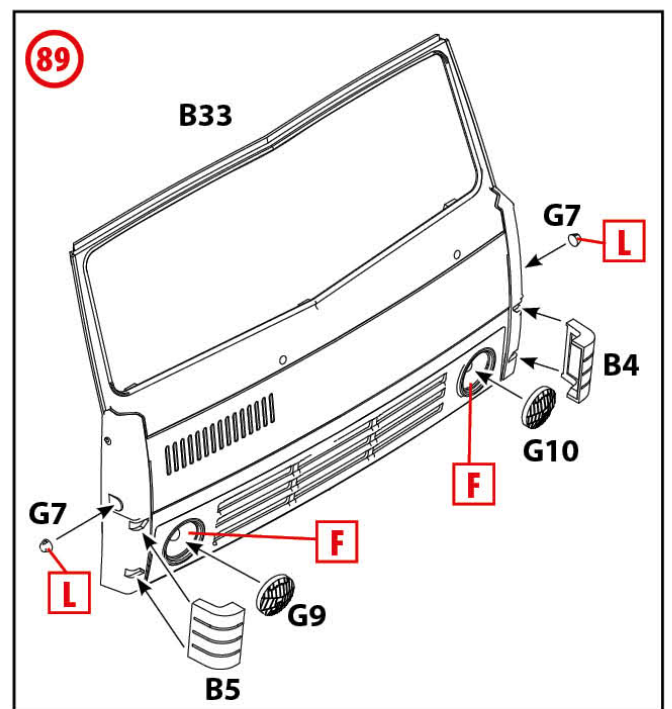
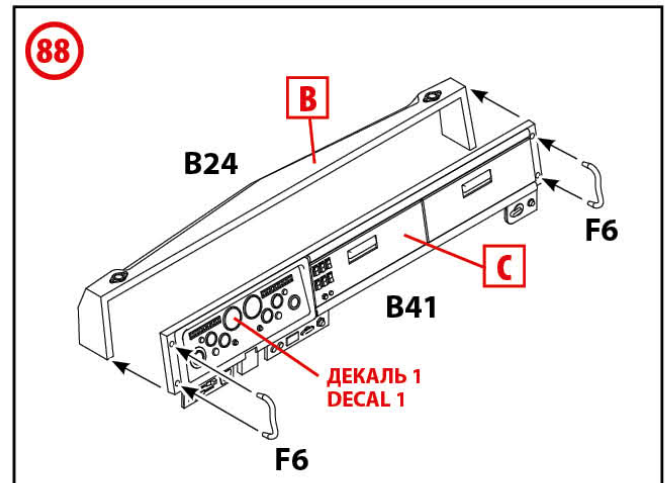
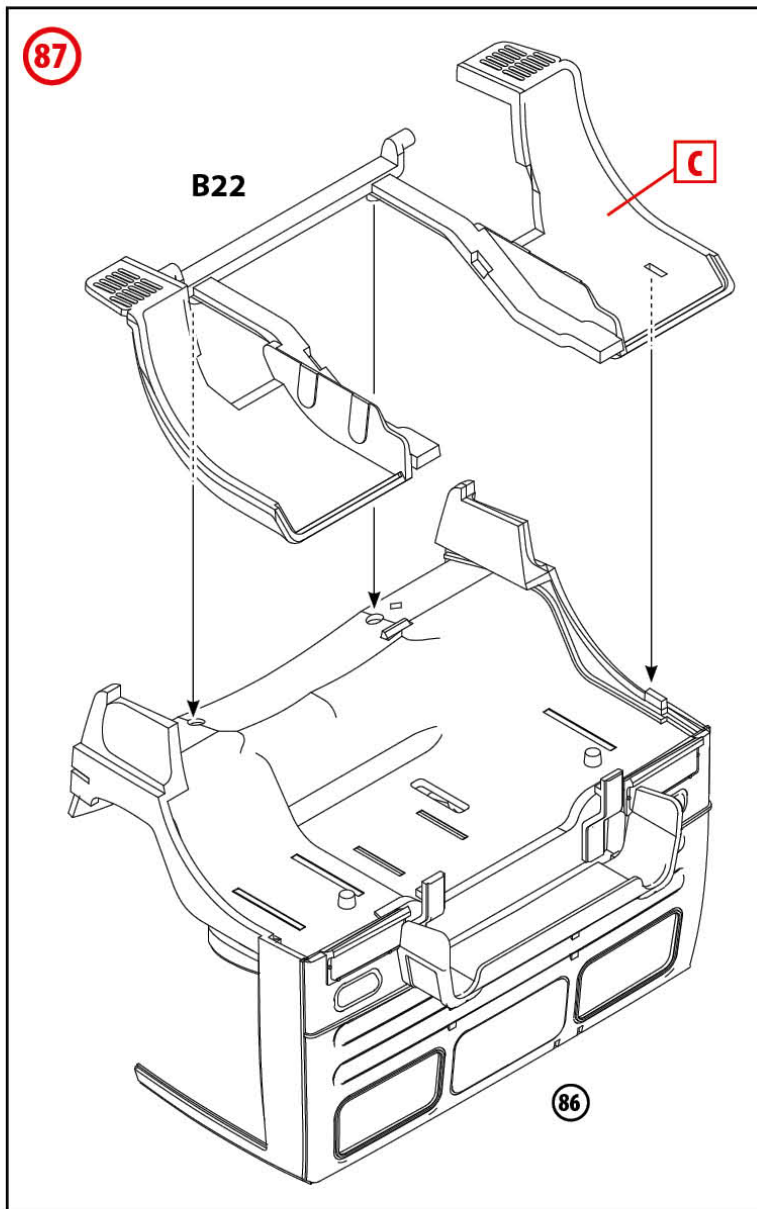
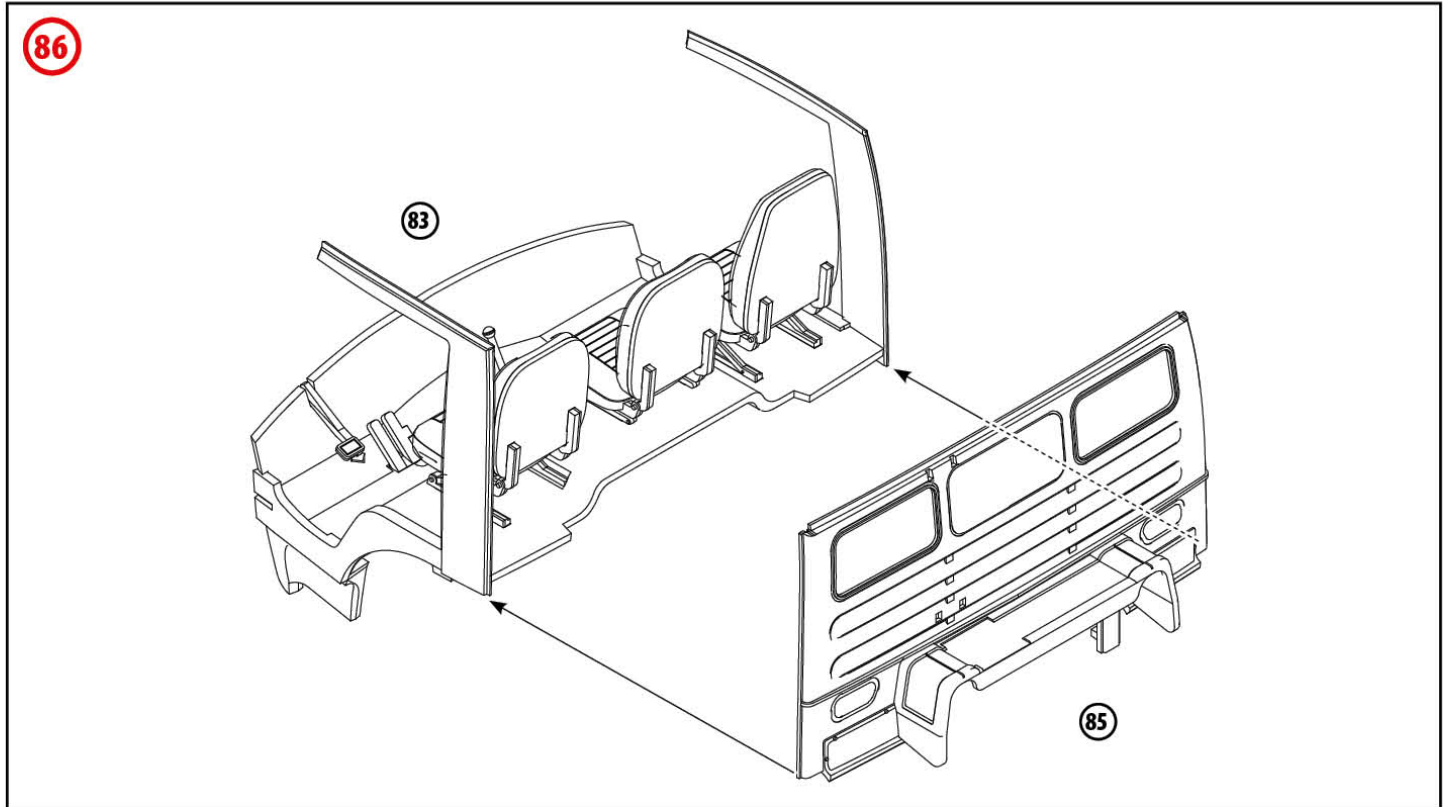

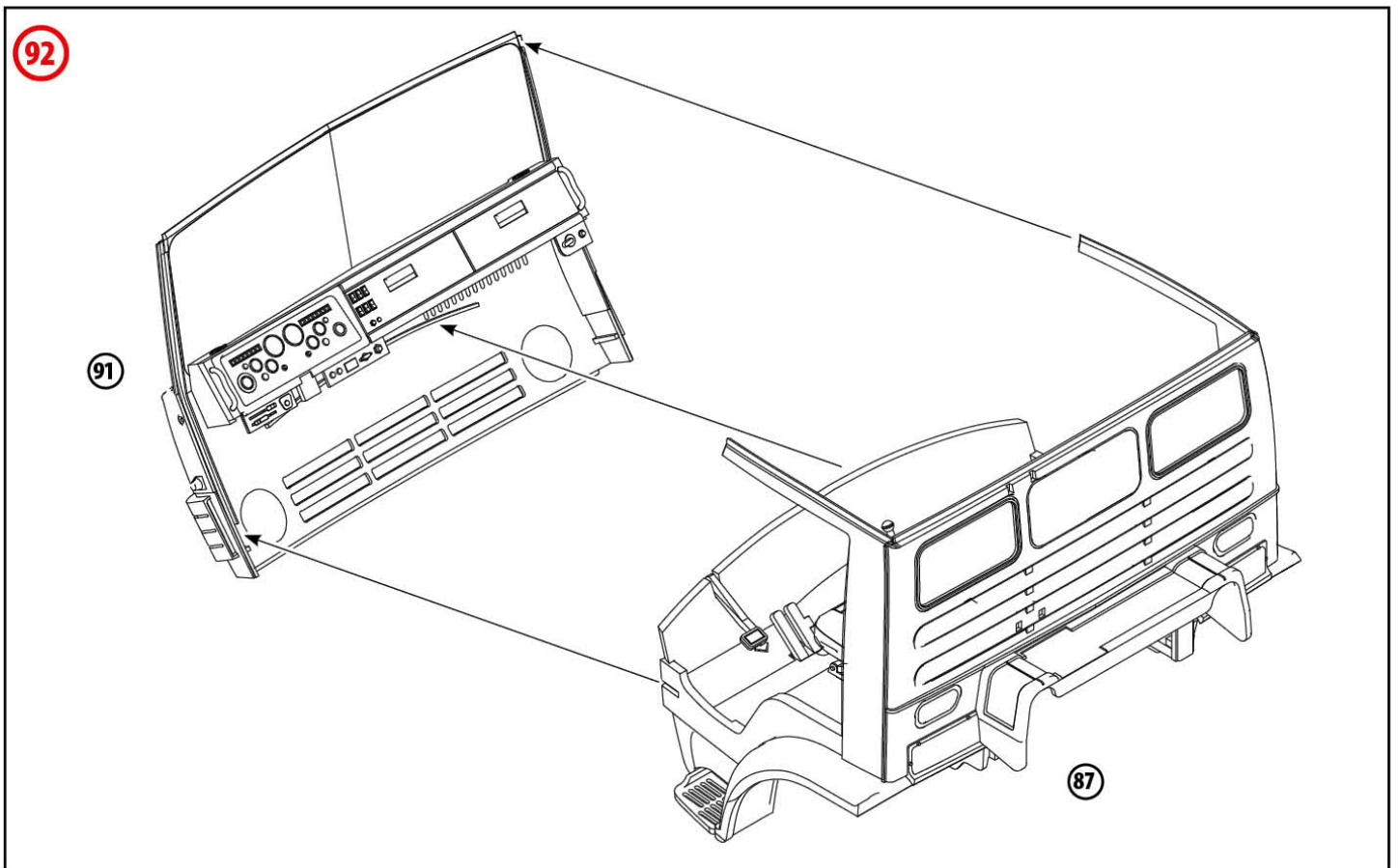
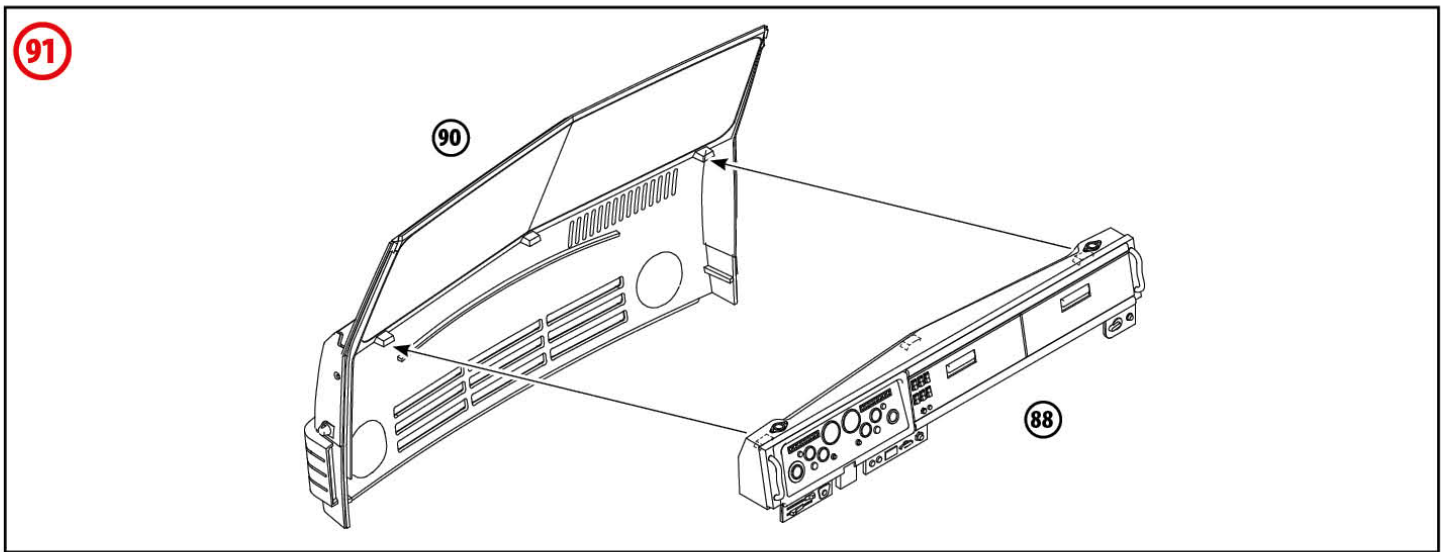
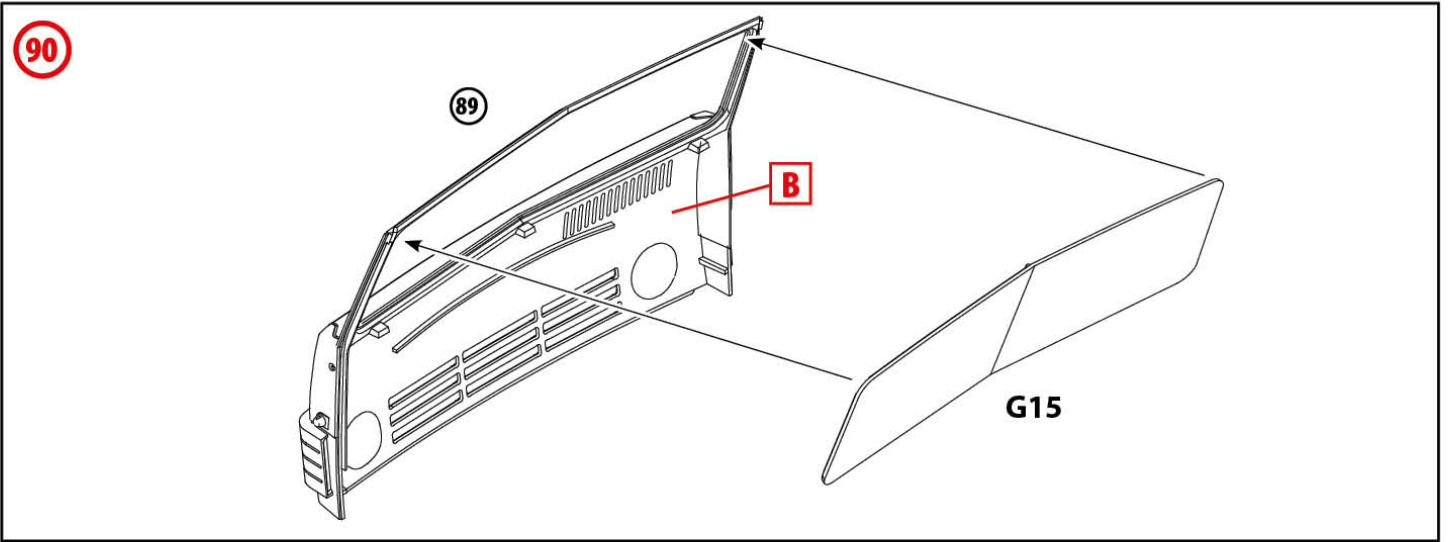



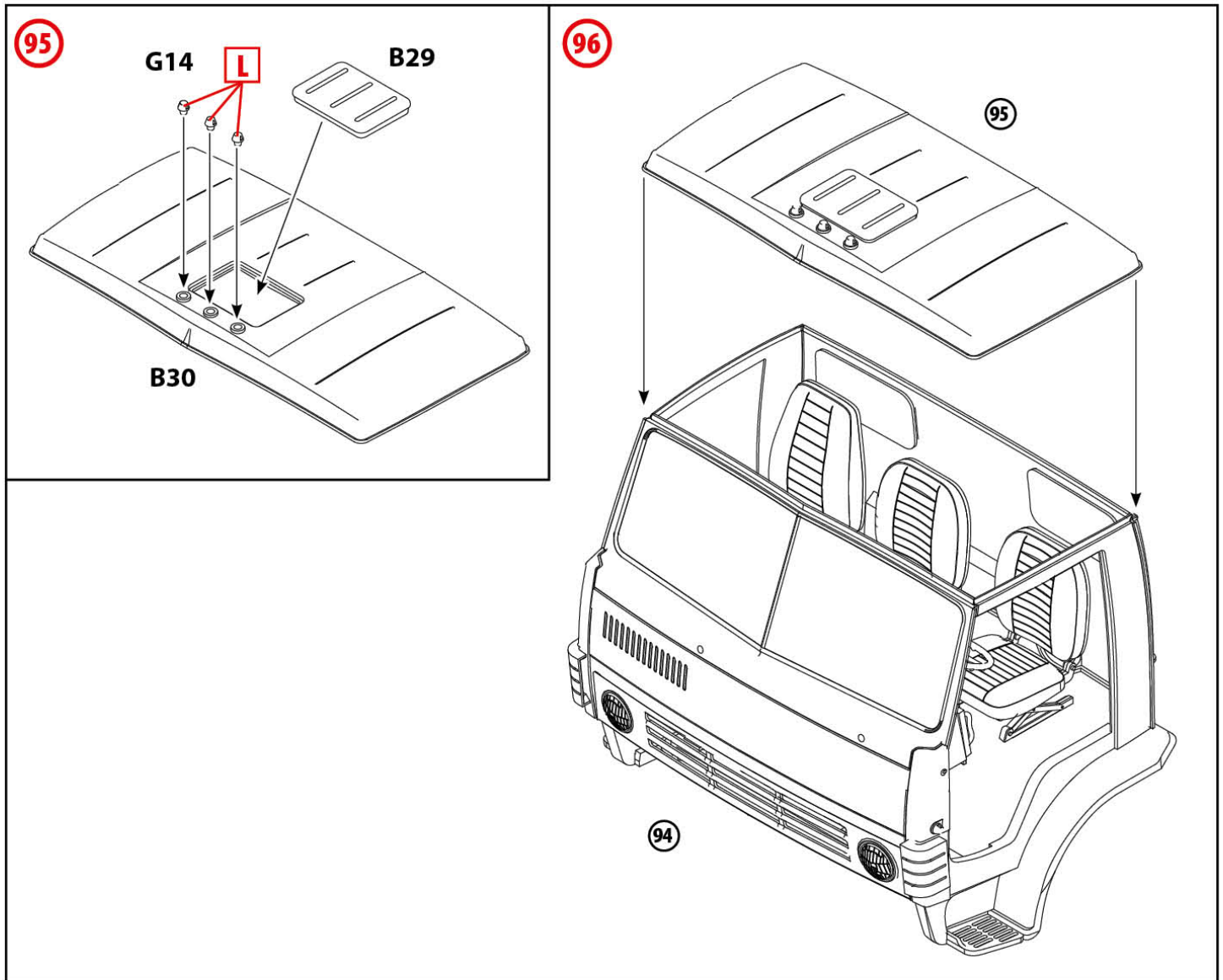
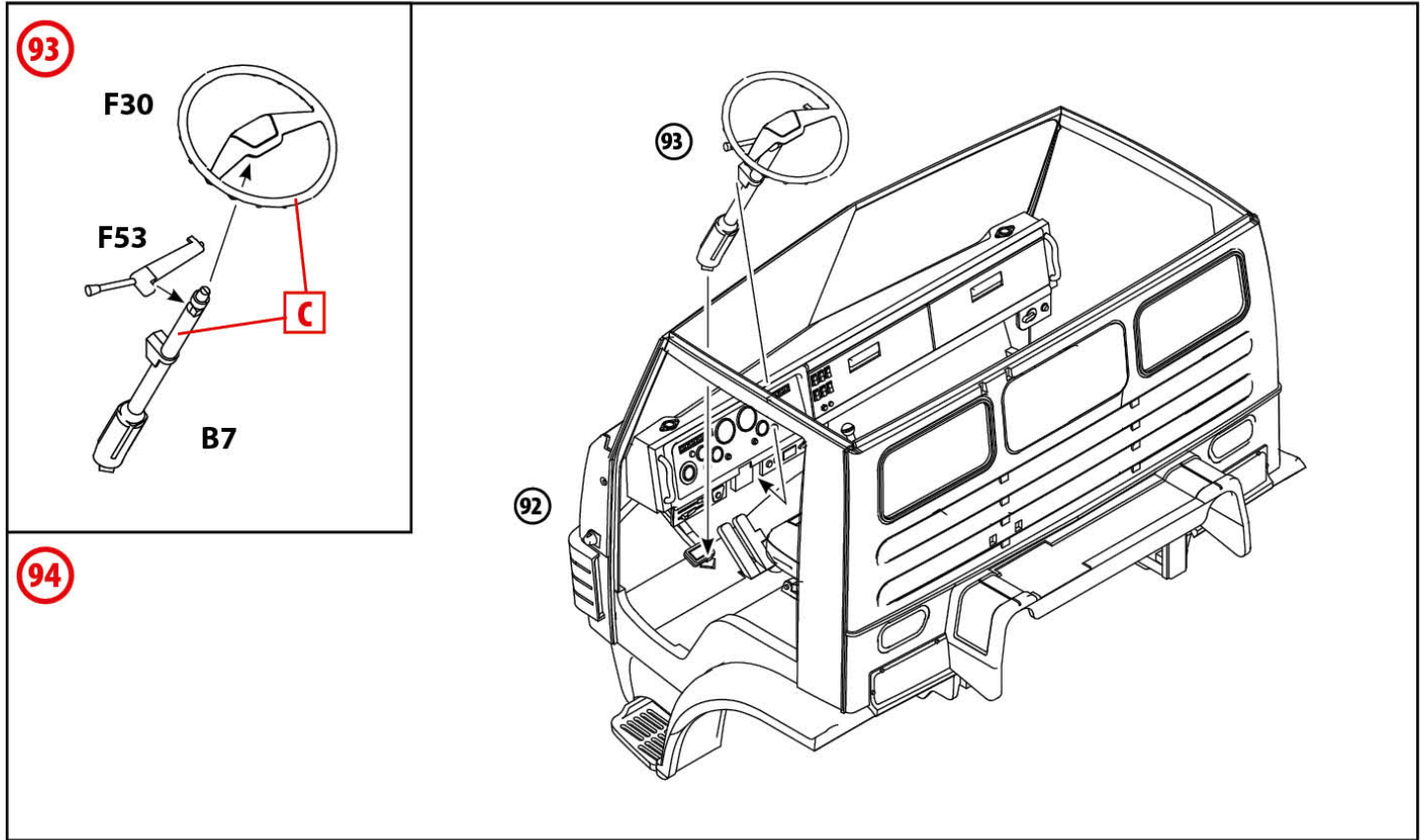

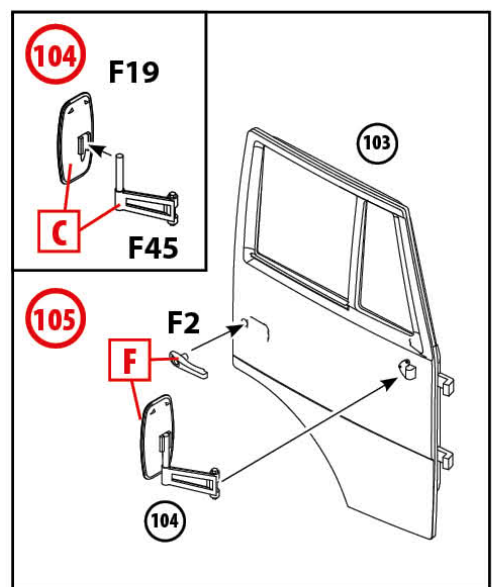
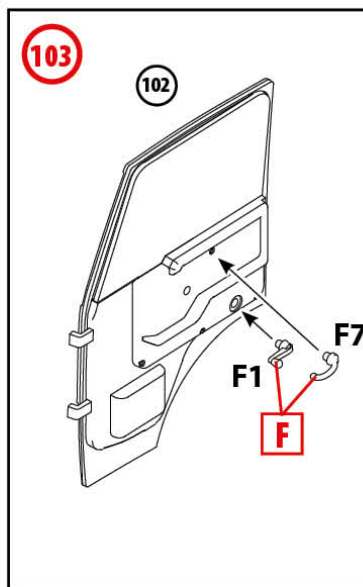
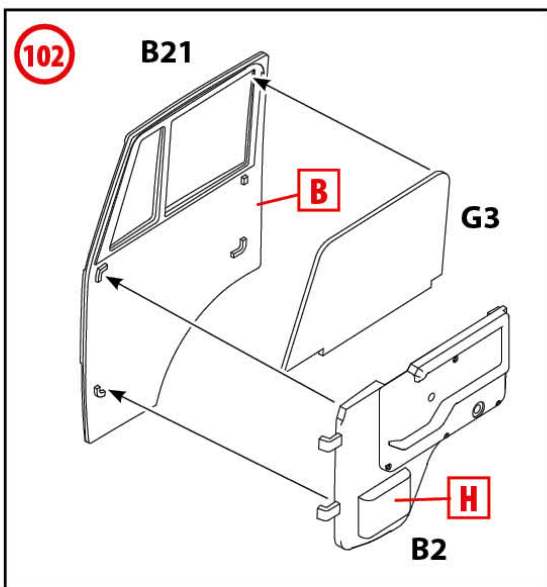
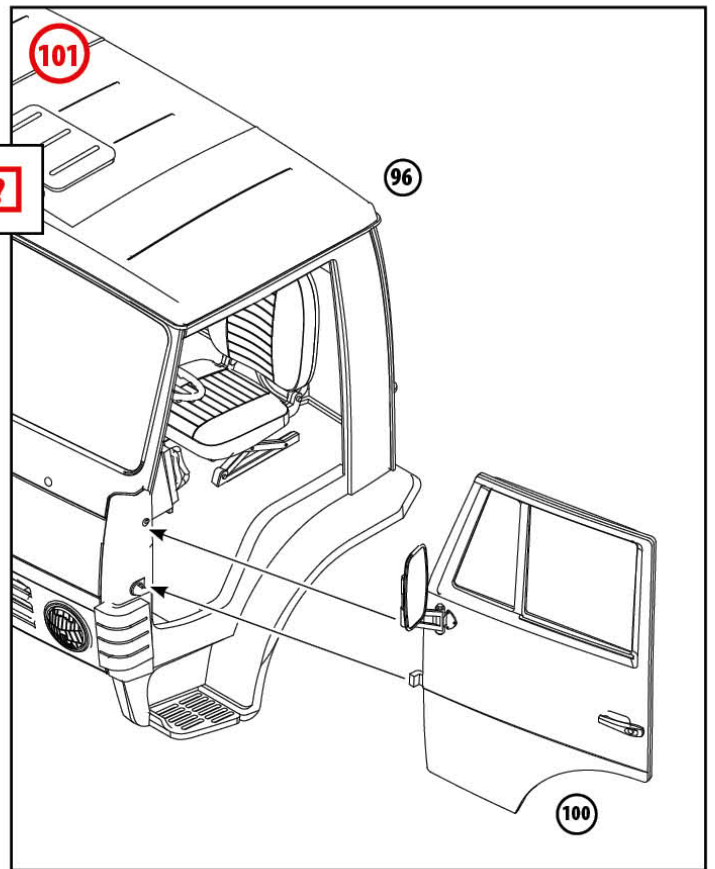
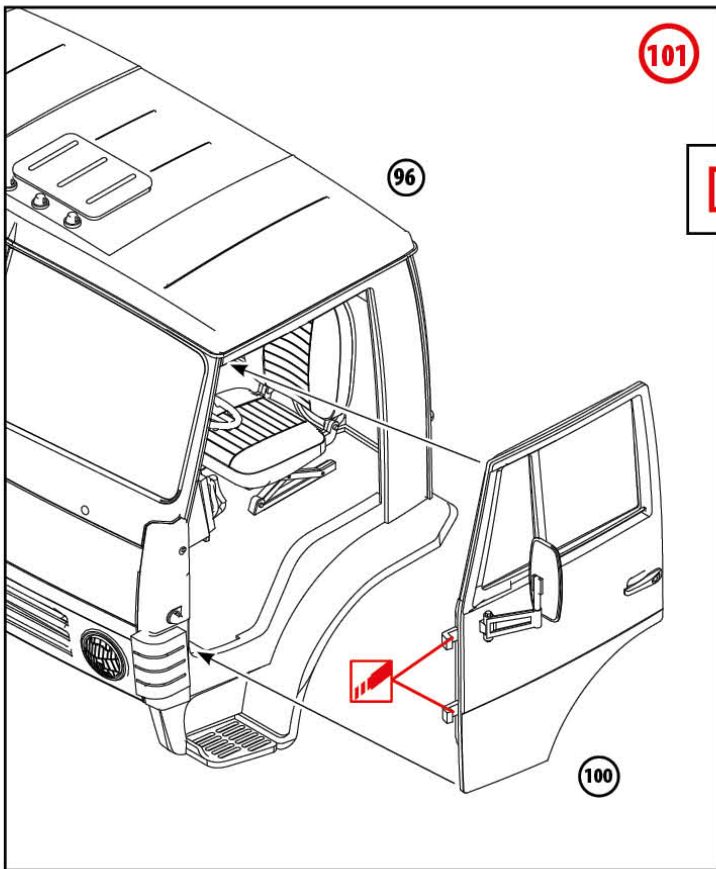
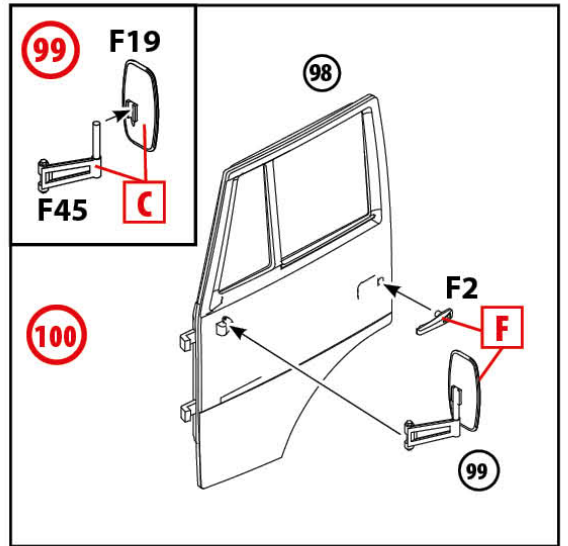
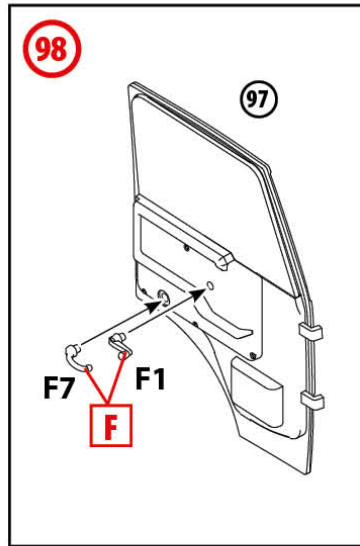
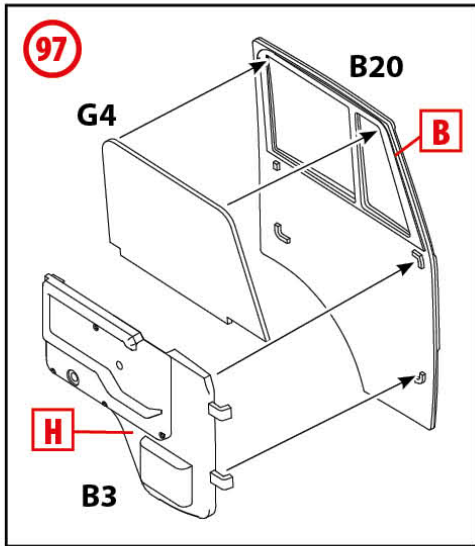



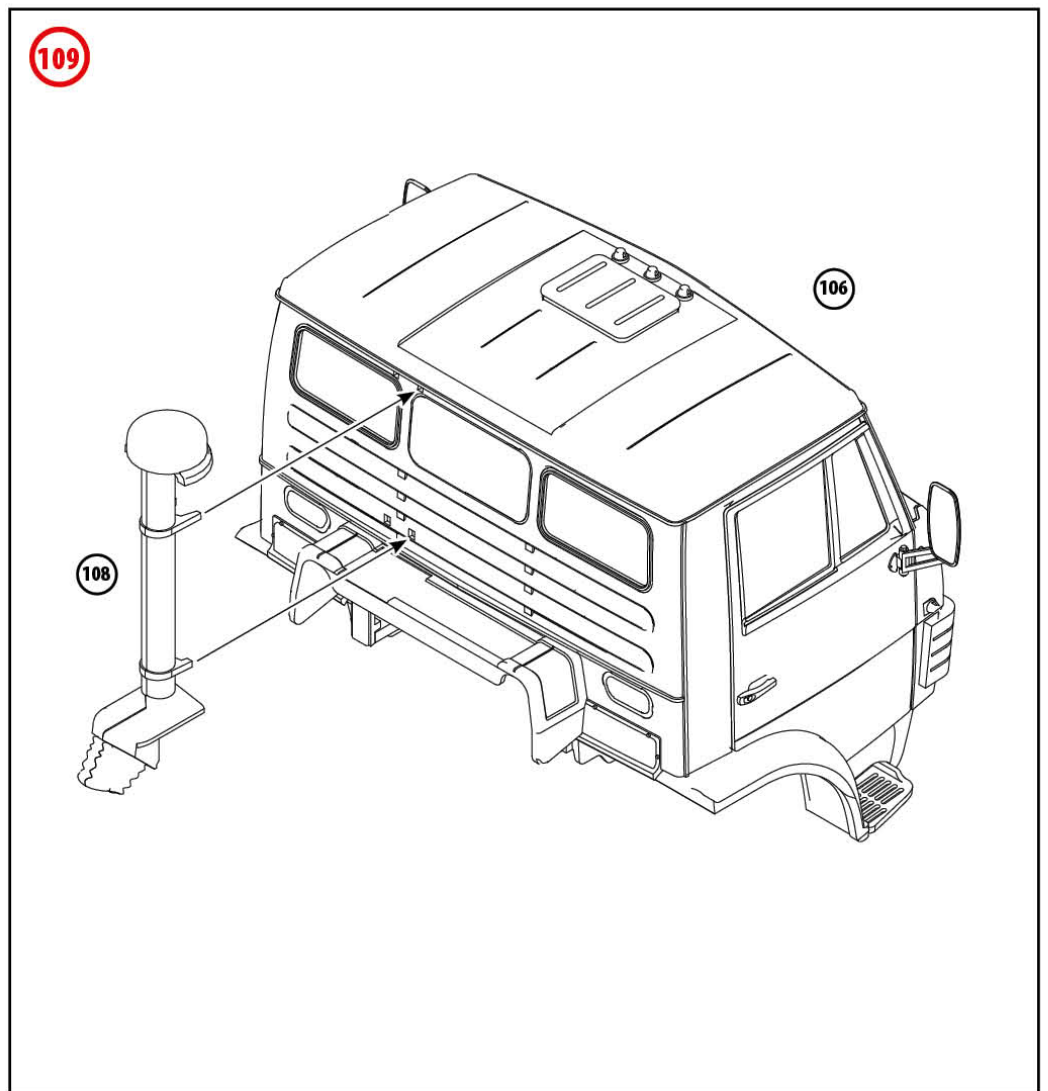
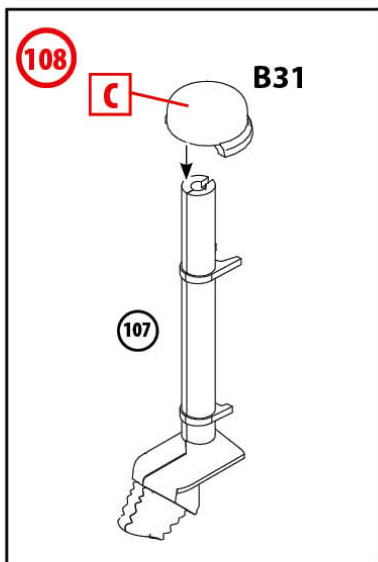
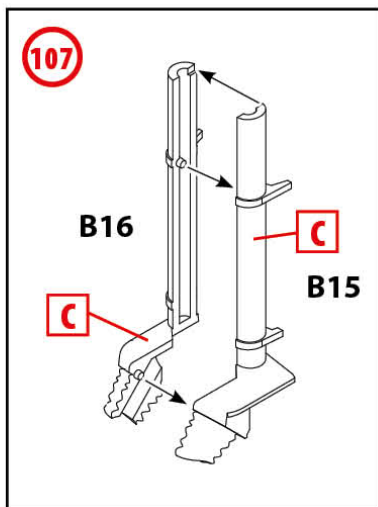
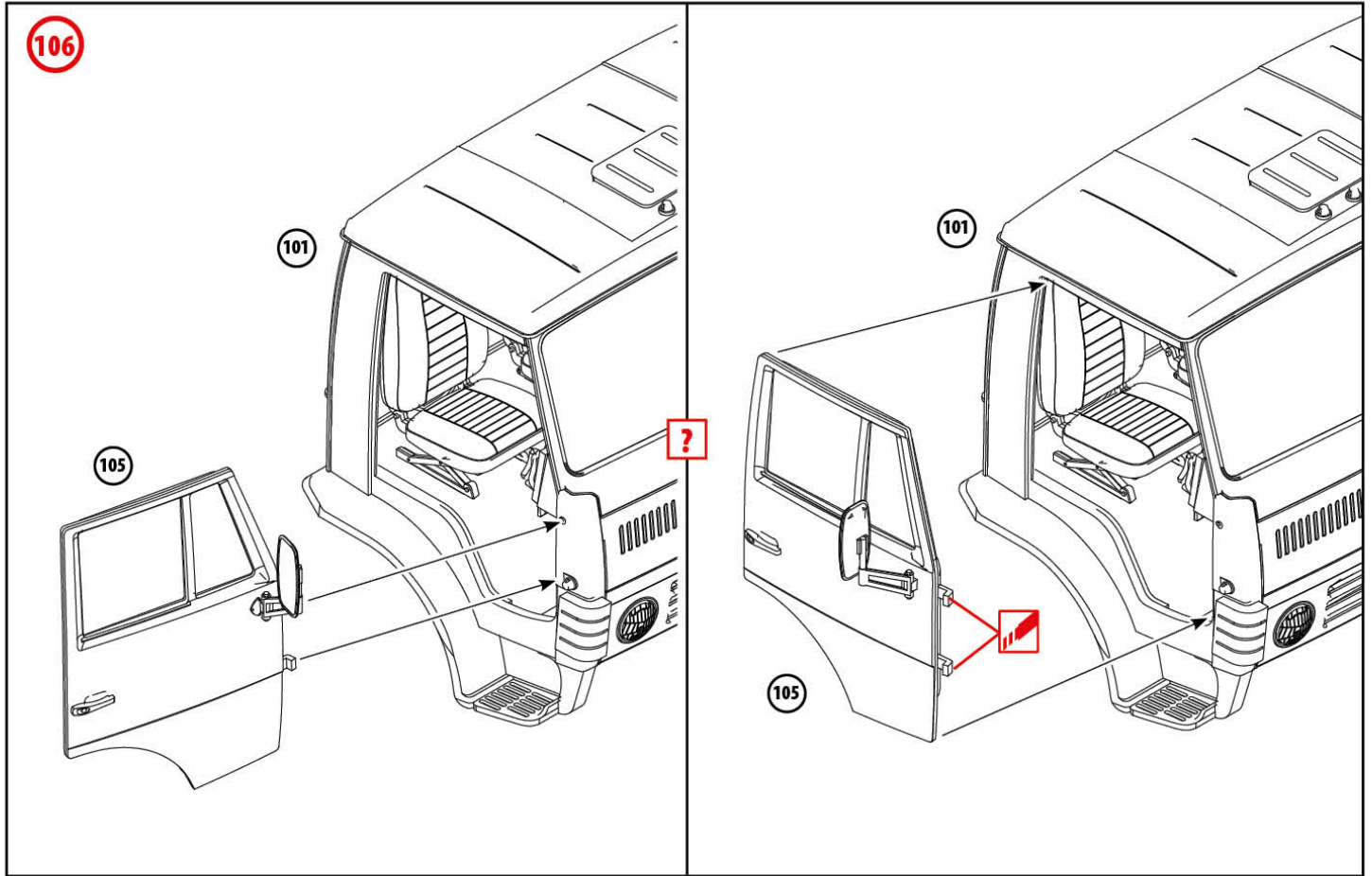

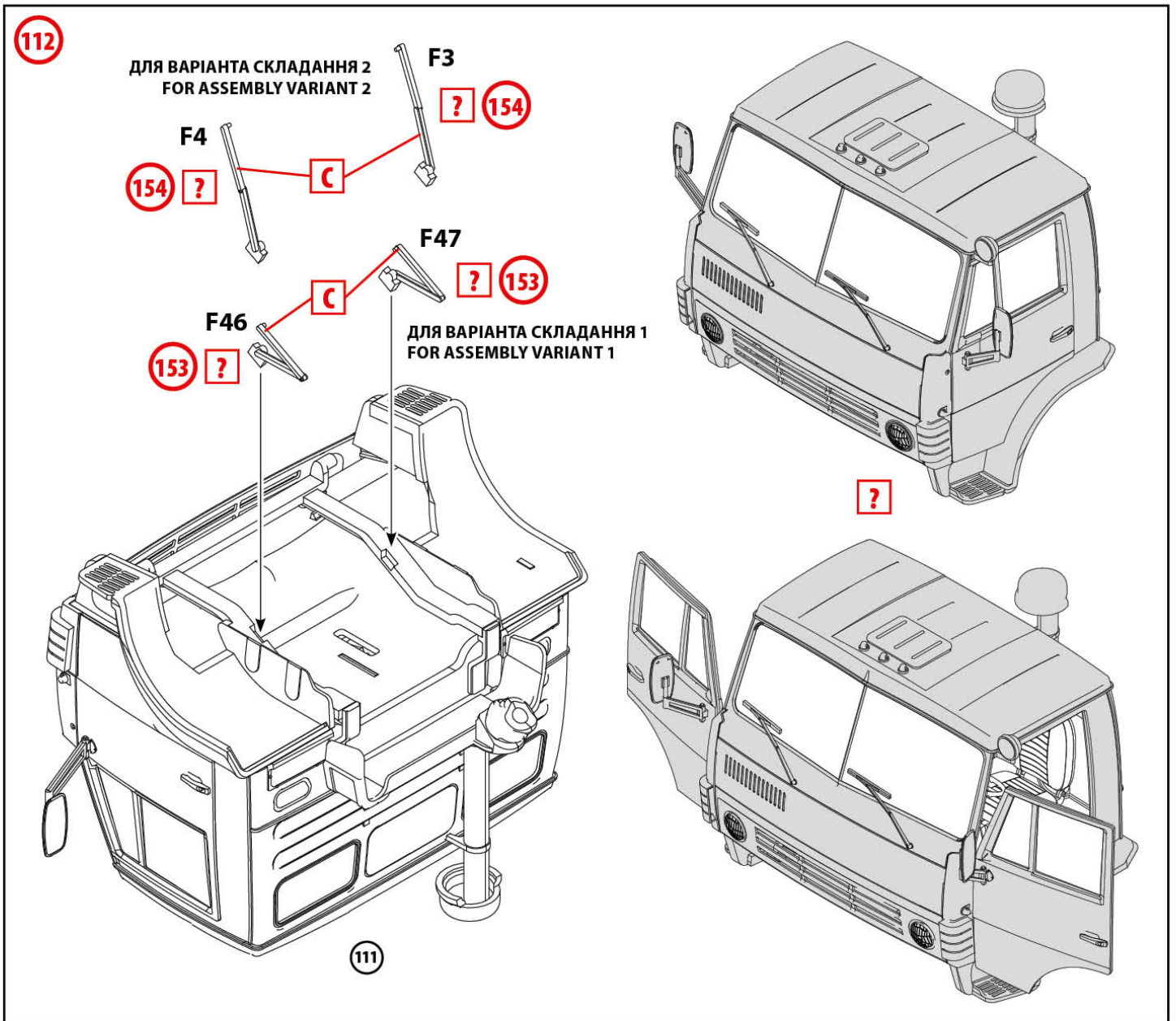
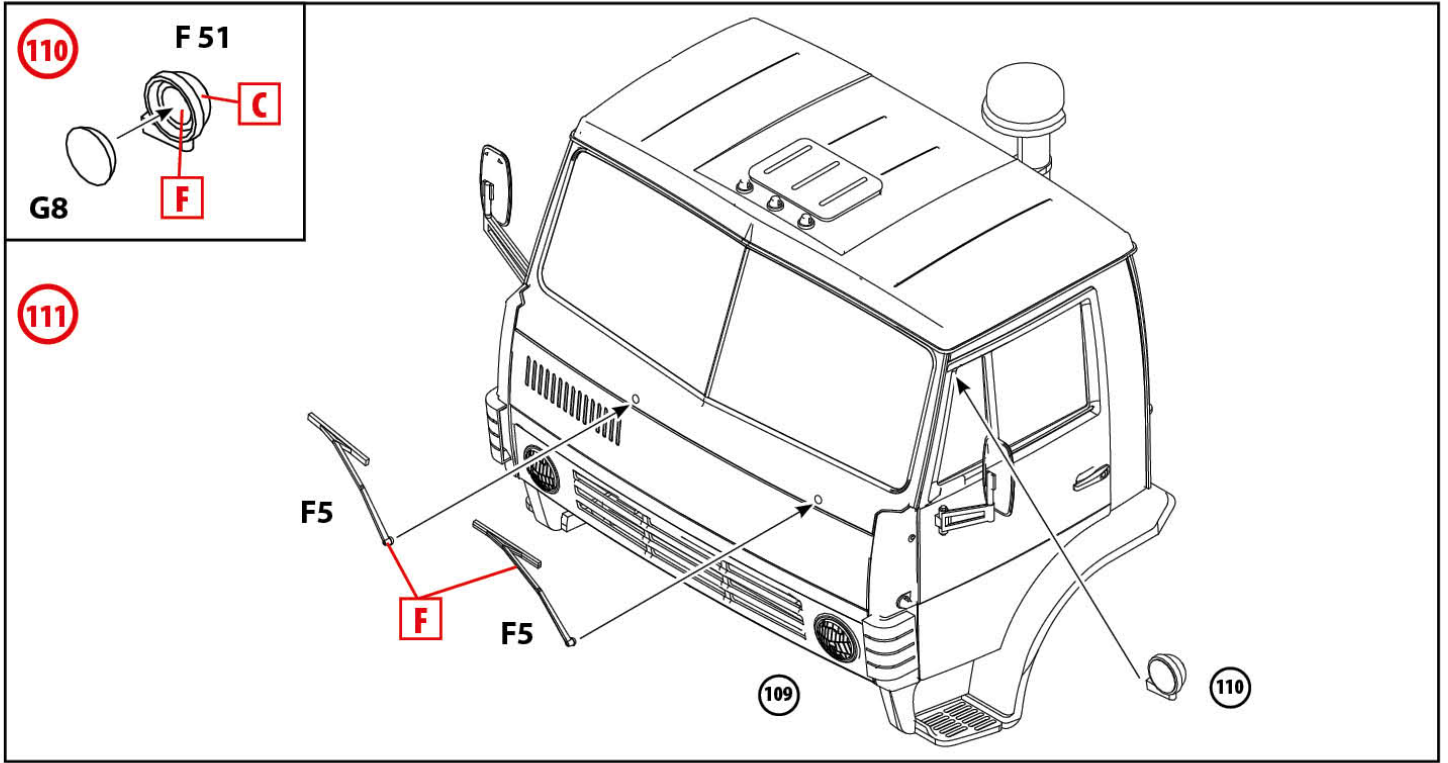



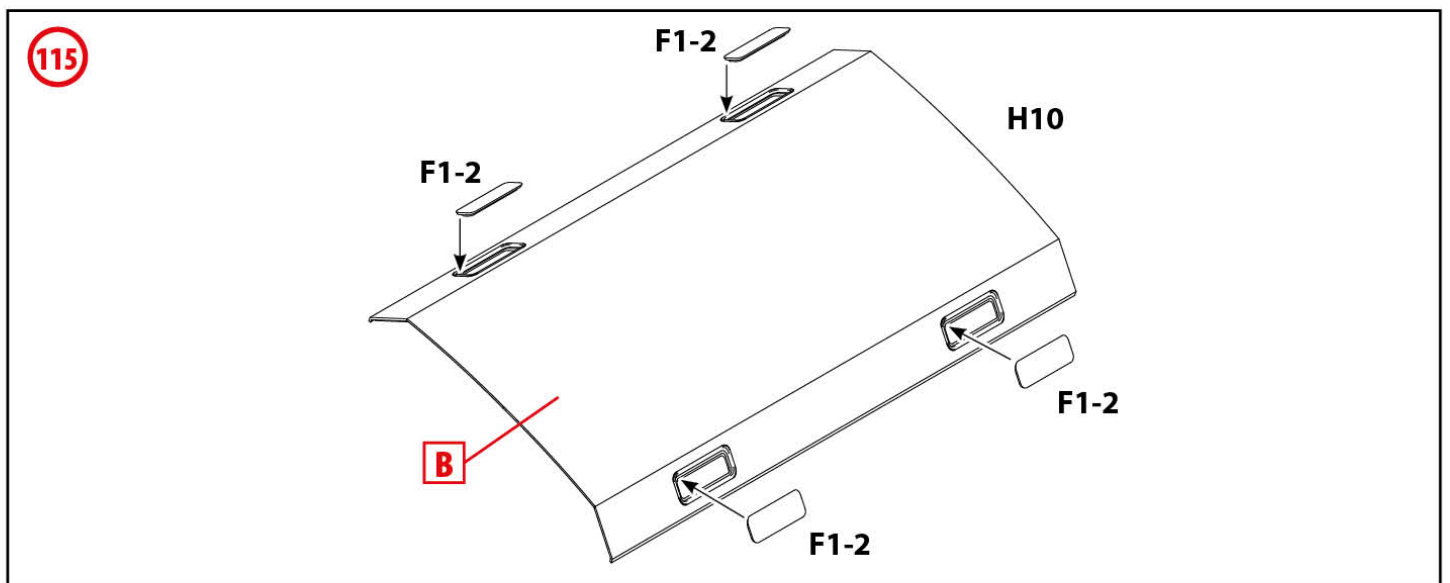
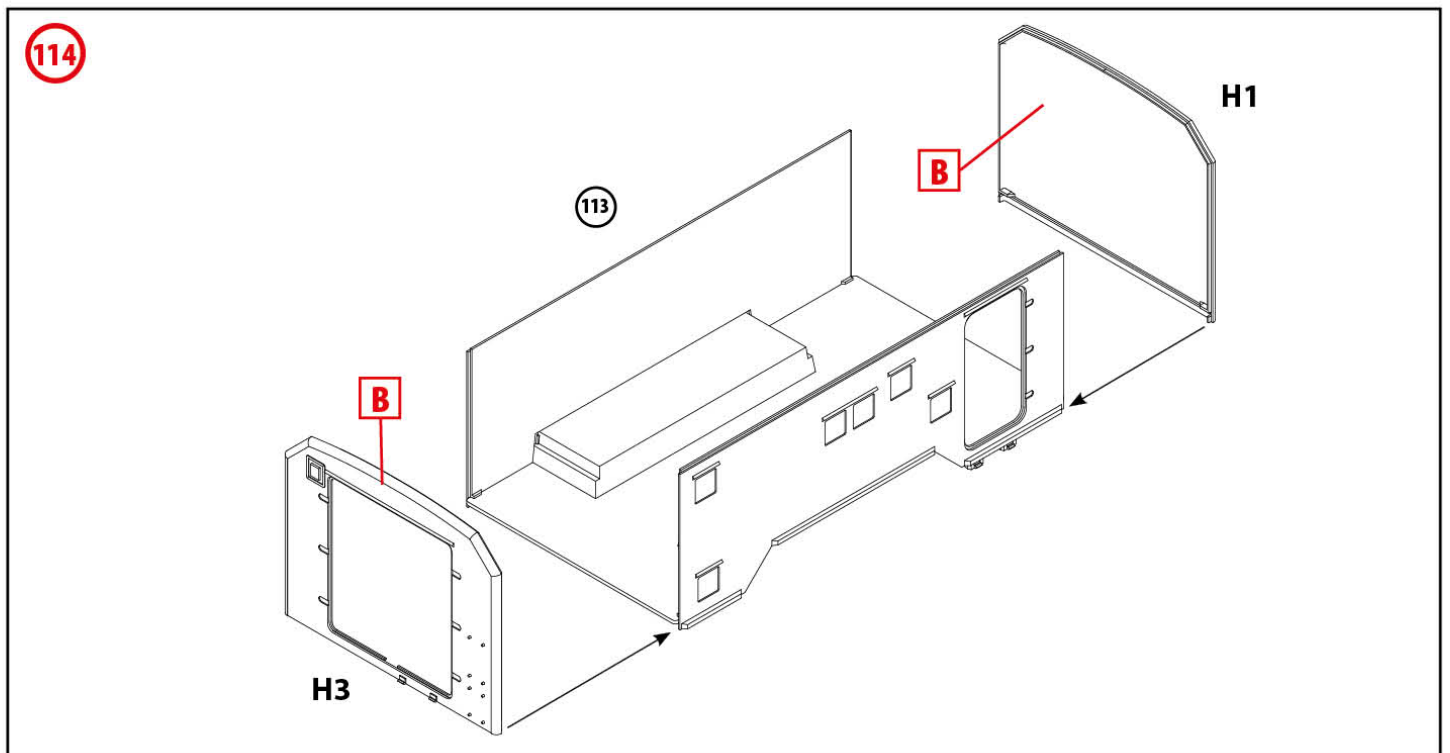
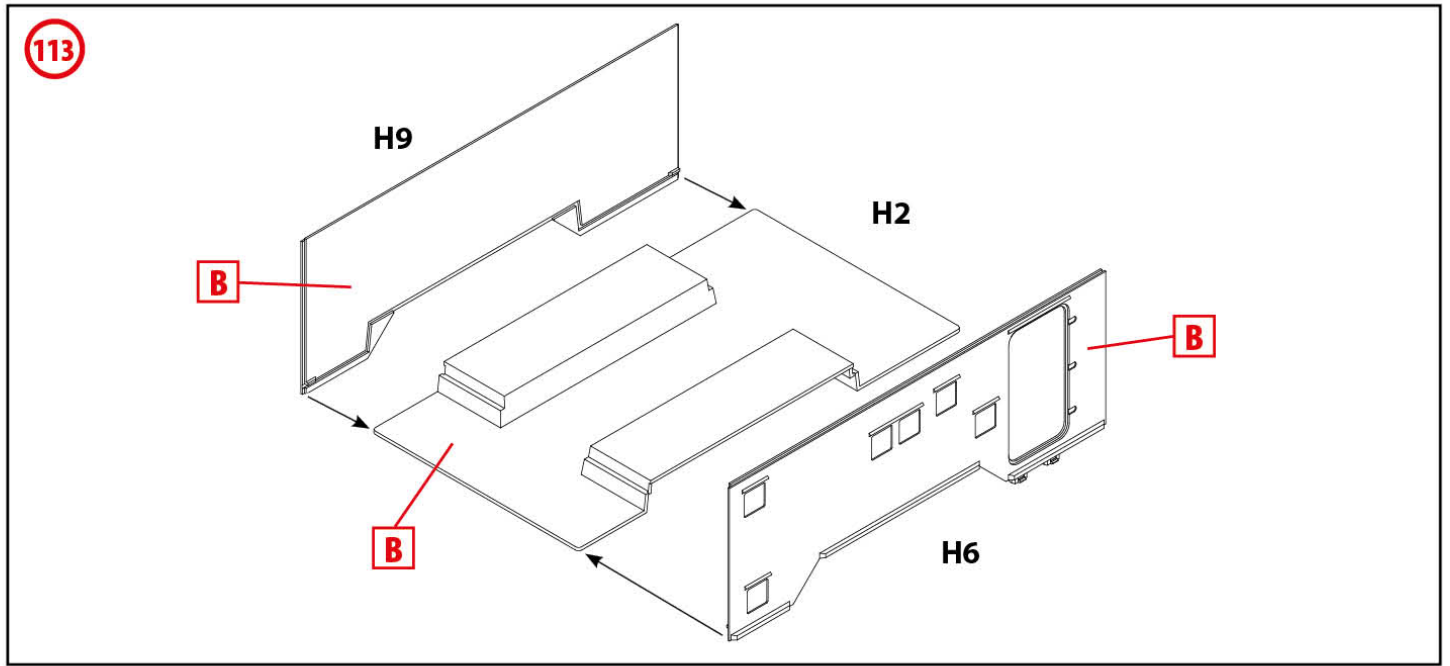

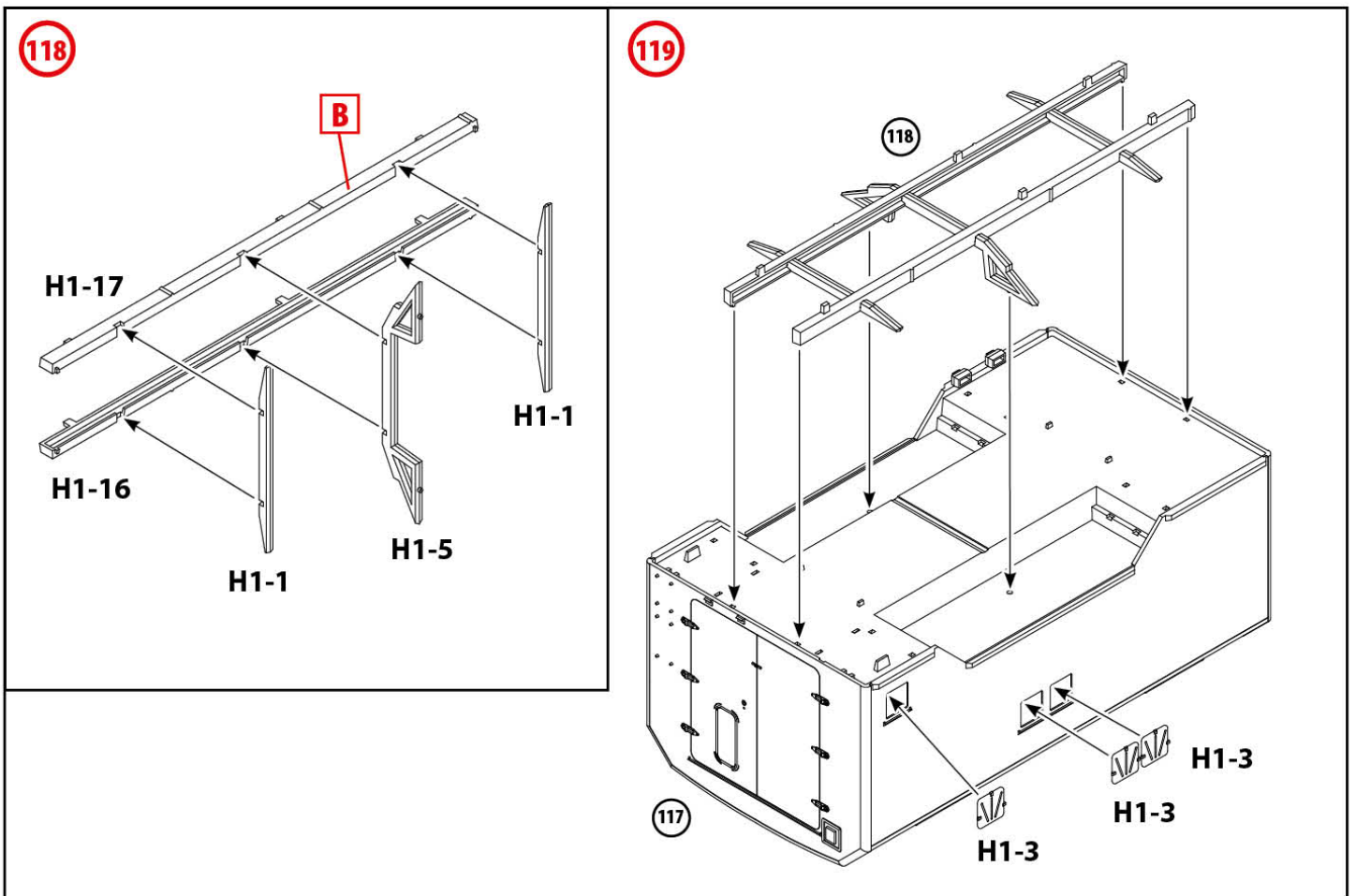
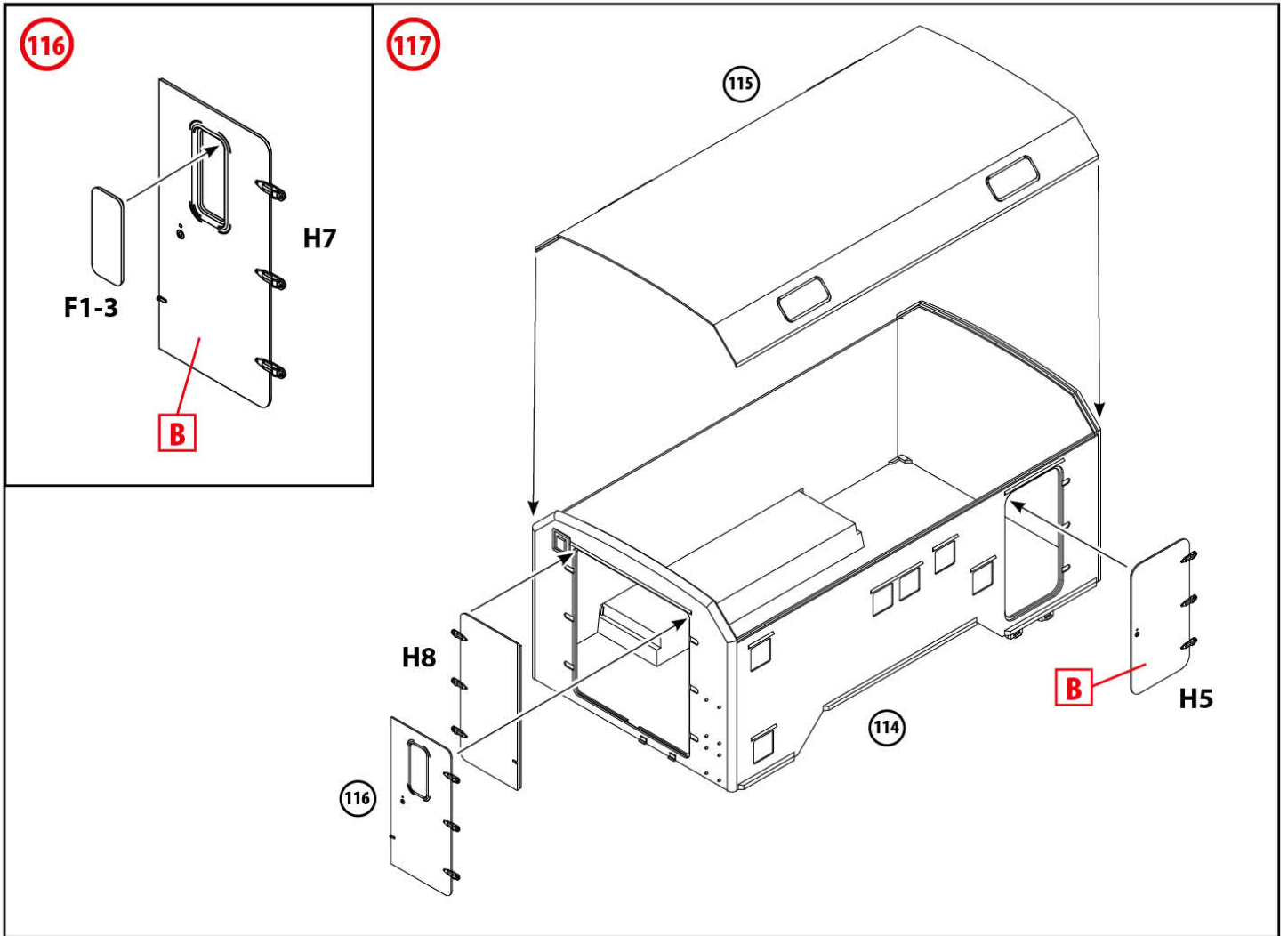



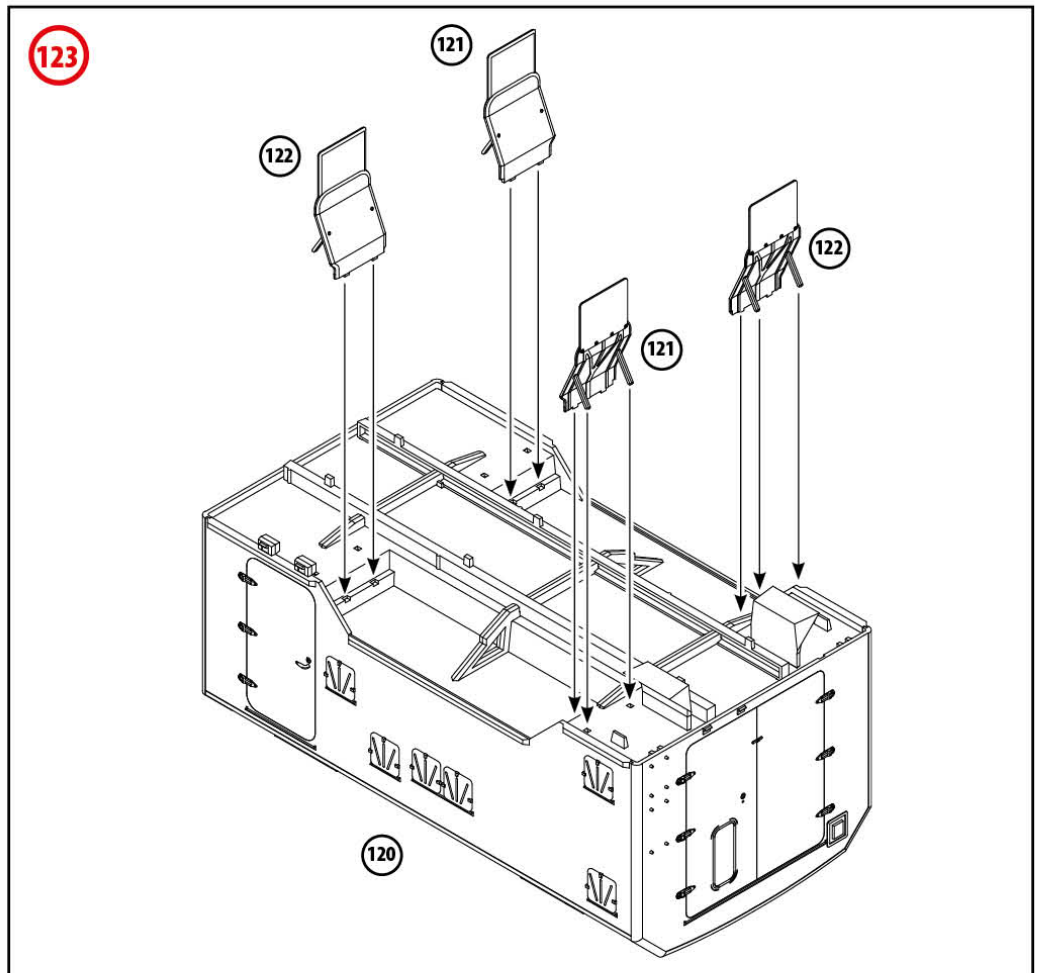
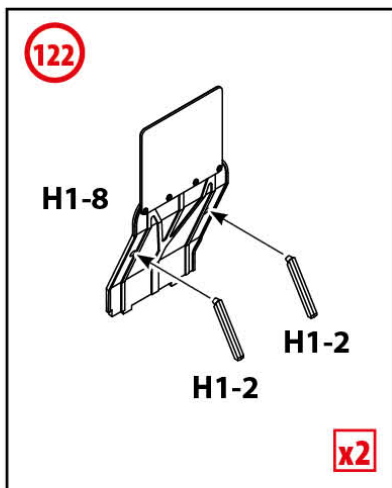
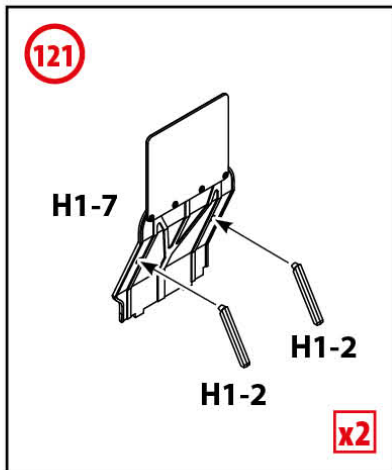
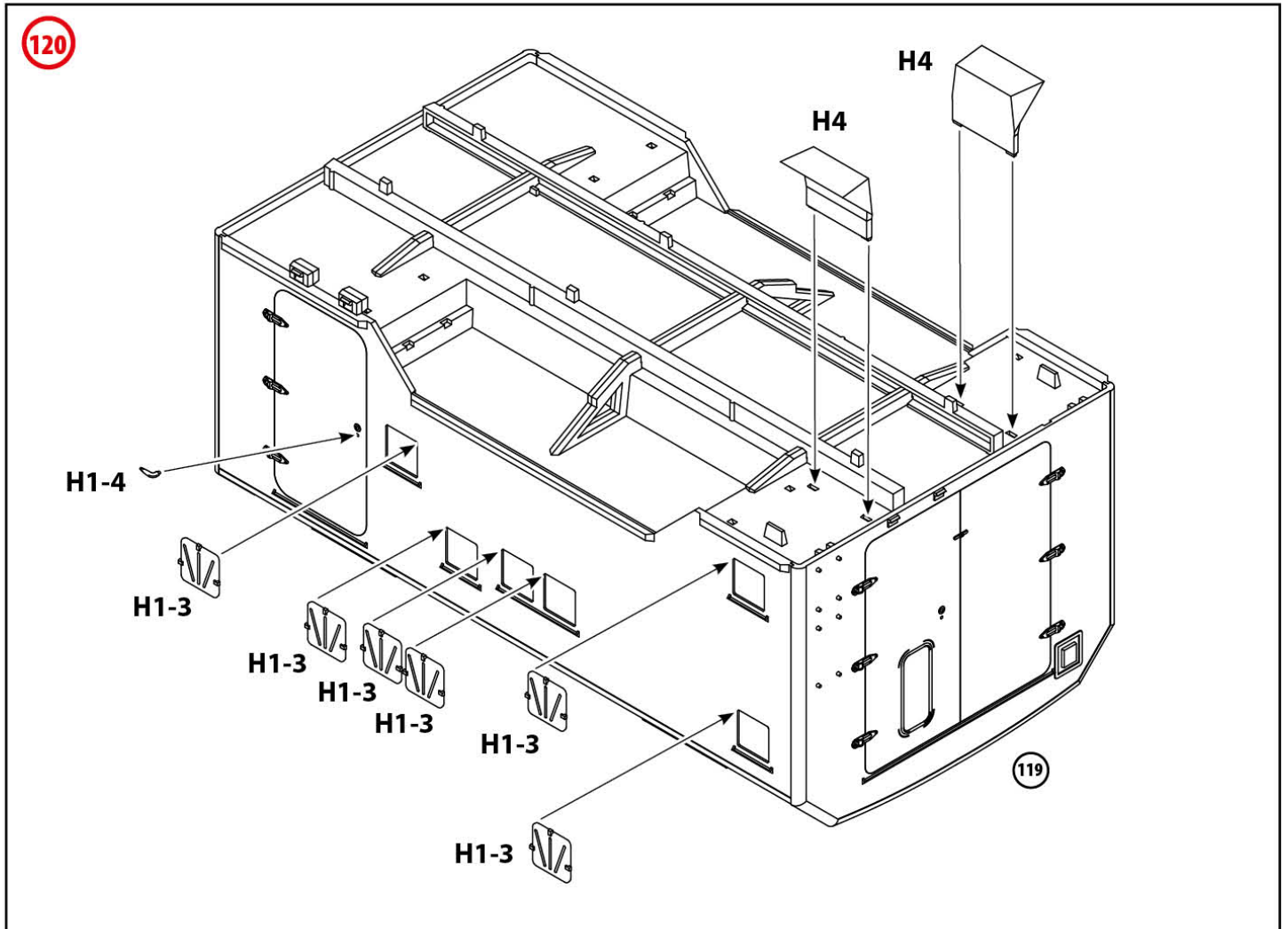

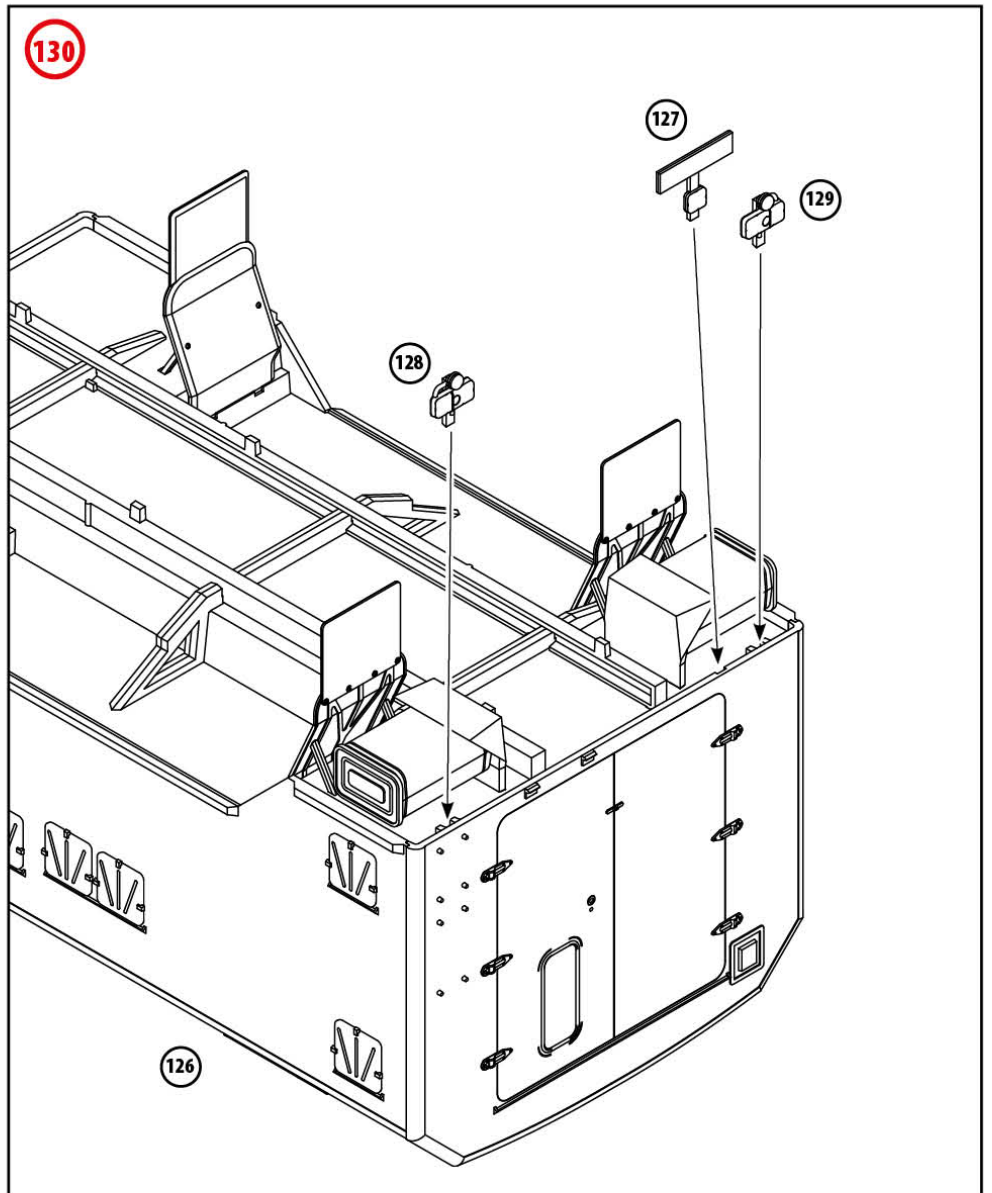
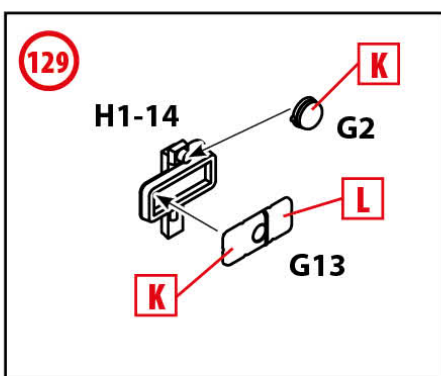
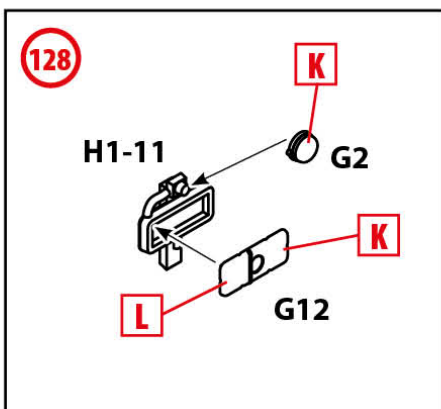
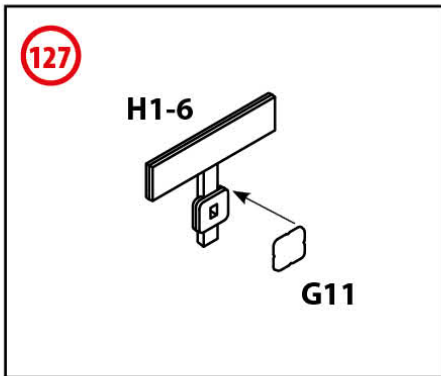
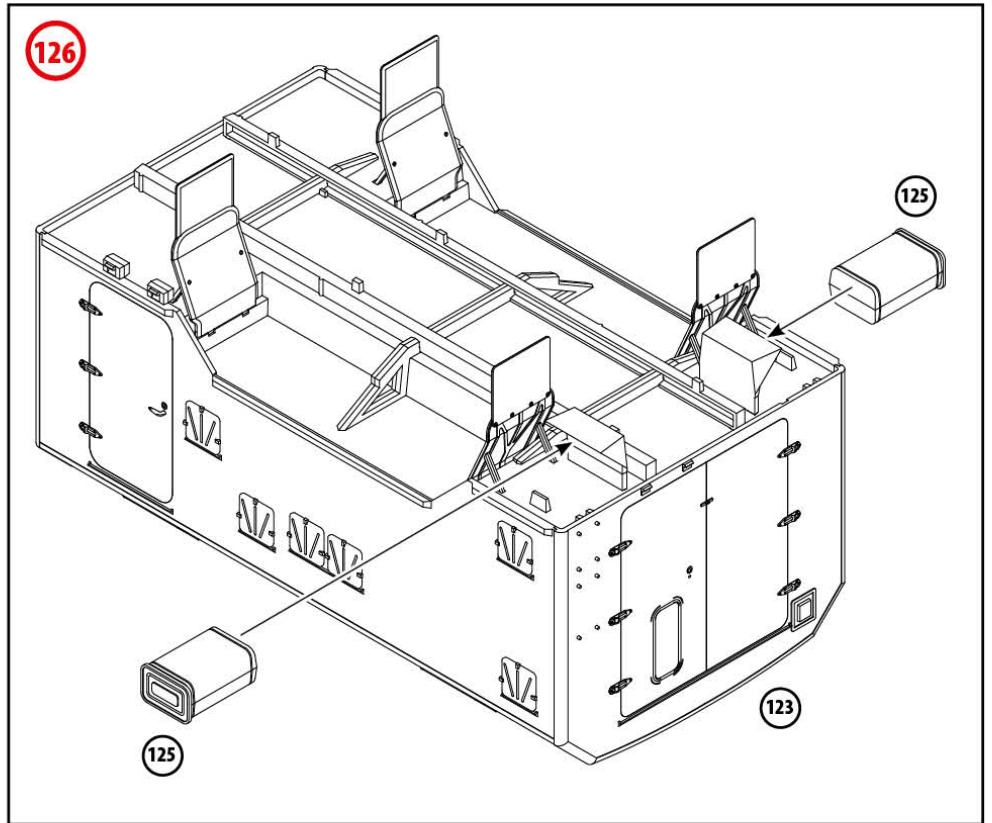
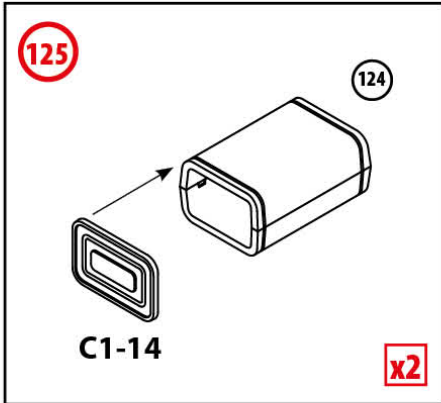
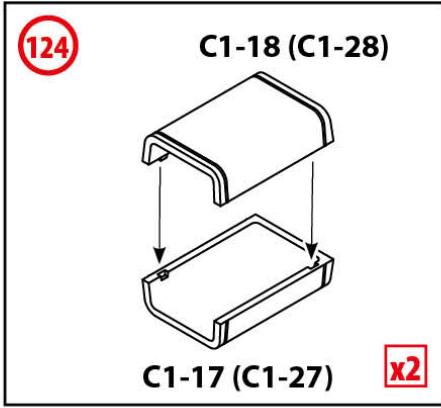



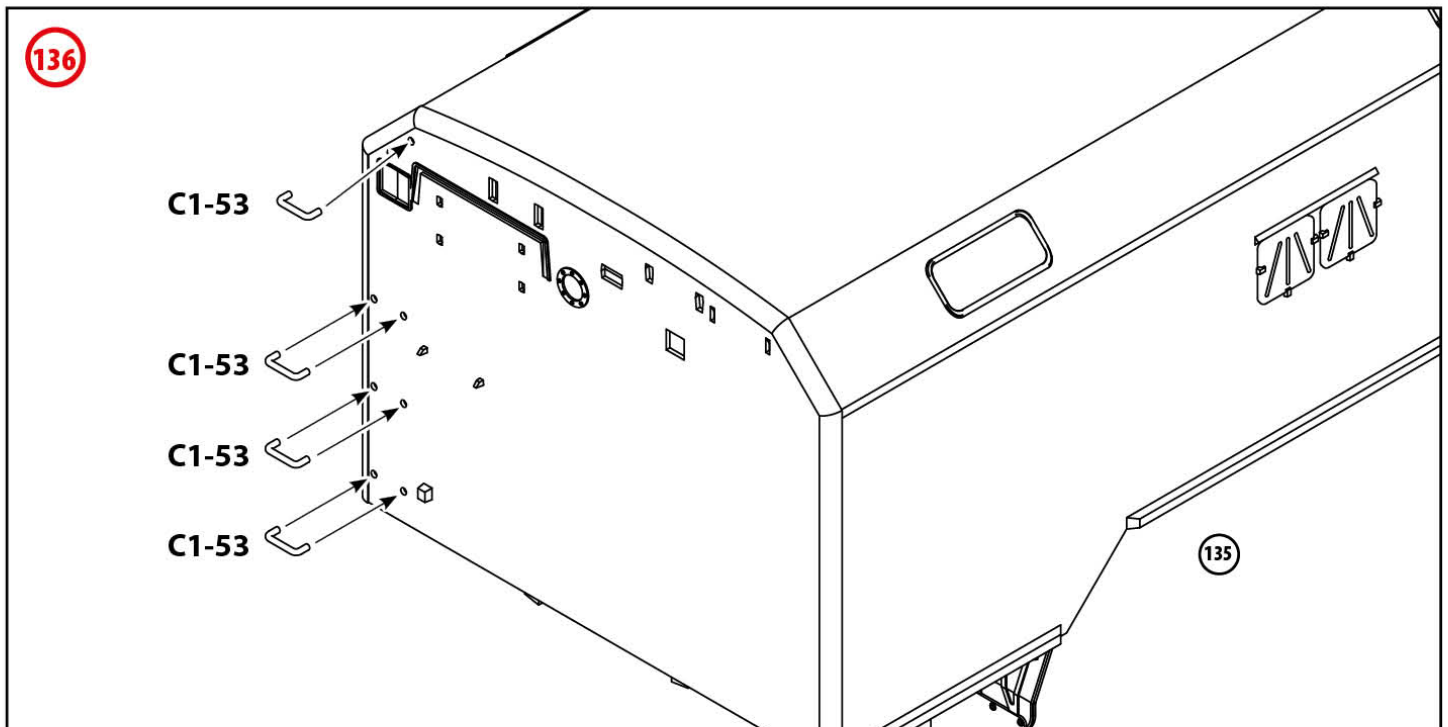
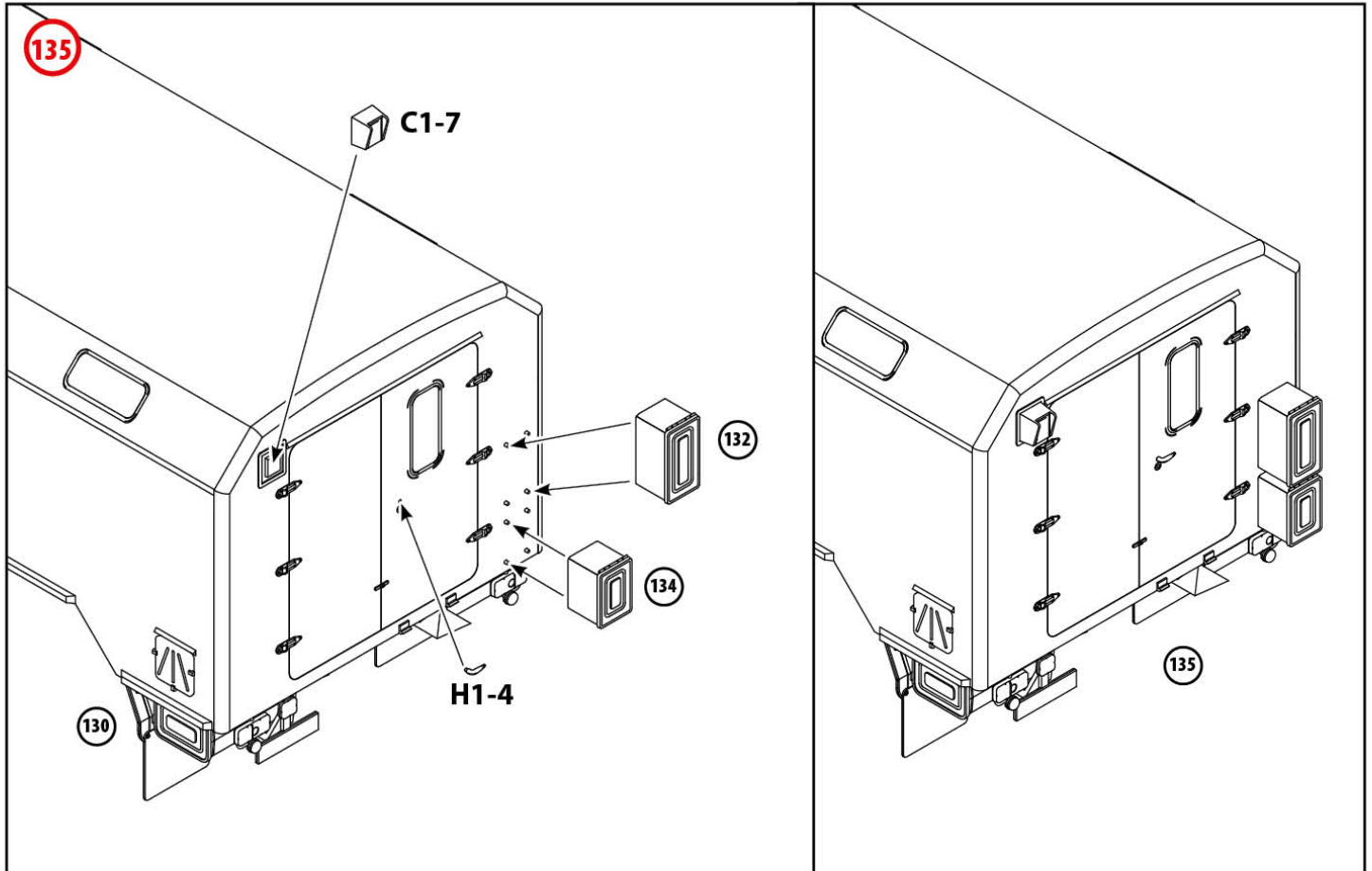
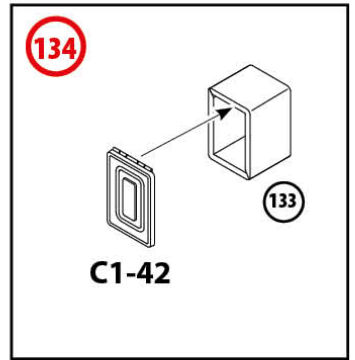
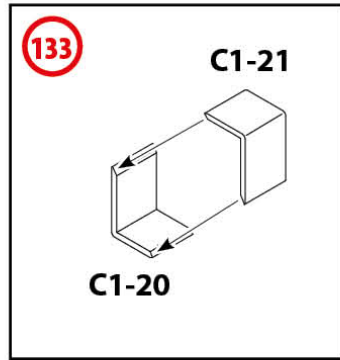
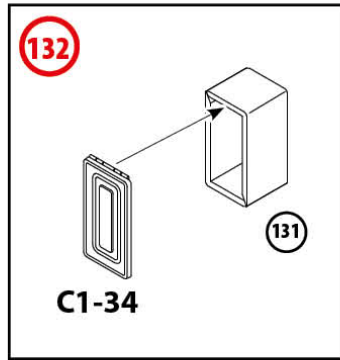
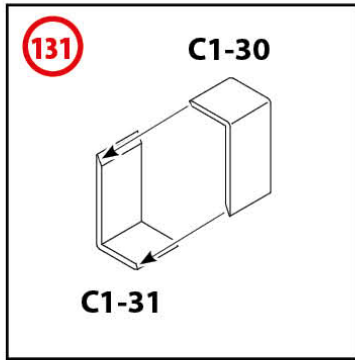

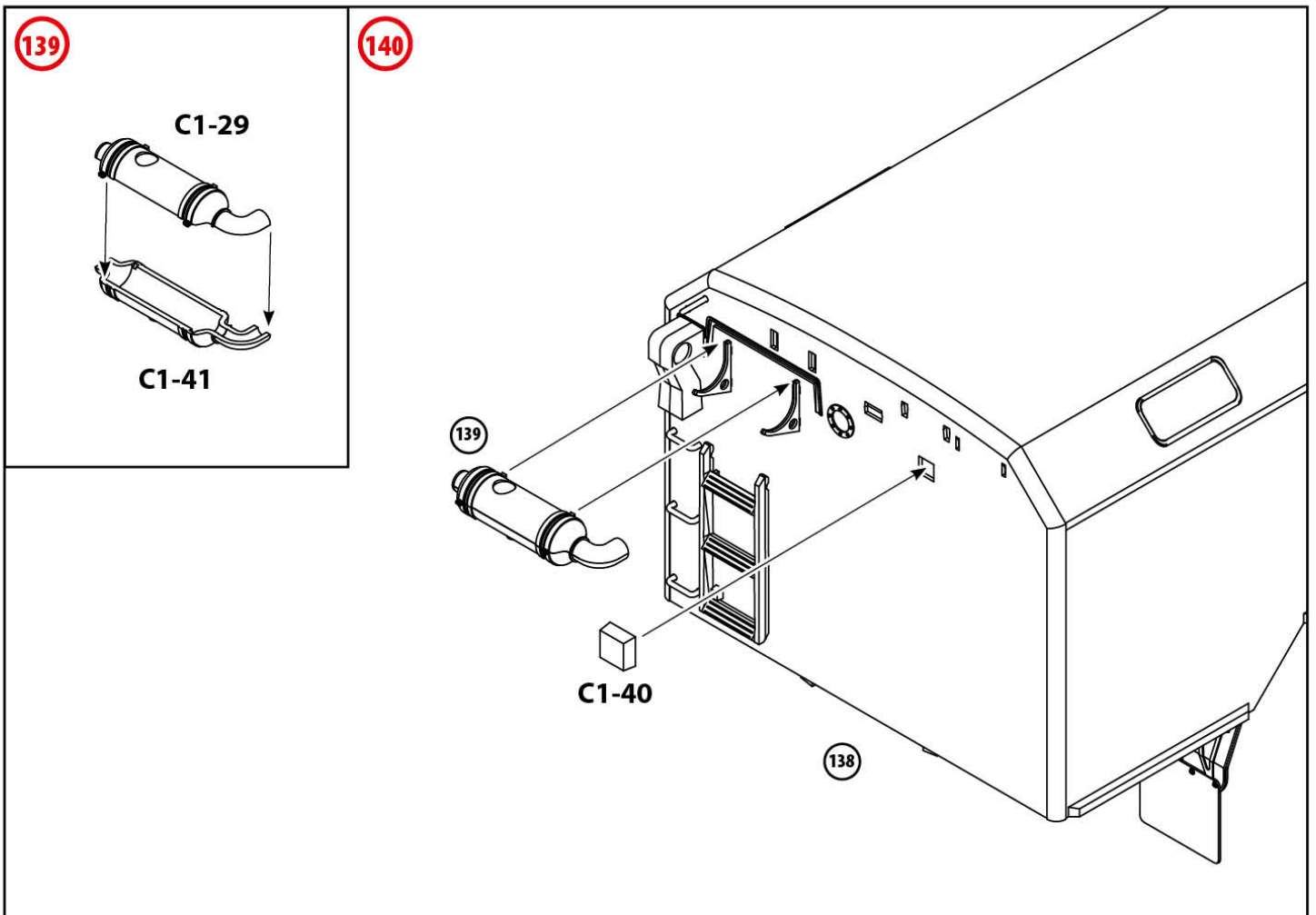
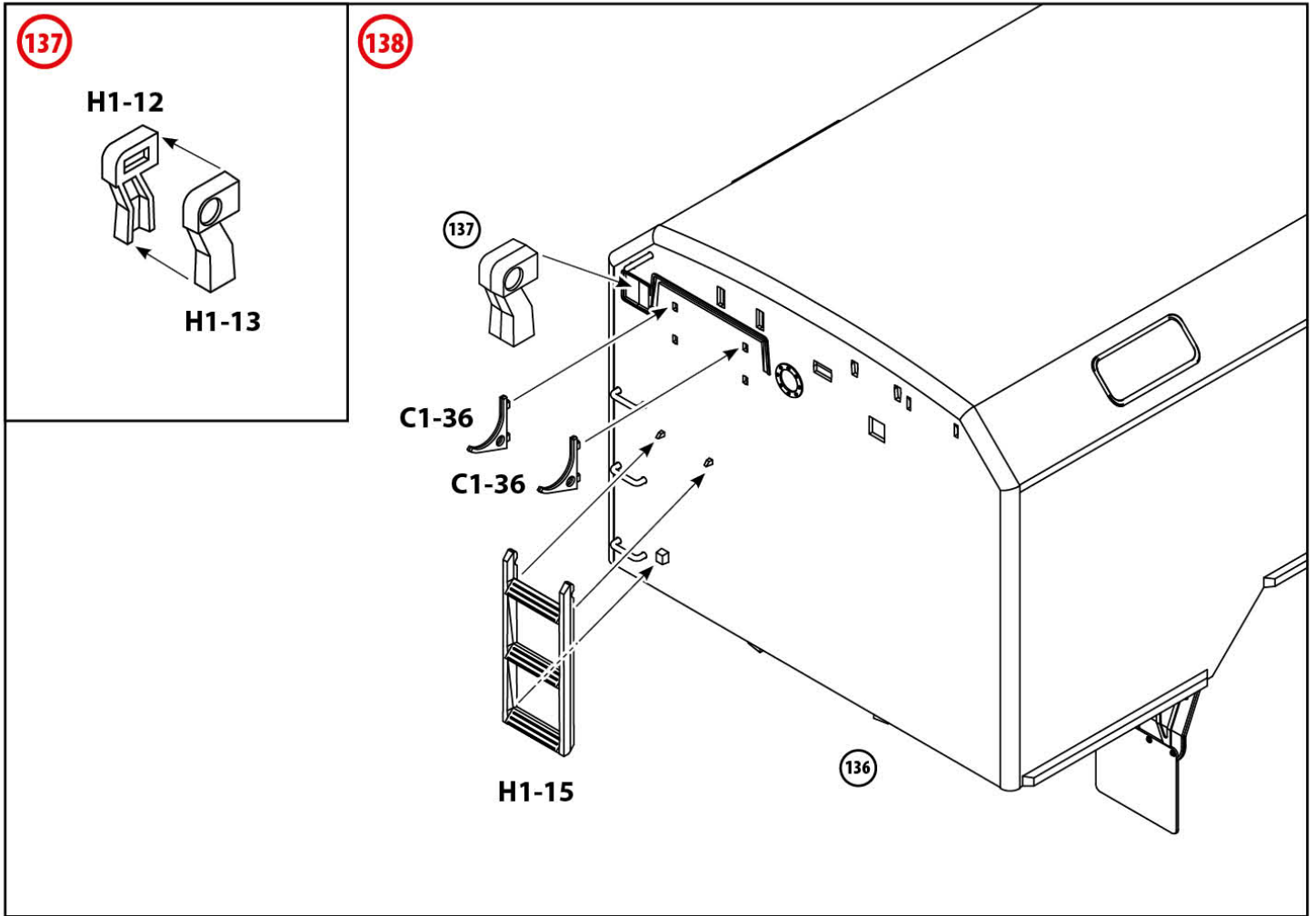



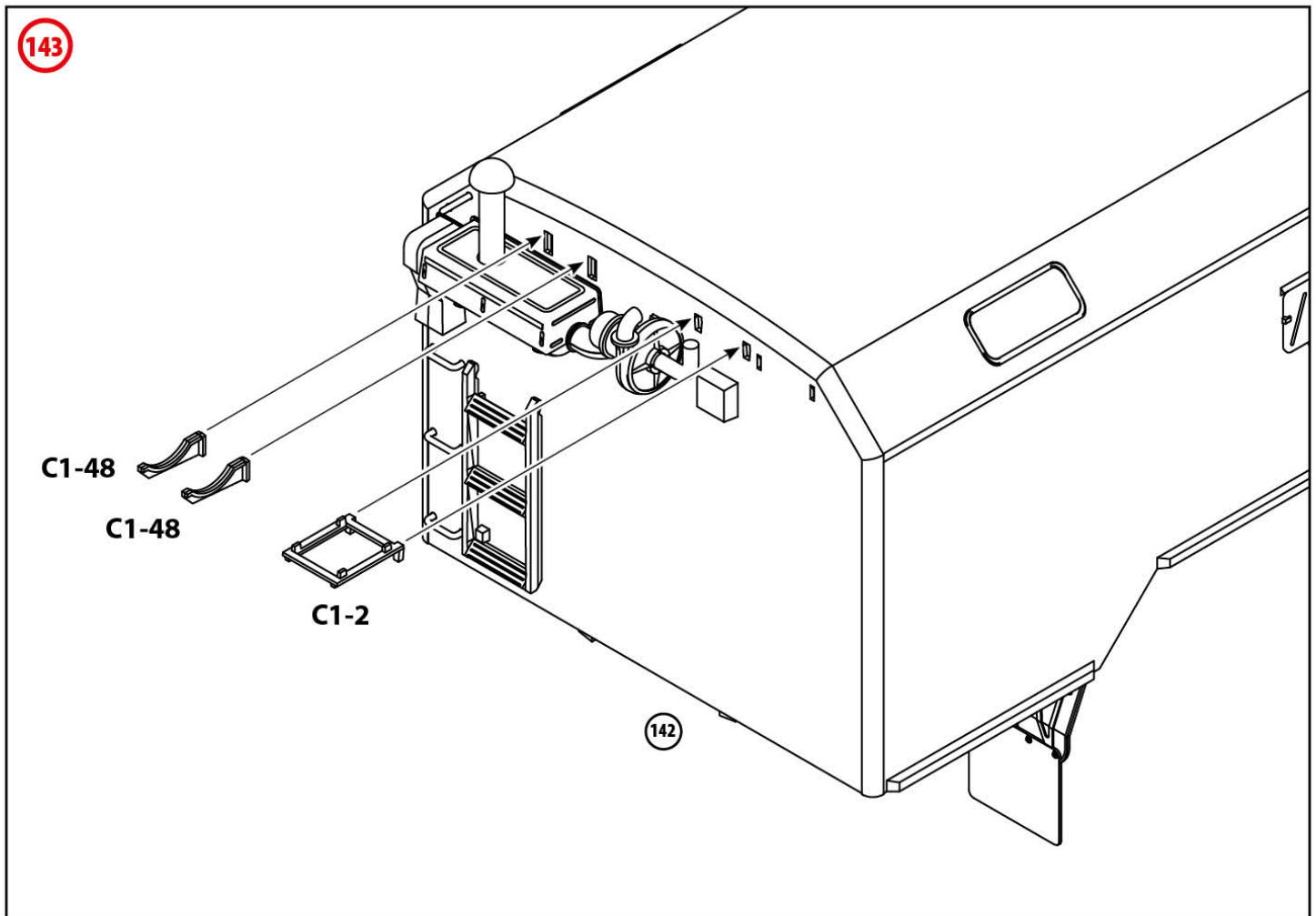
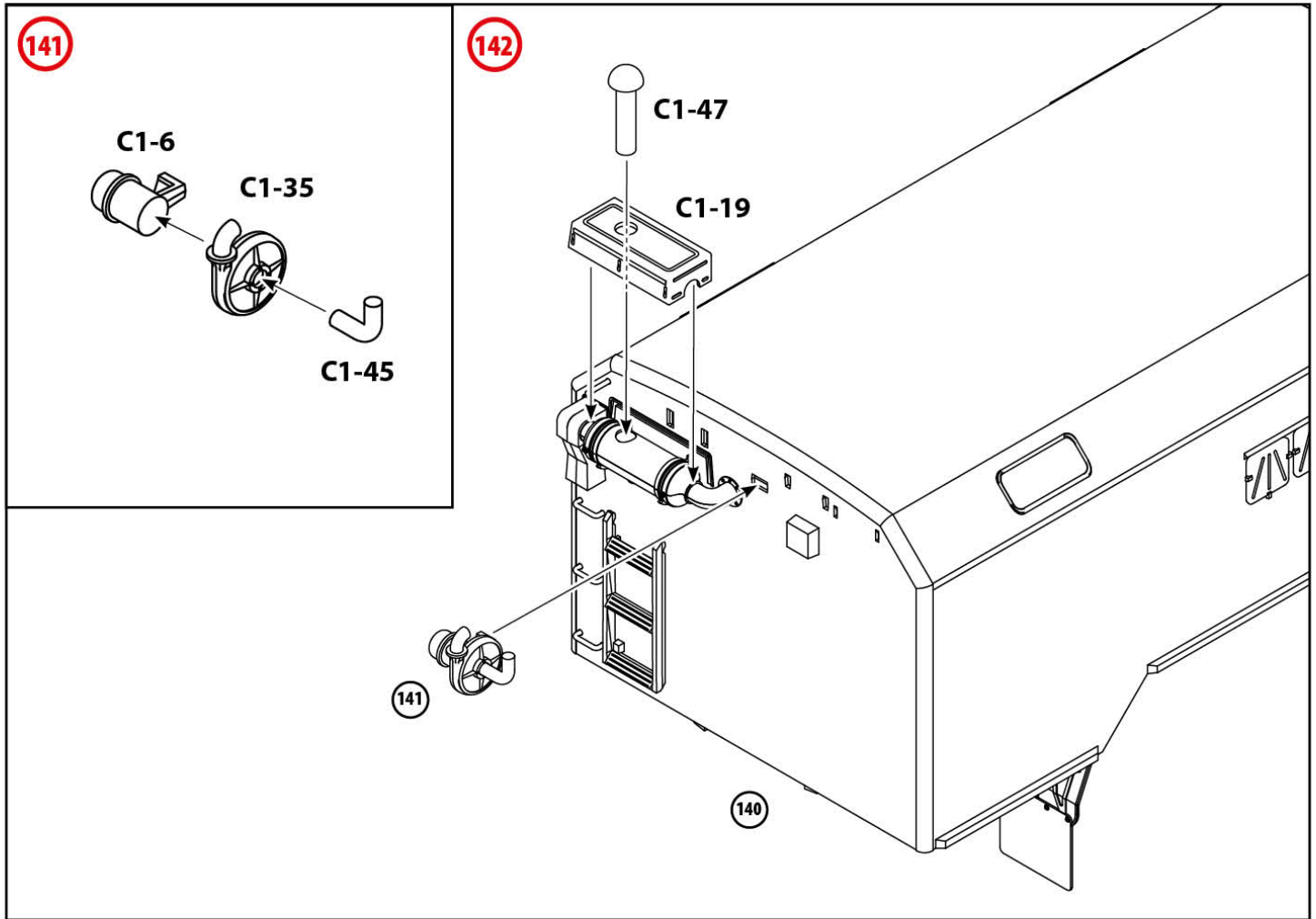

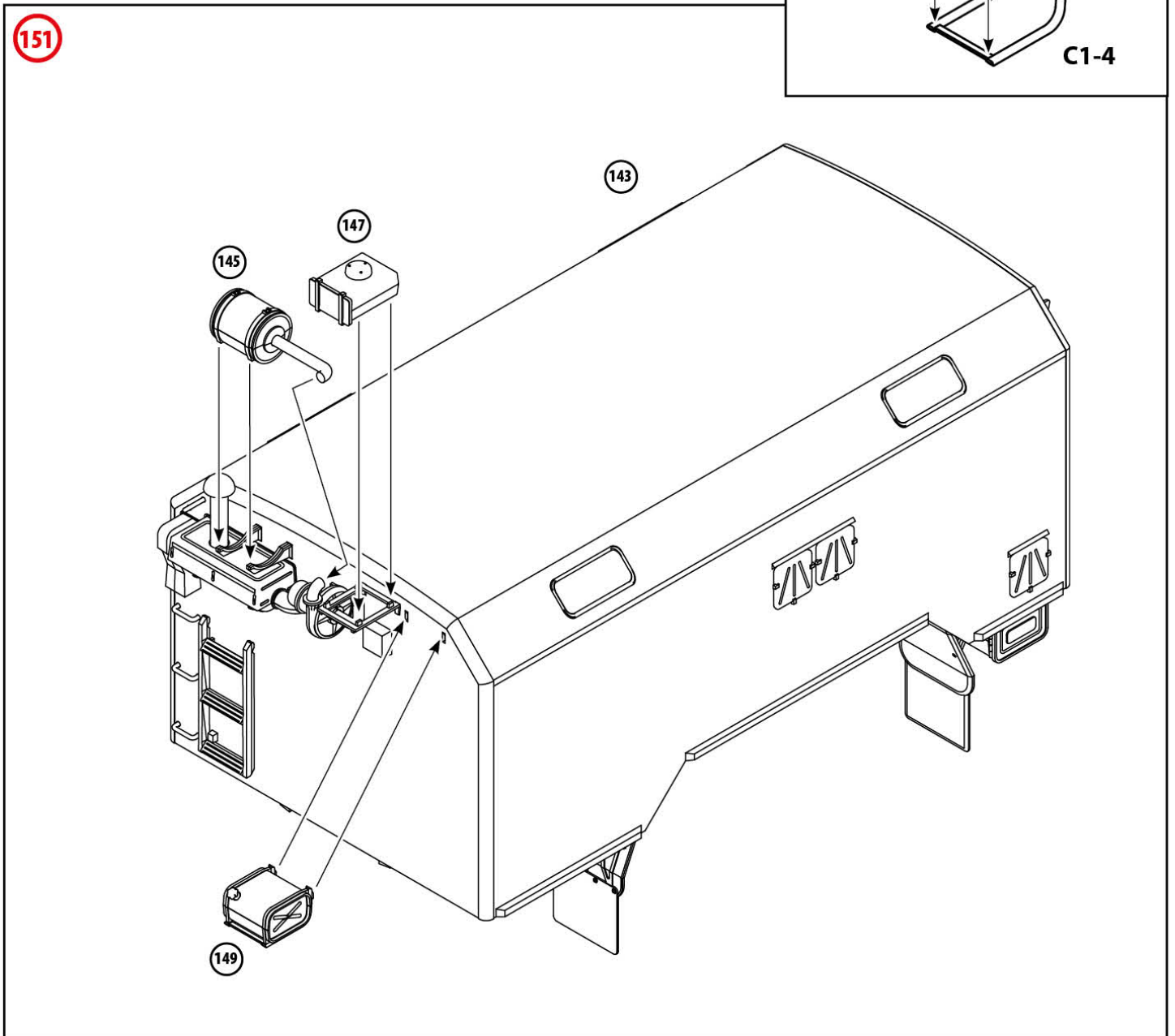
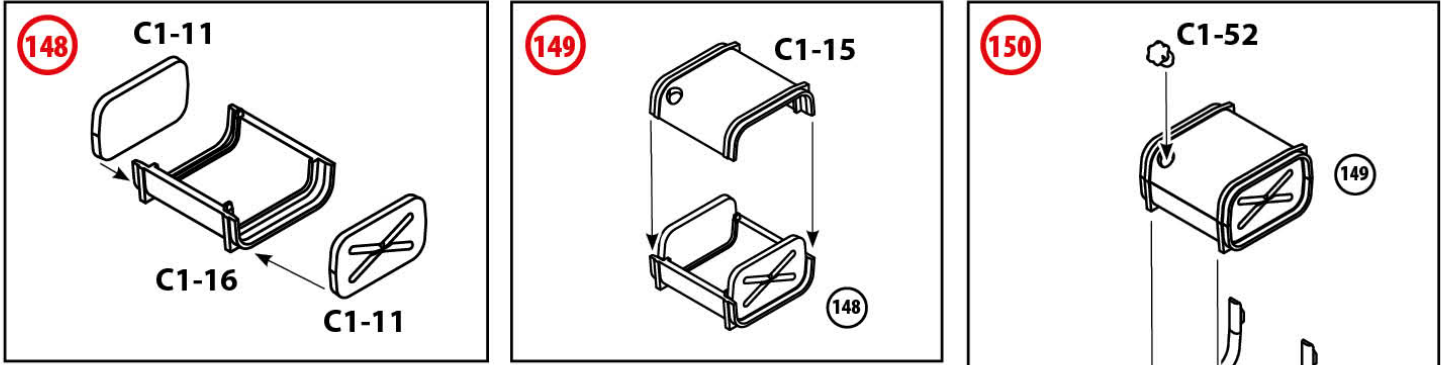
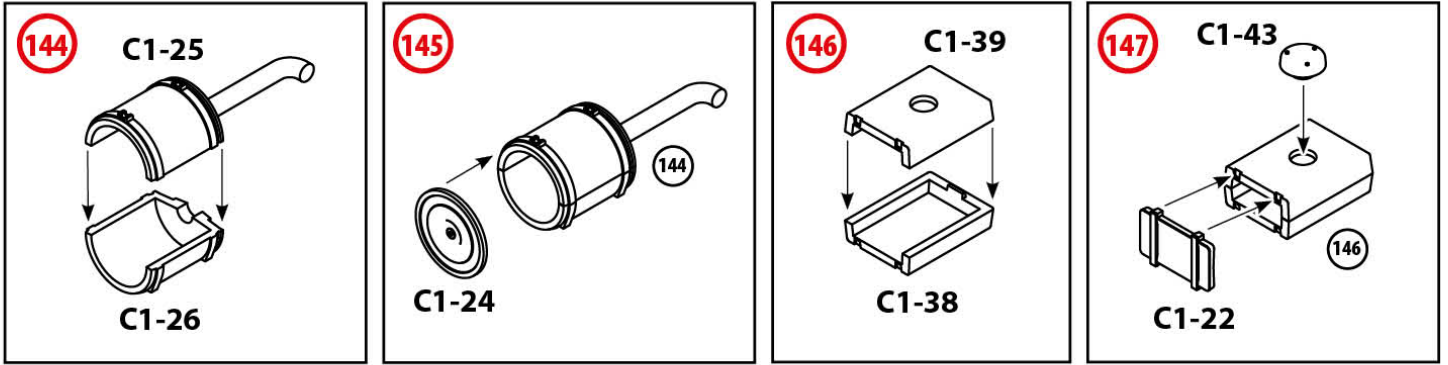



152

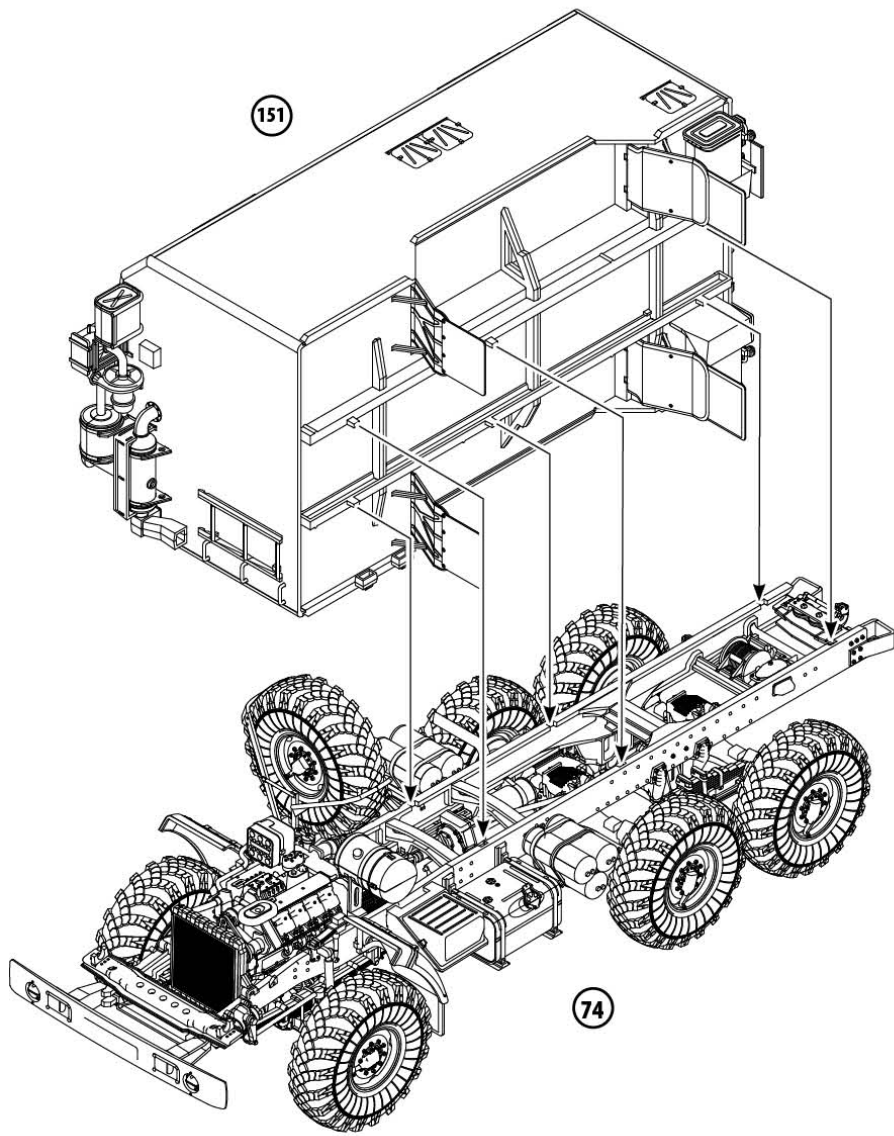

153

? ВАРИАНТ СКЛАДАННЯ 1  
ASSEMBLY VARIANT 1

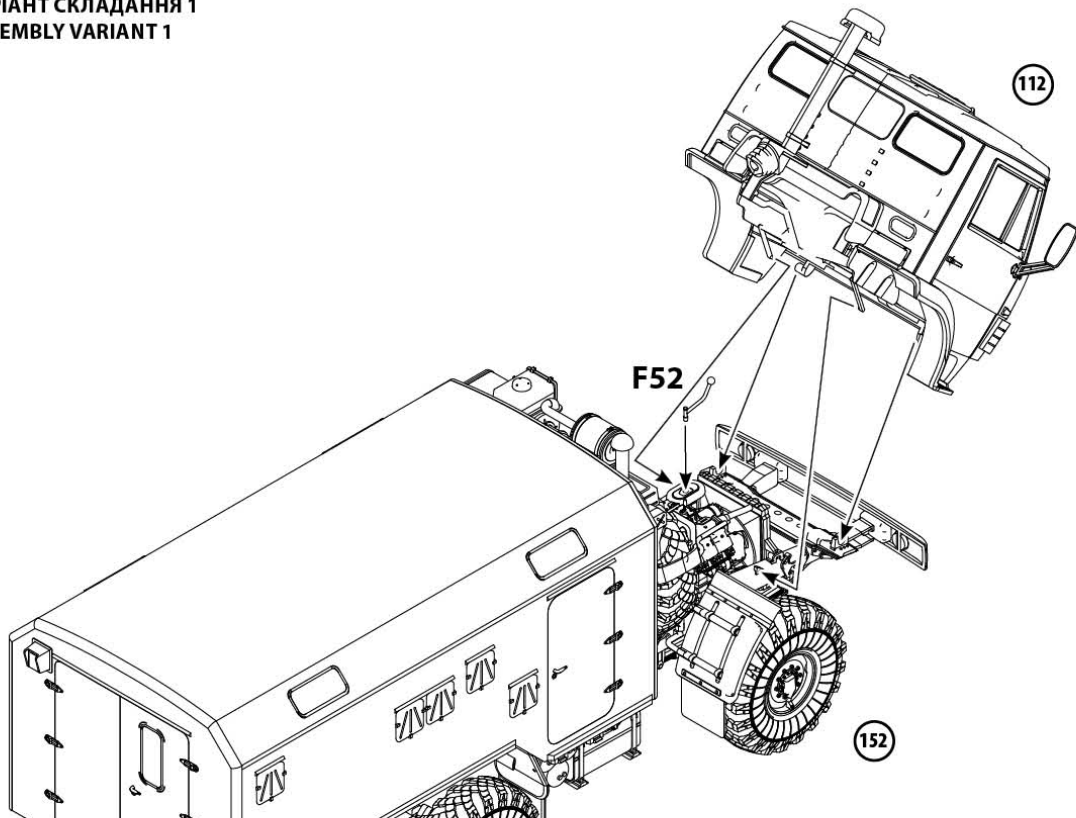

**154** ? **ВАРІАНТ СКЛАДАННЯ 2**  
**ASSEMBLY VARIANT 2**

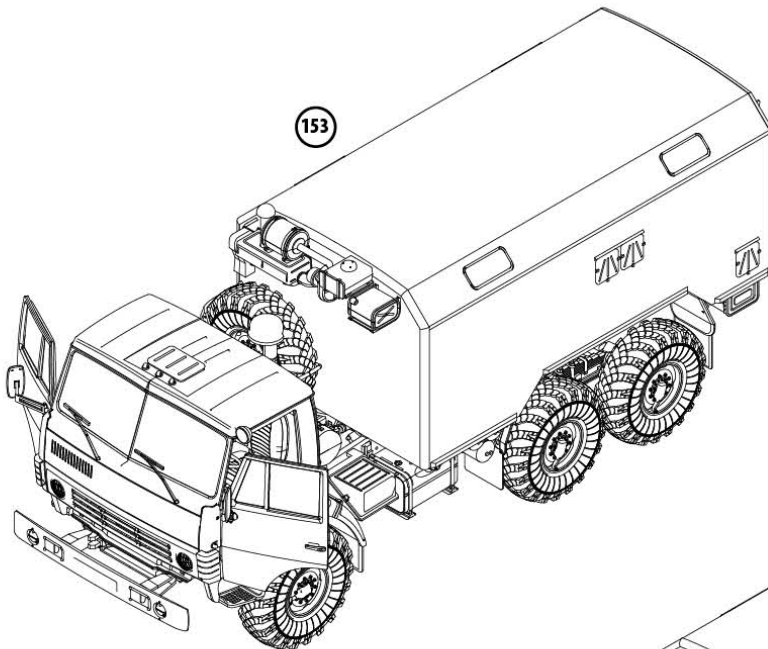
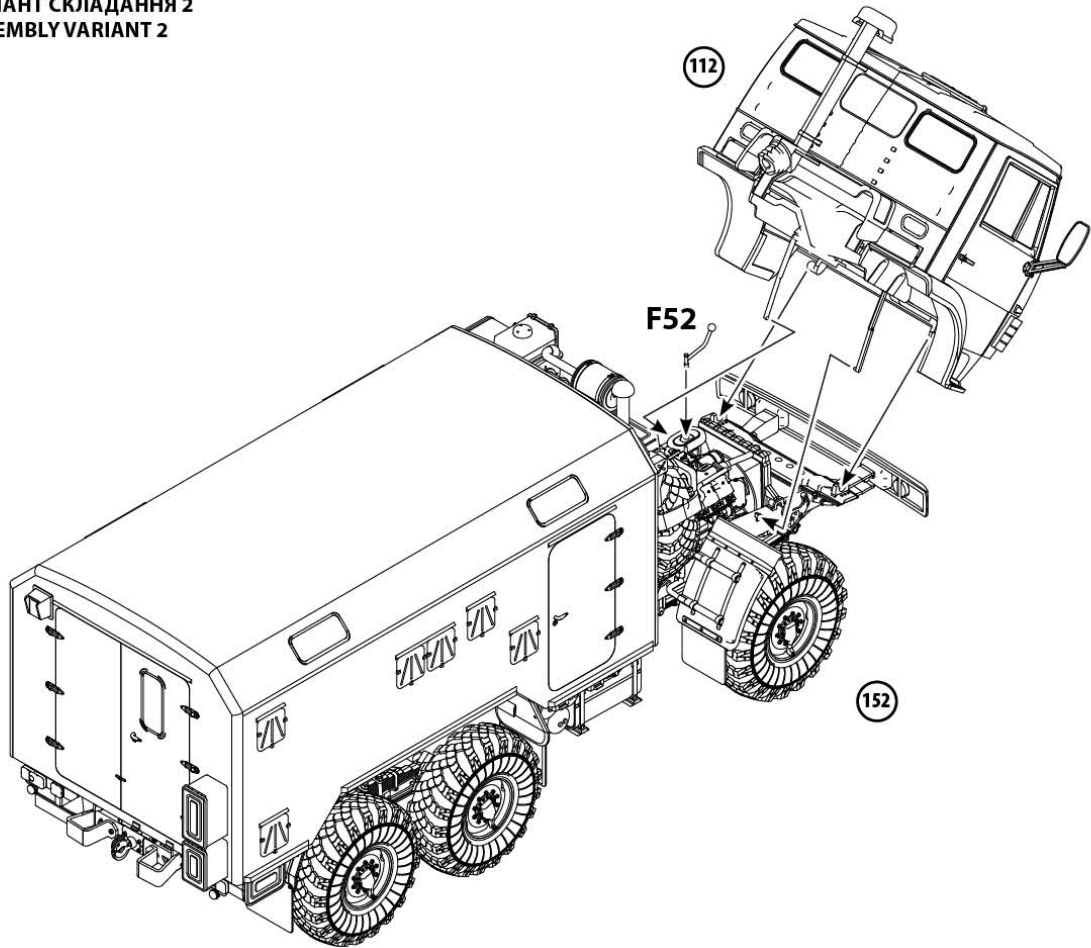

**ВАРІАНТ СКЛАДАННЯ 1**  
**ASSEMBLY VARIANT 1**

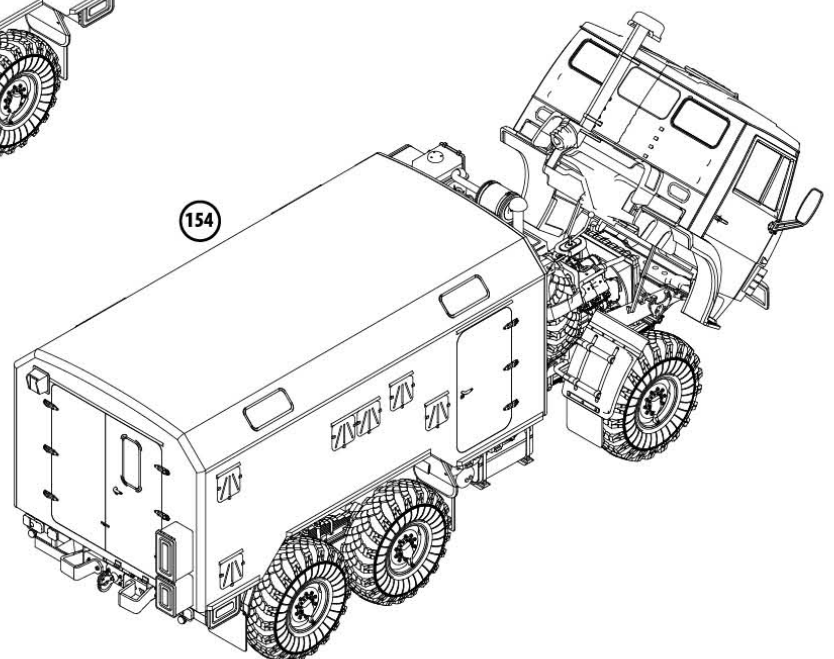

**ВАРІАНТ СКЛАДАННЯ 2**  
**ASSEMBLY VARIANT 2**



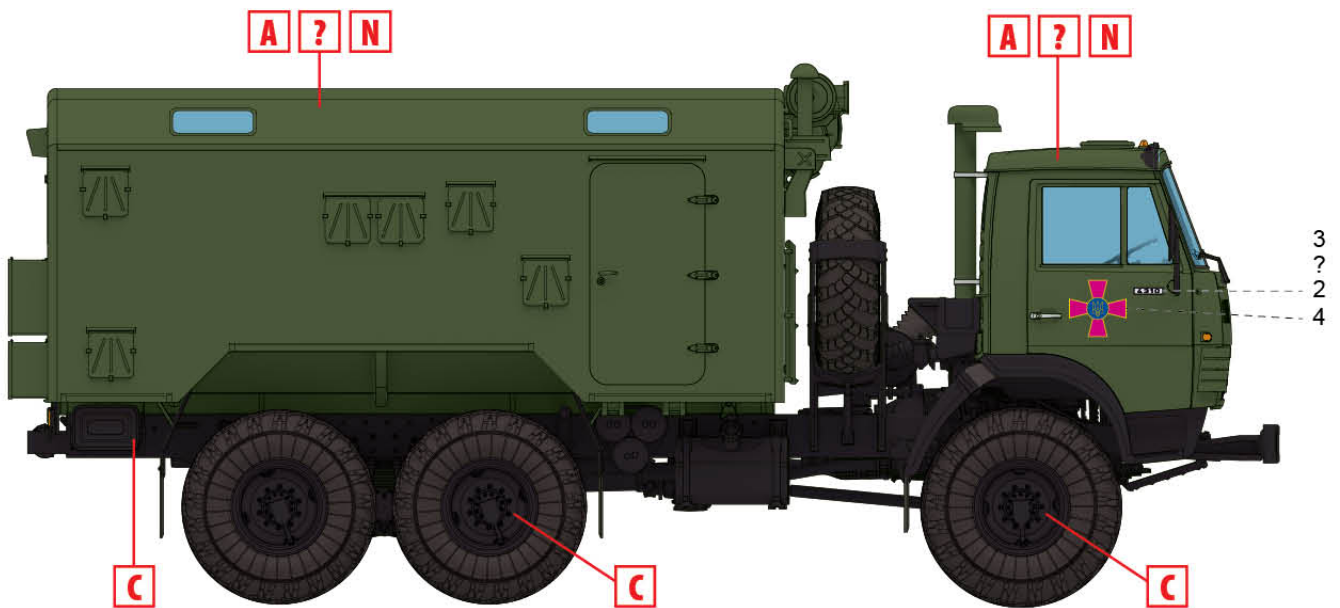
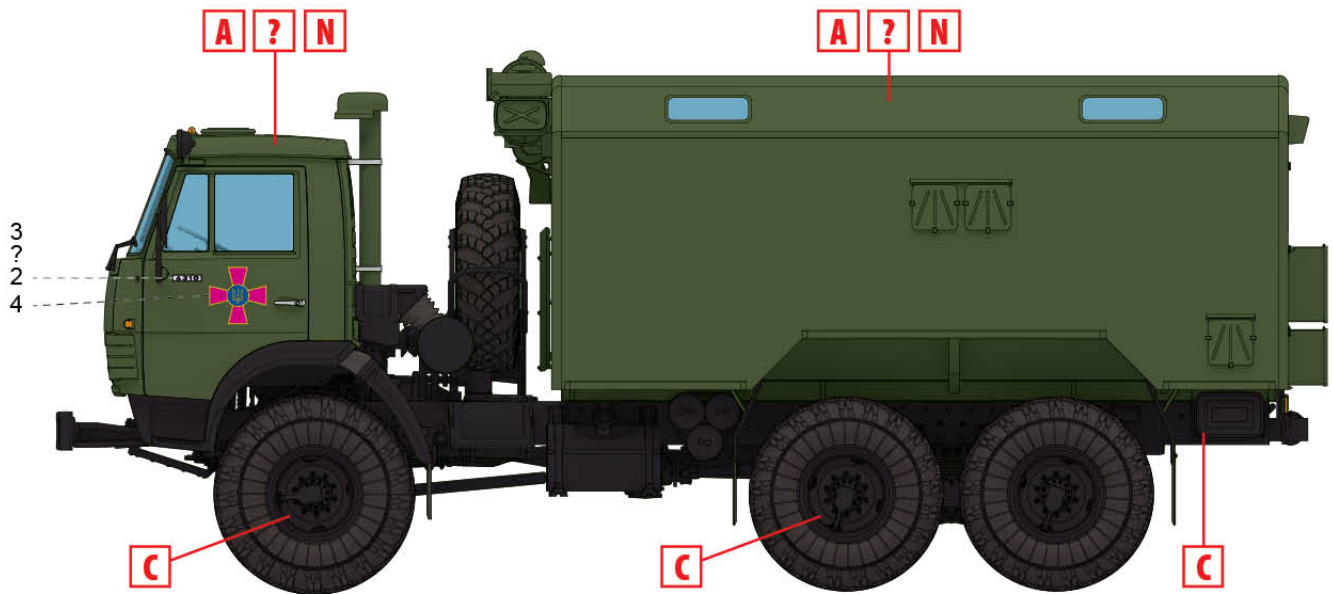
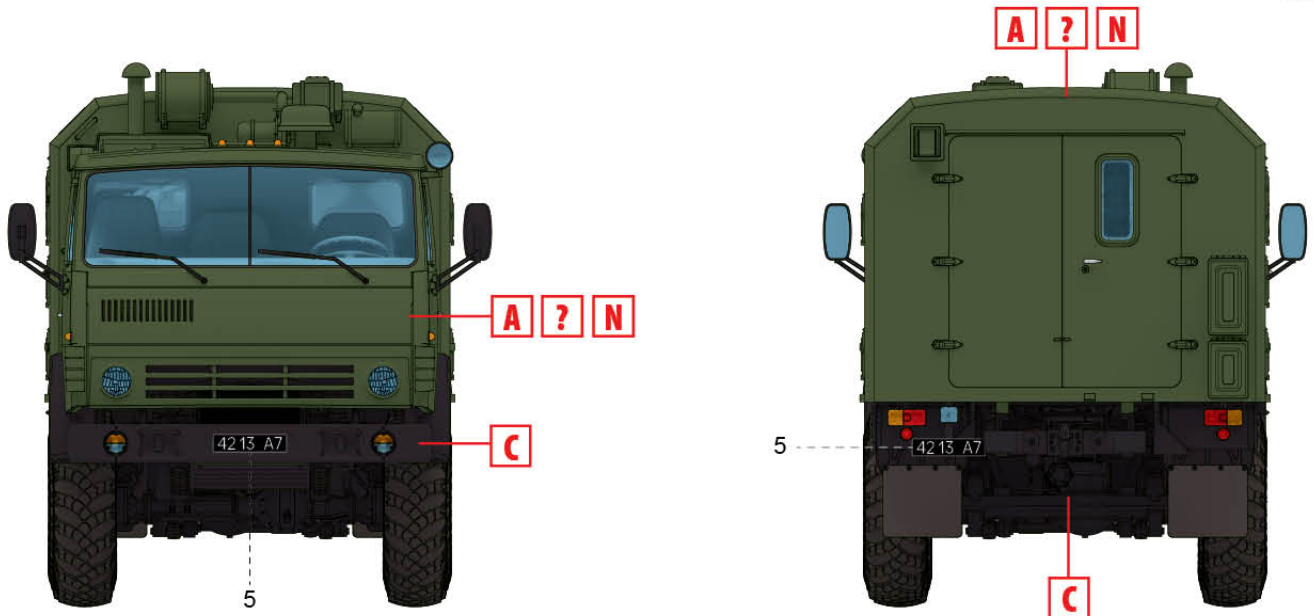

КамАЗ-4310, Збройні Сили України  
KAMAZ-4310, Armed Forces of Ukraine

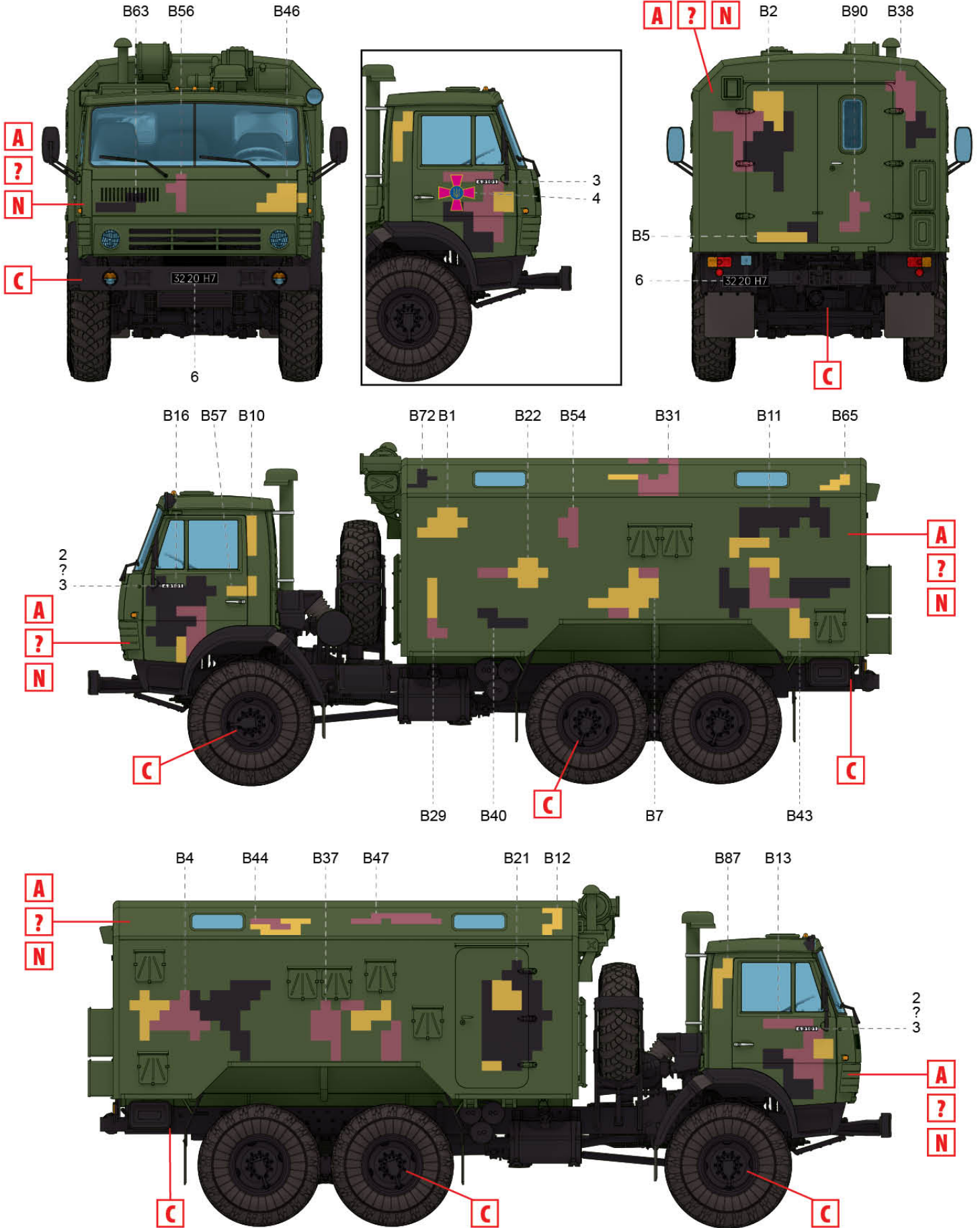

КамАЗ-4310, Збройні Сили України, 2022-2024 р.  
KAMAZ-4310, Armed Forces of Ukraine, 2022-2024

**ТОВ ICM Холдинг**  
вул. Бориспільська 9, корпус 64,  
02099, Київ, Україна  
Тел./факс: +38(044) 369 54 12  
E-mail: export@icm.com.ua

**ICM Holding**  
9 Boryspilska str., build. 64  
02099, Kyiv, Ukraine  
Tel./Fax: +38(044) 369 54 12  
E-mail: export@icm.com.ua