



Т-34-Т обр. 1944 г.

Советская БРЭМ

Самым многочисленным и известным танком в мировой истории был советский Т-34.

Т-34 с 76,2-мм пушкой Ф-34 был основным советским средним танком до конца 1944 года.

В апреле 1944 года Государственный комитет обороны принял решение о создании и серийном производстве тягача на базе танка Т-34-76. Согласно этому приказу, производство тягачей на базе танка Т-34 должно было начаться на танкоремонтных заводах в количестве 50 единиц в месяц. Для этого требовалось использовать танки Т-34, предназначенные для капитального ремонта, с башнями и оружием, непригодным для восстановления.

Тактико-технические характеристики Т-34-Т обр. 1944 г.

Боевая масса, т.....	28,9
Экипаж, чел.	3
Длина, мм	6080
Ширина, мм	3000
Высота, мм.....	1940
Толщина брони, мм:	
корпус (лоб, борт и корма).....	45
днище	20
крыша	16
Двигатель	В-2-34, 12-цил., 38,9 л, 500 л.с.
Максимальная скорость, км/ч	55
Запас хода по шоссе, км	300
Вооружение	1 7,62-мм пулемет ДТ

ВНИМАНИЕ!

Перед сборкой внимательно прочитайте руководство по монтажу. Каждая деталь пронумерована. Соблюдать последовательность монтажа. Необходимые рабочие инструменты: нож и напильник для зачистки деталей; резиновая лента, клейкая лента и зажимы для сушки белья для прижимания склеиваемых деталей. Детали из пластика очистить в растворе мягкого моющего средства и высушить на воздухе для того, чтобы краска и переводные картинки лучше прилипали. Перед приклеиванием проверить, подходят ли детали; клей наносить экономно. Хром и краску удалить с поверхностей склеивания. Небольшие детали покрасить перед тем, как они будут удалены из рамок. Краску необходимо хорошо просушить, только после этого продолжать сборку. Каждую соответствующую переводную картинку отдельно вырезать и примерно на 20 секунд окунуть в теплую воду. На обозначенном месте картинку отделить от бумаги и прижать промокательной бумагой.

Т-34 "Tyagach" Model 1944

Soviet Recovery Machine

The most numerous and famous tank in the world's history was the Soviet T-34.

T-34 with 76,2 mm F-34 gun was the main Soviet medium tank up to the end of 1944.

In April 1944 the State Defense Committee decided on the creation and serial production of a tractor based on the T-34-76 tank. According to this order, the production of tractors based on the T-34 tank was to be launched at tank repair plants in the amount of 50 units per month. For the production of tractors, it was required to use the T-34 tanks coming in for major repairs with towers and weapons unsuitable for restoration.

Tactical and Technical Specifications of T-34 "Tyagach" Model 1944

Combat weight, t.....	28,9
Crew, men	3
Length, mm	6080
Width, mm	3000
Height, mm	1940
Armor, mm	
Hull (front, sides and feed).....	45
Bottom	20
Roof.....	16
Engine.....	V-2-34, 12 cyl., 38,9 l, 500 hp
Max. Speed, km/h.....	55
Range, km	300
Armament.....	1x7,62 mm DT machine gun

CAUTION!

Read the instructions thoroughly prior to assembly. Each component is numbered. Adhere to specified sequence of assembly. Tools required: knife and file for removal of components from frame; rubber bond, adhesive tape and clothes pegs for clamping components together after applying adhesive. Clean plastic components in a mild detergent solution and allow to air-dry so that paint and transfers adhere better. Prior to applying adhesive, check to see whether the components fit together; apply adhesive sparingly. Remove chrome and paint from the contact surfaces. Paint small components before removing them from the frame. Allow paint to dry well, and only then continue to assemble. Cut out each transfer individually and immerse in warm water for approx. 20 seconds. Slide transfer off paper and into designated position, then press on with blotting paper.

ИСПОЛЬЗУЕМЫЕ КРАСКИ / USED COLORS:

	Revell	Tamiya		
A	105	XF2	Белый, матовый	Flat White
B	108	XF1	Черный, матовый	Flat Black
C	139	XF58	Зеленый, матовый	Field Green
D	137	XF64	Хаки, матовый	Flat Tan
E	302	X18	Черный, полуматовый	Semigloss Black

	Revell	Tamiya		
F	188	XF55	Дерево	Wood
G	191	X32	Сталь	Steel
H	109	X10	Темная сталь	Gunmetal
J	183	XF84	Ржавчина	Rust
K	190	X11	Хром	Chrome Silver

01 СТАДИЯ СБОРКИ
ASSEMBLY STEP

✂ СДЕЛАТЬ САМОМУ
SCRATCH BUILD

A ИСПОЛЬЗУЕМАЯ КРАСКА
USED COLOR

? ПРОИЗВОЛЬНЫЙ ВЫБОР
OPTIONAL

03 СБОРОЧНАЯ ЕДИНИЦА
ASSEMBLY UNIT

x2 СДЕЛАТЬ ДВЕ ДЕТАЛИ
MAKE 2 PCS

✂ НЕ КЛЕИТЬ
DO NOT CEMENT

□ ПРИ СБОРКЕ НЕ ИСПОЛЬЗУЕТСЯ
PARTS NOT FOR USE

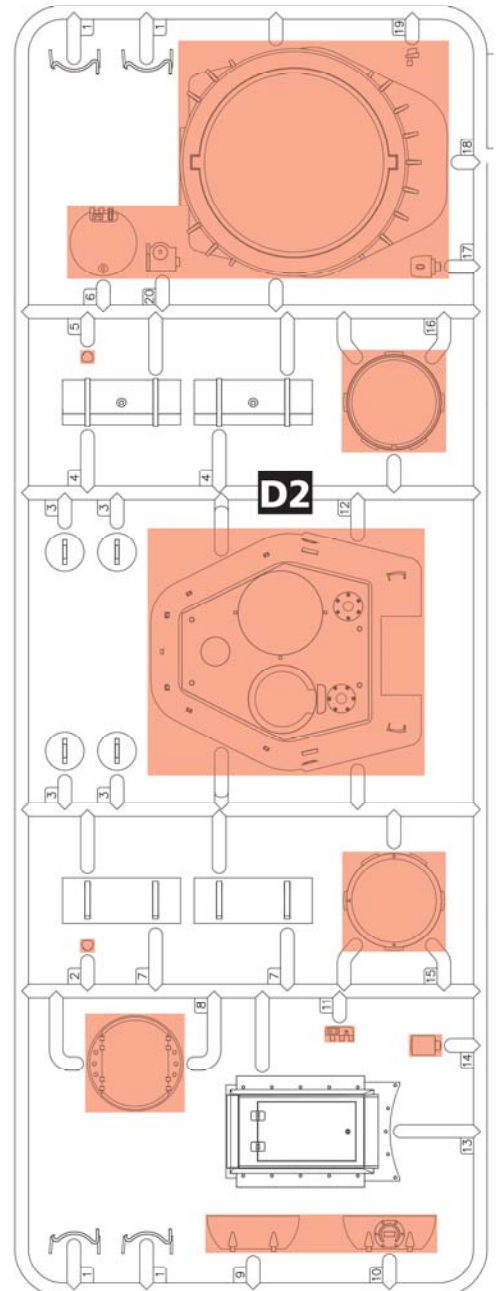
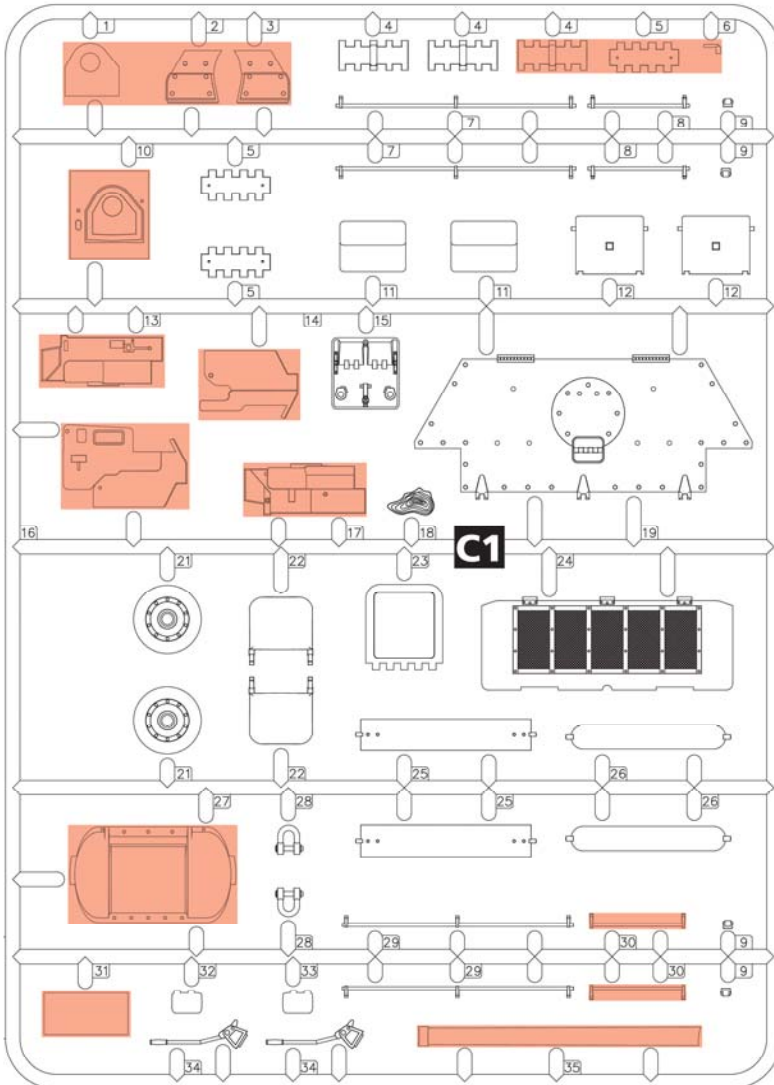
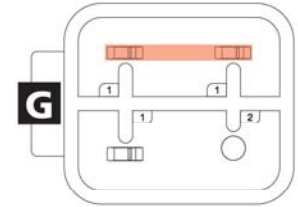
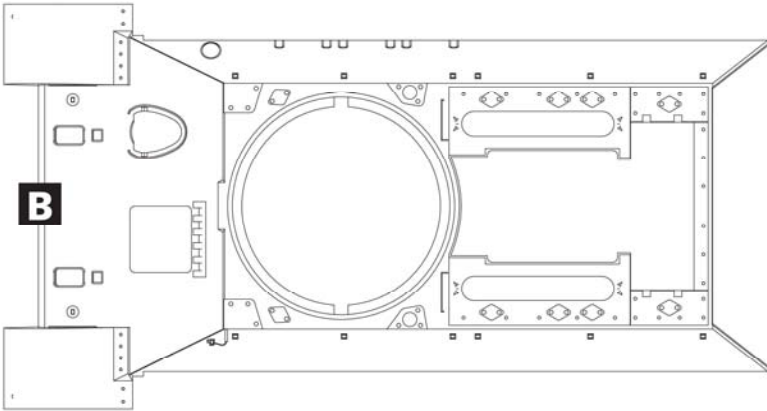
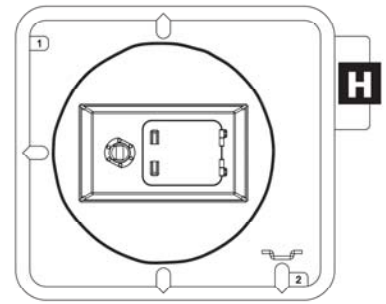
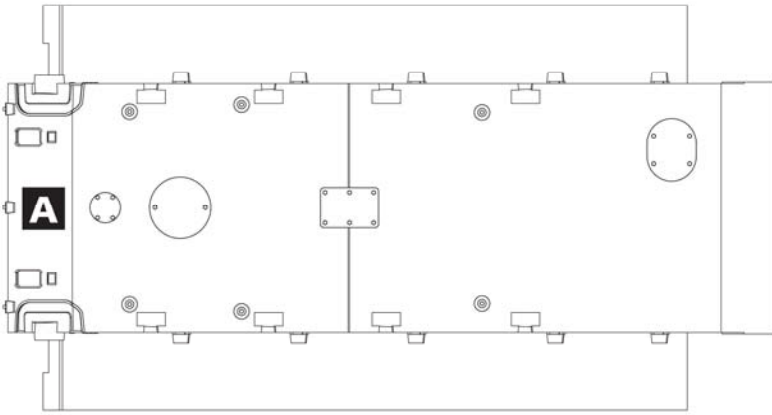

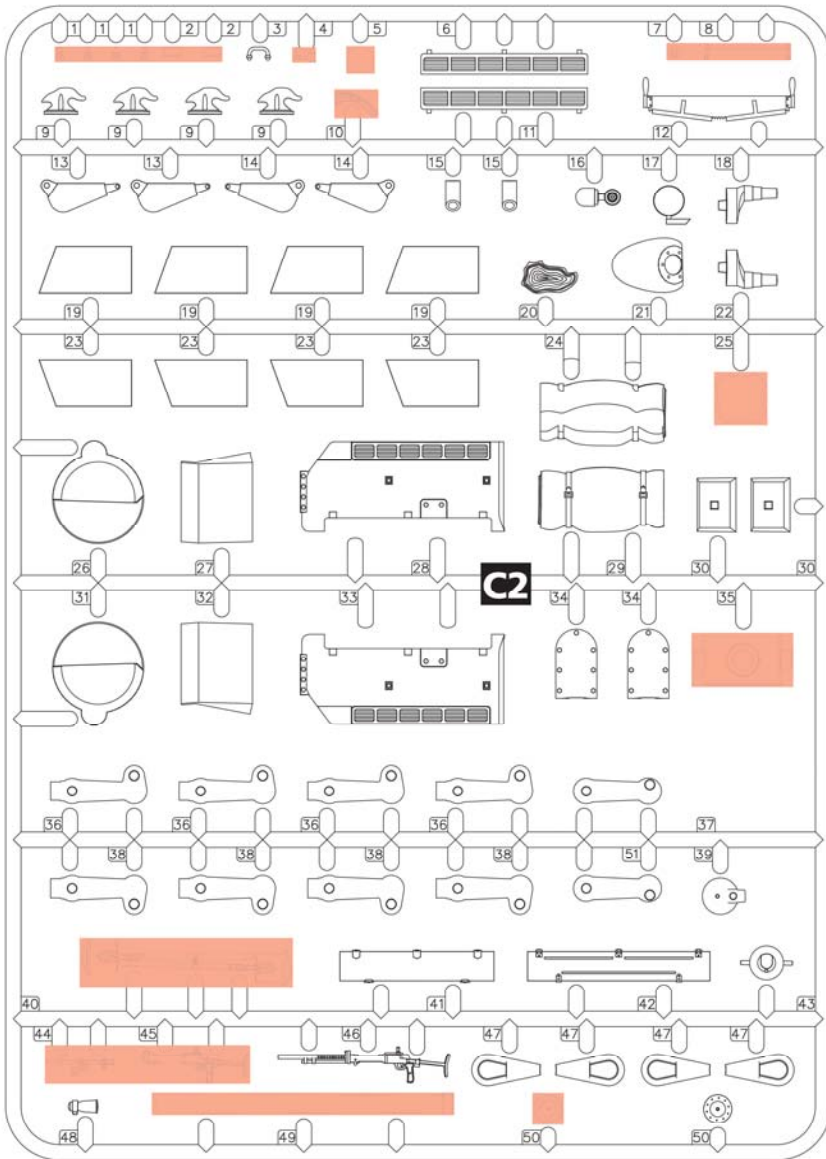

F1
x4

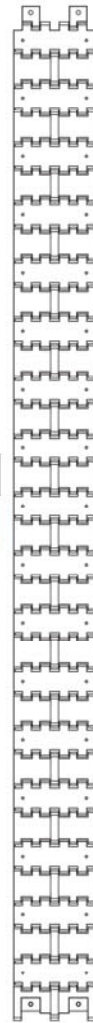

F2
x2

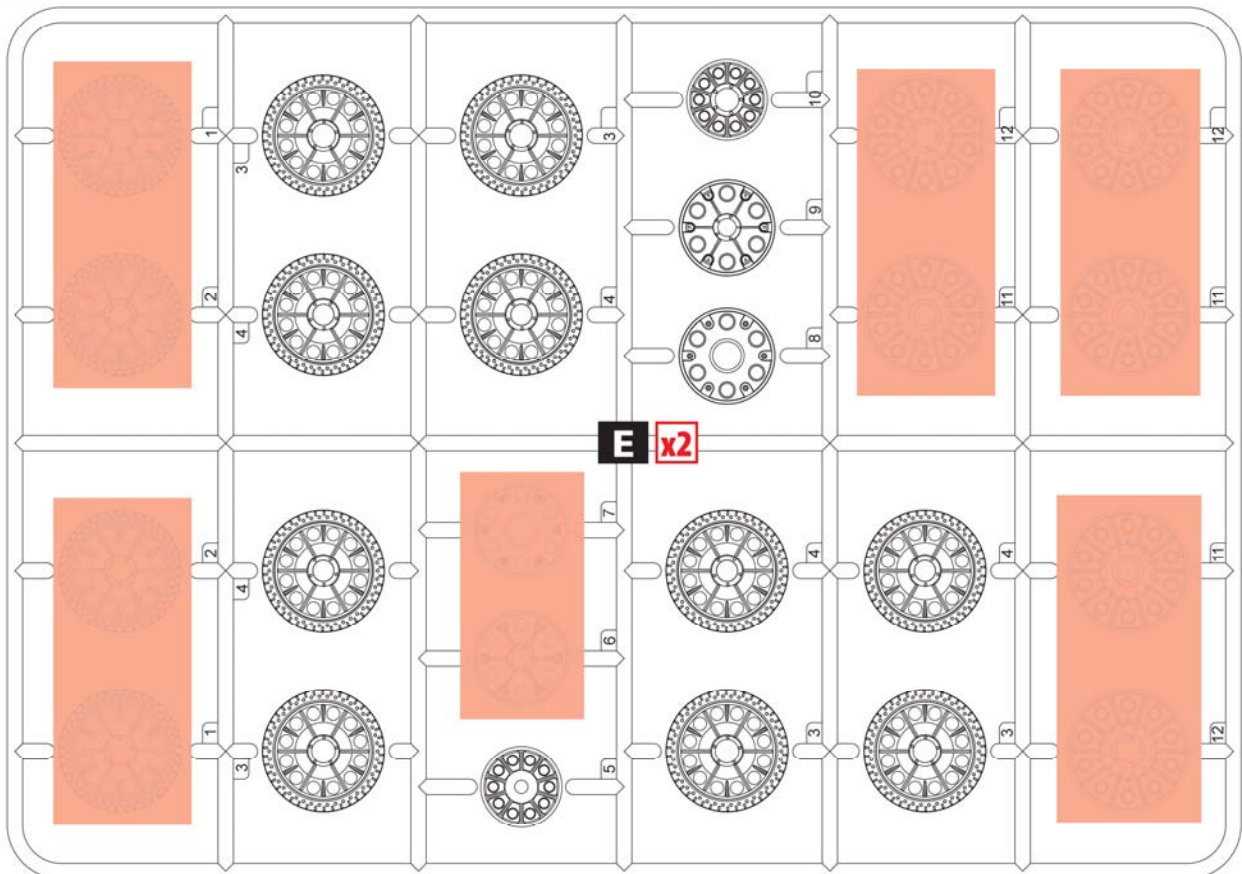

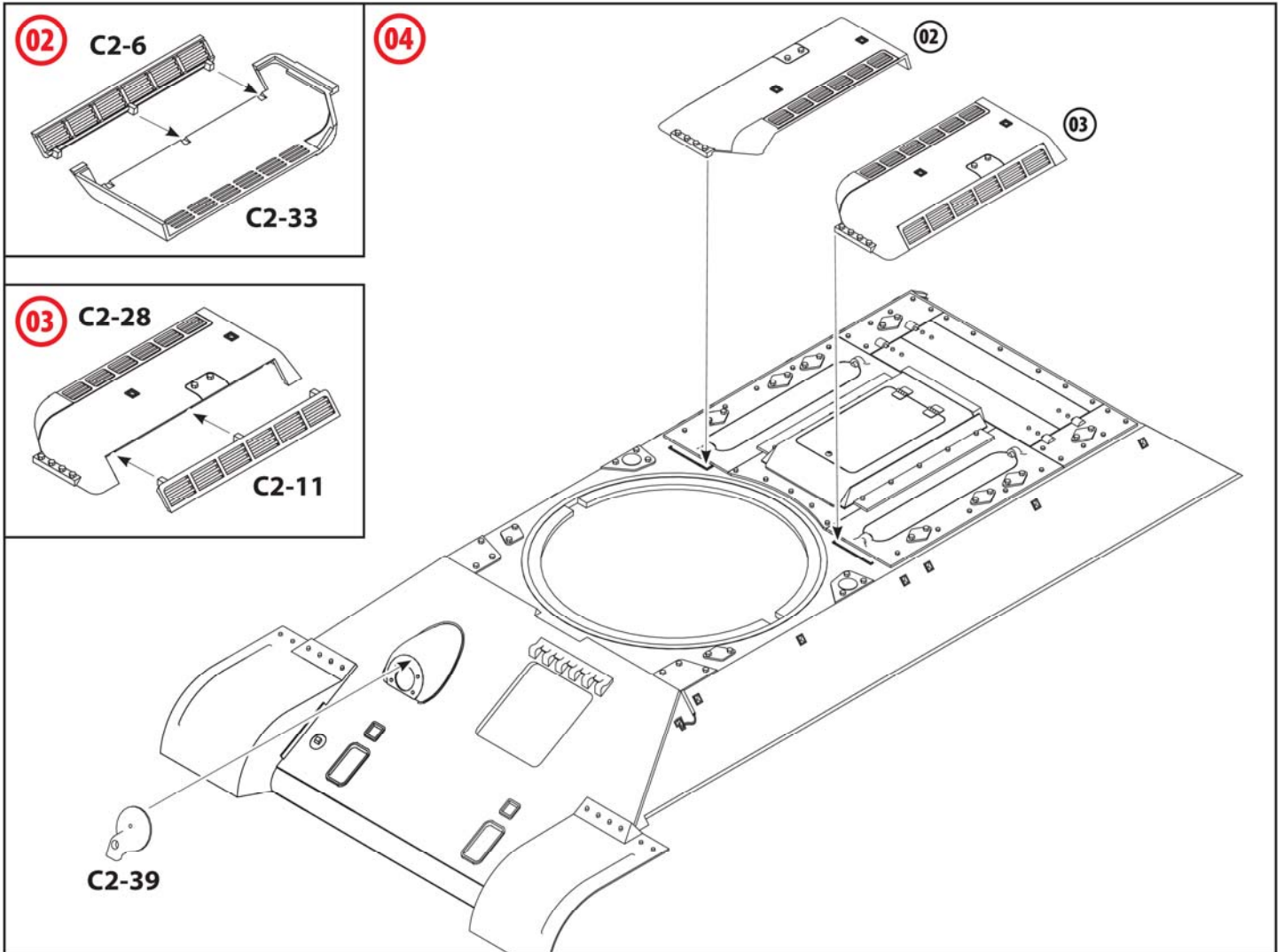
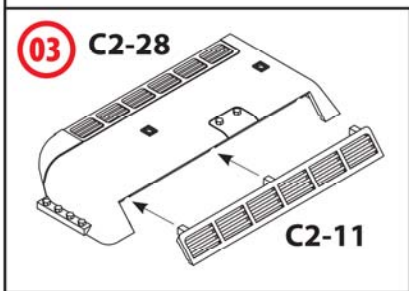
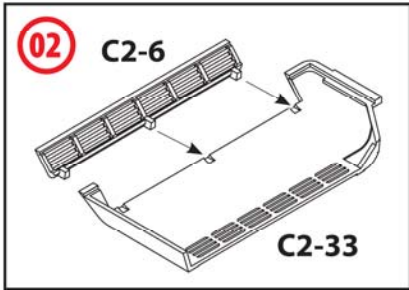
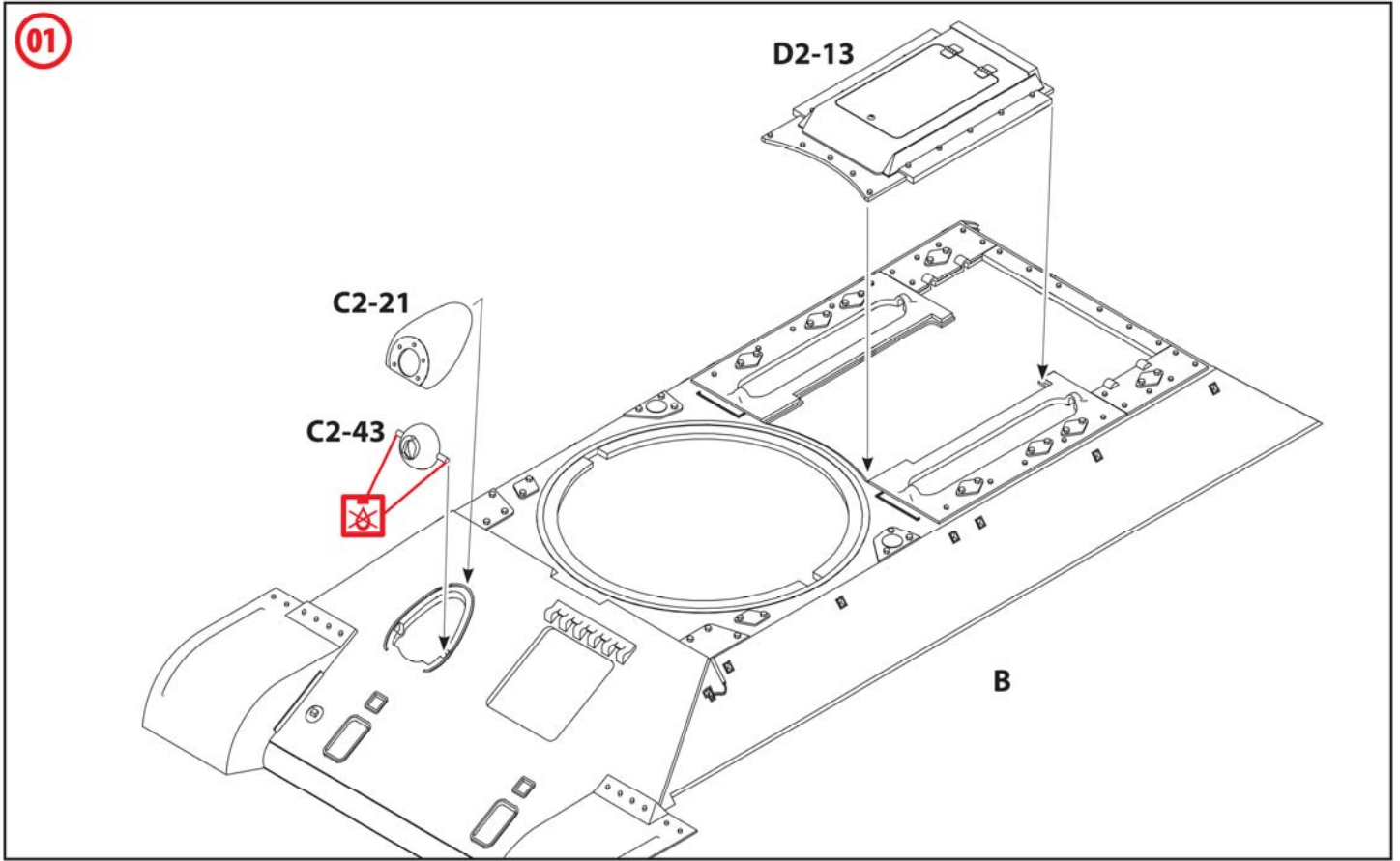

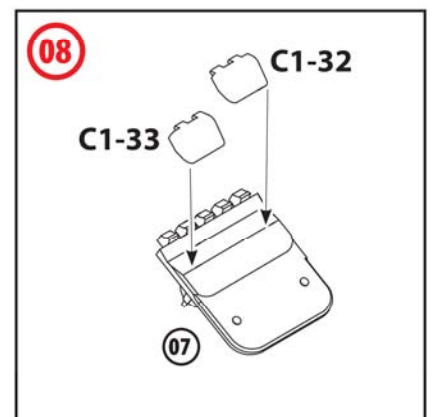
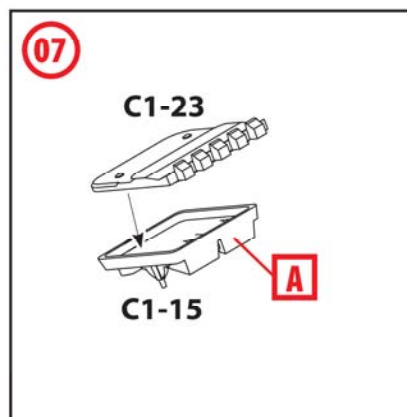
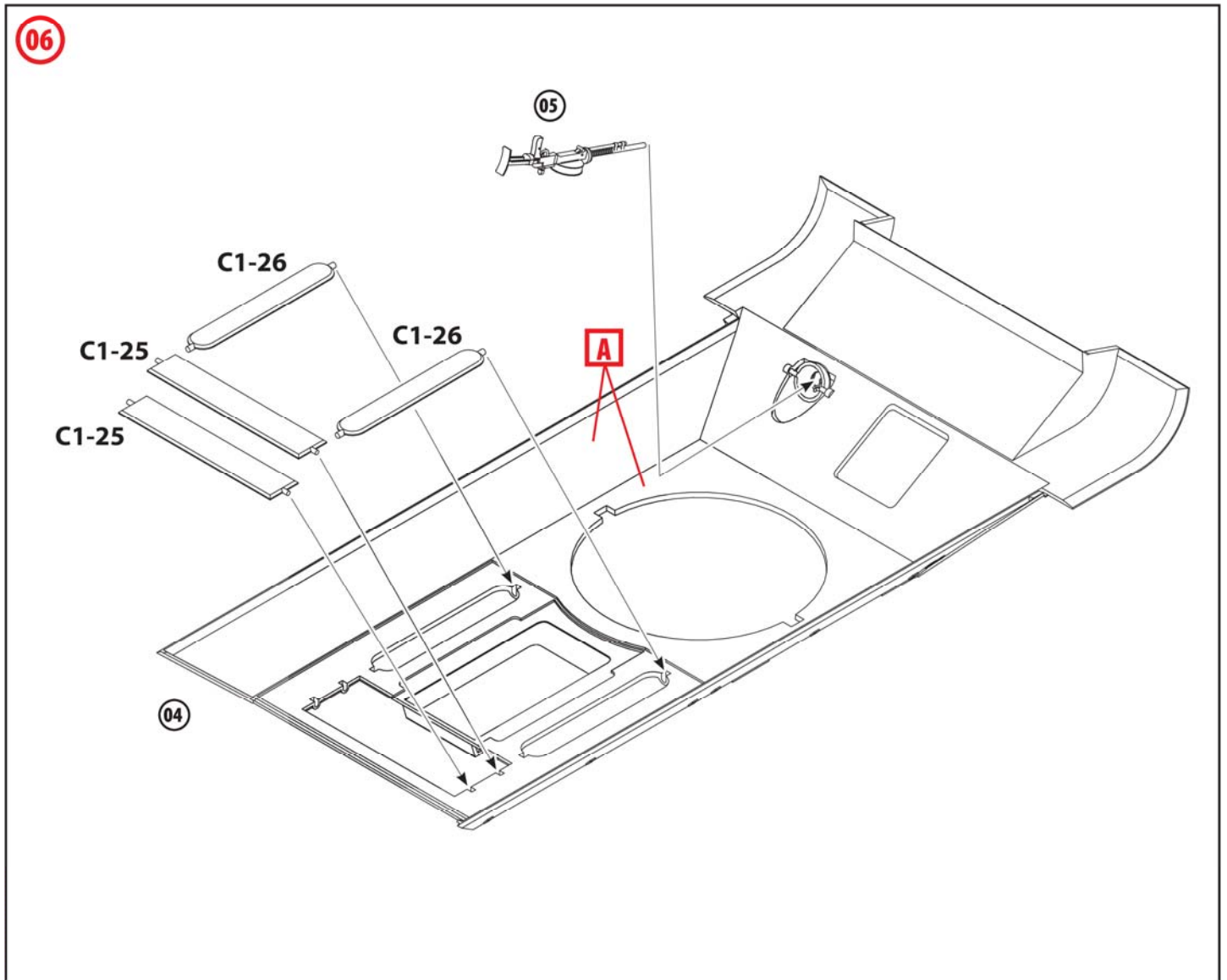
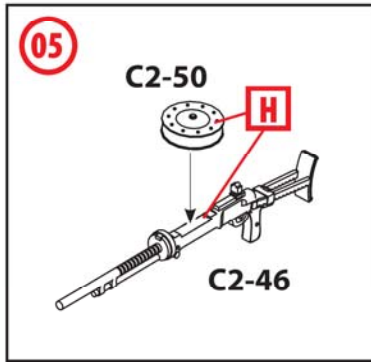

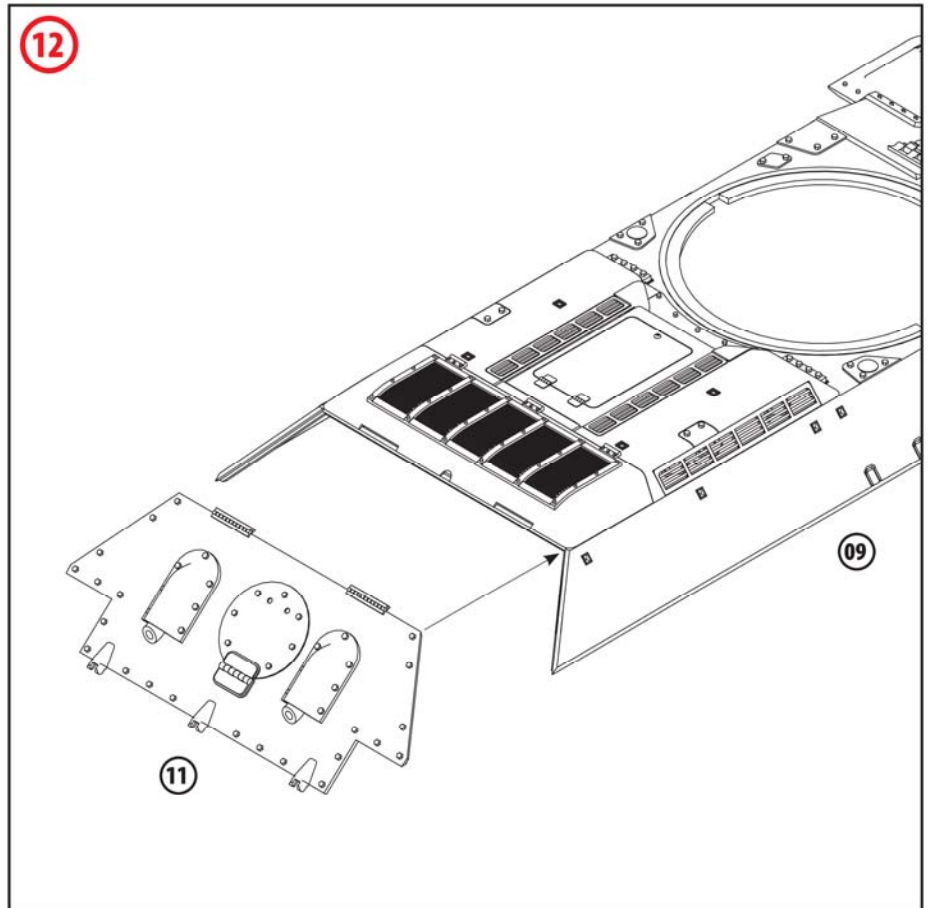
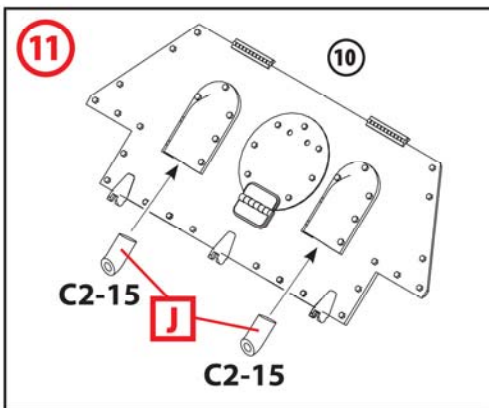
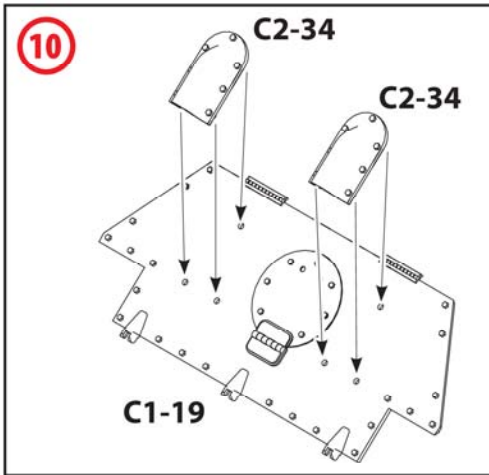
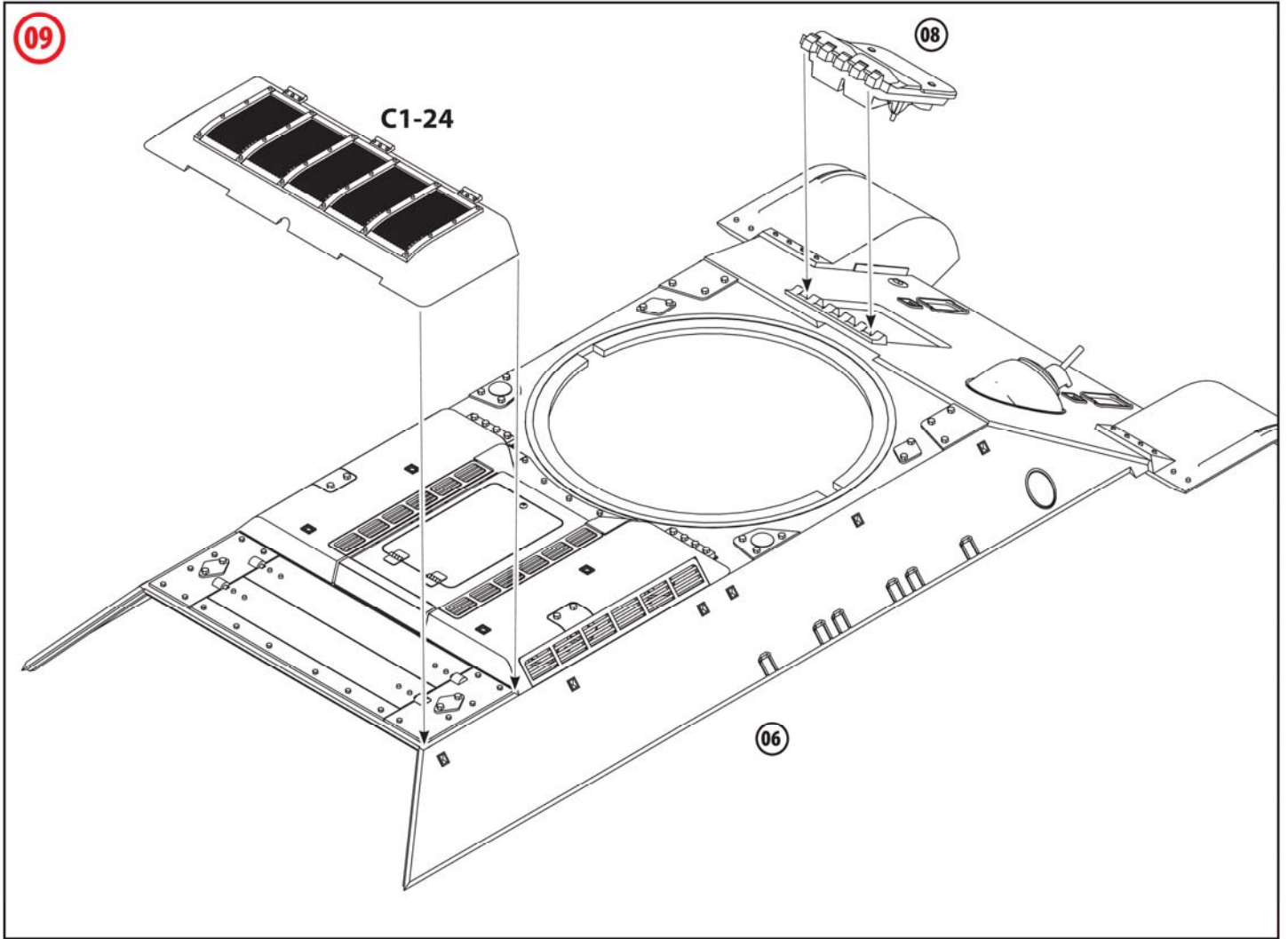

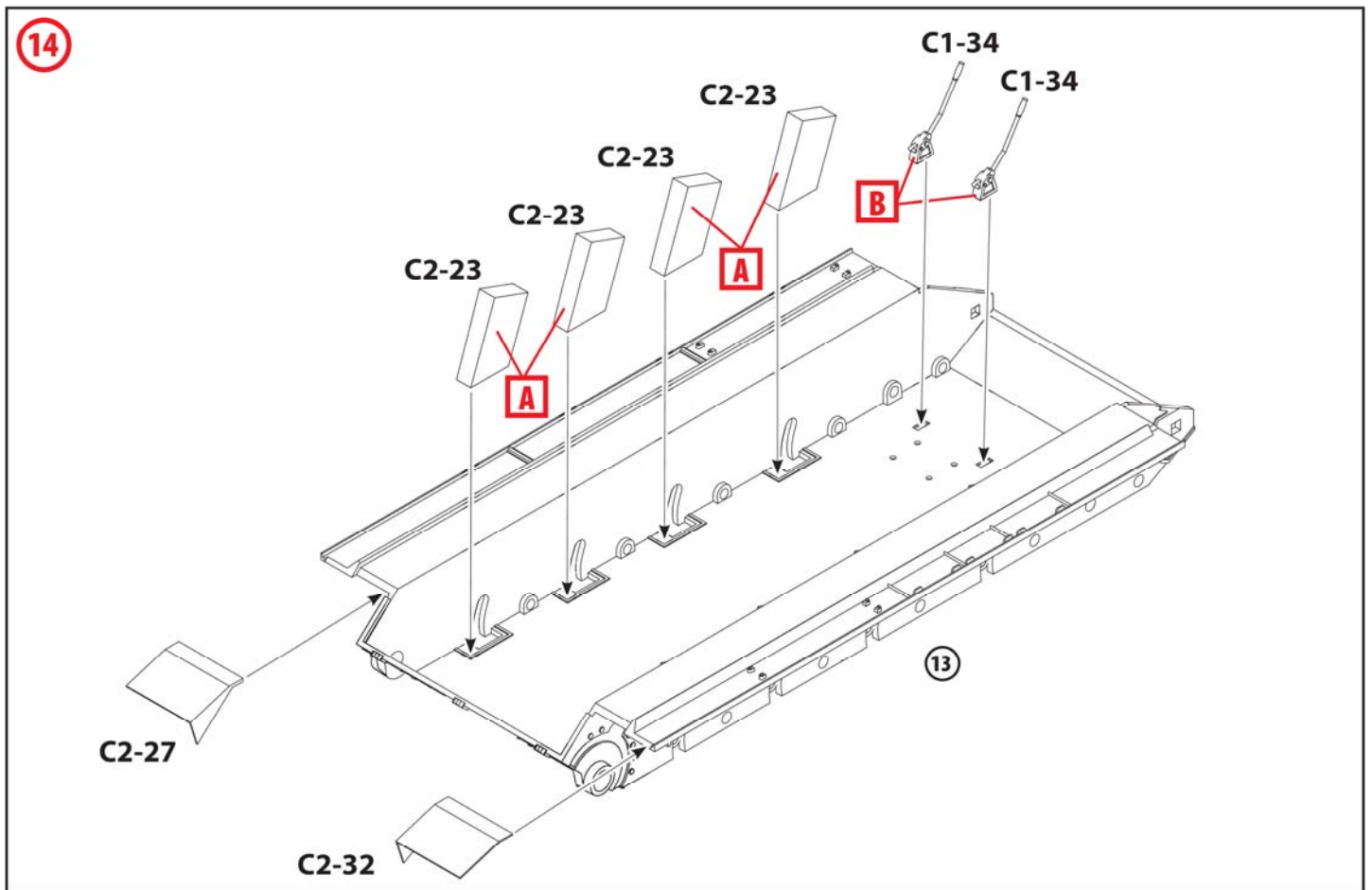
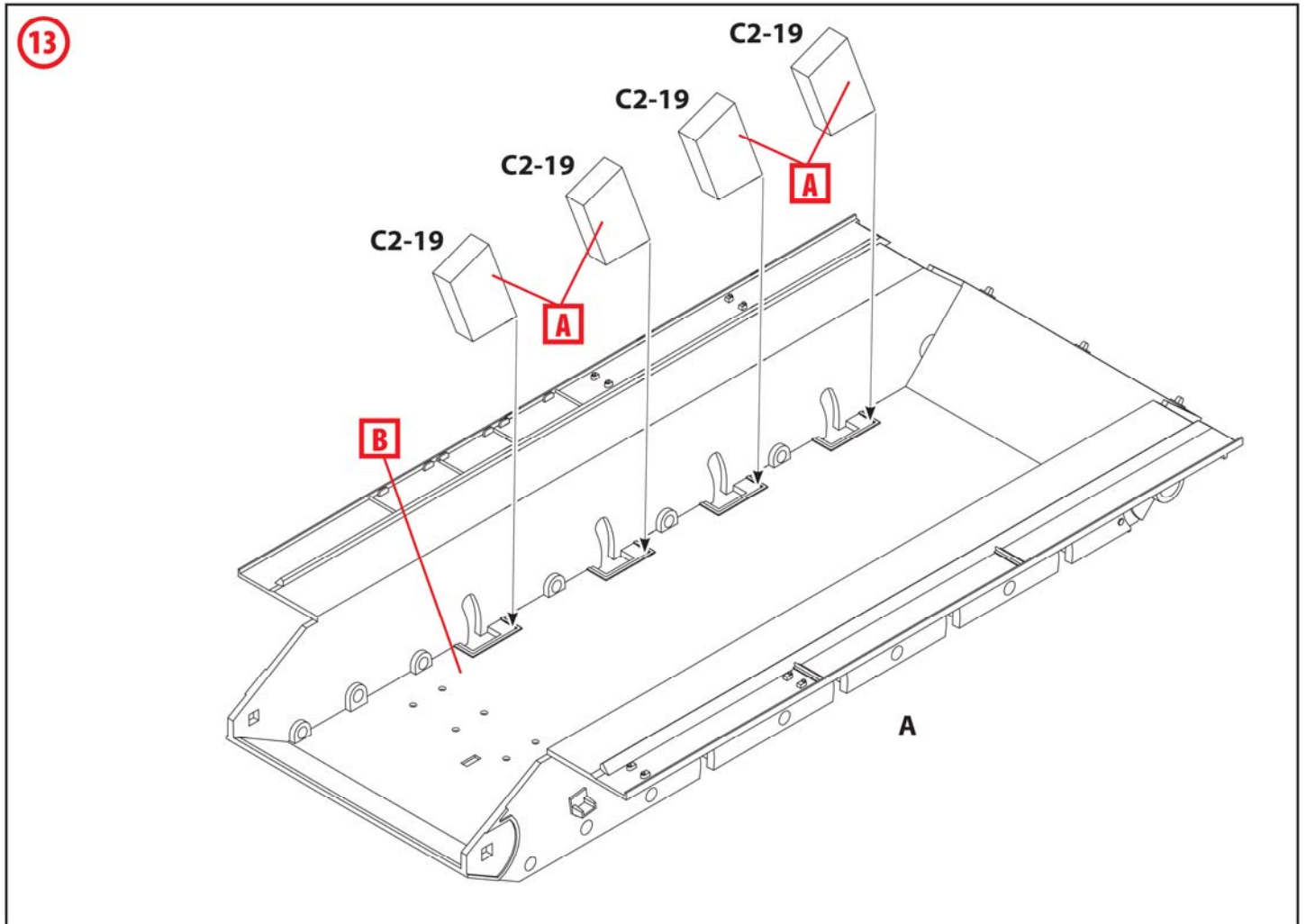

15

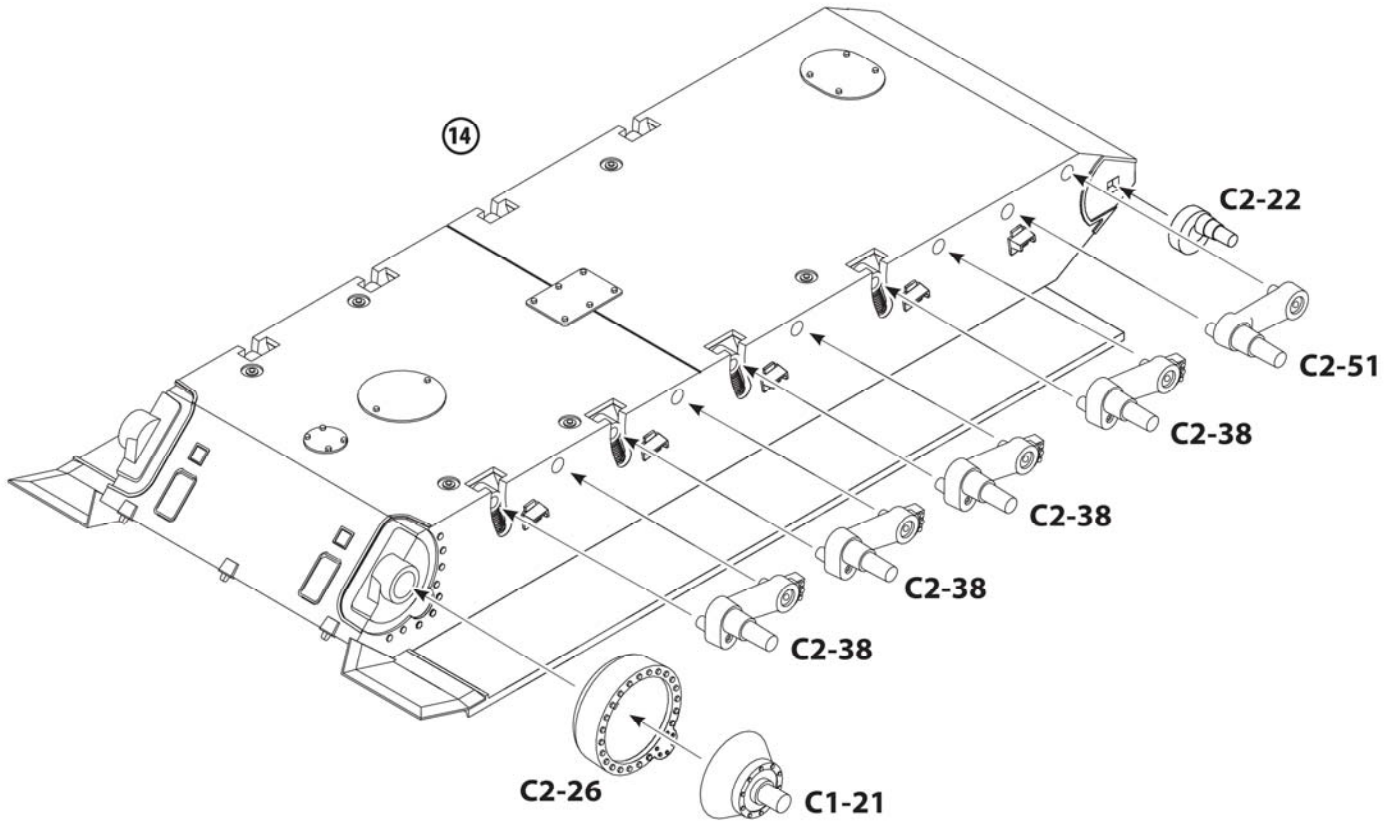

16

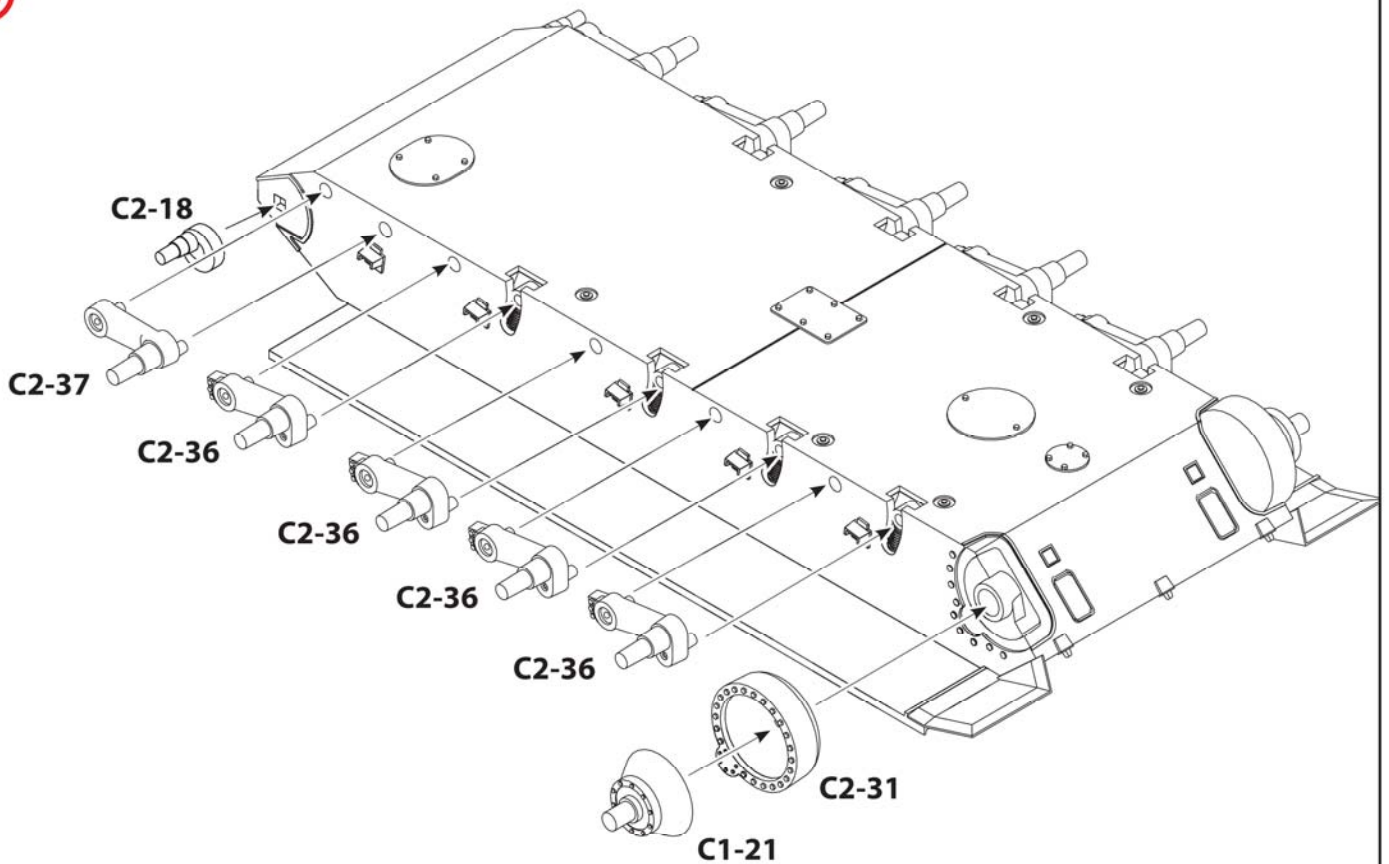

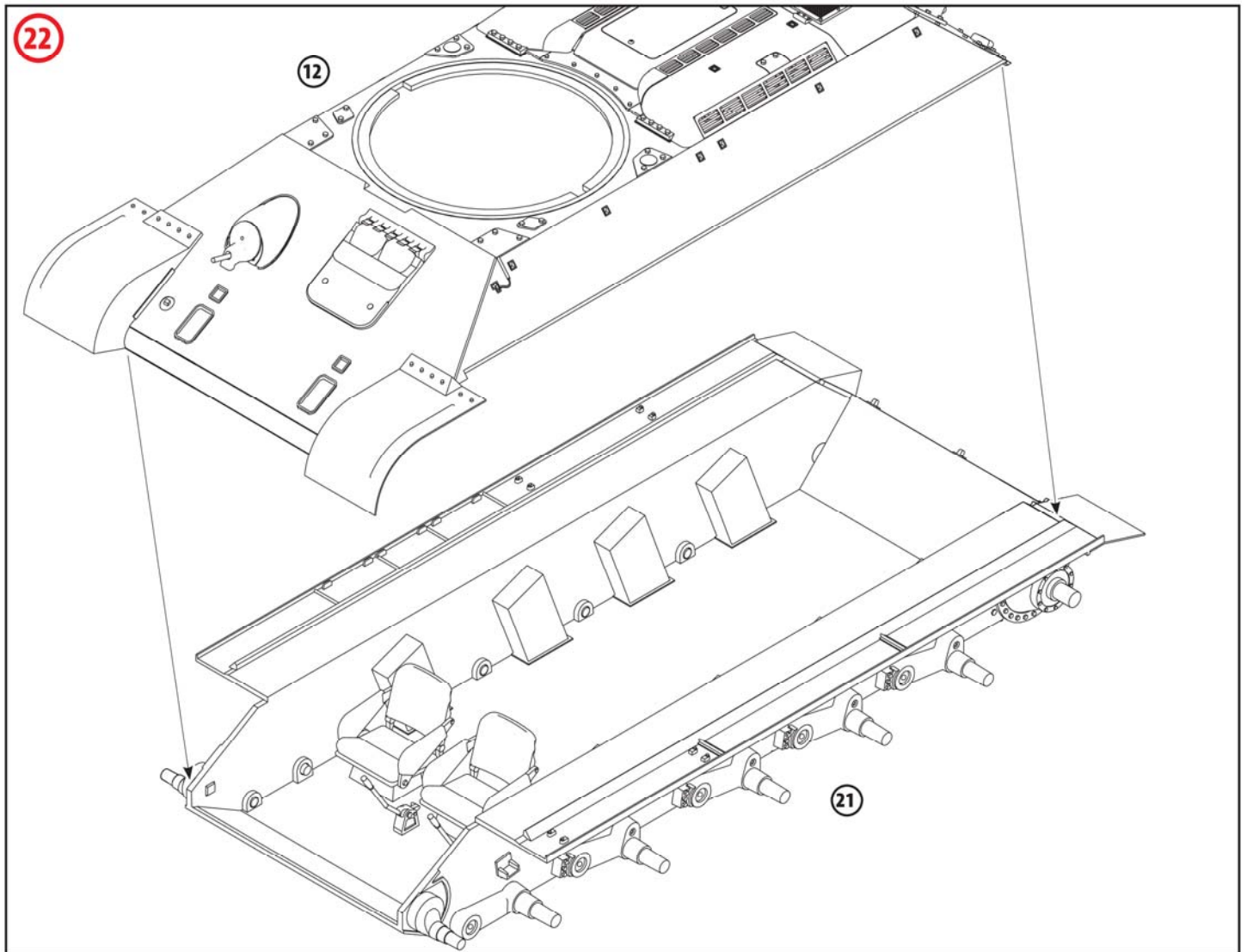
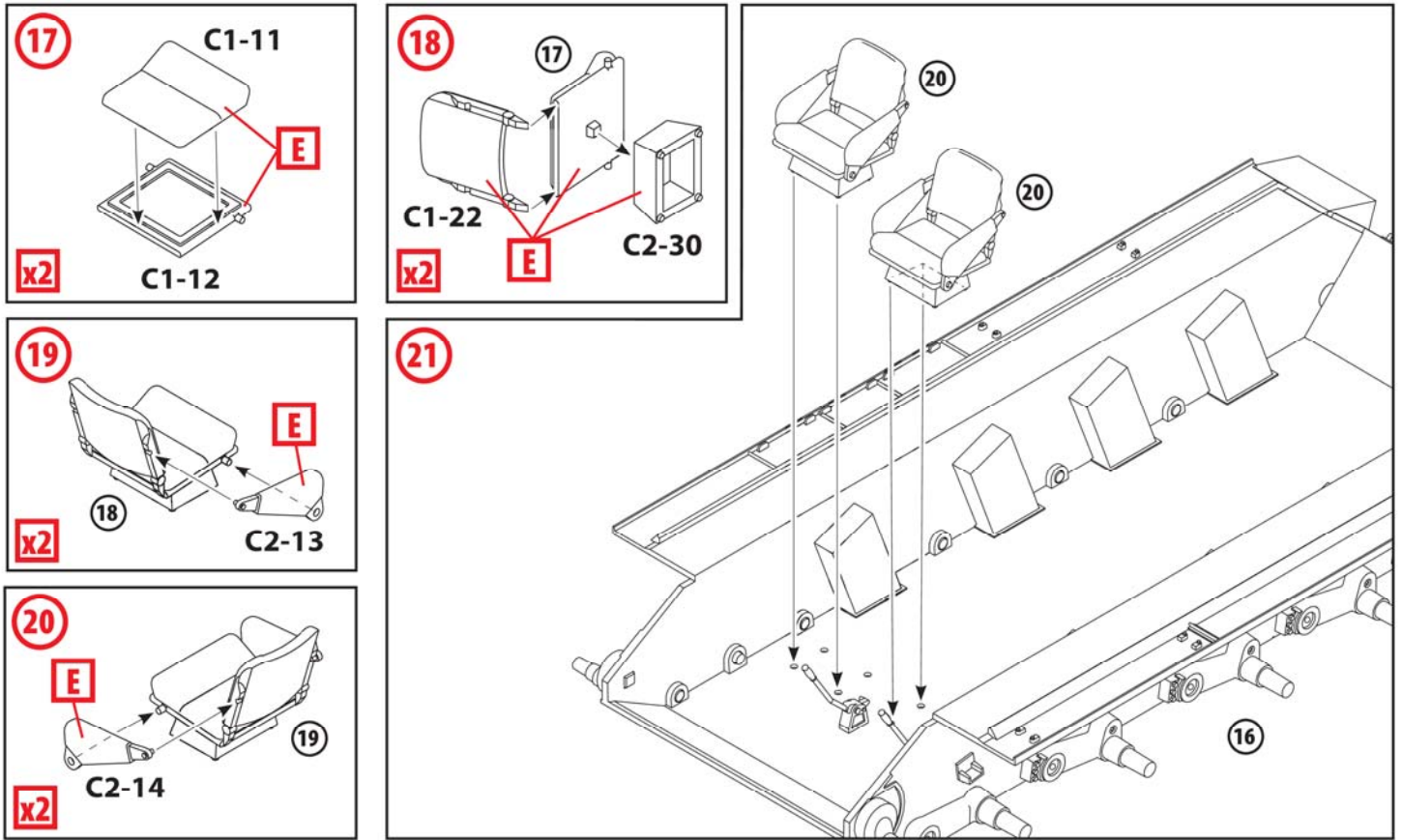

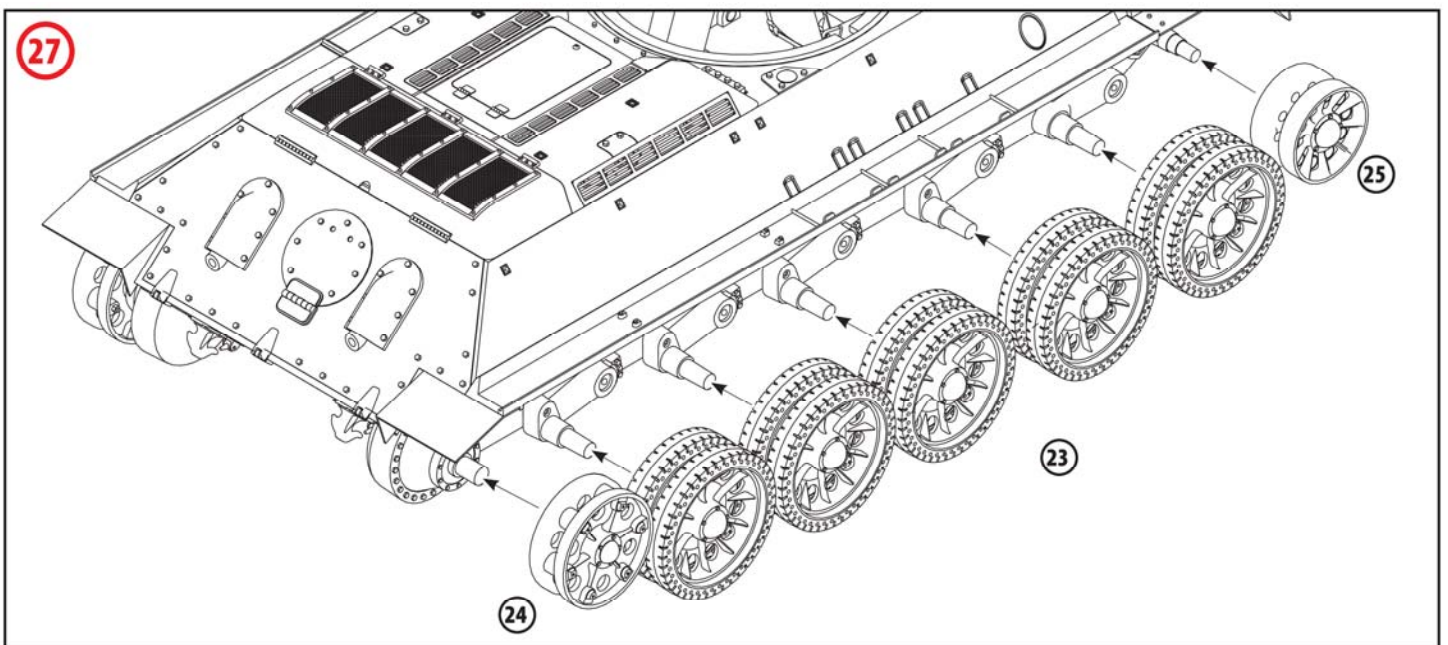
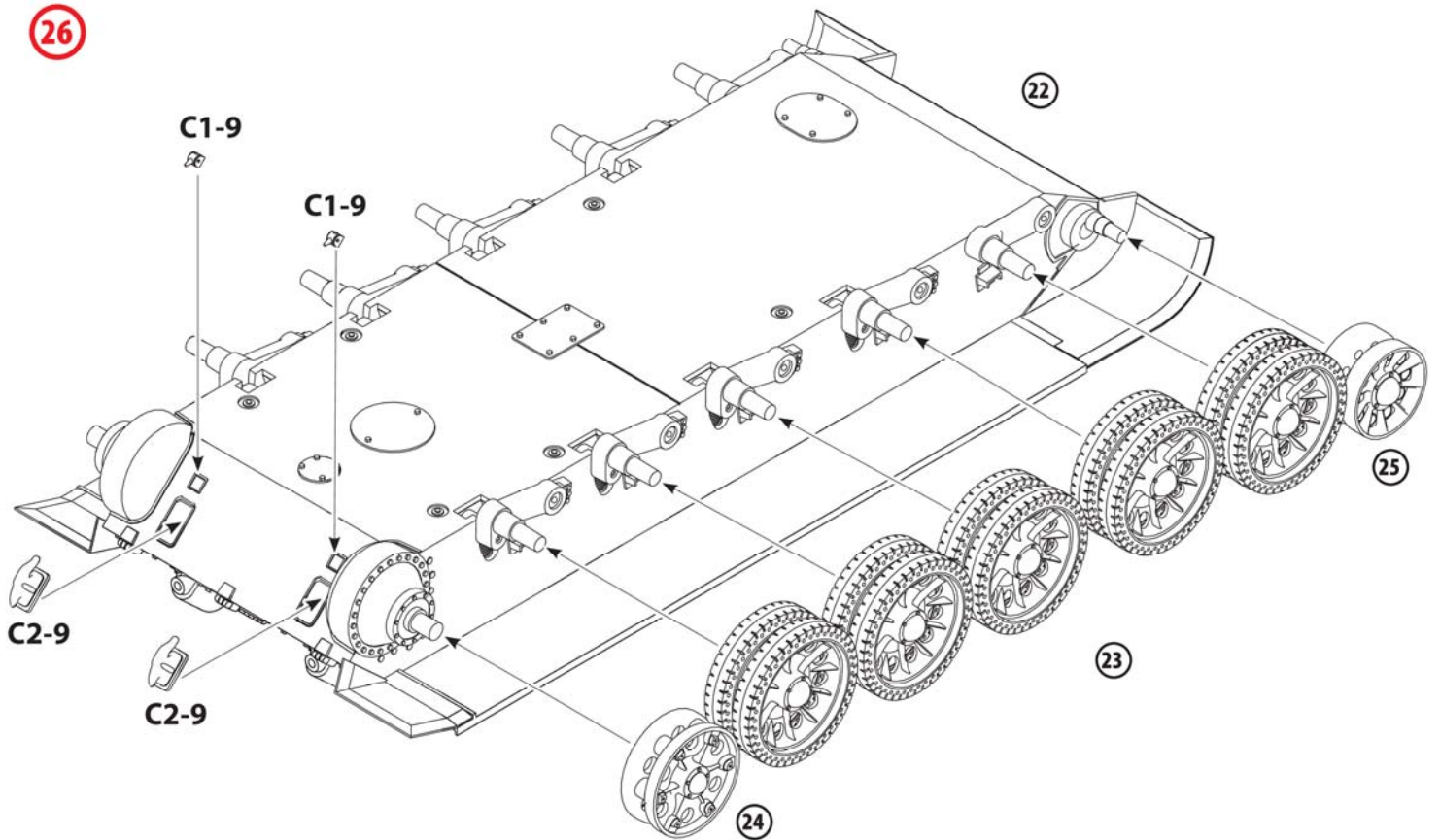
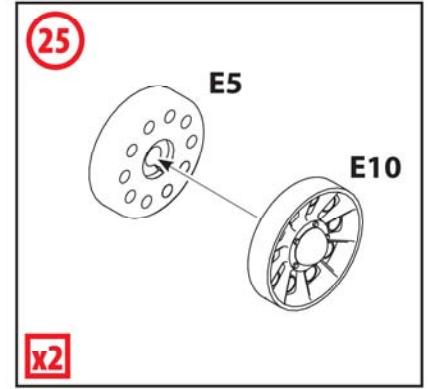
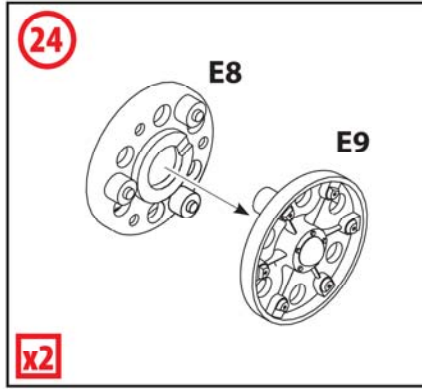
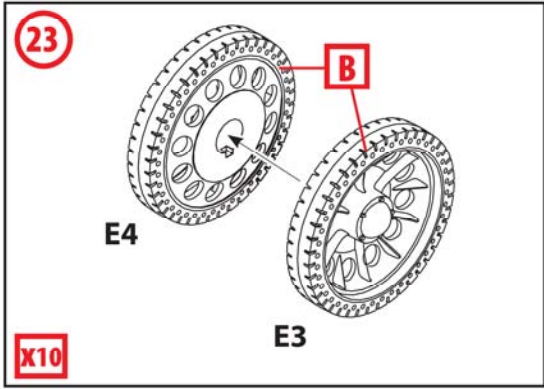

28

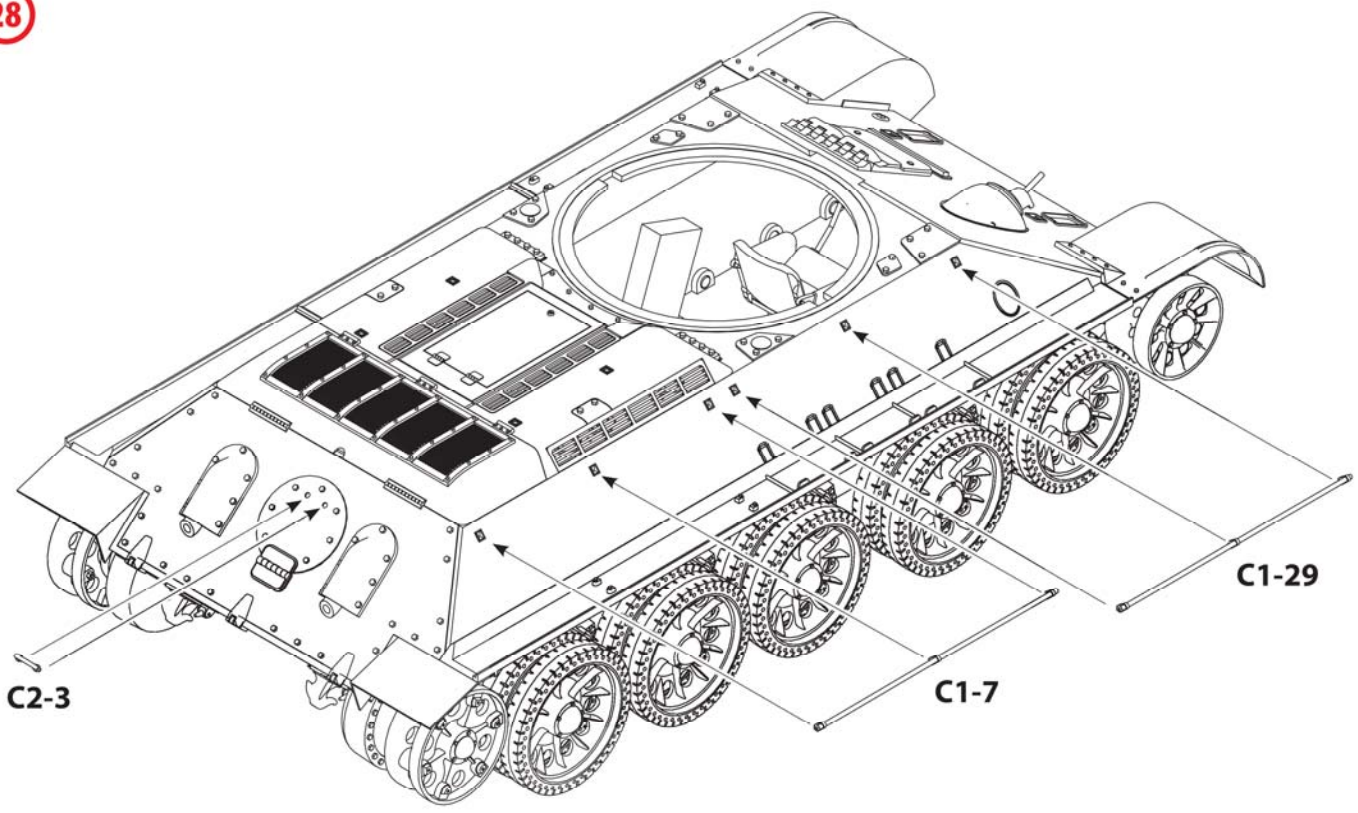

29

