

ヤマハ YZR-M1
50thアニバーサリー バレンシア エディション

In 2004, Yamaha was riding high, having just acquired hotshot rider Valentino Rossi, and won their first MotoGP Riders and Team Championships since 1992. They were determined to do even better in 2005, which marked the 50th anniversary of the founding of Yamaha Motor, and set their sights on capturing all 3 titles. Entering its 4th year in MotoGP, the YZR-M1 2005 model went through such drastic modifications as to be considered a fully new version. The 4 stroke in-line 4 cylinder 990cc engine featured improved top speed and fuel efficiency. The compact, low-placed fuel tank and rear shocks attached directly to crankcase enabled optimum weight concentration in the center of the bike, upgrading stability and handling. Further changes heightened the shock

2004 saß Yamaha auf dem hohen Ross, hatten sie doch eben den heißesten Fahrer Valentino Rossi an Land gezogen und ihre erste Fahrer- und Team-Meisterschaft im MotoGP seit 1992 gewonnen. Sie hatten vor, es 2005 noch besser zu machen, da dies der 50. Jahrestag der Gründung von Yamaha Motor war und sie fassten den Gewinn der Hersteller-Meisterschaft für die "Dreifach-Krone" ins Auge. Beim Eintritt ins 4. Jahr MotoGP unterzog sich die YZR-M1 2005 so drastischen Verbesserungen und Veränderungen, dass man sie als völlig neue Version ansehen konnte. Der 4-Takt Reihen-Vierzylinder-Motor mit 990cm³ versprach Verbesserung in Höchstgeschwindigkeit und Spritverbrauch. Der kompakte, weit unten angeordnete Kraftstofftank und die direkt am Kurbelgehäuse angeflanschten, hinteren Stoßdämpfer ermöglichten eine opti-

En 2004, Yamaha était au plus haut après avoir engagé le fantastique pilote Valentino Rossi et remporté ses premiers titres mondiaux des pilotes et des teams depuis 1992. La marque était décidée à faire encore mieux en 2005, année qui marquait le 50^{ème} anniversaire de la fondation de Yamaha Motor. L'objectif était de s'approprier également le titre des constructeurs pour une "Triple Couronne". Pour sa quatrième année de participation, la YZR-M1 2005 avait bénéficié de tant d'améliorations et de modifications qu'on peut la considérer comme une machine entièrement nouvelle. Le moteur 4 cylindres en ligne 4 temps de 990 cm³ était à la fois moins gourmand en carburant et permettait d'augmenter la vitesse de pointe. Le réservoir compact en position rabaisée et les amortisseurs armés directement sur le carter moteur contribuaient au cen-

2004年、バレンティーノ・ロッシ選手を新たに迎えて上昇気流に乗ったヤマハ。2輪ロードレースの最高峰クラスで1992年以降のライダーチャンピオン、そしてチームチャンピオンを獲得することになりました。迎えた2005年。この年はヤマハ創立50周年にあたるだけに、前年のダブルタイトルに加えてメーカータイトル獲得という目標が立てられたのです。投入4年目となるYZR-M1はフルモデルチェンジといえるほどの全面改良を実施。4ストローク並列4気筒990ccエンジンはより高回転・高出力化され、最高速を高めながら燃費の向上も達成。しかも、クラッチの位置を高くすることなどにより前後長を短縮し、いっそうコンパクトに仕上げられています。加えて、燃料タンクを低重心化、リヤショックをクランクケースに取り付けるなど、重量物を車体中心に集中搭載する「マス集中化」を実現。ハンドリングと安定性が改善されたのです。また、2004年型にあったスイングアームピボット上部

absorbing capability of the bike frame and refined the brake and torque control systems. In addition to the yellow & black strobe pattern featured on the U.S. Grand Prix bike, traditional Yamaha Works colors were chosen to adorn the bike racing in the 2005 MotoGP final round in Valencia, Spain. These were composed of a striking white body with red block pattern. This coloring was first used in the 70s, when the dotted red line was referred to as a chain-block pattern. From the late 70's onwards, it was called block pattern, and later strobe line, and came to symbolize the power of Yamaha on the world racing stage. The improved and modified 2005 YZR-M1 helped Yamaha claim the Team, Manufacturers and Riders Championship for a truly memorable season.

male Gewichts-Konzentration im Zentrum des Motorrads. Weitere Änderungen erhöhten die Aufnahmemöglichkeit von Stößen durch den Rahmen und verfeinerten die Bremse sowie das Drehmoment-Regelsystem. Zusätzlich zum gelb-schwarzen Rautenmuster, welches das Motorrad des US Grand Prix aufwies, wurden die traditionellen Yamaha Werksfarben gewählt, um das Motorrad zu schmücken, welches in der Finalrunde des 2005er MotoGPs in Valencia, Spanien, fuhr. Diese setzen sich zusammen aus einer leuchtend-weißen Verkleidung mit rotem Blockmuster, das erstmals in den 70ern benutzt wurde, wobei die gepunktete rote Linie als Ketten-Blockmuster bezeichnet wurde. Ab den späten 70ern nannte man es Blockmuster, später Rauten-Linie und bald galt es als Symbol der Leistung von Yamaha in der Welt-Rennszene.

trage des masses. La stabilité et le comportement à haute vitesse étaient bien supérieurs. La capacité d'absorption des amortisseurs, le freinage et le système de gestion du couple étaient eux aussi améliorés. En plus de la décoration jaune à motifs noirs portée par les machines engagées au Grand Prix des USA, les couleurs traditionnelles de l'usine Yamaha furent choisies pour décorer celles participant au dernier GP de la saison 2005, à Valence, Espagne. Les habillages sont blanc éclatant avec des blocs de couleur rouge. Ce schéma remonte aux années 1970 et les pointillés rouges étaient appelés "chain-block pattern". Par la suite ce schéma fut désigné "block pattern" puis "strobe line". La YZR M1 2005 permit à Yamaha de remporter comme escompté les titres mondiaux des pilotes, des teams et des constructeurs.

のクロスメンバーを廃止。剛性バランスを見直してフレームにショックを吸収する働きを持たせています。さらに、エンジンブレーキや加速時のトルクコントロールなどの電子制御の熟成も進められました。この年、V.ロッシ、C.エドワーズ両選手の活躍により、見事にライダー、チーム、メーカーの3冠を獲得したYZR-M1は、2つのGPでカラーリングを変更。1つはアメリカGPに参戦したイエロー&ブラックストロボのUSインターカラー。そしてもう1つは最終戦のバレンシアGPに登場したホワイトベースにレッドのブロックパターンのカラーリングがそれです。1970年代から1990年代まで使われたヤマハのファクトリーマシンを象徴するこのカラーは当初「チェーンブロック」と呼ばれ、70年代後半からは「ブロックパターン」あるいは「ストロボライン」と呼ばれました。伝統のコスチュームに身を包んだYZR-M1は、優勝こそ逃したもののヤマハにとって記念すべき年の最終戦を締めくくったのです。

《用意する工具》

Tools recommended
Benötigtes Werkzeug
Outillage nécessaire



接着剤
(プラスチック用)
Cement
Kleber
Colle

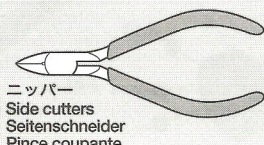

ニッパー
Side cutters
Seitenschneider
Pince coupante

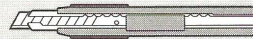

ナイフ
Modeling knife
Modelliermesser
Couteau de modéliste

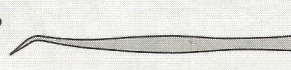

ピンセット
Tweezers
Pinzette
Précelles



作る前にかならず
お読みください。
READ BEFORE ASSEMBLY.
ERST LESEN - DANN BAUEN.
LIRE AVANT ASSEMBLAGE.

- このキットは組み立てモデルです。作る前に必ず説明書を最後までお読みください。また小学生などの低年齢の方が組み立てる時は、保護者の方もお読みください。
- 接着剤や塗料は、必ずプラスチック用をお使いください。(別売)
- Read carefully and fully understand the instructions before commencing assembly. A supervising adult should also read the instructions if a child assembles the model.

- Bevor Sie mit dem Zusammenbau beginnen, sollten Sie alle Anweisungen gelesen und verstanden haben. Fall sein Kind das Modell zusammenbauen, sollte ein beaufsichtigender Erwachsener die Bauanleitung ebenfalls gelesen haben.
- Bien lire et assimiler les instructions avant de commencer l'assemblage. La construction du modèle par un enfant doit s'effectuer sous la surveillance d'un adulte.

注意

●工具の使用には十分注意してください。特にナイフ、ニッパーなどの刃物によるケガや事故に注意してください。
●接着剤や塗料は使用する前にそれぞれの注意書きをよく読み、指示に従って正しく使用し、使用する時は換気に十分注意してください。
●小さなお子様のいる所での工作はやめてください。小さな部品の飲み込みや、ビニール袋をかぶっての窒息などの危険な状況が考えられます。

- Read and follow the instructions supplied with paint and/or cement, if used (not included in kit). Use plastic cement and paints only.
- Keep out of reach of small children. Children must not be allowed to put parts in their mouths, or pull vinyl bag over their heads.

VORSICHT

●Beim Zusammenbau dieses Bausatzes werden Werkzeuge einschließlich Messer verwendet. Zur Vermeidung von Verletzungen ist besondere Vorsicht angebracht.
●Wenn Sie Farben und/oder Kleber verwenden (nicht im Bausatz enthalten), beachten und befolgen Sie die dort beiliegenden Anweisungen. Nur Klebstoff und Farben für Plastik verwenden.
●Bausatz von kleinen Kindern fernhalten. Verhüten Sie, daß Kinder irgendwelche Bauteile in den Mund nehmen oder Plastiktüten über den Kopf ziehen.

ten Sie, daß Kinder irgendwelche Bauteile in den Mund nehmen oder Plastiktüten über den Kopf ziehen.

PRECAUTIONS

●L'assemblage de ce kit requiert de l'outillage, en particulier des couteaux de modélisme. Manier les outils avec précaution pour éviter toute blessure.
●Lire et suivre les instructions d'utilisation des peintures et ou de la colle, si utilisées (non incluses dans le kit). Utiliser uniquement une colle et des peintures spéciales pour le polystyrène.
●Garder hors de portée des enfants en bas âge. Ne pas laisser les enfants mettre en bouche ou sucer les pièces, ou passer un sachet vinyl sur la tête.

CAUTION

●When assembling this kit, tools including knives are used. Extra care should be taken to avoid personal injury.

- 塗装指示のマークです。タミヤカラーのカラーナンバーで指示しました。
This mark denotes numbers for Tamiya Paint colors.
- TS-14 ●ブラック / Black / Schwarz / Noir
 - TS-17 ●アルミシルバー / Gloss aluminum / Alu-Silber / Aluminium brillant
 - TS-29 ●セミグロスブラック / Semi gloss black / (X-18) Seidenglanz Schwarz / Noir satiné
 - TS-26 ●ピュアホワイト / Pure white / Glanz Weiß / Blanc pur
 - TS-45 ●パールホワイト / Pearl white / Perweiß / Blanc Nacré
 - TS-49 ●ブライトレッド / Bright red / Leuchtröt / Rouge brillant

- X-2 ●ホワイト / White / Weiß / Blanc
- X-7 ●レッド / Red / Rot / Rouge
- X-8 ●レモンイエロー / Lemon yellow / Zitronengelb / Jaune citron
- X-10 ●ガンメタル / Gun metal / Metall-Grau / Gris acier
- X-11 ●クロムシルバー / Chrome silver / Chrom-Silber / Aluminium chromé
- X-12 ●ゴールドリーフ / Gold leaf / Gold Glänzend / Doré
- X-13 ●メタリックブルー / Metallic blue / Blau-Metallic / Bleu métallisé
- X-26 ●クリアーオレンジ / Clear orange / Klar-Orange / Orange translucide

- X-31 ●チタンゴールド / Titanium gold / Titan-Gold / Titane doré
- X-32 ●チタンシルバー / Titanium silver / Titan-Silber / Titane argenté
- X-34 ●メタリックブラウン / Metallic brown / Metallic-Braun / Brun métallisé
- XF-1 ●フラットブラック / Flat black / Matt Schwarz / Noir mat
- XF-16 ●フラットアルミ / Flat aluminum / Matt Aluminium / Aluminium mat
- XF-56 ●メタリックグレイ / Metallic grey / Grau-Metallic / Gris métallisé



このマークの場所ではディテールアップパーツがご利用出来ます。別にお買い求めください。
This mark indicates instruction for detailing parts separately available.
Diese Markierung verweist auf die Anleitung für die getrennt erhältlichen Feindetaillierungs-Teile.
Ce symbole indique de se reporter à la notice des pièces d'amélioration disponibles séparément.

- 1/12ヤマハYZR-M1'05フロントフォークセット (Item12613) ●12613 1/12 Yamaha YZR-M1'05 Front Fork Set

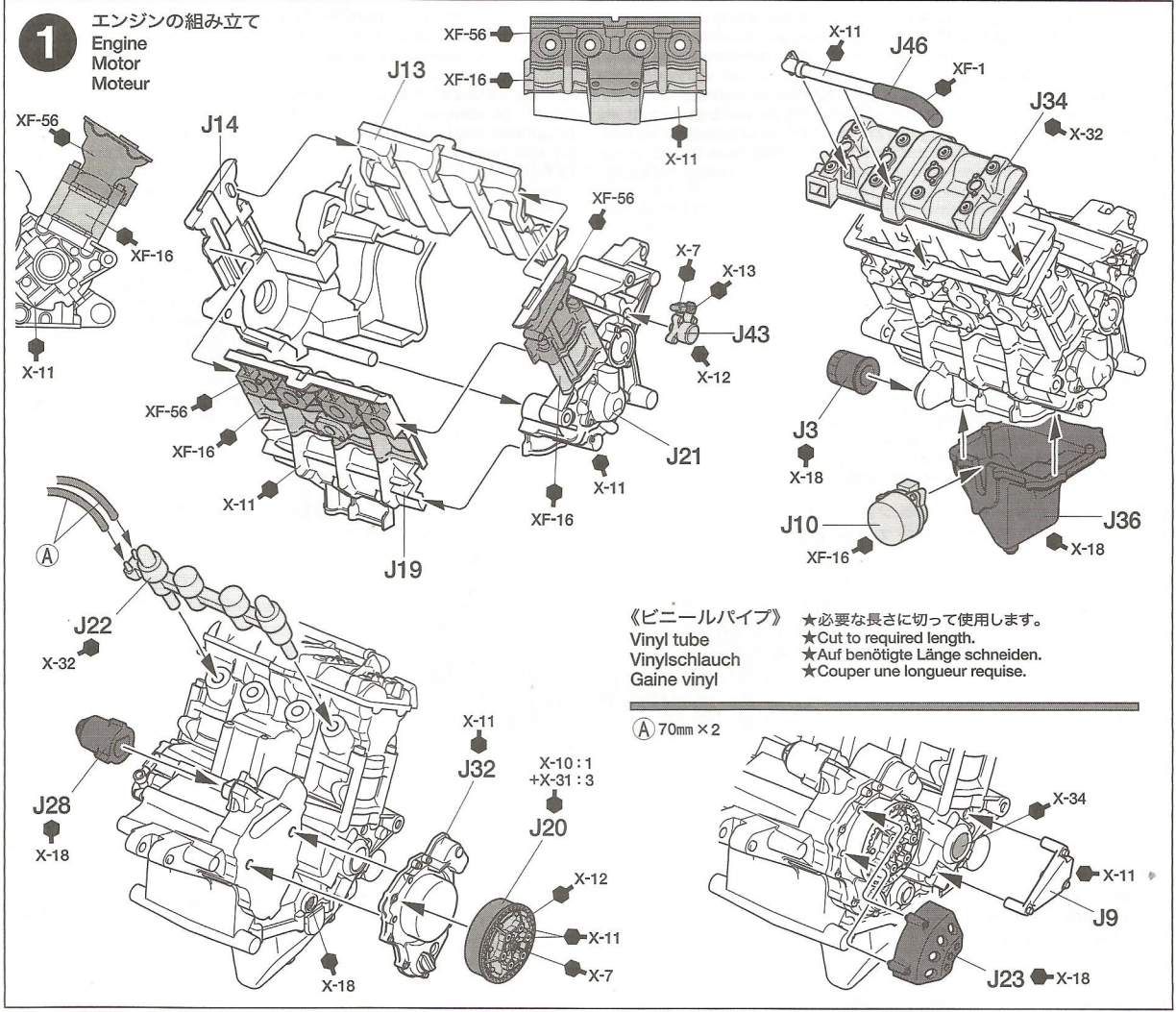

《ビニールパイプ》
Vinyl tube
Vinylschlauch
Gaine vinyl

★必要な長さに切って使用します。
★Cut to required length.
★Auf benötigte Länge schneiden.
★Couper une longueur requise.

① 70mm × 2

2 フレームの組み立て
Frame
Rahmen
Cadre

A37

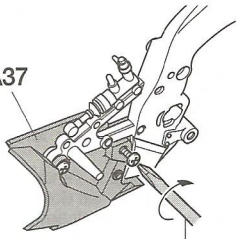

ドライバー
Screwdriver
Schraubenzieher
Tournevis



このマークの部品は接着しません。
Do not cement.
Nicht kleben.
Ne pas coller.



指示の番号のスライドマークを貼ります。
Number of decal to apply.
Nummer des Abziehbildes, das anzubringen ist.
Numéro de la décalcomanie à utiliser.

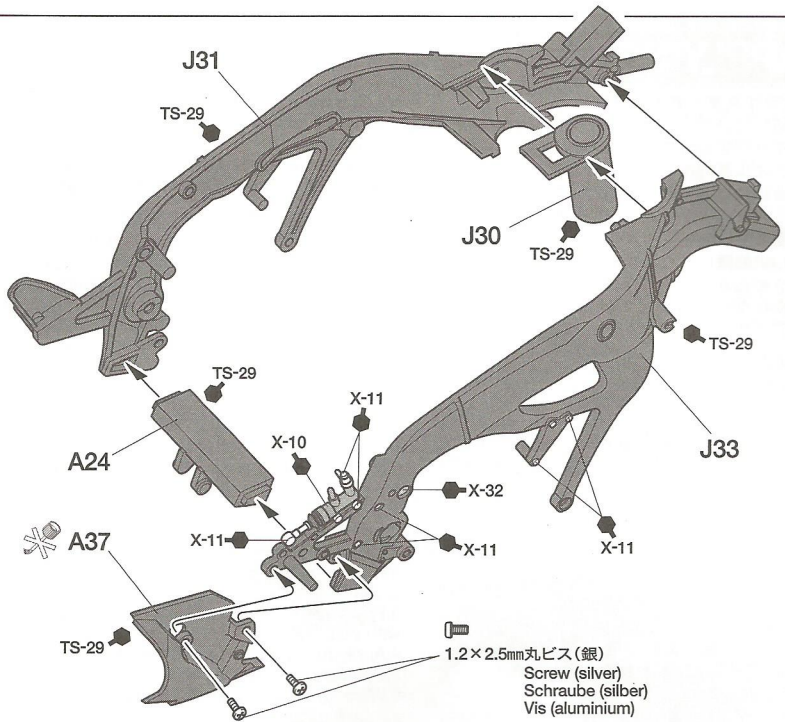

3 ステアリングの組み立て
Handlebars
Lenker
Guidons

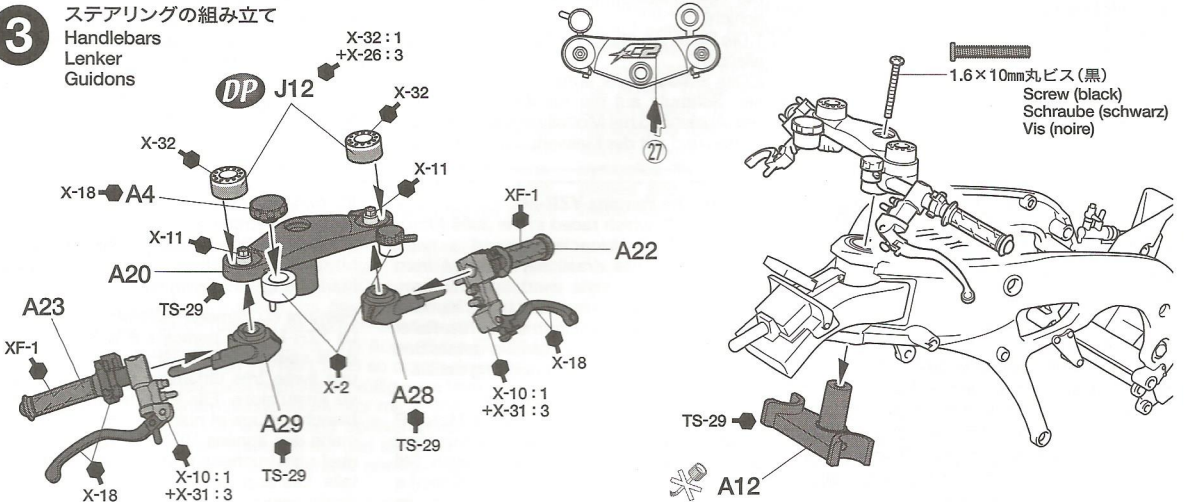

4 エンジンの取り付け
Attaching engine
Anbringung des Motors
Fixation du moteur

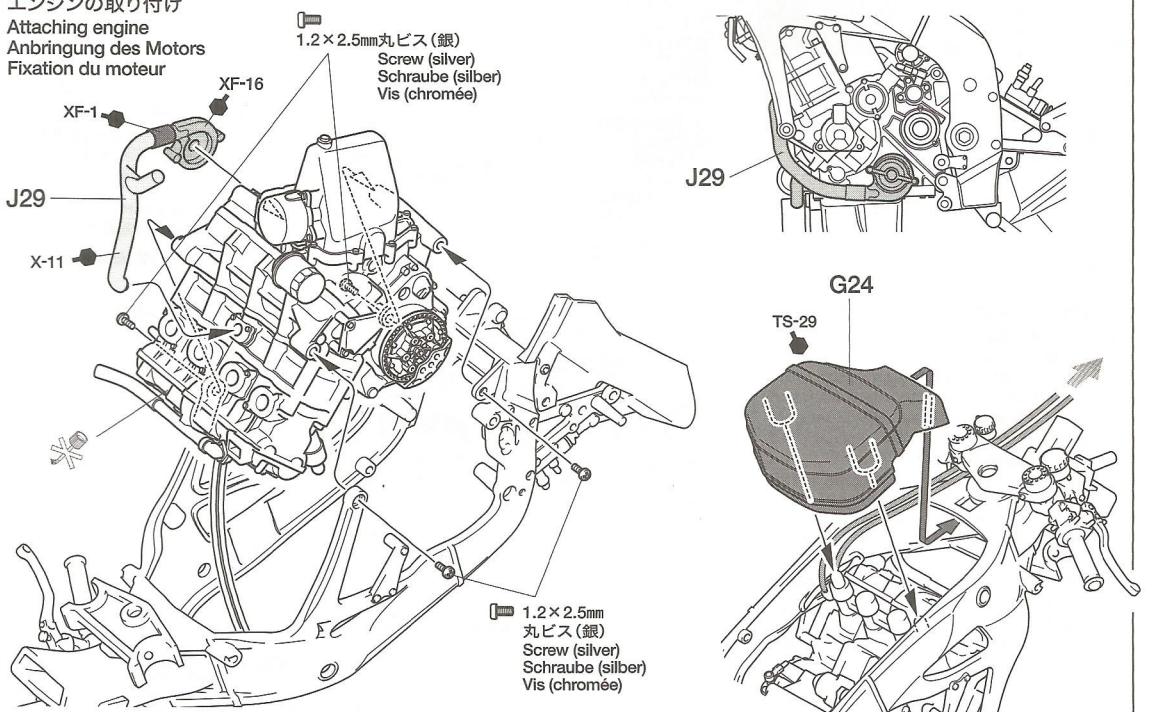



★すべてのカウルはTS-45で塗装する前に必ずTS-26で下塗りをしてください。
 ★Paint all cowl parts with TS-45. Make sure to undercoat white (TS-26) prior to painting.
 ★Alle Teile der Verkleidung mit TS-45 lackieren. Achten Sie darauf, vor dem Lackieren mit Weiß (TS-26) zu grundieren.
 ★Peindre tout les carénages en TS-45. Appliquer une sous-couche de blanc (TS-26) avant de peindre.

5 《テールカウル》
 Tail cowl
 Heckverkleidung
 Carénage arrière

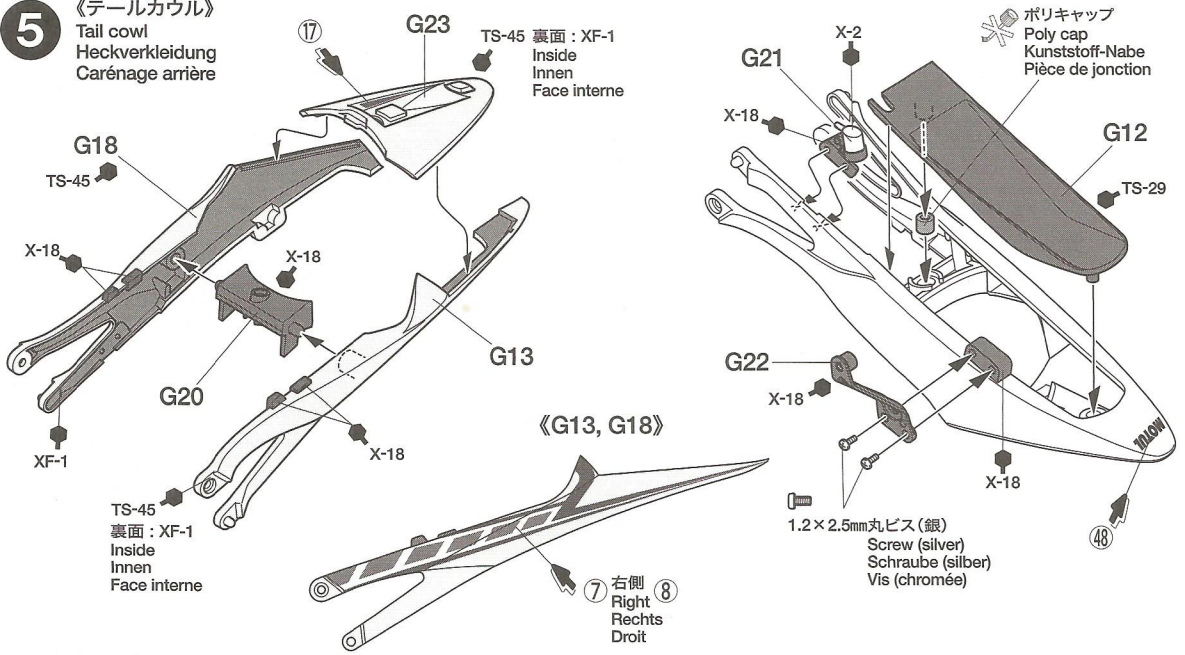

6 マフラーの組み立て
 Exhaust assembly
 Zusammenbau des Auspuffs
 Assemblage des échappements

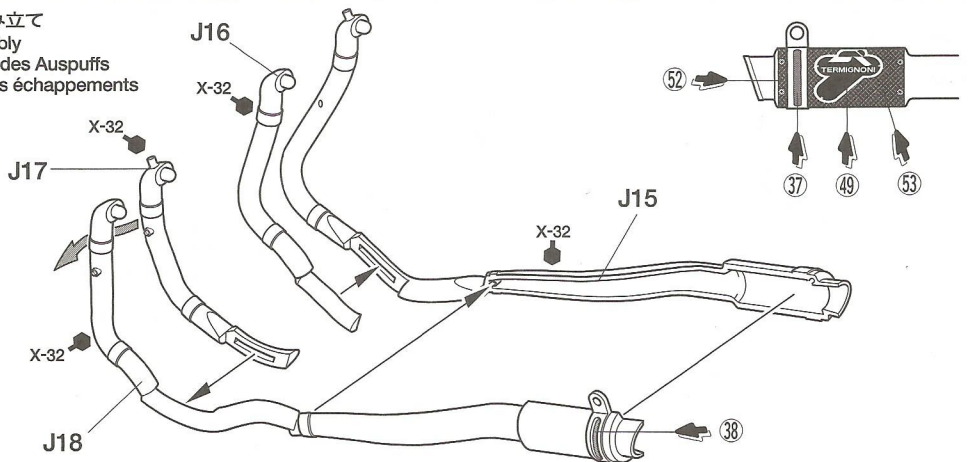

7 マフラーの取り付け
 Attaching exhaust
 Einbau des Auspuffs
 Fixation des échappements

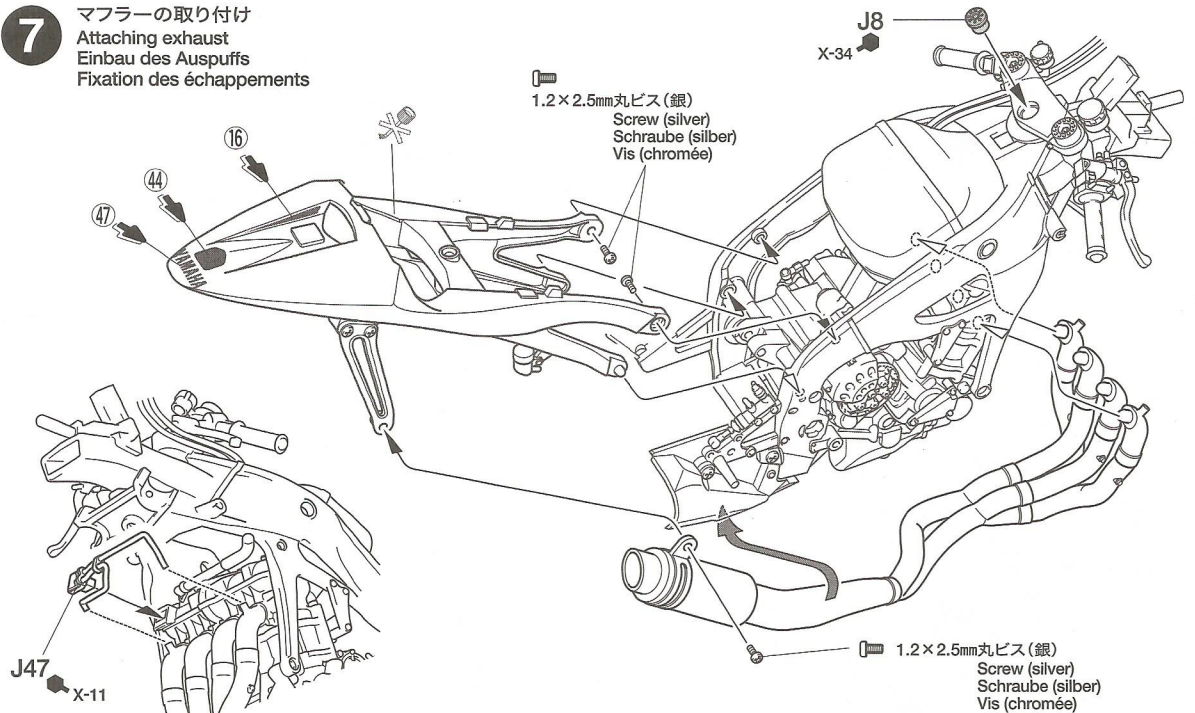

8

ラジエターの取り付け
Attaching radiator
Anbringung des Kühlers
Fixation du radiateur

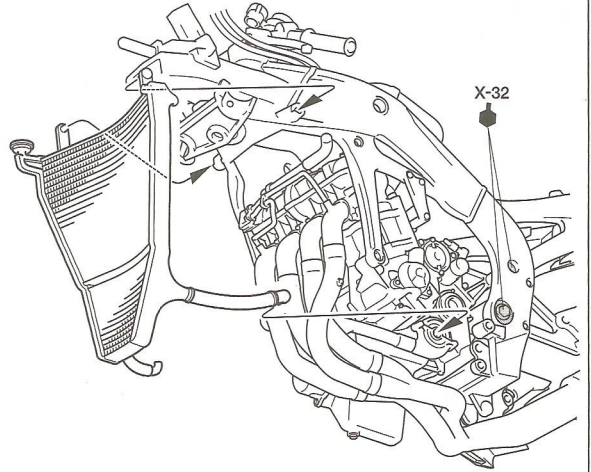
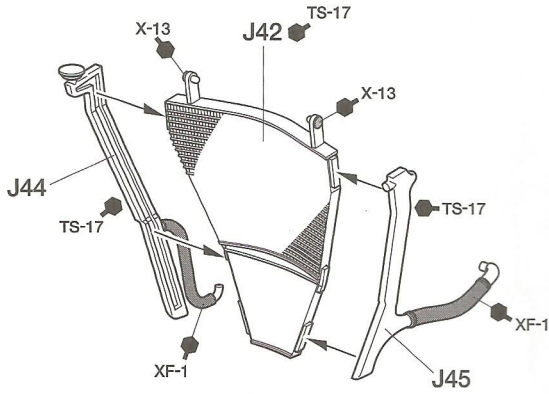

9

《リアダンパー》
Rear damper
Hinterer Dämpfer
Amortisseur arrière

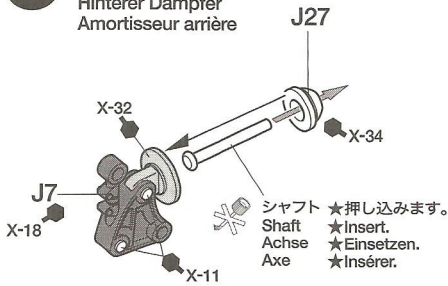

ポリキャップ
Poly cap
Kunststoff-Nabe
Pièce de jonction

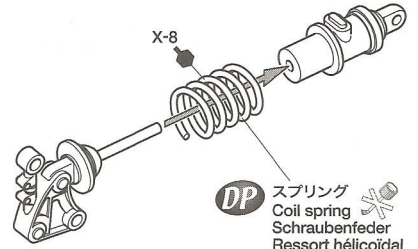
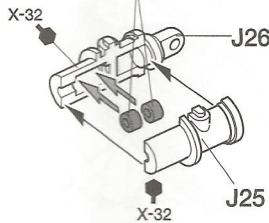

10

スイングアームの組み立て
Swing arm assembly
Zusammenbau des Schwingarms
Assemblage du bras oscillant

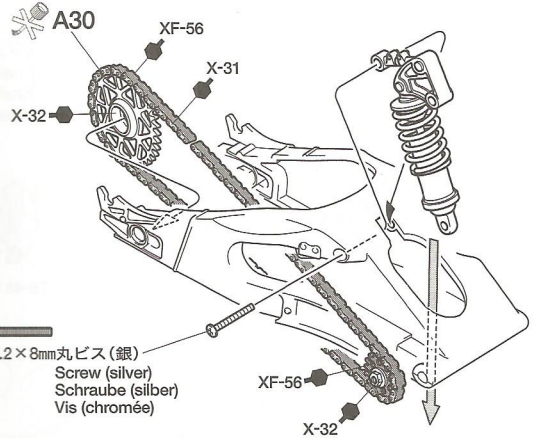
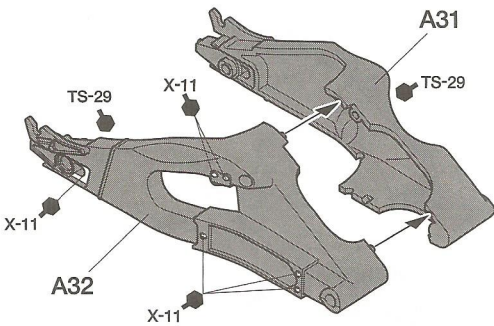

11

リアタイヤの取り付け
Attaching rear wheel
Anbringung des Hinterrades
Mise en place de la roue arrière

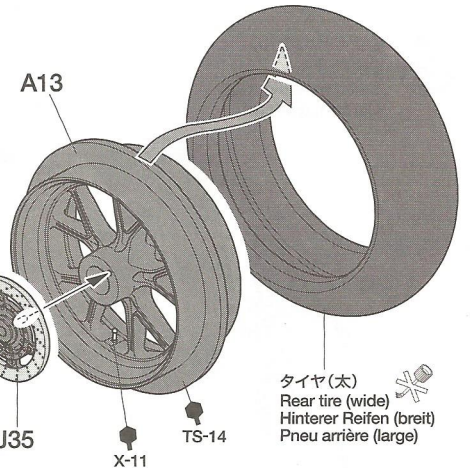
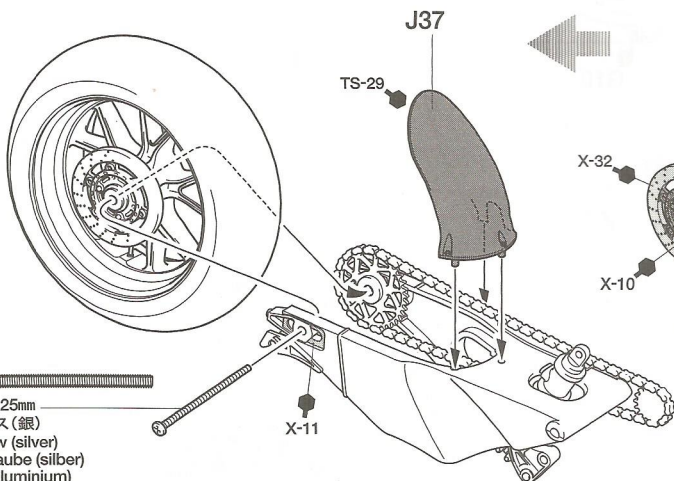

12 リヤキャリパーの取り付け
Rear brake caliper
Hinterer Bremszylinder
Etrier de frein arrière

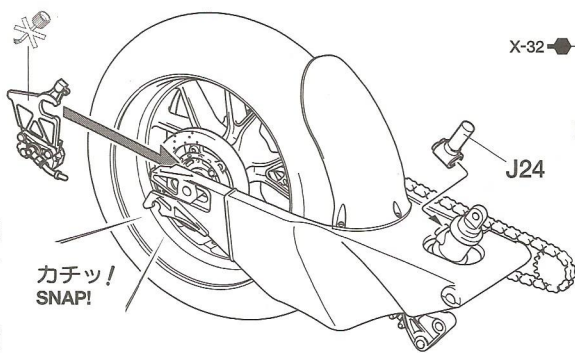
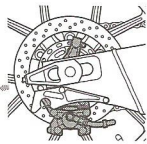
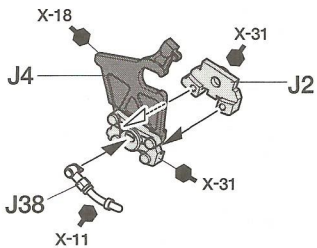

13 スイングアームの取り付け
Attaching swing arm
Anbringung des Schwingarmes
Fixation du bras oscillant

1.6×25mm丸ビス (銀)
Screw (silver)
Schraube (silber)
Vis (chromée)

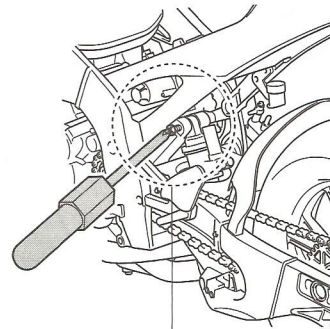
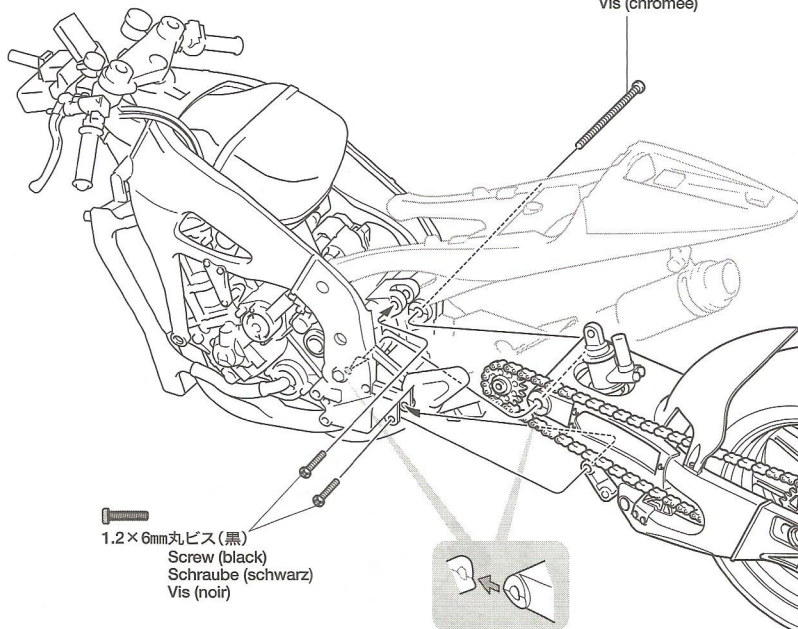

★図のようにネジをしめます。
★Screw-in as shown
★Gemäß Abbildung einschrauben.
★Visser comme indiqué.

14 《フロントフォーク》 DP
Front fork
Vordere Gabel
Fourche avant

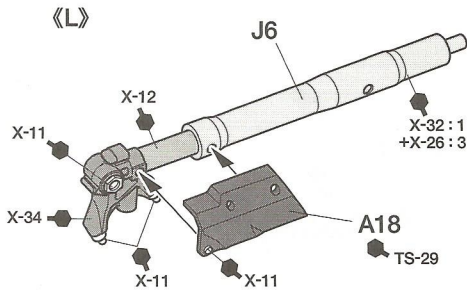
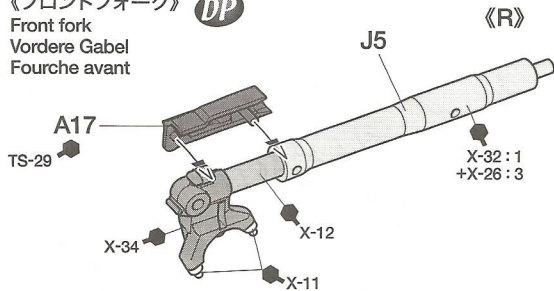

15 フロントタイヤの組み立て
Front wheel assembly
Vorderrad-Zusammenbau
Assemblage de la roue avant

《フロントディスク》 ★2個作ります。
Front brake disc ★Make 2.
Vordere Bremsscheibe ★2 Satz anfertigen.
Disque de frein avant ★Faire 2 jeux.

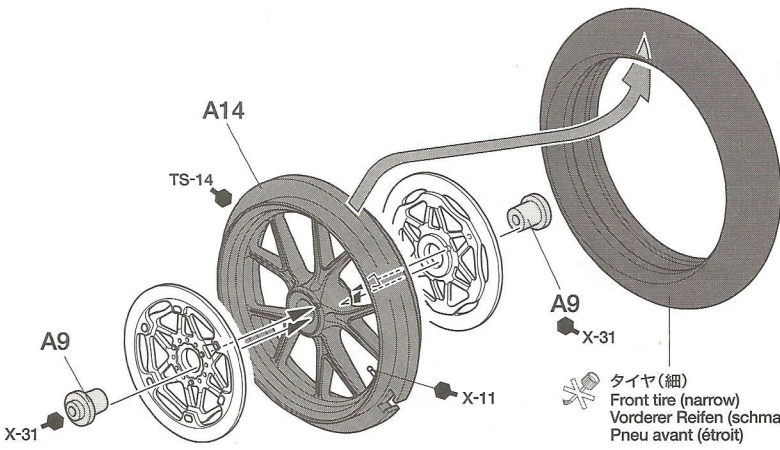
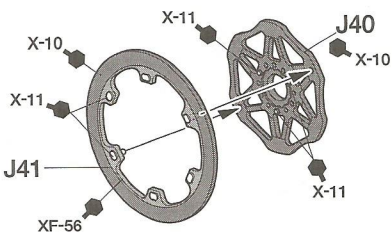

16

《フロントキャリパー》
Front brake caliper
Vorderer Bremszylinder
Etrier de frein avant

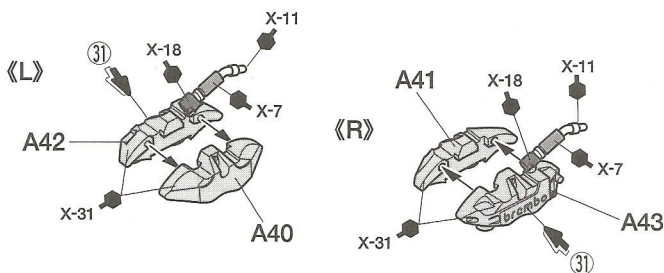

《フロントフェンダー》
Front fender
Vorderes Schutzblech
Garde-boue avant

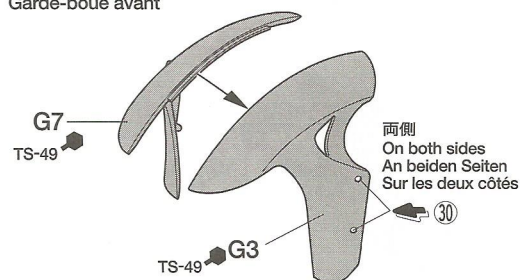

17

フロントフォークの取り付け
Attaching front fork
Anbringung der vorderen Gabel
Fixation de la fourche avant

DP

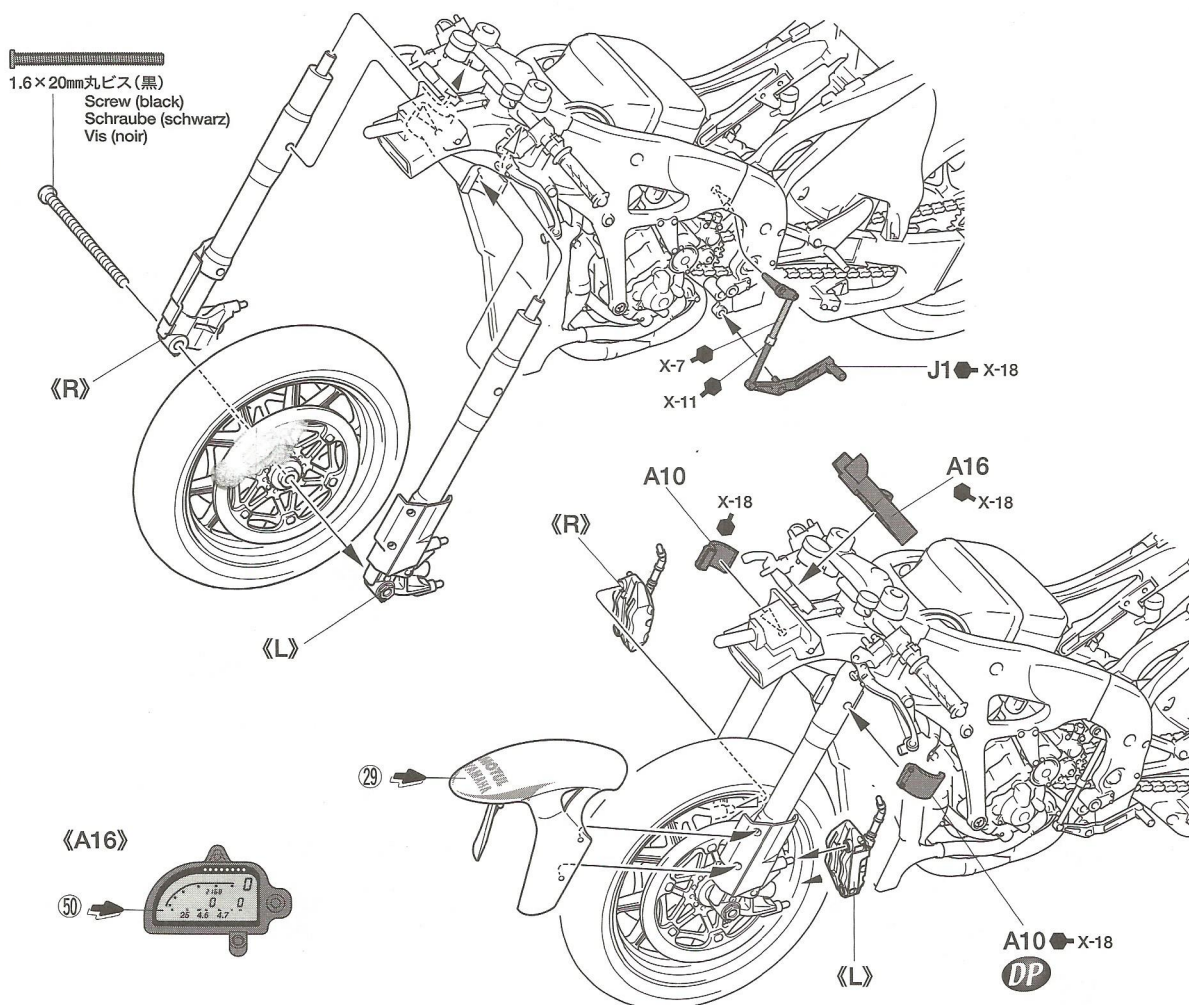

18

《レーシングスタンド》
Racing stand
Rennständer
Béquille de stand

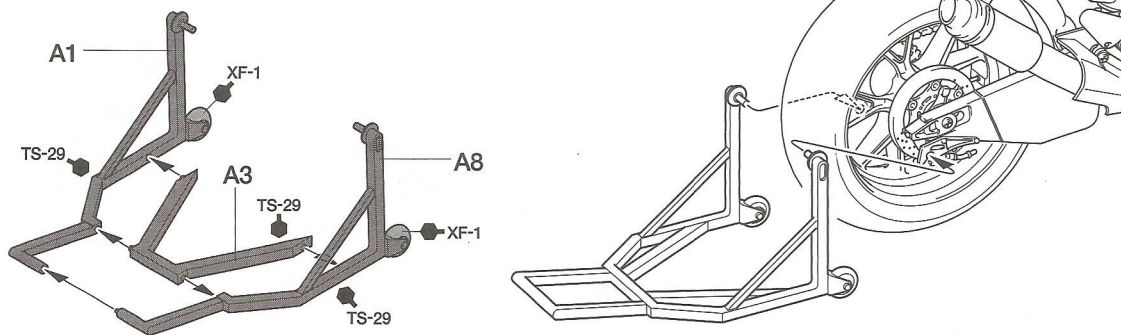

19

パイピング

Piping

Verkabelung

Fixation des durites et des câbles

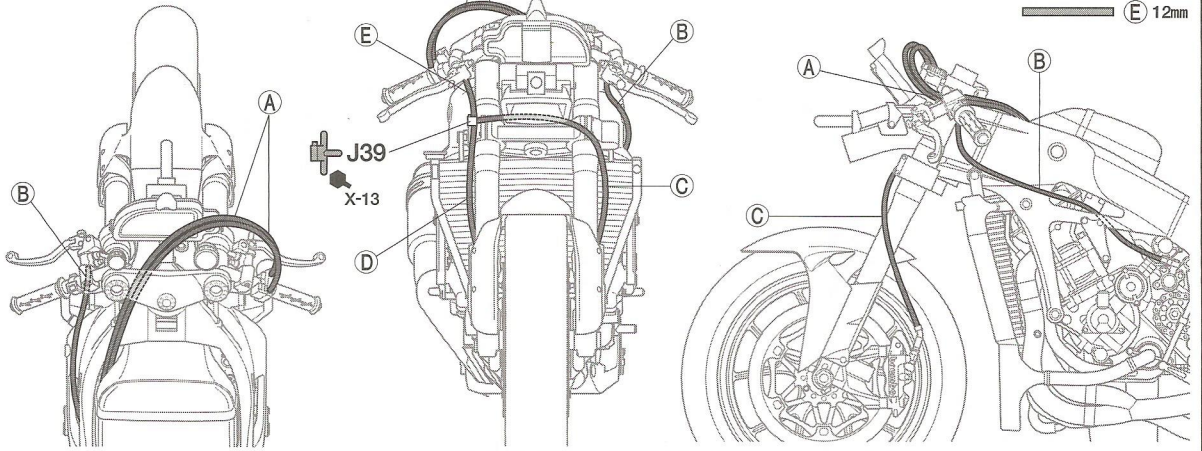

20

《アッパーカウル》

Upper cowl

Obere Verkleidung

Carénage supérieur

- ★切り取ります。
- ★Remove.
- ★Entfernen.
- ★Enlever.

《シートカウル》

Seat cowl

Sitzverkleidung

Carénage de selle

《フューエルタンク》

Fuel tank

Kraftstofftank

Réservoir

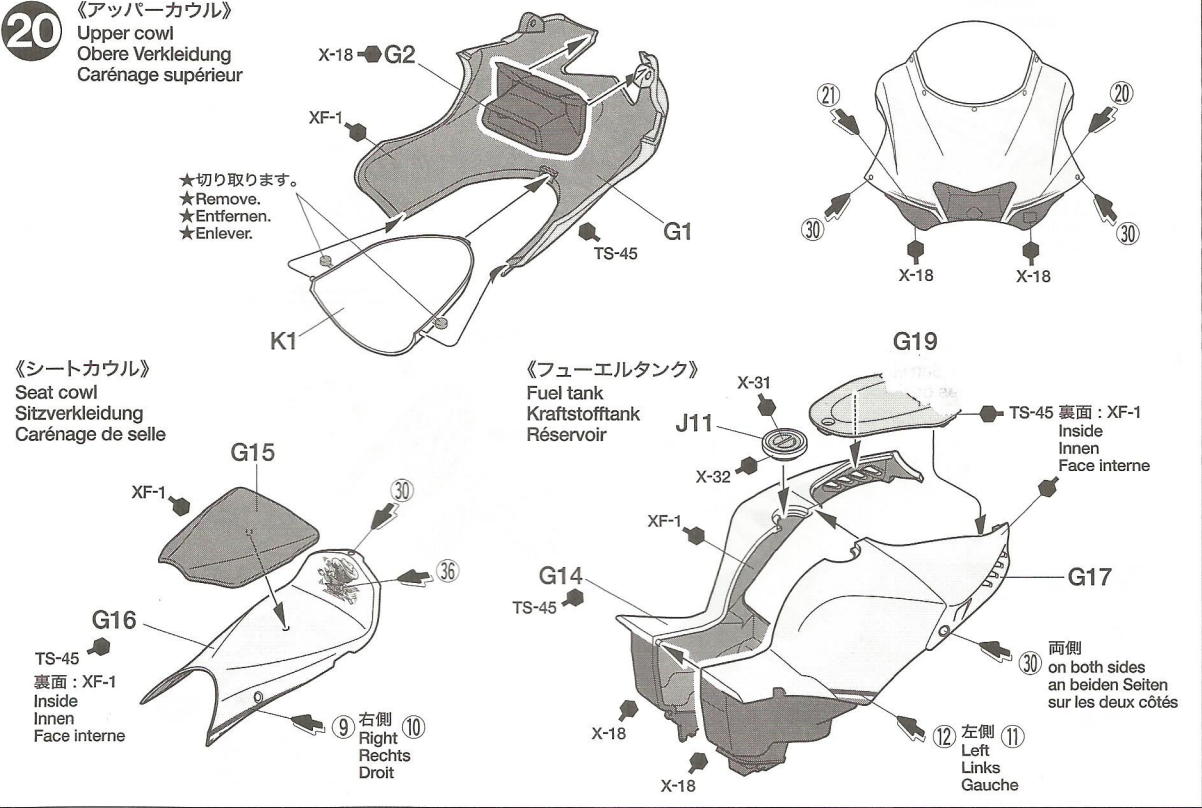

21

《サイドカウル》

Side cowl

Seitenverkleidung

Carénage latéral

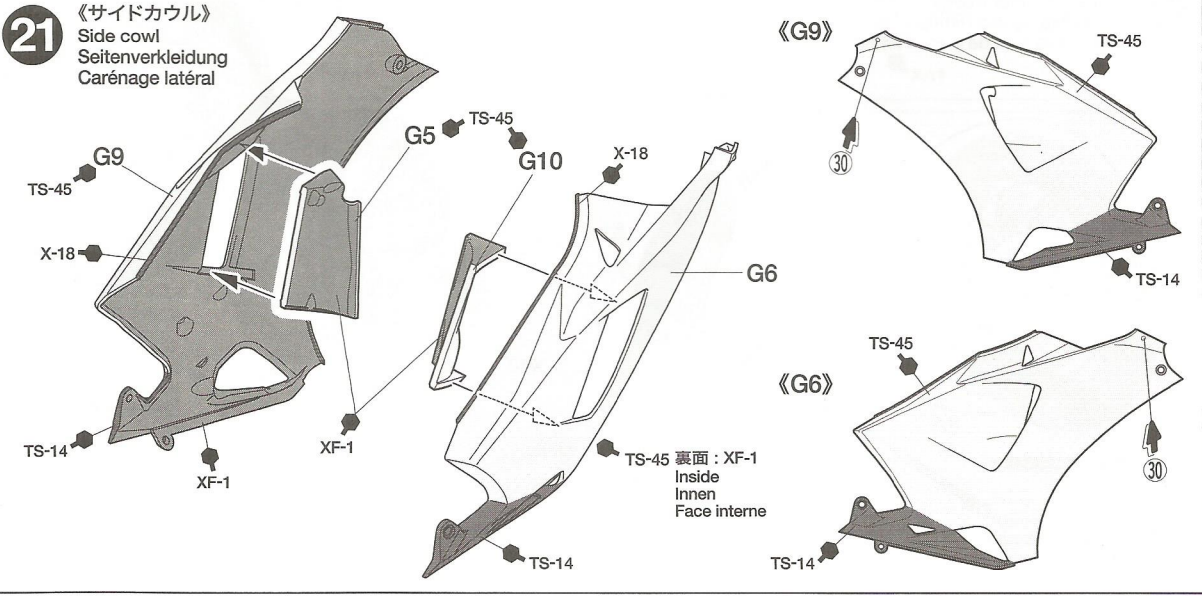

22

フューエルタンクの取り付け
Attaching fuel tank
Anbringung des Kraftstofftanks
Fixation du réservoir

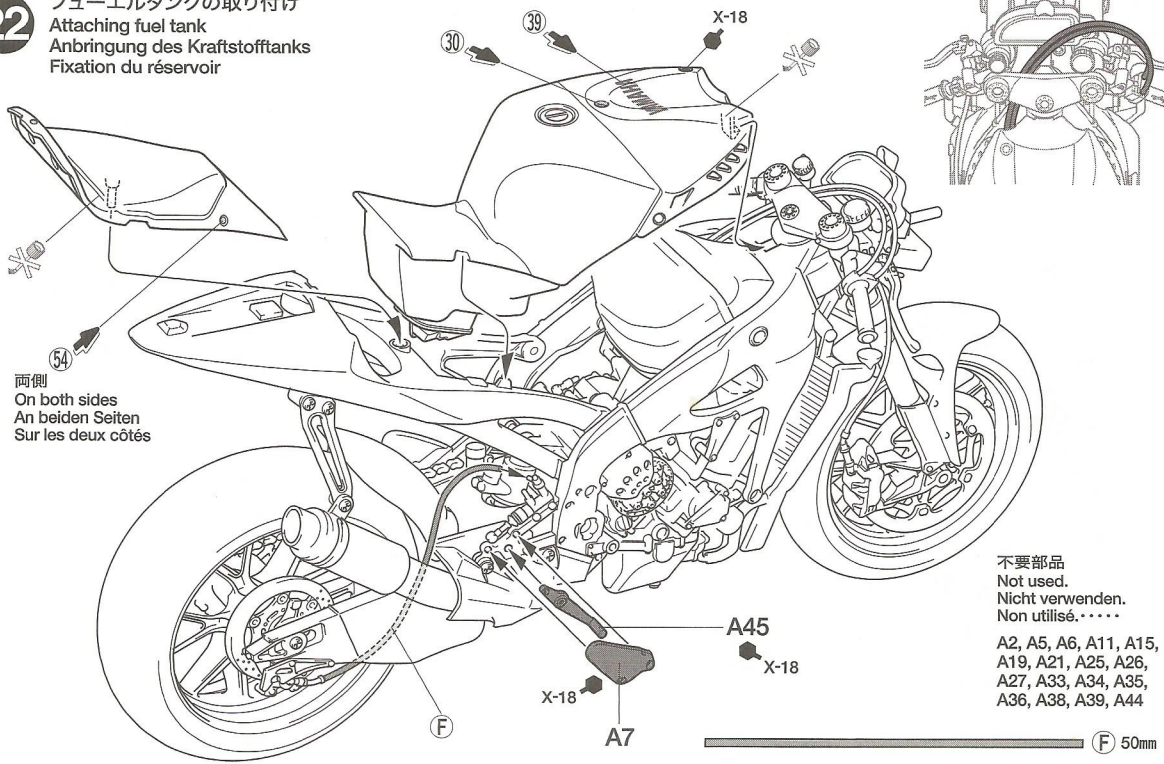

両側
On both sides
An beiden Seiten
Sur les deux côtés

不要部品
Not used.
Nicht verwenden.
Non utilisé.....

A2, A5, A6, A11, A15,
A19, A21, A25, A26,
A27, A33, A34, A35,
A36, A38, A39, A44

F 50mm

23

サイドカウルの取り付け
Attaching side cowls
Anbringung der Seitenverkleidungen
Fixation des carénages latéraux

1.2×2.5mm丸ビス (銀)
Screw (silver)
Schraube (silber)
Vis (aluminium)

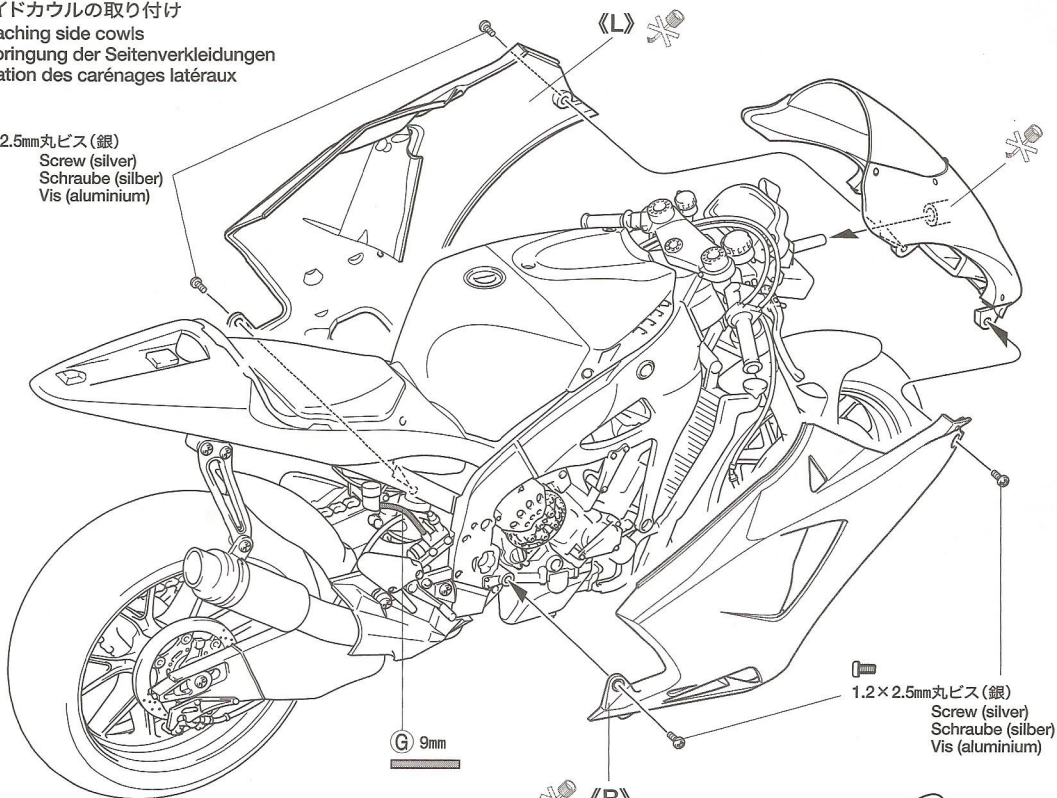

1.2×2.5mm丸ビス (銀)
Screw (silver)
Schraube (silber)
Vis (aluminium)

《アンダーカウル》
Under cowl
Untere Verkleidung
Carénage inférieur

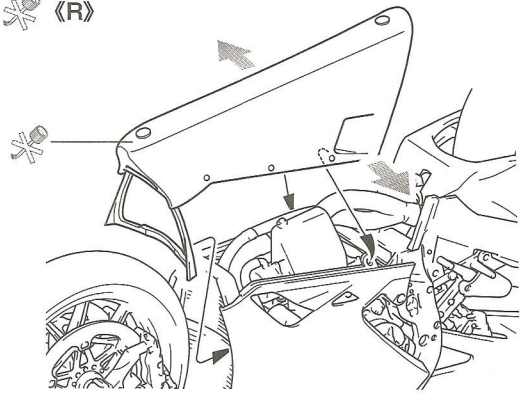
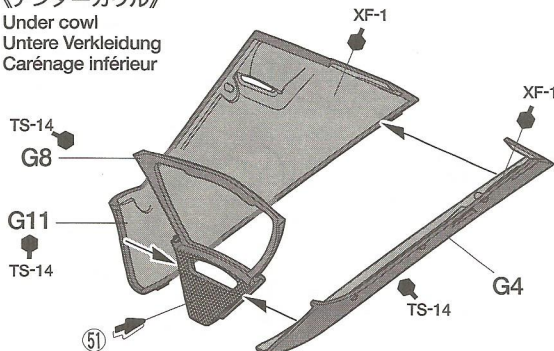

APPLYING DECALS

《スライドマークの貼り方》

- ①貼りたいマークをハサミで切りぬきます。
- ②マークをぬるま湯に10秒ほどひたしてからタオル等の布の上に置きます。
- ③台紙のはしを手で持ち、貼る位置にマークをスライドさせてモデルに移してください。
- ④指に少し水をつけてマークをぬらしながら、正しい位置にずらしします。
- ⑤やわらかい布でマークの内側の気泡を押し出しながら、押しつけるようにして水分を取ります。

DECAL APPLICATION

1. Cut off decal from sheet.

2. Dip the decal in tepid water for about 10 sec. and place on a clean cloth.
3. Hold the backing sheet edge and slide decal onto the model.
4. Move decal into position by wetting decal with finger.
5. Press decal gently down with a soft cloth until excess water and air bubbles are gone.

ANBRINGUNG DES ABZIEHBILDES

1. Abziehbild vom Blatt ausschneiden.
2. Das Abziehbild ungefähr 10 Sek. in lauwarmes Wasser tauchen, dann auf sauberen Stoff legen.
3. Die Kante der Unterlage halten und das Abziehbild auf das Modell schieben.
4. Das Abziehbild an die richtige Stelle schieben und dabei mit dem Finger das Ab-

- ziehbild naßmachen.
5. Das abziehbild mit weichem Stoff ganz andrücken, bis kein überflüssiges Wasser und keine Luftblasen mehr vorhanden sind.

APPLICATION DES DECALCOMANIES

1. Découpez la décalcomanie de sa feuille.
2. Plongez la décalcomanie dans de l'eau tiède pendant 10 secondes environ et poser sur un linge propre.
3. Retenez la feuille de protection par le côté et glissez la décalcomanie sur le modèle réduit.
4. Placez la décalcomanie à l'endroit voulu en la mouillant avec un de vos doigts.
5. Pressez doucement la décalcomanie avec un tissu doux jusqu'à ce que l'eau en excès et les bulles aient disparu.

MARKING TIRE

《タイヤマークの貼り方》

タイヤマークは保護紙、マークが印刷されたマーク紙、台紙からなっています。

- ①マークを貼る部分のほこりや油気などをぬらした布で拭き取ってください。
- ②保護紙を取り去ります。(マーク面を汚さないように注意します。) マークより少し大きめにカッターなどで切れ目を入れ、台紙からマークをはがします。
- ③文字が正しく読めるように、マーク紙を裏返しにしてタイヤに合わせ、指でこすってマークを貼り付けます。
- ④マーク紙の上から水を付けた指で、マーク部をなでるようにします。
- ⑤しばらくしてマークがタイヤに貼り付いたら、ゆっくりマーク紙をはがします。
- ⑥マークをはがしたあとは、水気をやわらかい布などでふきとってください。

HOW TO APPLY TIRE DECALS

Tire decals have an adhesive surface, and are covered by thin protective paper.

1. Wipe tire surface with a damp cloth.
2. Remove protective paper. Be careful not to soil the adhesive surface. Cut out decal and peel off the lining using edge of a knife blade.
3. Place decal into position and rub lightly with your finger.
4. Apply moisture with a wet finger.
5. Carefully remove the paper.
6. Wipe off excess moisture with a soft cloth.

ANBRINGEN DER REIFEN-ABZIEHBILDER

- Die Reifen-Abziehbilder haben eine Klebeschicht.
1. Die Reifenoberfläche mit feuchtem Tuch abwischen.
 2. Das Schutzpapier entfernen. Vorsicht, keinen Schmutz auf die Klebefläche bringen. Das Abziehbild mit Modellermesser ausschneiden und mit der Messerkante abziehen.

3. Das Abziehbild an richtigem Platz anbringen und mit dem Finger leicht andrücken.
4. Mit naßem Finger Feuchtigkeit auftragen.
5. Das Papier vorsichtig abziehen.
6. Überschüssige Feuchtigkeit mit weichem Tuch wegwischen.

COMMENT POSER LES TRANSFERTS SUR LES PNEUS

Les inscriptions à poser sur les pneus sont pré-sentées sous forme de transferts dont l'une des faces est adhésive.

1. Nettoyer le pneu avec un chiffon humide.
2. Enlever le papier de protection. Attention à ne pas salir la surface adhésive. Découper les décalcomanies et détacher suivant la ligne en utilisant la pointe d'un couteau.
3. Mettre la décalcomanie en place et frotter légèrement avec le doigt.
4. Humidifier avec un doigt mouillé.
5. Enlever le papier avec précaution.
6. Enlever l'excès d'humidité avec un chiffon doux.

PAINTING

《ヤマハ YZR-M1 バレンシアの塗装》

2005年の2輪ロードレース世界選手権最終戦バレンシア GPに参戦したヤマハ YZR-M1は、それまでのメタリックブルーから一転、1970年代から使われてきたヤマハのファクトリーカラーといえる、ホワイトをベースにレッドのブロックパターンを配したカラーをまとって登場しました。ゼッケンやスポンサーロゴ、さらにレッドのブロックラインなどのスライドマークは別紙を参考に貼ってください。また、細部の塗装は説明図中に示しました。

Painting the Yamaha YZR-M1

The YZR-M1 which raced in the 2005 MotoGP Round 17 Valencia featured a paint scheme that was drastically different from the metallic blue style used up until then. This was the white, red and black Yamaha corporate racing colors from the 1970s. Refer to instruction manual for painting details. See separate marking guide for applying decals.

Lackierung der Yamaha YZR-M1

Die YZR-M1, welche beim 2005er MotoGP Runde 17 in Valencia fuhr, wies ein von dem bis dahin verwendeten metallblauen Stil völlig abweichendes Lackierungs-Schema auf. Es waren Weiß, Rot und Schwarz, die

für Yamaha in den 1970ern typischen Rennfarben. Beachten Sie die Anleitung zur Lackierung von Details. Bringen Sie die Abziehbilder gemäß den separaten Markierungshinweisen an.

Peinture du Yamaha YZR-M1

La YZR-M1 qui participa à la 17^{ème} manche de la saison 2005, le GP de Valence, portait une livrée très différente du bleu métallisé vu jusqu'alors. Elle arborait la décoration blanche, rouge et noire de l'écurie usine Yamaha des années 1970. Se reporter au manuel d'instructions pour la peinture des détails. Les apposer en se reportant au guide de décoration séparé.

部品請求について

★部品をなくしたり、こわした方は、このステッカーが貼られたカスタマーサービス取次店でご注文いただけます。また、当社カスタマーサービスに直接ご注文する場合は、右記の方法でご注文することができます。詳しくは当社カスタマーサービスまでお問い合わせください。

タミヤカスタマーサービス取次店

パーツのお取り寄せに大変便利なお店です。

TAMIYA
054-283-0001 (24時間受付) FAX 054-283-0792

①《現金書留のご利用法》

下のカードにあなたの氏名、住所、郵便番号、電話番号をしっかりと記入してください。必要部品を○でかきこみ、代金を現金書留または、定額小為替(100円以下は切手可)と一緒に申し込みください。

②《郵便振替のご利用法》

郵便局の払込用紙の通信欄に下のカードを参考にITEM番号、スケール、製品名、部品名、数量を必ずご記入ください。振込人住所欄には電話番号もお書きください。口座番号・00810-9-1118、加入者名・田宮模型でお振込ください。

③《電話でのご注文もご利用いただけます》

パーツ代金に加えて代引き手数料(315円)をご

負担いただければ、代金着払いにより電話でのご注文も承ります。

《お問い合わせ番号》

静岡 **054-283-0003**
東京 **03-3899-3765** (静岡へ自動転送)
営業時間/平日(月～金曜日)▶8:00~20:00
土、日、祝日▶8:00~17:00



●タミヤのホームページには豊富な情報が満載です。ぜひご覧ください。

www.tamiya.com

AFTER MARKET SERVICE CARD

When purchasing Tamiya replacement parts, please take or send this form to your local Tamiya dealer so that the parts required can be correctly identified and supplied. Please note that specifications, availability and price are subject to change without notice.

Parts code	ITEM 14105
9331147	Upper Cowling
9001876	A Parts
9001906	G Parts
0111260	J Parts
9111108	K Parts
9401329	Tire Bag
0446168	Poly Cap (8 pcs.)
1401236	Decal
1421495	Emblem
1401220	Tire Decal
9801127	Instructions

YAMAHA YZR-M1

50th Anniversary Valencia edition

ヤマハ YZR-M1 50th Anniversary バレンシア エディション

アッパーカウル (G1)	270円	9331147
Aパーツ	750円	9001876
Gパーツ (G1除く)	580円	9001906
Jパーツ	750円	0111260
Kパーツ	280円	9111108
タイヤ袋 (ビス、ポリキャップ含む)	470円	9401329
ポリキャップ (8個)	200円	0446168
マーク	460円	1401236
エンブレムステッカー	210円	1421495
タイヤマーク	190円	1401220
説明図	320円	9801127

For Japanese use only! ITEM 14105

住所

電話 () -

氏名

0806

TAMIYA
株式会社タミヤ
〒422-8610 静岡県駿河区恩田原3-7

YAMAHA YZR-M1

50th Anniversary Valencia edition

MARKING



不要マーク
Not used.
Nicht verwenden.
Non utiliser.

③①×2, ⑤④×2

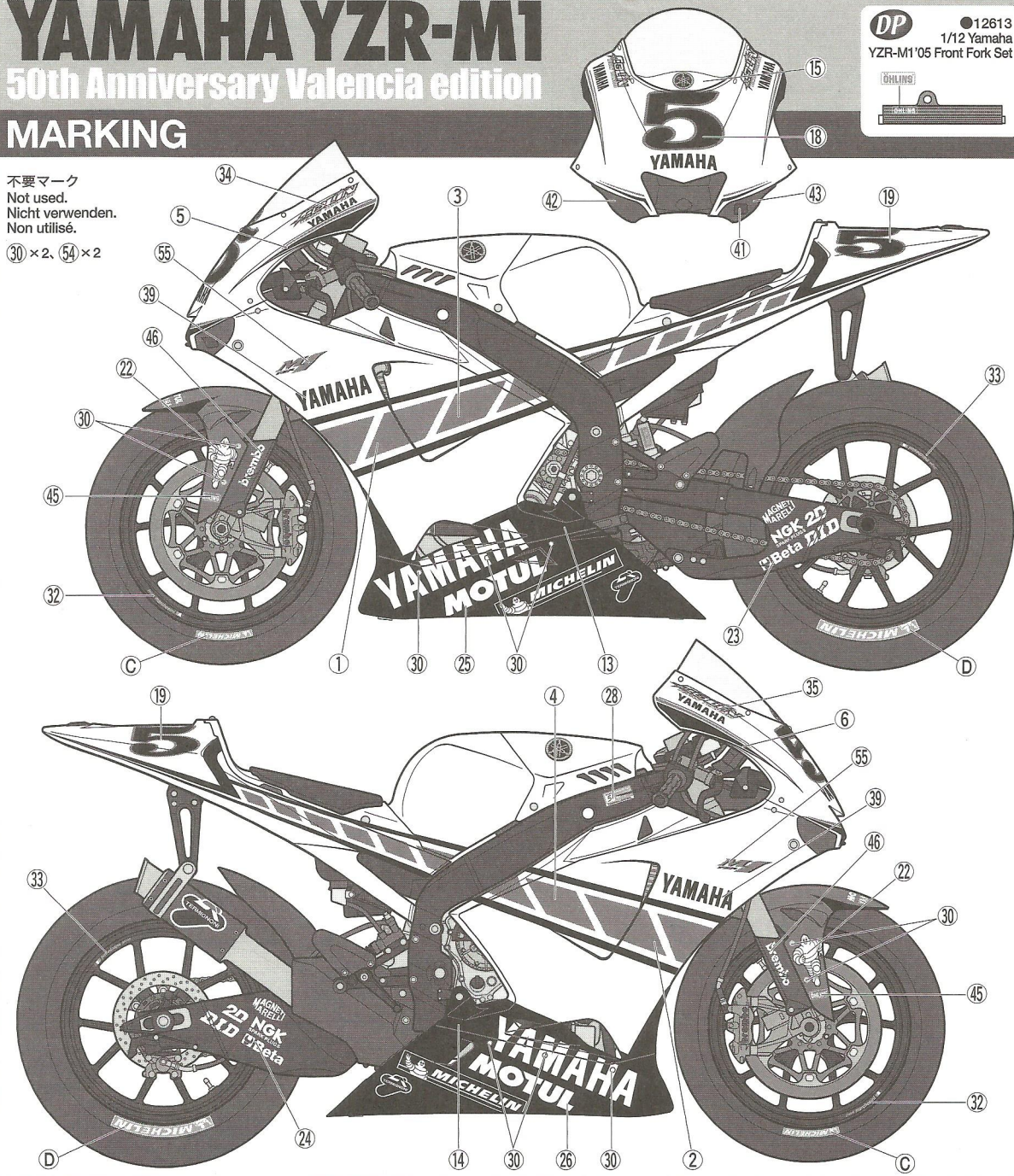

《エンブレムステッカーの貼り方》

- ①マークを台紙ごと少し大きめに切り取ります。
- ②マークがついた上側のフィルムを台紙からめくり、貼る位置に合わせてフィルムの上から強く押しつけます。
- ③フィルムをゆっくりとはがします。

EMBLEM STICKER

1. Cut out sticker allowing a slight border.
2. Peel away the lining and securely place the sticker in position.
3. Remove the film slowly.

EMBLEM-AUFKLEBER

1. Schneiden Sie den Aufkleber mit etwas Überstand aus.
2. Die Trägerfolie abziehen und den Aufkleber an der gewünschten Stelle fest andrücken.
3. Den Schutzfilm vorsichtig abziehen.

EMLEME AUTOCOLLANT

1. Découper l'autocollant en laissant une légère bordure.
2. Soulever le support et apposer l'autocollant en appuyant bien.
3. Enlever doucement le film.

