



SCALE MODEL CONSTRUCTION KIT

NORTH AMERICAN P-51B MUSTANG

'The Hun Hunter-Texas' was flown by Lt. Henry W. Brown of the 354th Fighter Sqn, 355th Fighter Group, Eighth Air Force, based at Steeple Morden, Cambridge, June 1944. Brown was the 355th Group's top ace achieving 17 aerial and 14 ground victories before being shot down and becoming a prisoner of war in October 1944.

Le "Hun Hunter-Texas" fut piloté par le lieutenant Henry W. Brown de la 354^{ème} escadrille de chasse, 355^{ème} groupe de chasse, Huitième Air Force, de la base de Steeple Morden, Cambridge, juin 1944. Brown était "l'as" du 355^{ème} groupe et avait remporté 17 victoires aériennes et 14 au sol avant d'être abattu et d'être fait prisonnier de guerre en octobre 1944.

Die 'Hun Hunter-Texas' wurde von Lt. Henry W. Brown von der 354. Jagdstaffel, 355. Jagdgeschwader, Achtes Air Force-Kommando, vom Stützpunkt Steeple Morden, Cambridge, Juni 1944, geflogen. Brown war der Spitzenpilot der 355. Geschwaders und erzielte 17 Luft- und 14 Bodensiege, ehe er im Oktober 1944 abgeschossen und in Kriegsgefangenschaft genommen wurde.

GENERAL INSTRUCTIONS

It is recommended that exploded views are studied and assembly practised before cementing together. **Note:** small parts are best painted before assembly. Parts should be as drawn and any moulded tabs adhering to parts removed before assembly. All parts are numbered; assemble in sequence. **IF DISPLAY STAND IS TO BE USED CUT AWAY WALL OF PLASTIC FROM STAND SLOT IN FUSELAGE UNDERSIDE.**

INSTRUCTIONS GENERALES

Il est recommandé d'étudier avec soin les dessins et de s'exercer au montage avant de coller les pièces. On peint plus facilement les petites pièces avant de les assembler. Les pièces doivent coïncider avec les dessins et on doit séparer les supports des pièces avant d'assembler celles-ci. Toutes les pièces sont numérotées et doivent être montées en ordre. **SI LE MODELE EST MONTE SUR SOCLE, DECOUPEZ L'EMPLACEMENT DANS LE FUSELAGE.**

ALLEGEMEINE BAUTIPS

Anordnung und Vollzähigkeit aller Bauteile nach Anleitung, Abbildungen und Deckelbild überprüfen. Vor Bemalung und Montage Gussgrate entfernen und Teilepassung ungeleimt probieren. Nur nächstbenötigte Teile von Gussrippen lösen bzw. Sichtbeutel entnehmen. Baufolge entspricht der Teilnummerierung. Einbauteile vorab bemalen. **BEI VERWENDUNG EINES STÄNDERS VORHER RUMPSCHLITZ FÜR DEN STÄNDERARM DURCHBRECHEN UND ANPASSEN.**

Apply transfers, separate into required subjects dip in warm water for a few seconds, slide off backing into position shown in illustration.

Appliquer les décalcomanies, découper les sujets voulus, les tremper dans de l'eau tiède pendant quelques secondes, mettre en place et décoller le dos comme le montre l'illustration.

Dekals aufzukleben, aussortieren, einige Sekunden lang in warmes Wasser tauchen und dann von der Unterlage herunter in die gewünschte Position schieben (siehe Abbildung).

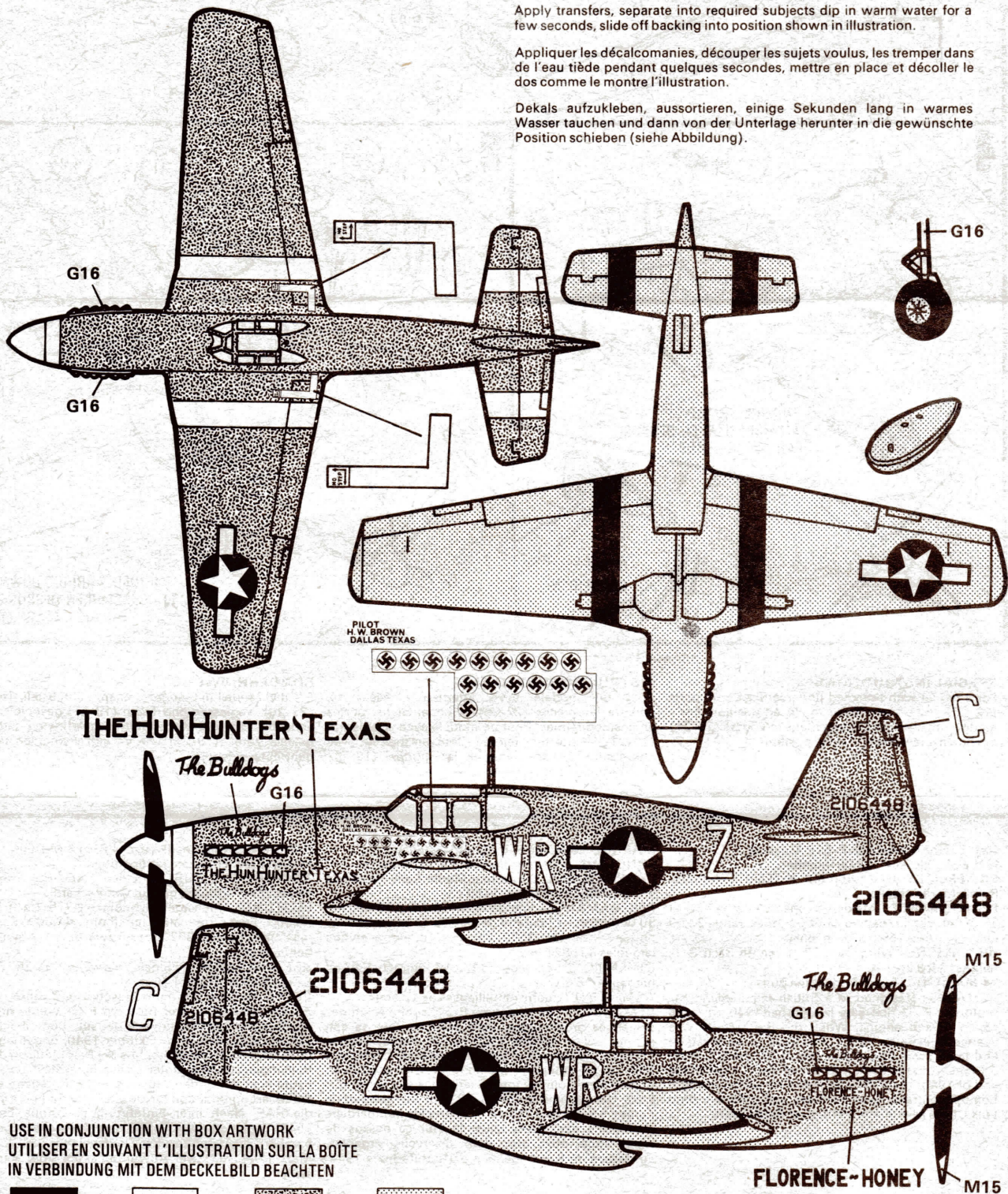

USE IN CONJUNCTION WITH BOX ARTWORK
 UTILISER EN SUIVANT L'ILLUSTRATION SUR LA BOÎTE
 IN VERBINDUNG MIT DEM DECKELBILD BEACHTEN

- | | | | |
|--|---|---|---|
|  M6 BLACK
NOIR
SCHWARZ |  M10 WHITE
BLANC
WEISS |  M21 OLIVE DRAB
GRIS OLIVE AMERICAIN
TARNOLIVBRAUN |  G8 SILVER
ARGENT
SILBER |
|--|---|---|---|

PAINT NOS M6 M10 M15 M21 G8 G16 (NOT INCLUDED)

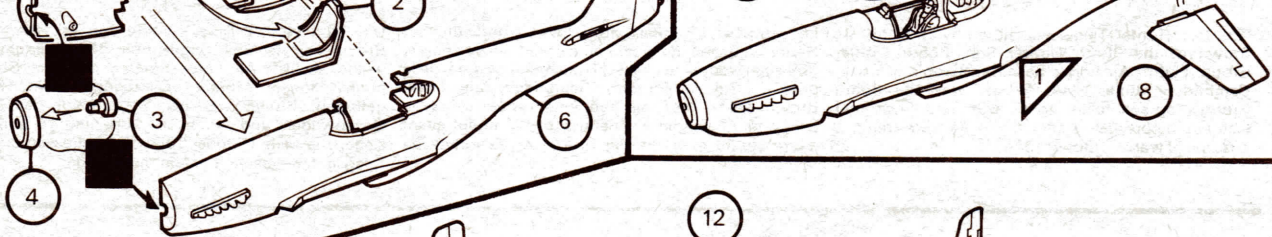

3
11-17

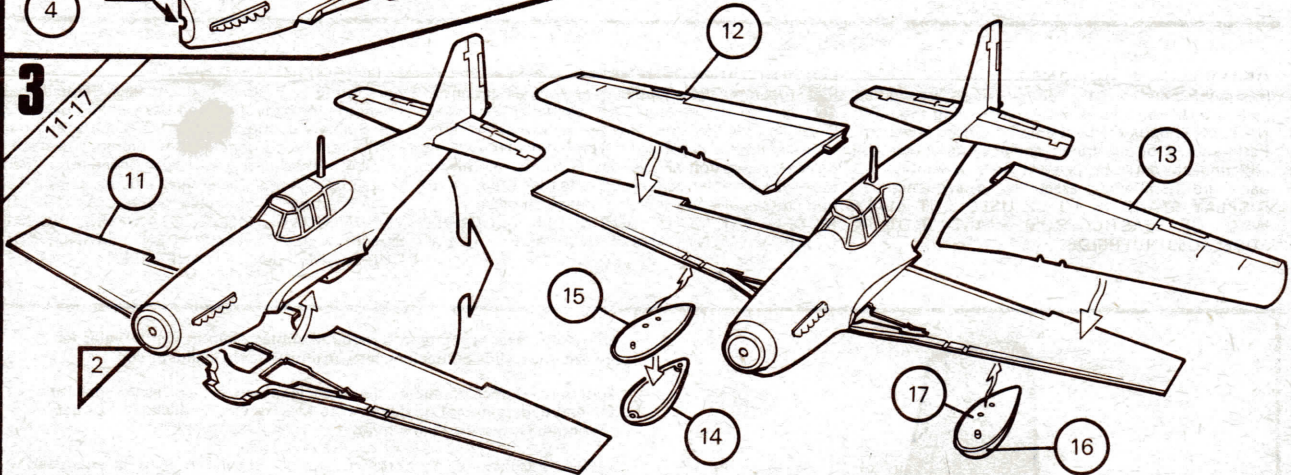

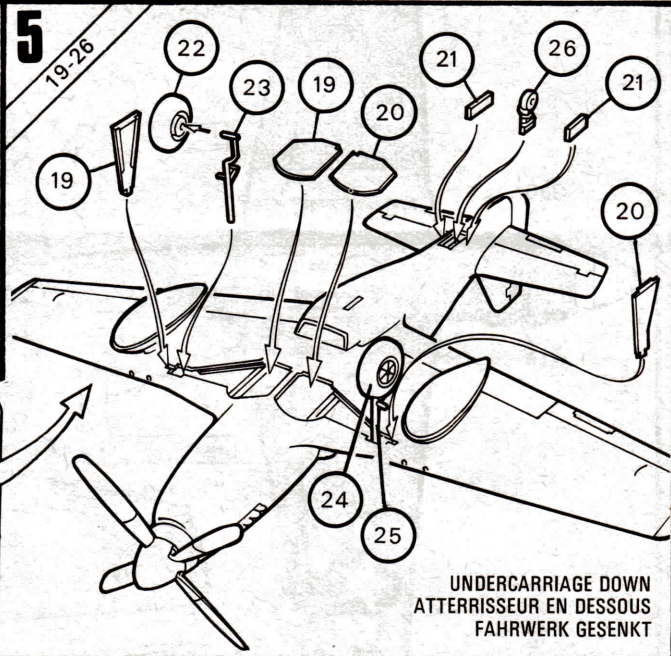
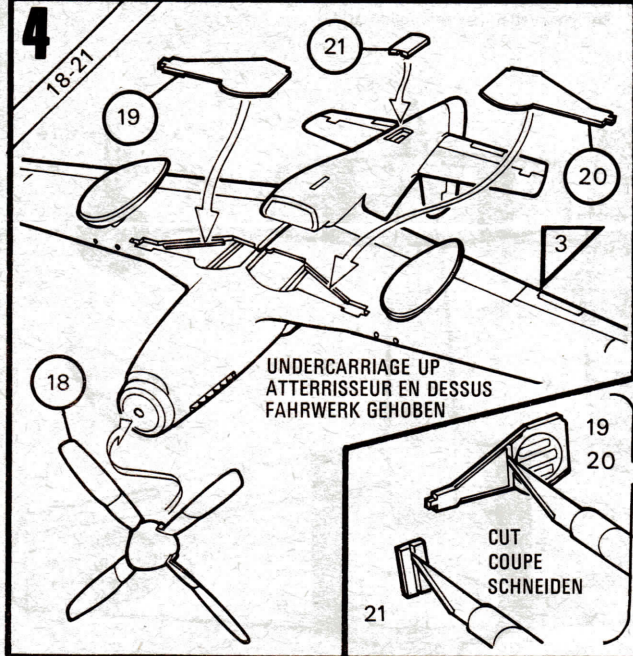

SPECIAL INSTRUCTIONS

For a model with retracted undercarriage omit parts (22-26) and cement doors in closed position. For a model with lowered undercarriage cut doors (19-21) as shown and cement in open position.

INSTRUCTIONS SPECIALES

Pour un modèle avec atterrisseur escamoté, omettre les pièces (22-26) et cimenter les portes en position fermée. Pour un modèle avec atterrisseur (19-21) en position fermée. Pour un modèle avec atterrisseur abaissé, couper les portes (19-21) comme indiqué et les cimenter en position ouverte.

SONDERHINWEISE

Für das Modell mit eingezogenem Fahrgestell, Teile (22-26) weglassen und Türen (19-21) geschlossen verkleben. Für ein Modell mit ausgefahrenem Fahrgestell, Türen (19-21) wie gezeigt schneiden und geöffnet verkleben.

MAKE : North American P-51B Mustang.

ROLE : Single-seat fighter-bomber.

POWERED BY : One 1,450 h.p. Packard-built Rolls-Royce Merlin engine.

PERFORMANCE : Maximum speed 445 m.p.h. at 30,000 ft; service ceiling 41,800 ft; max. range 2,200 miles with two 150 gal. drop tanks.

DIMENSIONS : Wing span 37 ft, length 32 ft 3 in, height 13 ft 8 in.

ARMAMENT : Four .5 in machine guns.

REMARKS : Designed to a British requirement, the prototype P-51 first flew in October 1940 powered by an Allison engine. When the R-R Merlin was licence-built in the USA, it was fitted to the Mustang and large scale production began for the US Army Air Force and the RAF. Introduced into Europe at the end of 1943, the P-51B escorted American daylight bombers on raids over Germany and with two drop tanks, from March 4th, 1944, over Berlin itself.

MARQUE : Mustang P-51B nord-américain.

FONCTION : Chasseur-bombardier monoplace.

PROPULSE PAR : Un moteur Merlin Rolls-Royce de construction Packard de 1450 c.v.

PERFORMANCE : Vitesse maximale de 715 km/h a 30.000 pieds m; plafond de service 41.800 pieds m; portée maximale 3530 km avec deux réservoirs largables de 682 litres.

DIMENSIONS : Envergure 11,28 m, longueur 9,83 m, hauteur 4,16 m.

ARMEMENT : Quatre mitrailleuses de 127 mm.

REMARKS : Le prototype P-51, conçu selon des exigences britanniques, était propulsé lors de son premier vol en octobre 1940 par un moteur Allison. Lorsque le Merlin R-R fut construit sous brevet aux USA on en équipa le Mustang et il fut produit en grande série pour les forces aériennes de l'armée des Etats-Unis et pour la RAF. Le P-51B fut introduit en Europe à la fin de 1943 où il escorta les bombardiers américains dans leurs raids de jour au-dessus de l'Allemagne, puis, avec deux réservoirs largables, au-dessus de Berlin même à partir du 4 mars 1944.

FABRIKAT : Nordamerikanische P-51B Mustang.

FUNKTION : Einsitzer-Jagdbomber.

ANGETRIEBEN DURCH : Einen 1,450-PS- Rolls-Royce Merlin-Motor, gebaut von Packard.

LEISTUNG : Höchstgeschwindigkeit 715 km/h bei 30.000 Fuss; normale Gipfelhöhe 41.800 Fuss; maximaler Bereich 3530 km mit zwei 682-l-Abwurfbehältern.

ABMESSUNGEN : Flügelspannweite 11,28 m; Länge 9,83 m; Höhe 4,16 m.

RÜSTUNG : Vier 127-mm-Maschinengewehre.

ANMERKUNGEN : Der Prototyp P-51 wurde nach englischen Spezifikationen gebaut und machte seinen Jungfernflug im Oktober 1940, angetrieben durch einen Allison-Motor. Als der R-R Merlin in den Vereinigten Staaten unter Lizenz hergestellt wurde, baute man ihn in den Mustang ein und begann mit der Massenproduktion für die US Army Air Force und die RAF. Nach ihrer Einführung in Europa Ende 1943, begleiteten die P-51B amerikanische Tagesbomber bei Angriffen über Deutschland und, ab 4. März 1944, mit zwei Abwurfbehältern über Berlin selbst.