



# Laffly (f) Typ V15T

1/35 SCALE MODEL KIT No 35573

### Laffly (f) Typ V15T, німецький військовий автомобіль 2 СВ

У роки Другої світової війни частини Вермахту активно використовували багато зразків захопленої військової техніки. Серед них був і французький армійський всюдихід Laffly V15T, що випускався на заводах компаній Laffly та Licorne. Створений як артилерійський тягач для 25-мм протитанкових гармат, він часто використовувався як багатозадаєвий автомобіль. Після захоплення Франції його продовжували випускати для потреб Вермахту на заводі компанії Licorne. У німецькій армії, як і у французькій, цей всюдихід використовувався для різних задач: буксирував протитанкові гармати, виступав у якості штабного автомобіля або автомобіля зв'язку. Усього, за різними оцінками, у частинах Вермахту використовувалося близько 450 цих всюдиходів.

### Laffly (f) Typ V15T, WWII German military vehicle

During the WWII, units of the Wehrmacht actively used many samples of captured military equipment. Among them was the French army all-terrain vehicle Laffly V15T, which was produced at the plants of the Laffly and Licorne companies. Designed as an artillery tractor for 25 mm anti-tank guns, it was often used as a multi-purpose vehicle. After the capture of France, it continued to be produced for the needs of the Wehrmacht at the Licorne plant. In the German army, as in the French, this all-terrain vehicle was used for various tasks: towing anti-tank guns, acting as a staff car or a communication car. The purpose of the car was purely military and did not differ in particular comfort, but it had high passability on difficult roads and could often pass on those places where German cars were stuck. In total, according to various estimates, about 450 of these all-terrain vehicles were used in parts of the Wehrmacht.

#### Тактико-технічні характеристики автомобіля Laffly (f) typ V15T

Маса, кг	2600
Екіпаж, чел	2+3
Довжина, мм	4210
Ширина, мм	1850
Висота (без лобового скла), мм	1295
Двигун	4-х цил. бензиновий, 2,3 л, 55 к.с.
Максимальна швидкість, км/ч	55
Вантажопід'ємність, кг	700

#### Tactical and Technical Specifications of Laffly (f) typ V15T

Weight, kg	2600
Crew, men	2+3
Length, mm	4210
Width, mm	1850
Height (without windshield), mm	1295
Engine	4-cyl, petrol, 2.3 l, 55 hp
Max. speed, km/h	55
Carrying capacity, kg	700

#### ФАРБИ, ЩО ВИКОРИСТОВУЮТЬСЯ / USED COLORS:

COLOR	ICM	Revell	Tamiya
A Гумовий чорний   Rubber Black	1039	6	XF85
B Ришко-коричневий   Middle Stone	1060	-	XF60
C Німецький сірий   German Grey	1038	78	XF63
D Темна земля   Tan Earth	1058	-	-
E Срібло   Silver	1024	90	-
F Сталь   Natural Steel	1025	91	X11

COLOR	ICM	Revell	Tamiya
G Збройовий метал   Gun metal	1027	-	X10
H Темна іржа   Dark rust	1051	83	XF68
K Помаранчева шкіра   Saddle Brown	1050	-	X9
L Сіро-зелений   Grey Green	1035	-	XF49
M Камуфляжний   Camouflage Green	1071	46	XF81

Для отримання глянцевого, сатинового чи матового ефекту – використовуйте наші лаки!  
For a glossy, satin or matte effect - use our varnishes!

2001 МАТОВИЙ ЛАК VARNISH MATT	2002 САТИНОВИЙ ЛАК VARNISH SATIN	2003 ГЛЯНЦЕВИЙ ЛАК VARNISH GLOSS
-------------------------------	----------------------------------	----------------------------------

<b>01</b> СТАДІЯ СКЛАДАННЯ ASSEMBLY STEP	<b>A</b> ФАРБА, ЩО ВИКОРИСТОВУЄТЬСЯ USED COLOR	<b>x2</b> ЗРОБИТИ ДВІ ДЕТАЛИ MAKE 2 PCS
<b>03</b> СКЛАДАЛЬНА ОДИНИЦЯ ASSEMBLY UNIT	<b>?</b> ДОВІЛЬНИЙ ВИБІР OPTIONAL	<b>NE</b> НЕ КЛЕЇТИ DO NOT CEMENT
		<b>WI</b> ВІДРІЗАТИ CUT OFF

У В А Г А !  
Перед складанням уважно прочитати керівництво з монтажу. Кожна деталь пронумерована. Дотримуватися послідовності монтажу. Необхідні робочі інструменти: ніж і напилек для зачистки деталей; гумова стрічка, клейка стрічка і прищипи для білини (для притиснення склеюваних деталей). Деталі з пластику очистити в розчині м'якого милового засобу і висушити на повітрі для того, щоб фарба і перетячі картинки краще прилягали. Перед приклеюванням перевірити, чи підходять деталі; клей наносити економно. Хром і фарбу видалити з поверхонь склеювання. Невеликі деталі пофарбувати перед тим, як вони будуть вдалені з рамок. Фарбу необхідно добре просушити, тільки після цього продовжувати складання. Кожну відповідну перетячну картинку вирізати окремо і приблизно на 20 секунд занурити в теплу воду. На позначеному місці картинку відокремити від паперу і притиснути промокальним папером.

С А У Т І О Н !  
Read the instructions thoroughly prior to assembly. Each component is numbered. Adhere to specified sequence of assembly. Tools required: knife and file for removal of components from frame; rubber bond, adhesive tape and clothes pegs for clamping components together after applying adhesive. Clean plastic components in a mild detergent solution and allow to air-dry so that paint and transfers adhere better. Prior to applying adhesive, check to see whether the components fit together; apply adhesive sparingly. Remove chrome and paint from the contact surfaces. Paint small components before removing them from the frame. Allow paint to dry well, and only then continue to assemble. Cut out each transfer individually and immerse in warm water for approx. 20 seconds. Slide transfer off paper and into designated position, then press on with blotting paper.

ТОВ ICM Холдинг  
вул. Бориспільська 9, корпус 64,  
02099, Київ, Україна  
Тел./факс: +38(044) 369 54 12  
E-mail: export@icm.com.ua



ICM Holding  
Borispolskaya, 9, build. 64,  
02099, Kiev, Ukraine  
Tel./Fax: +38(044) 369 54 12  
E-mail: export@icm.com.ua

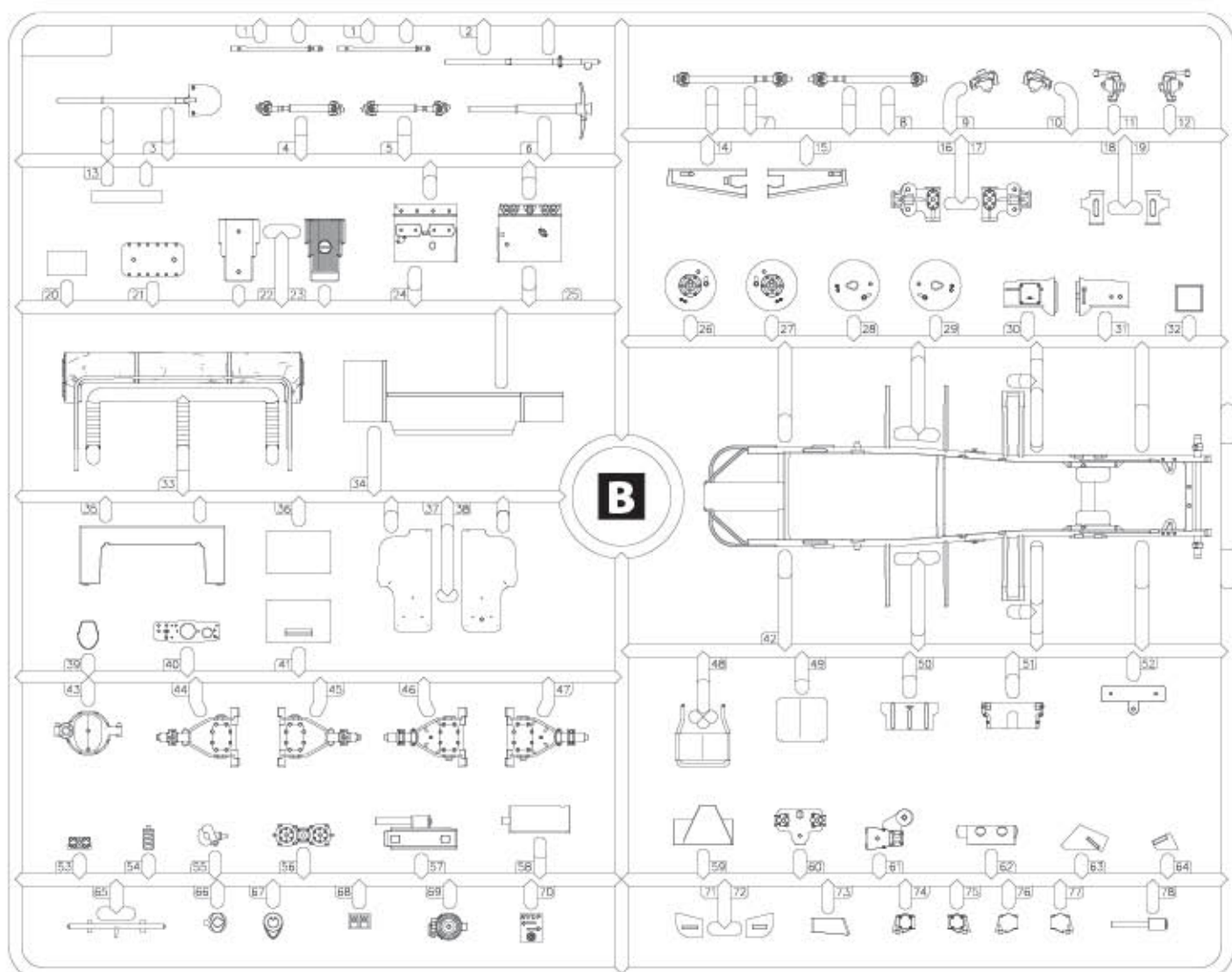
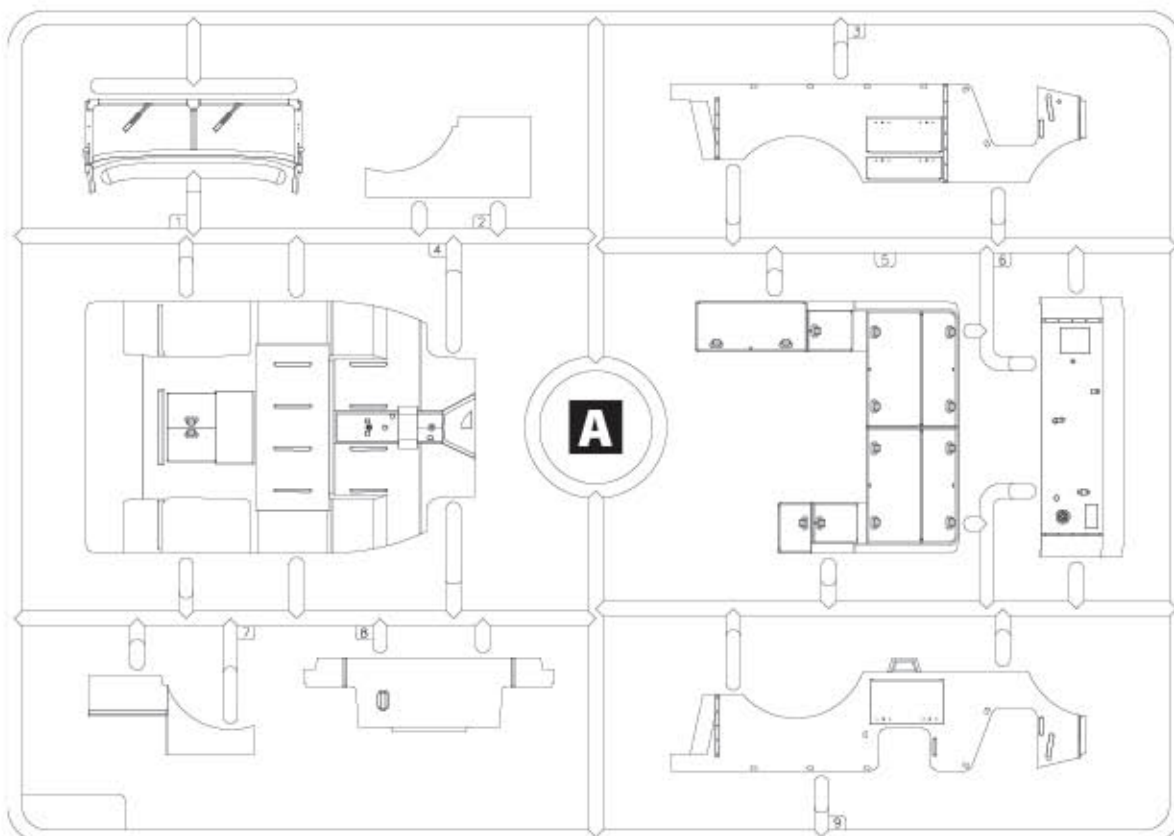



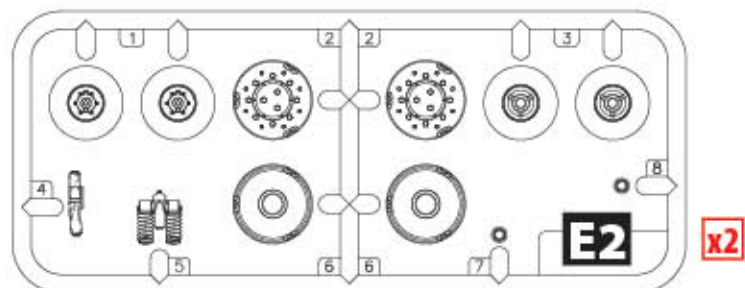
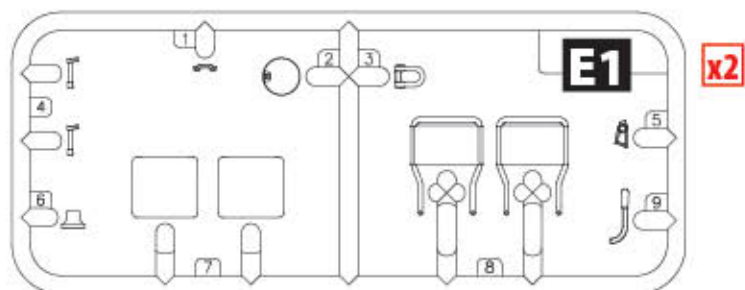
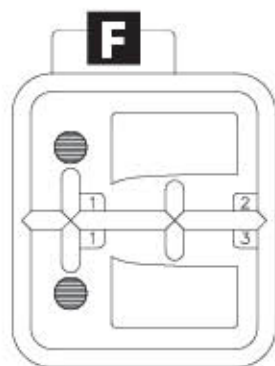
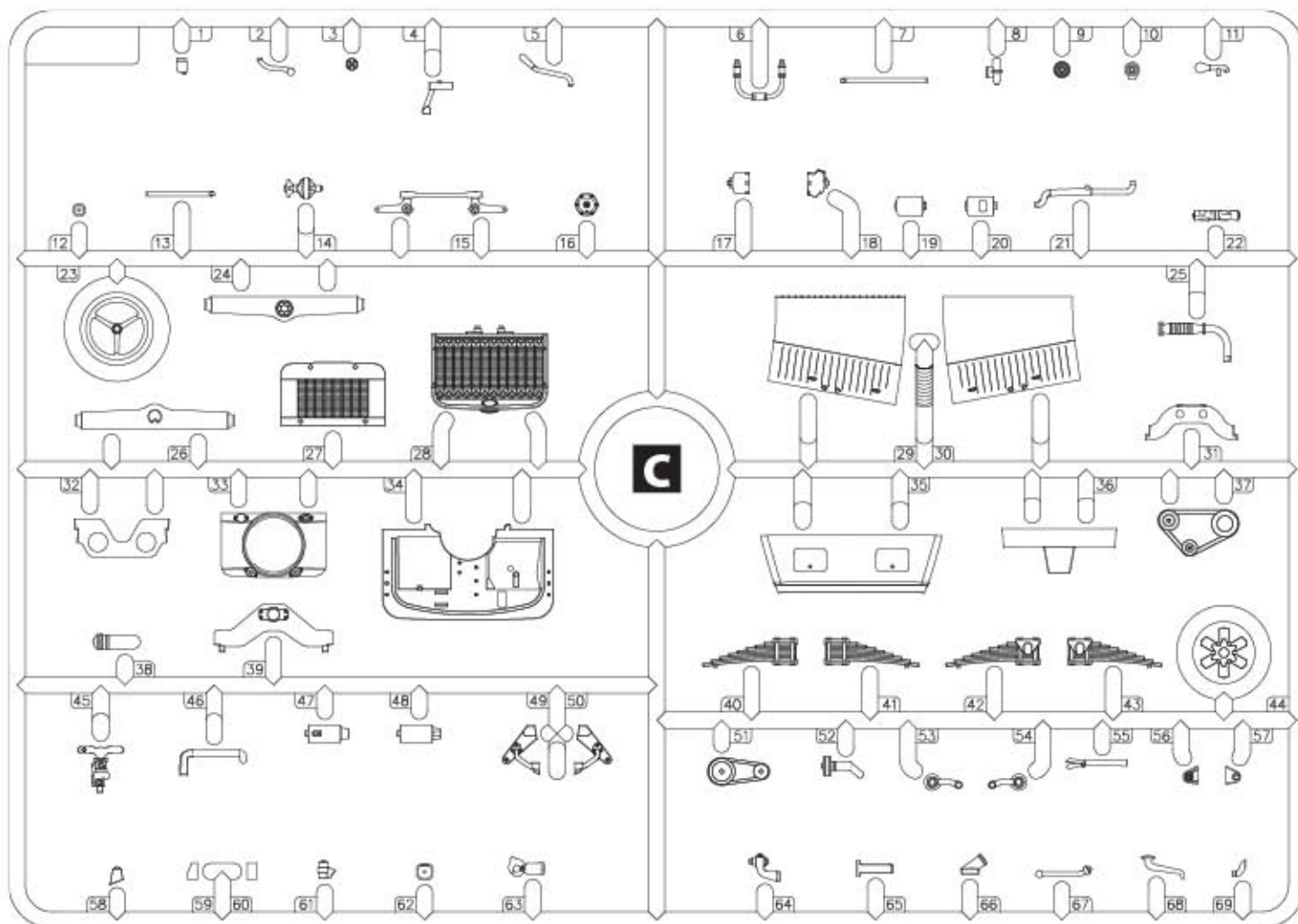



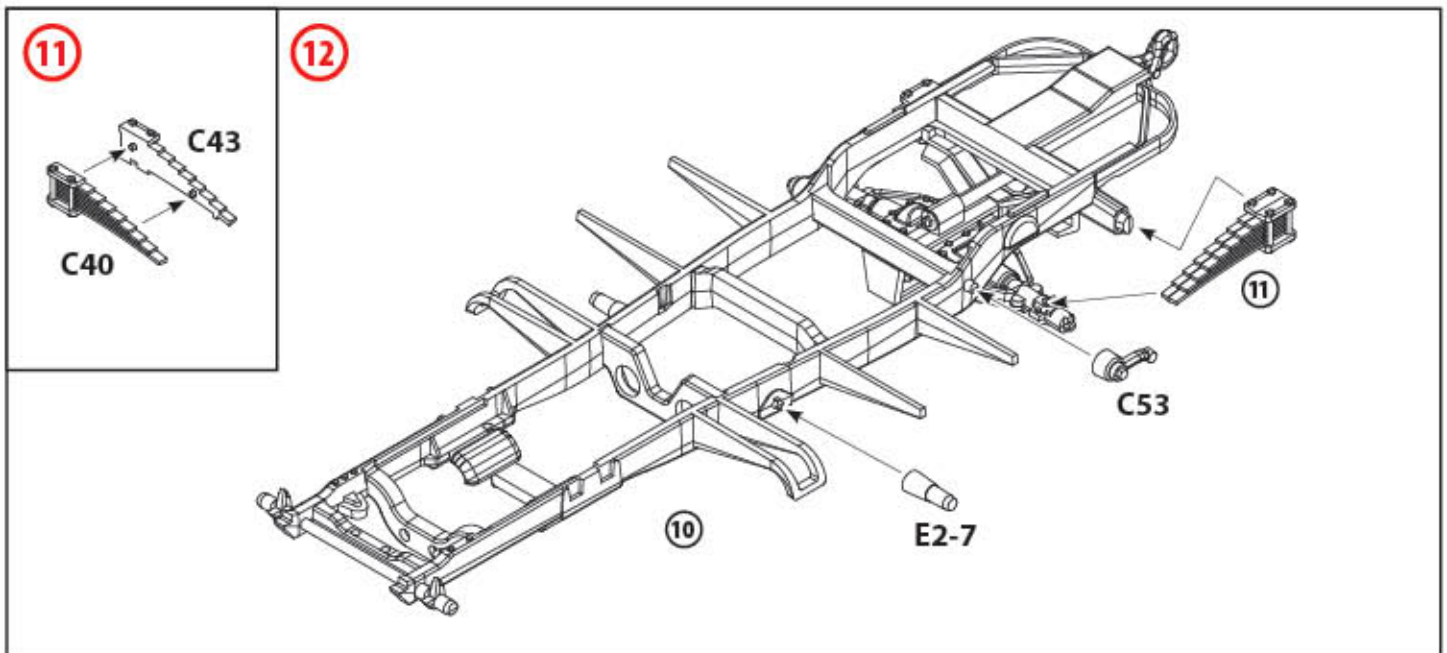
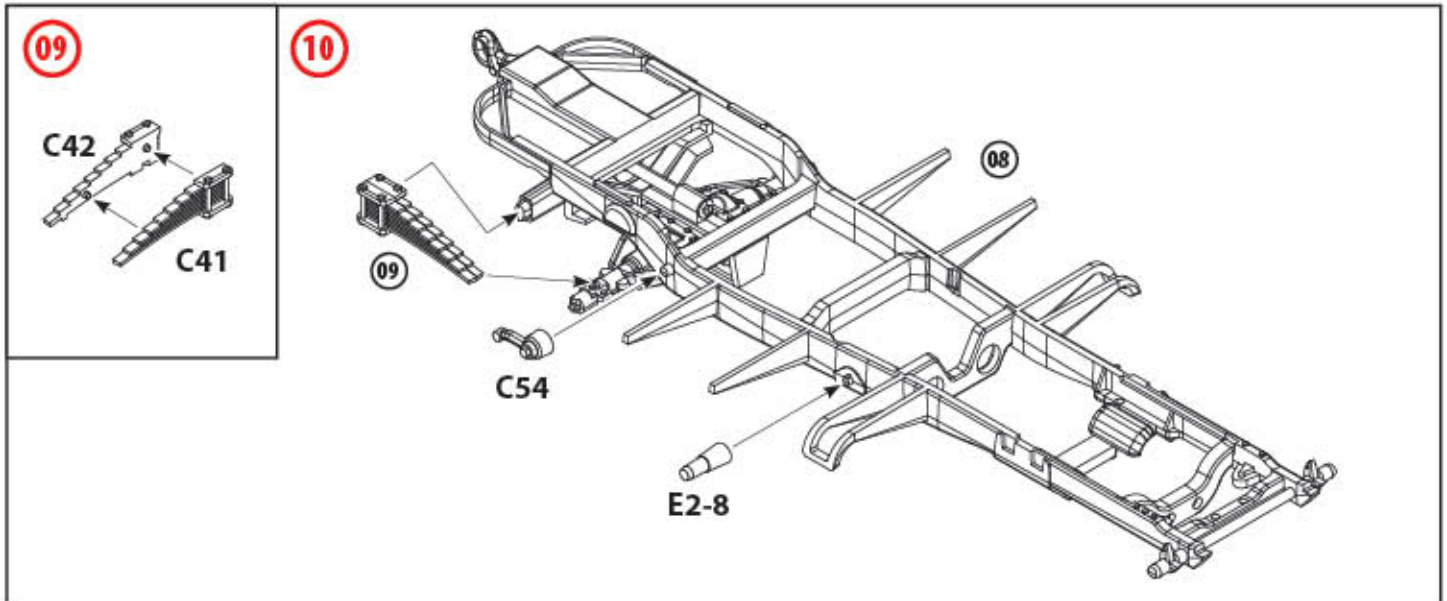
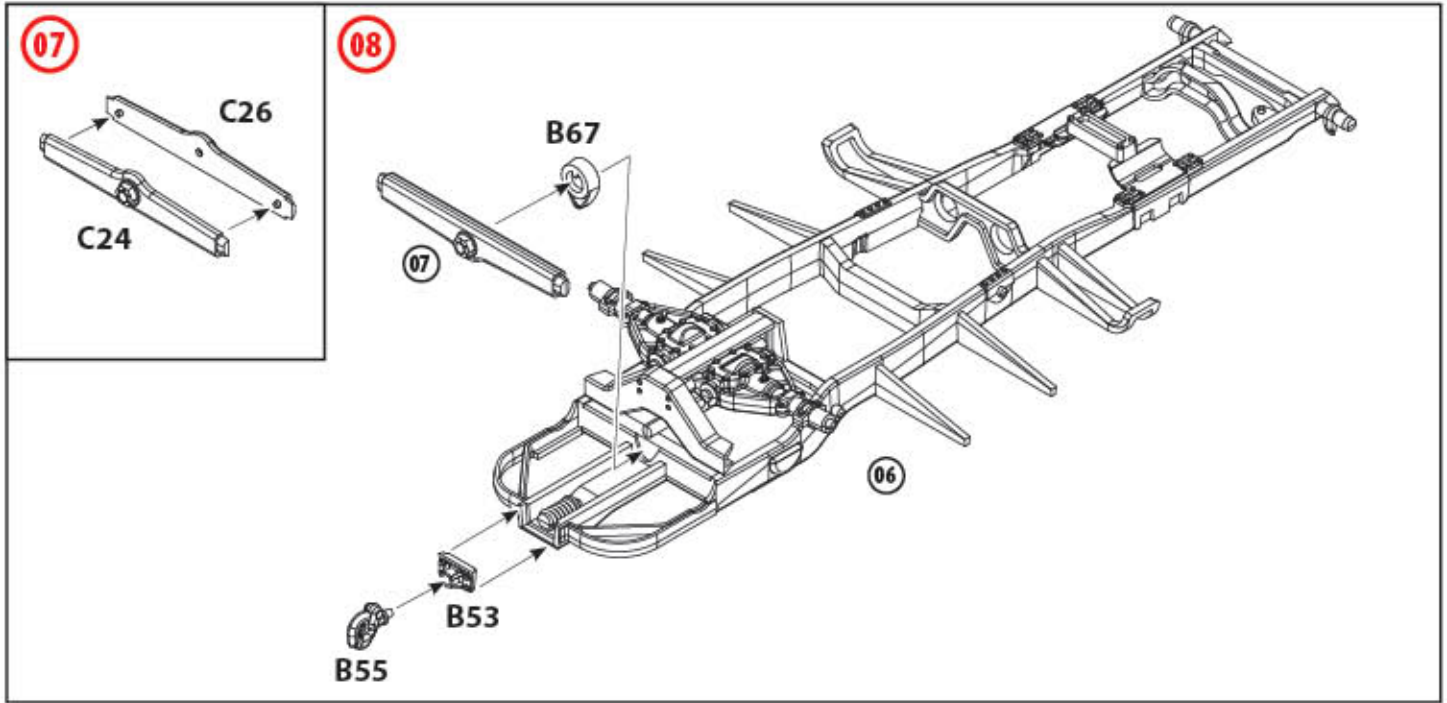



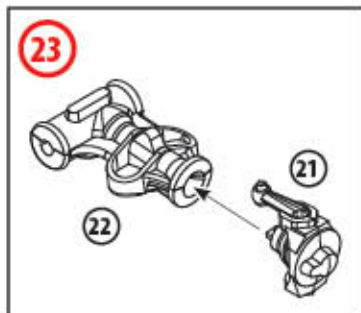
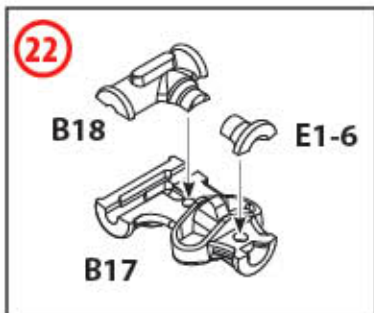
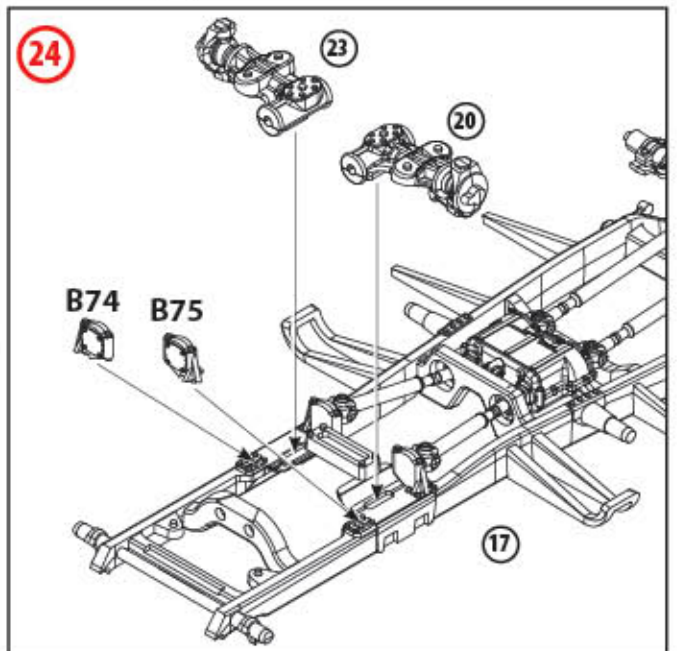
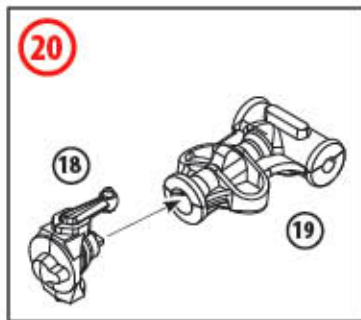
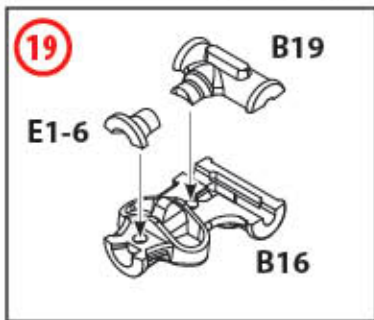
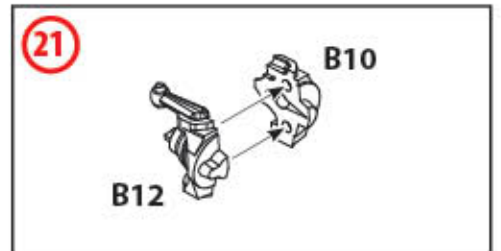
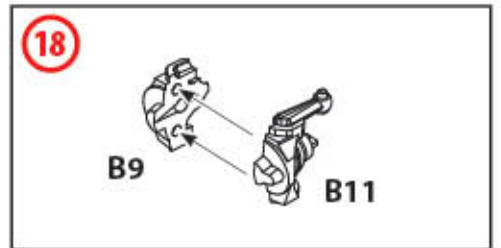
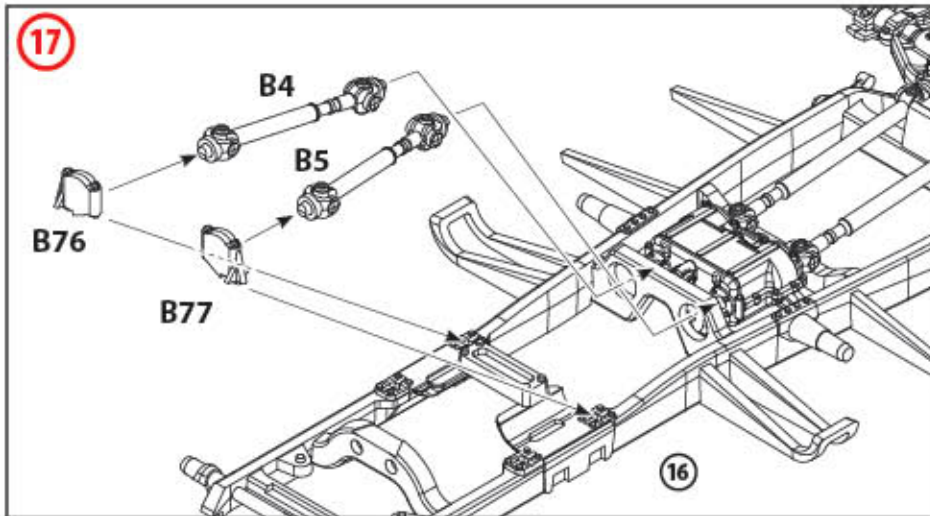
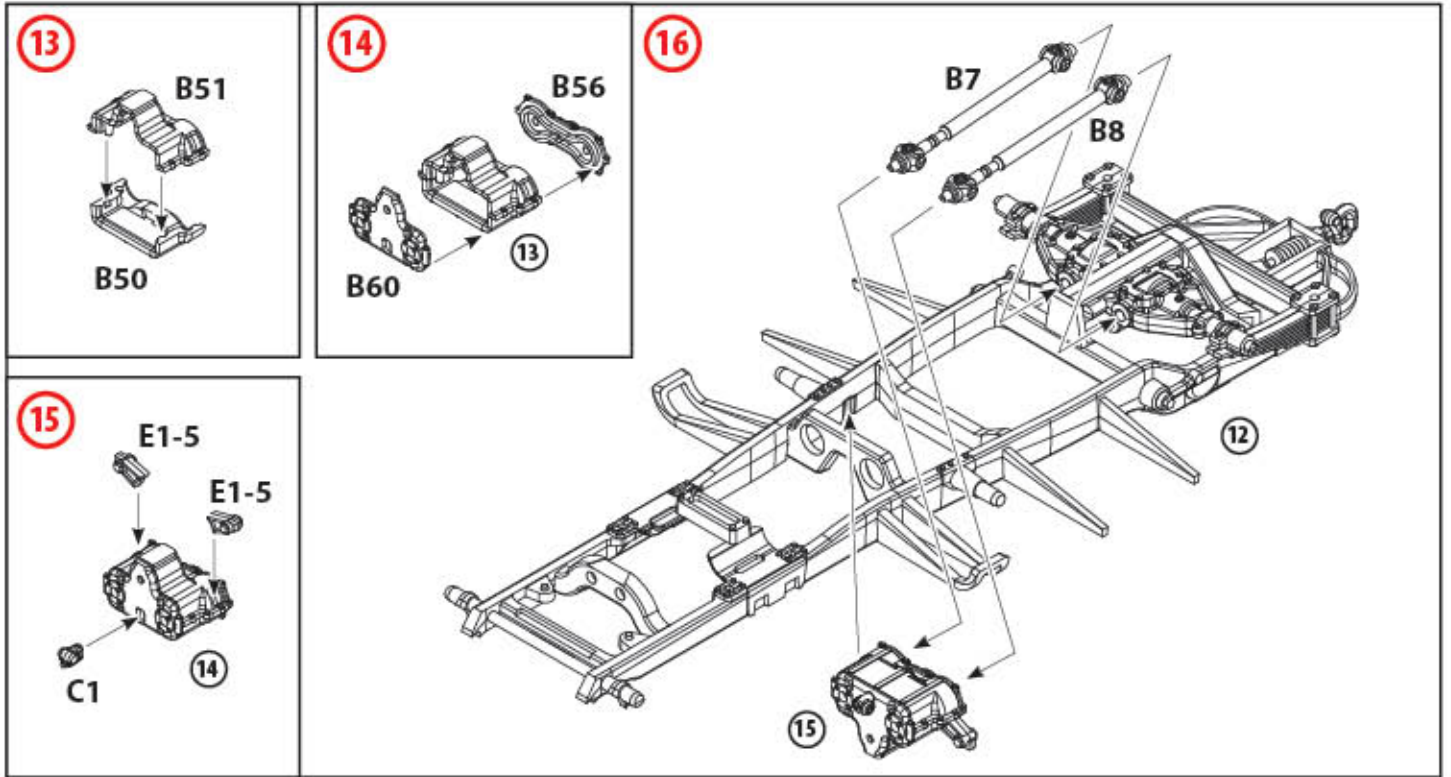

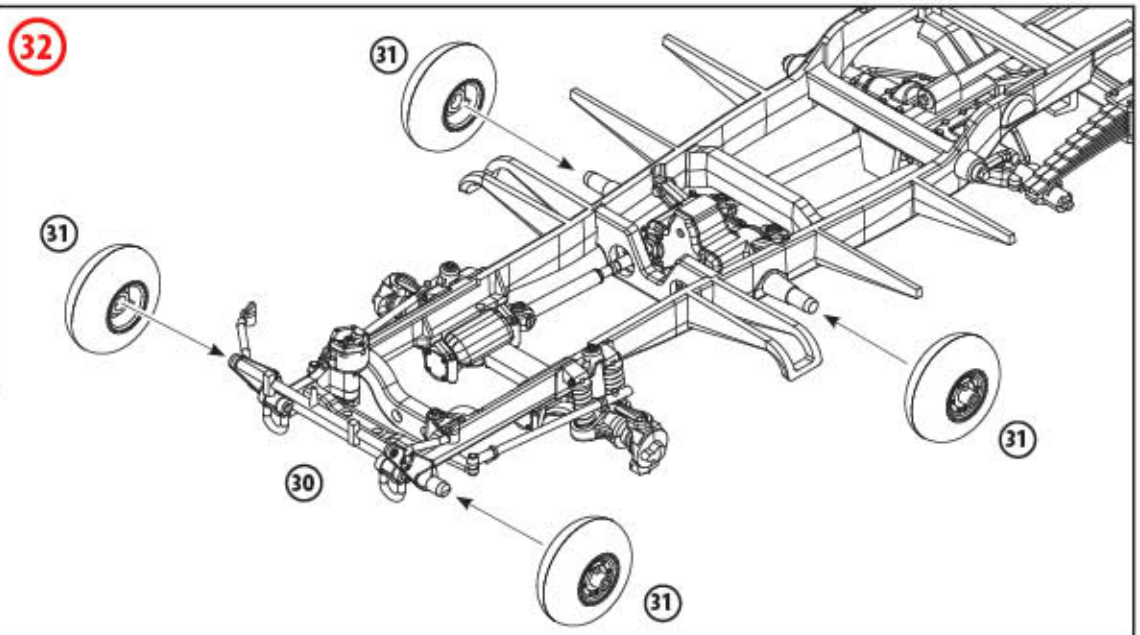
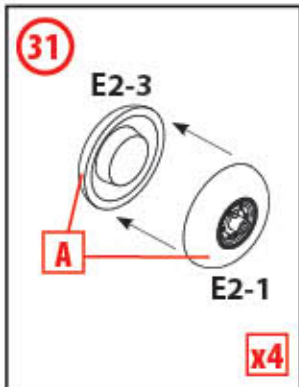
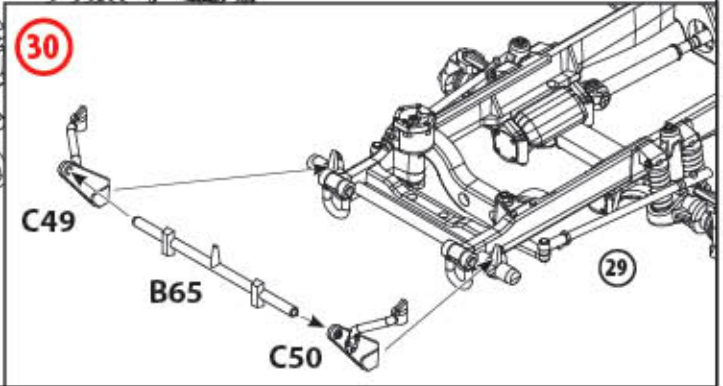
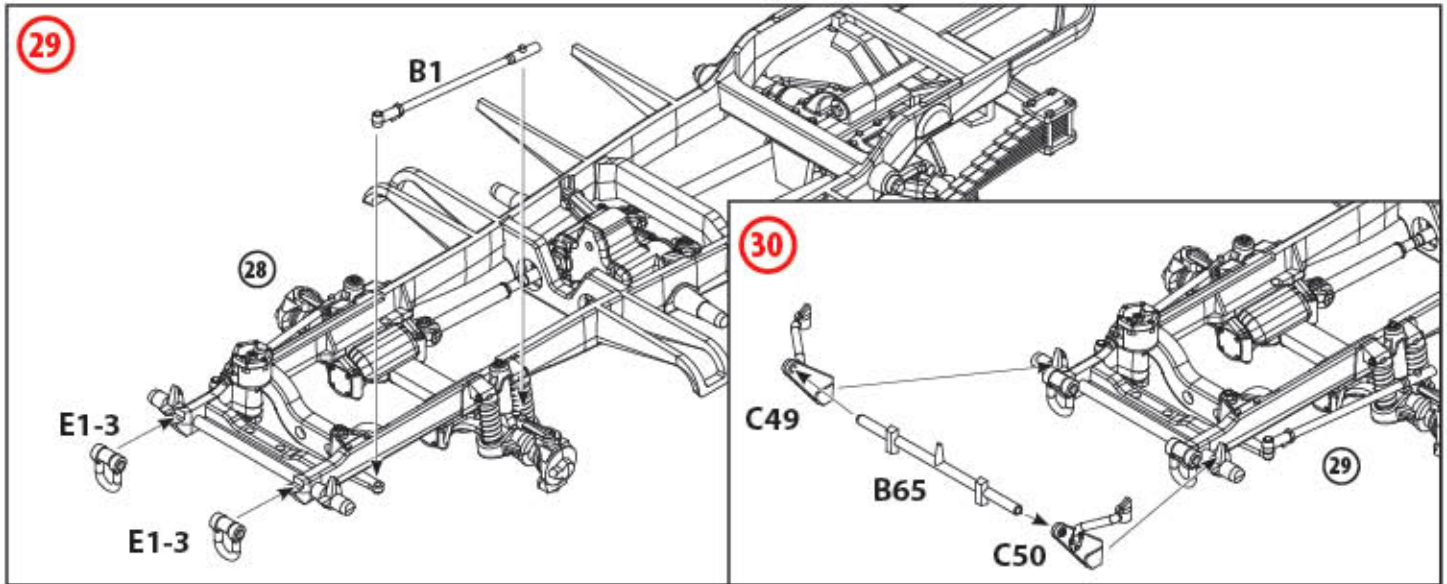
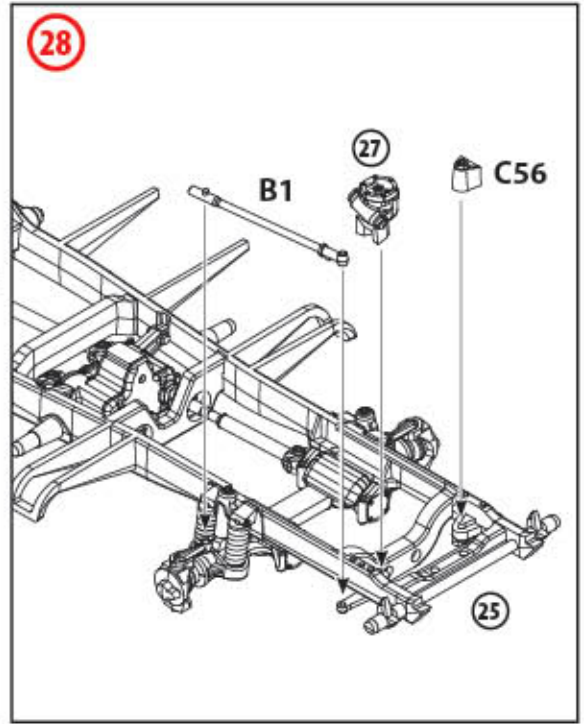
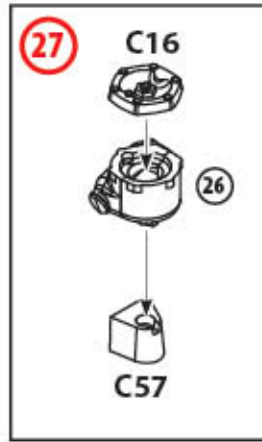
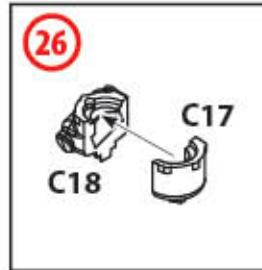
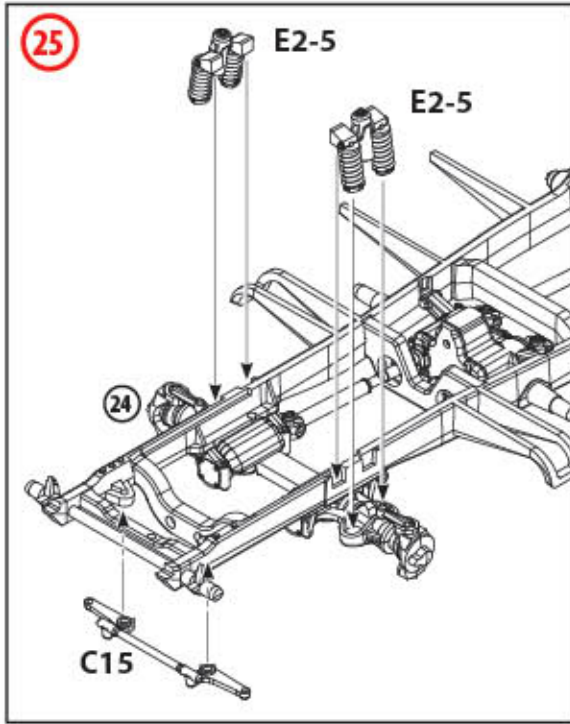



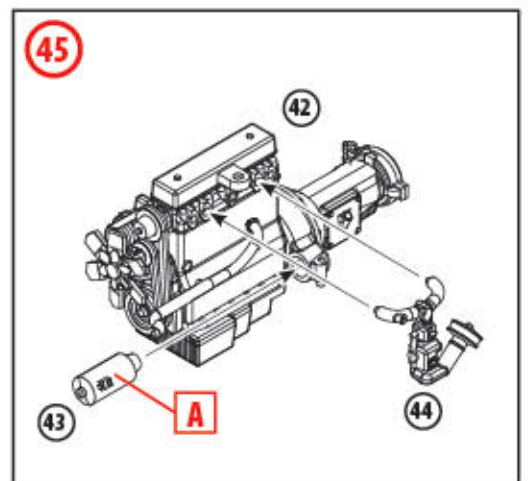
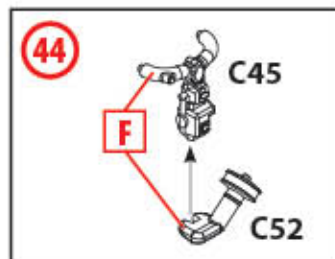
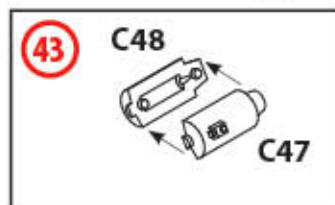
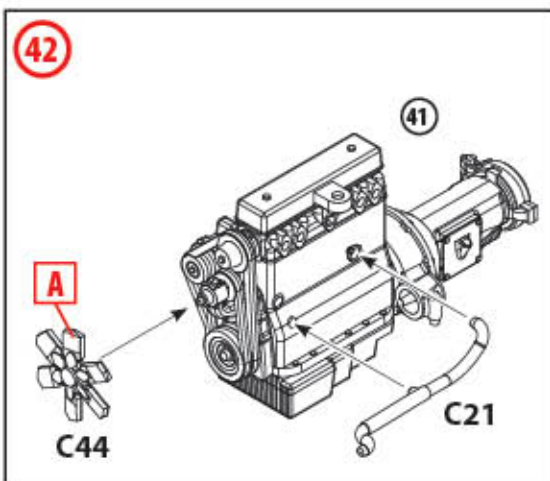
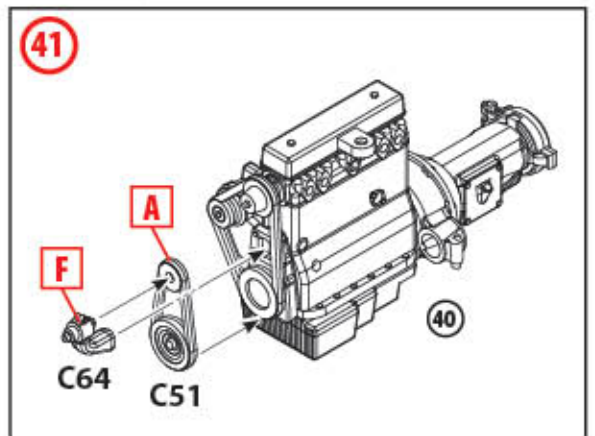
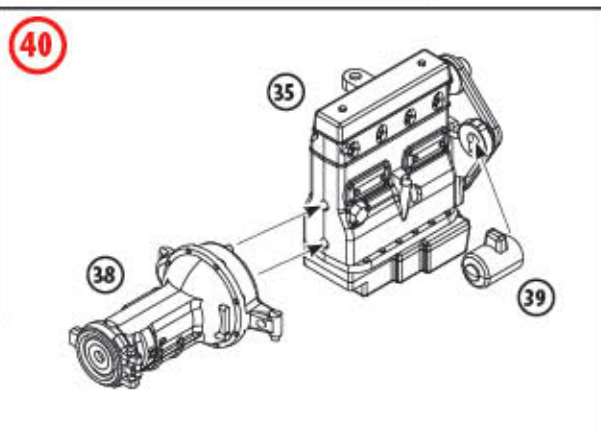
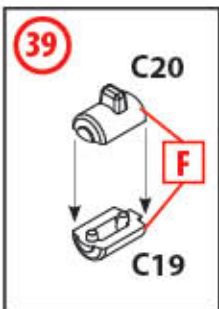
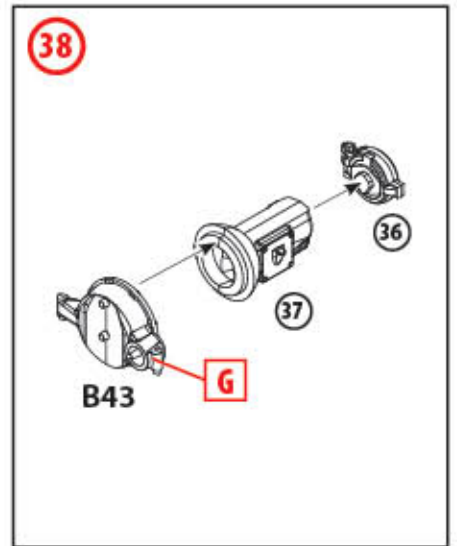
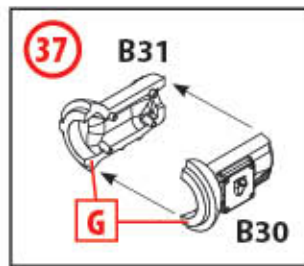
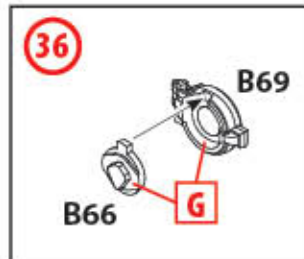
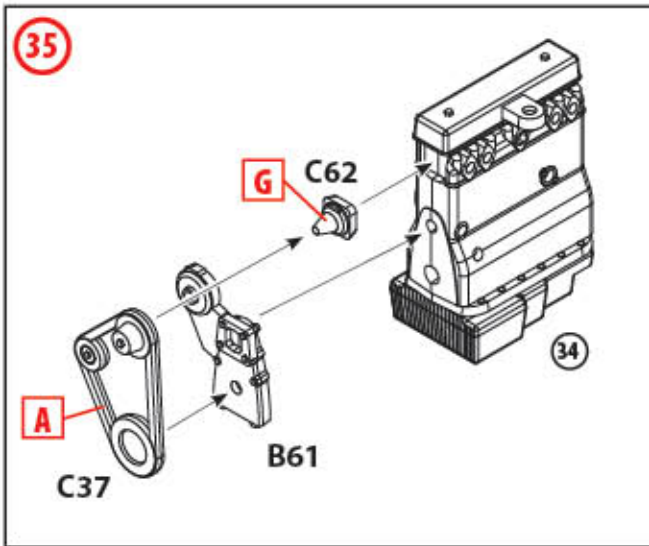
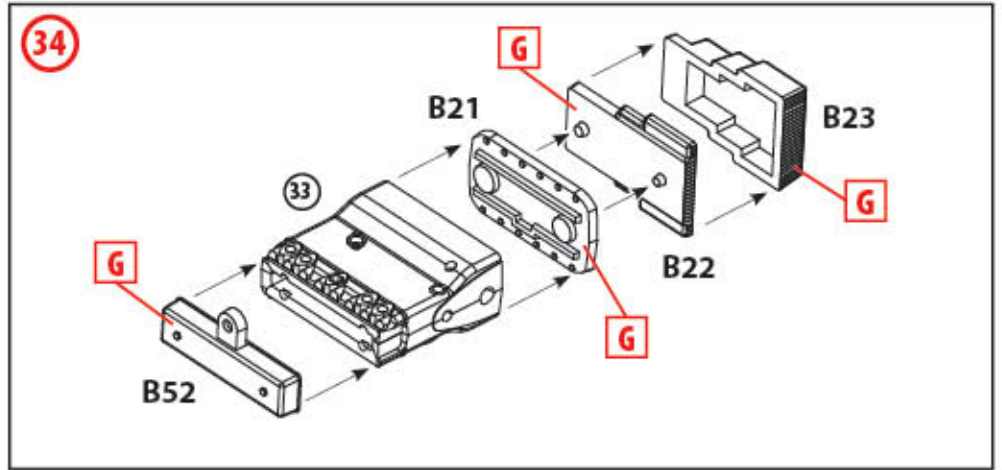
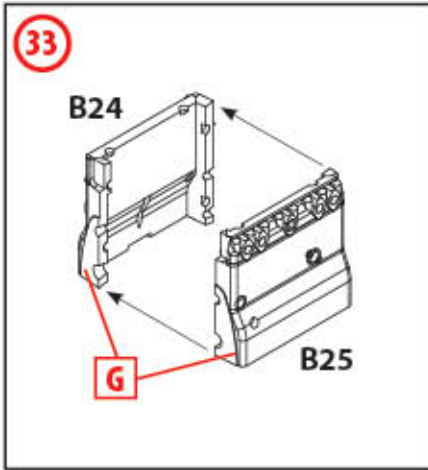



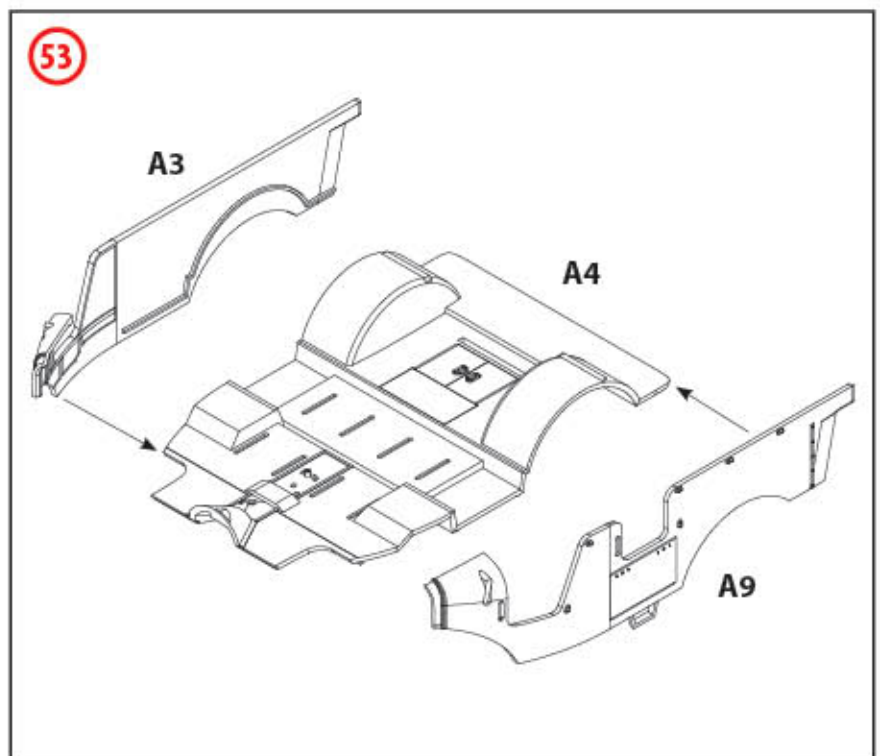
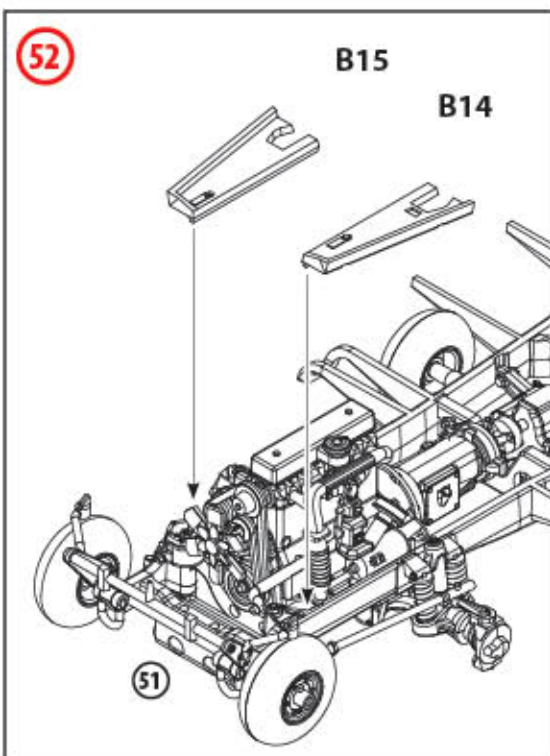
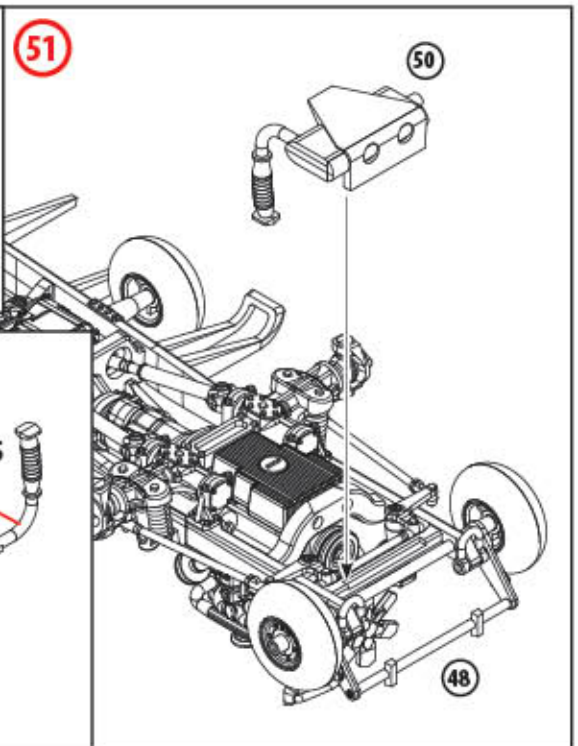
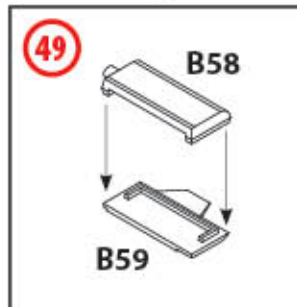
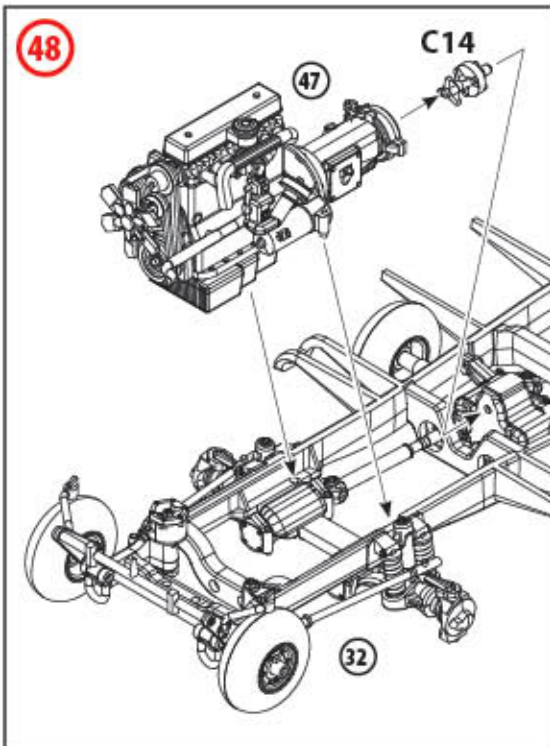
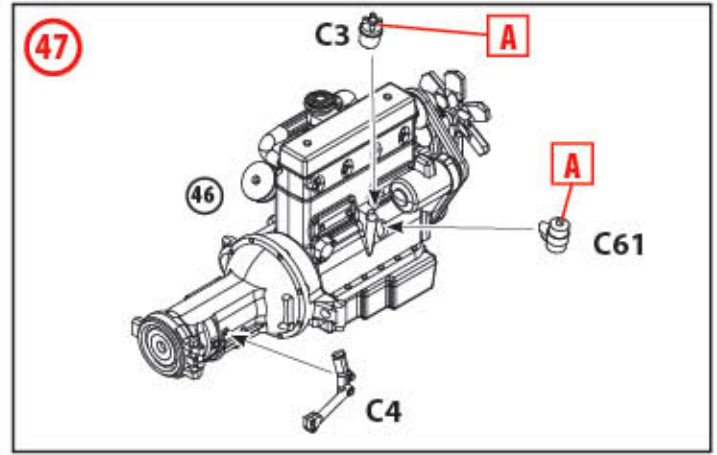
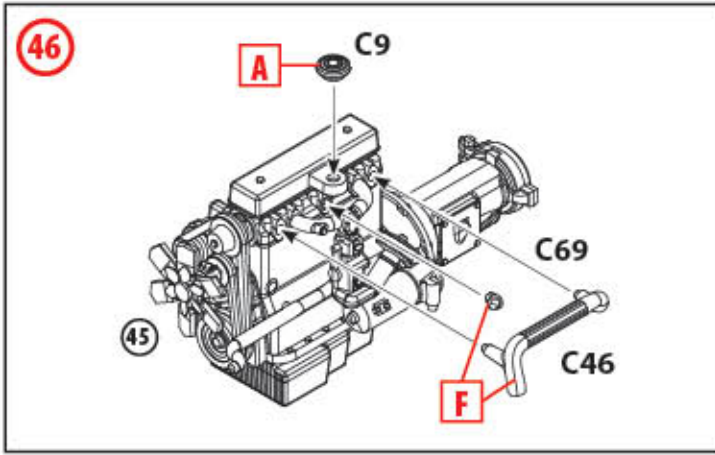

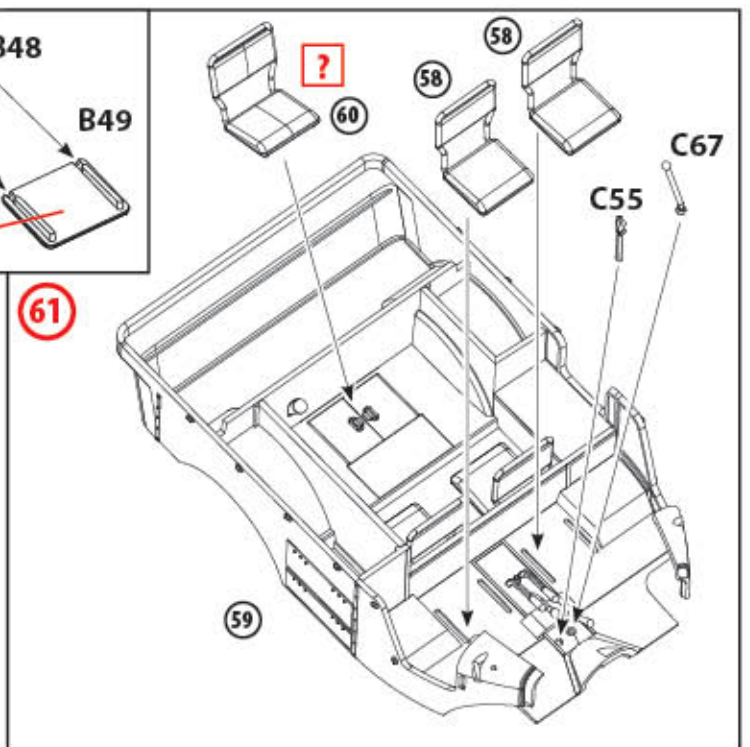
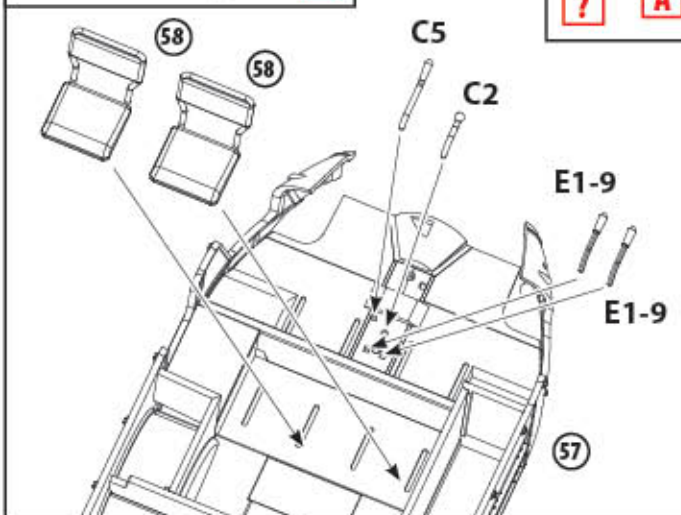
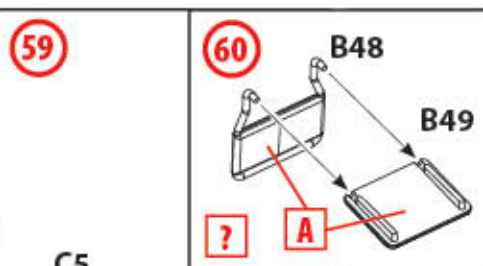
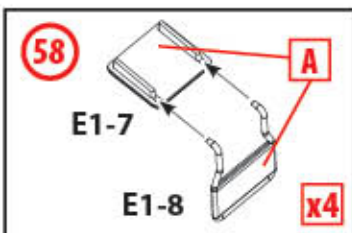
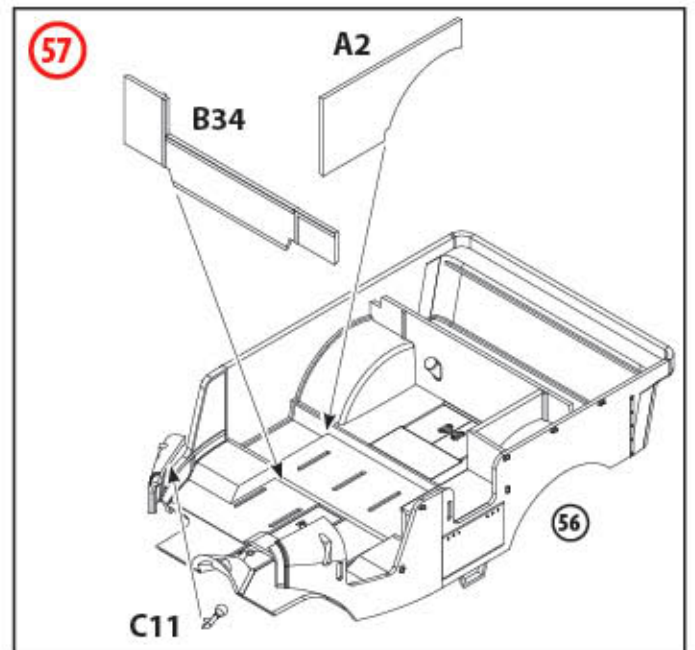
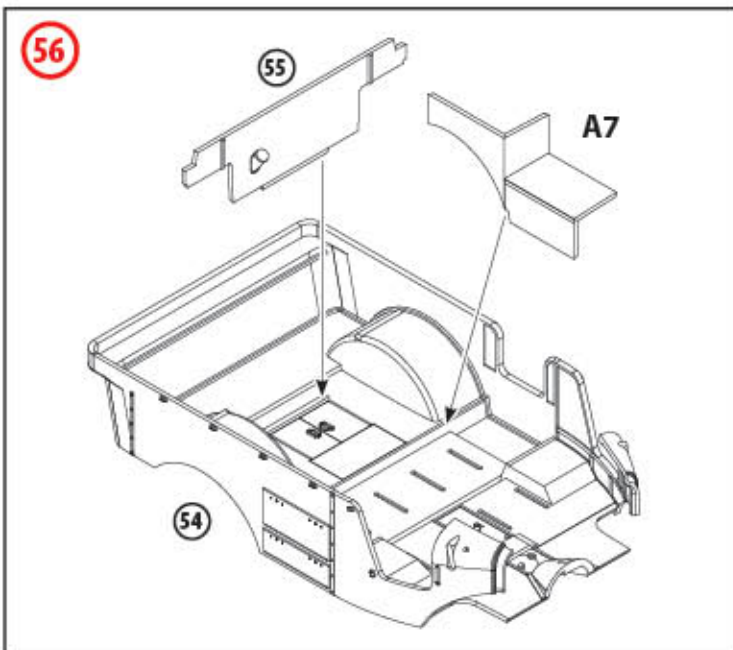
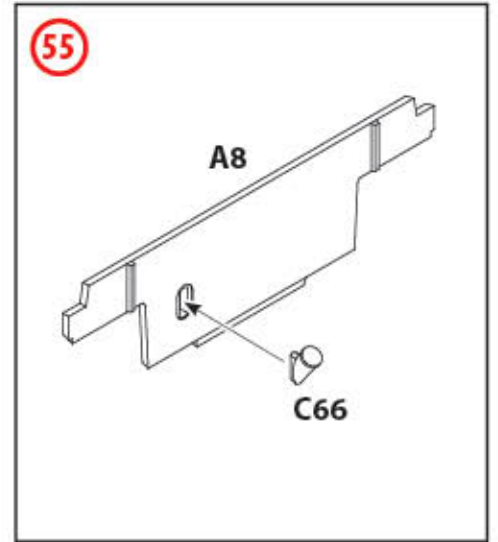
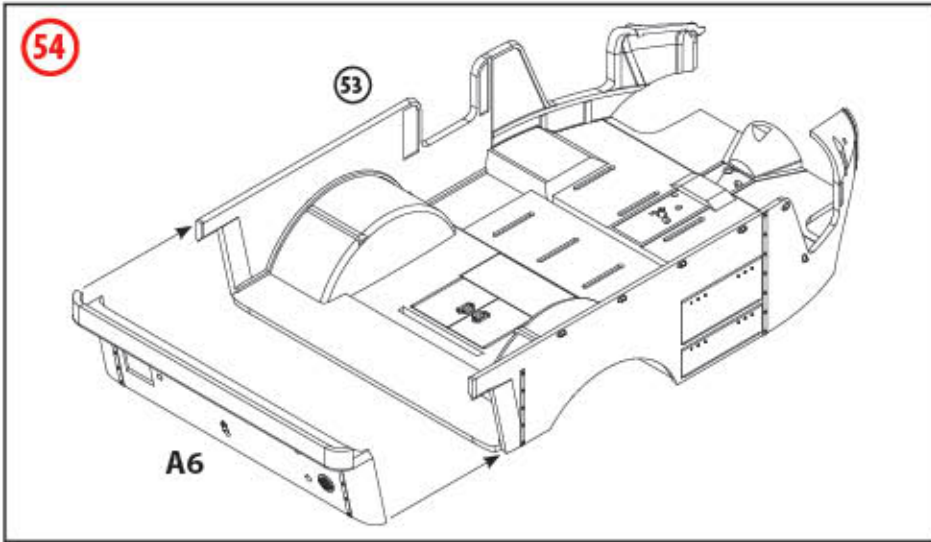



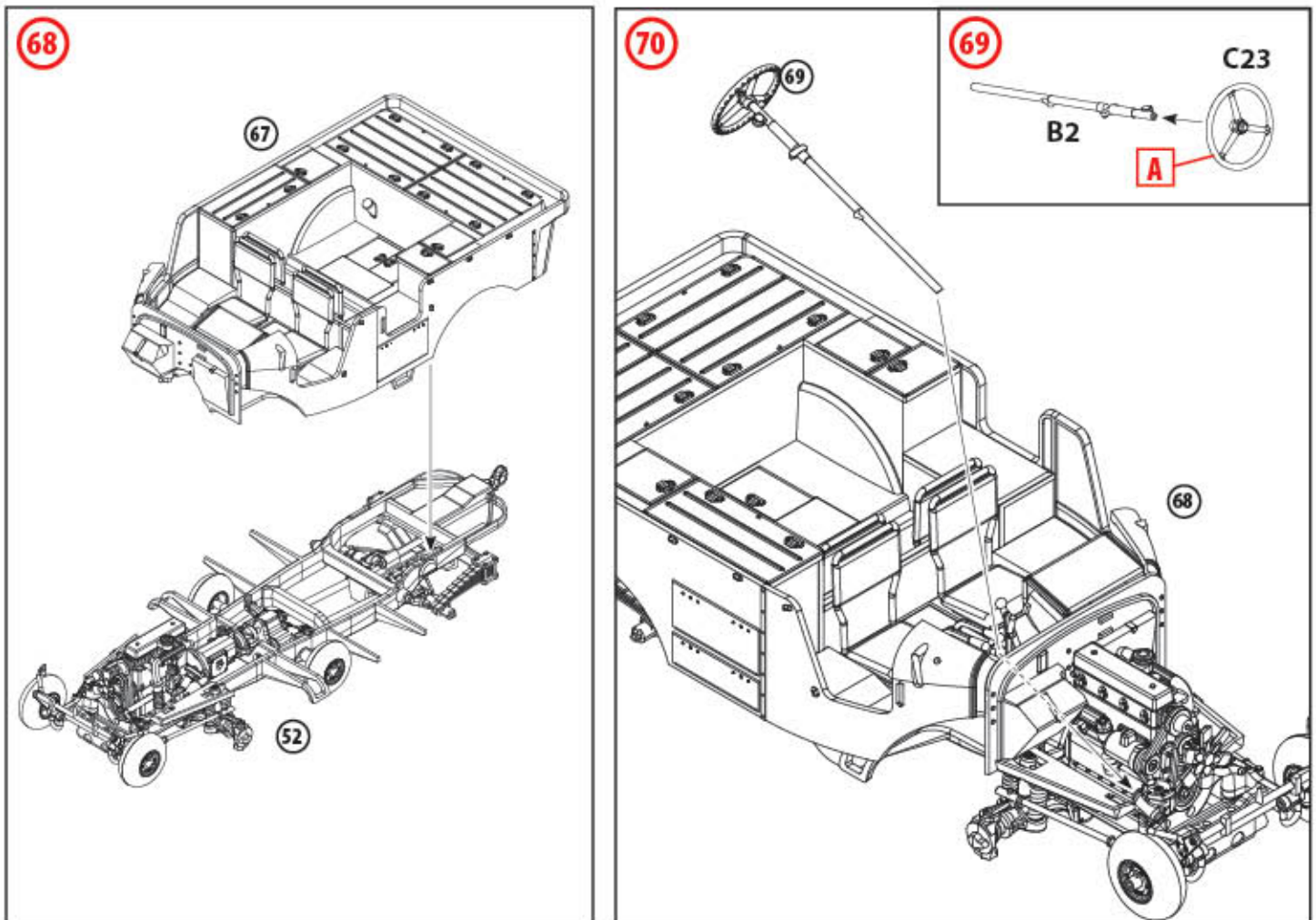
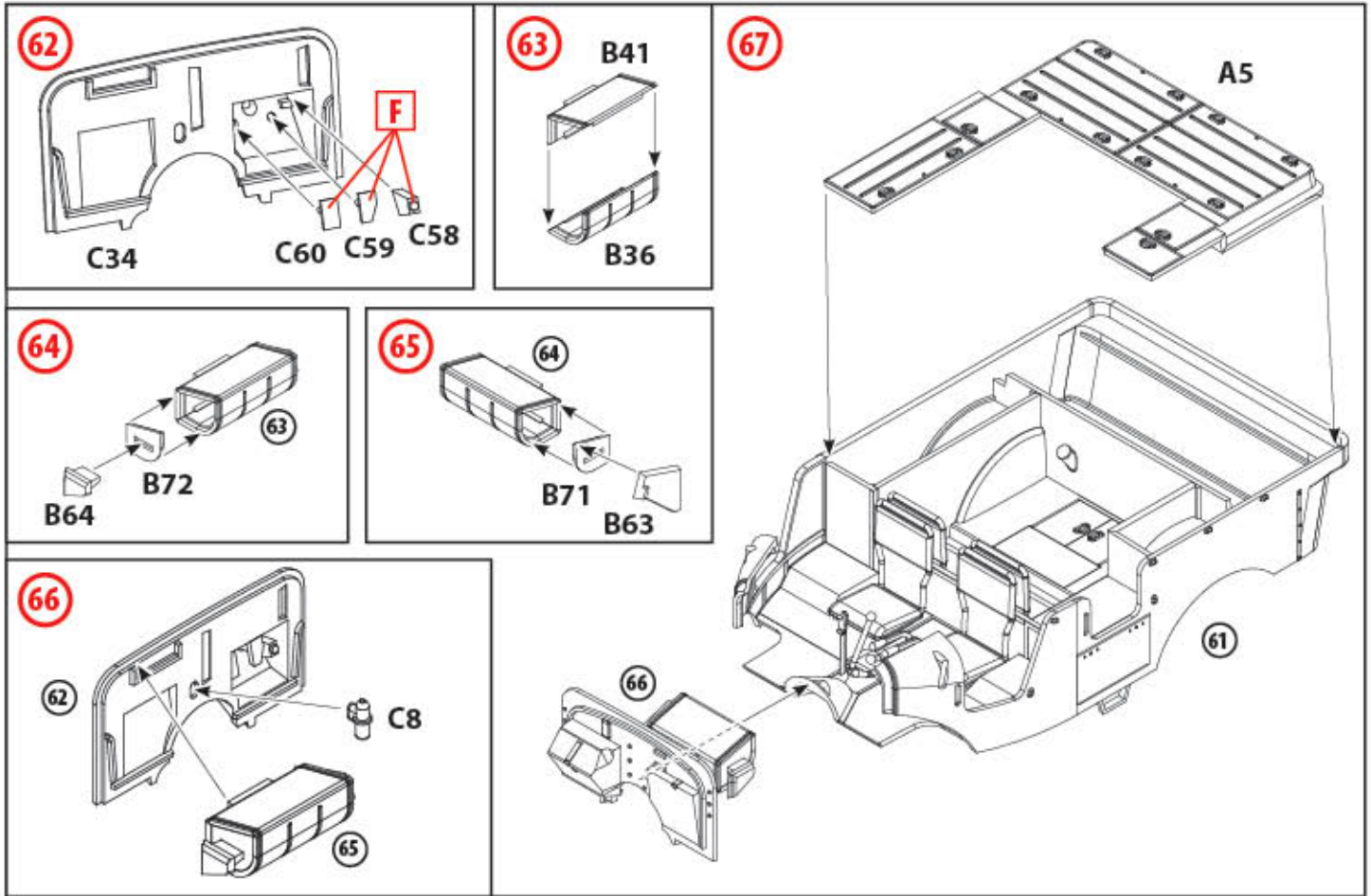

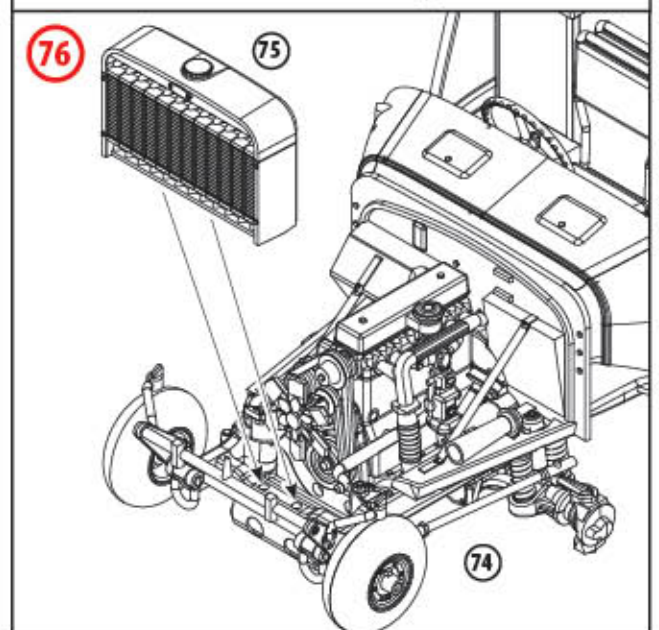
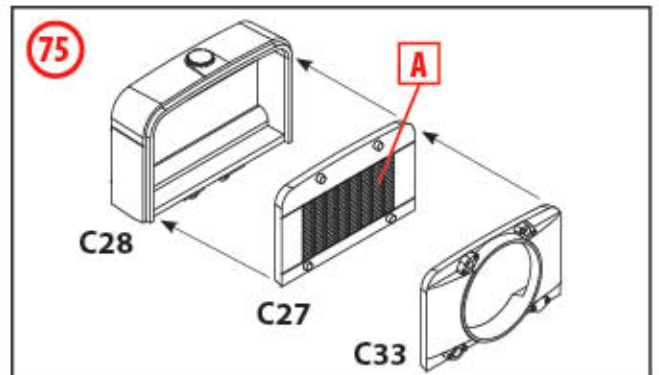
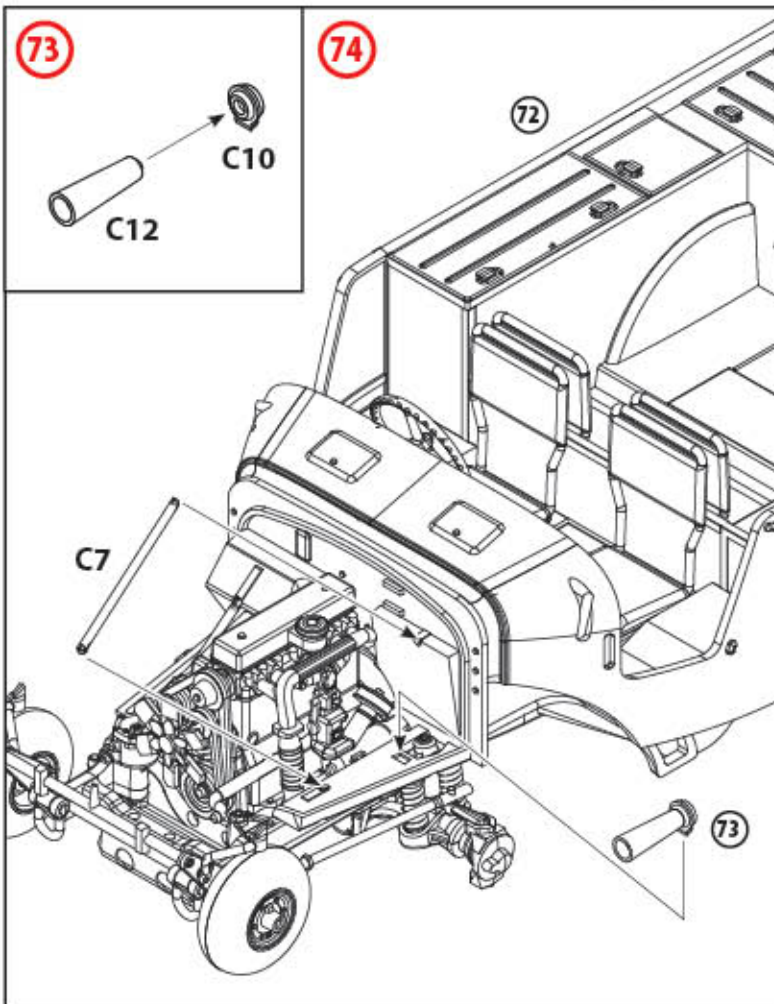
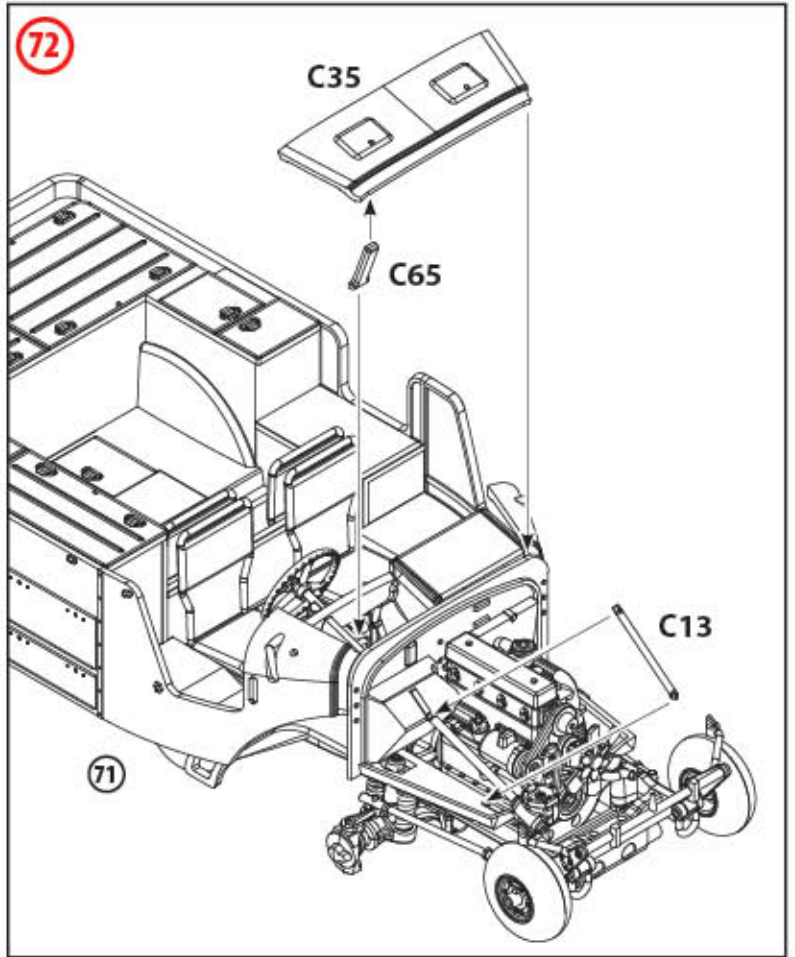
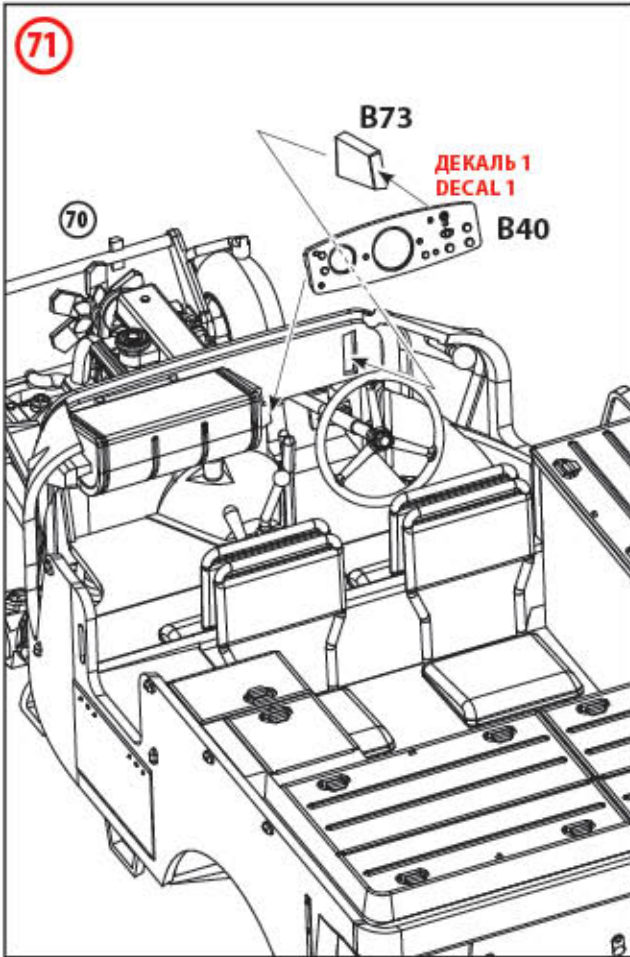



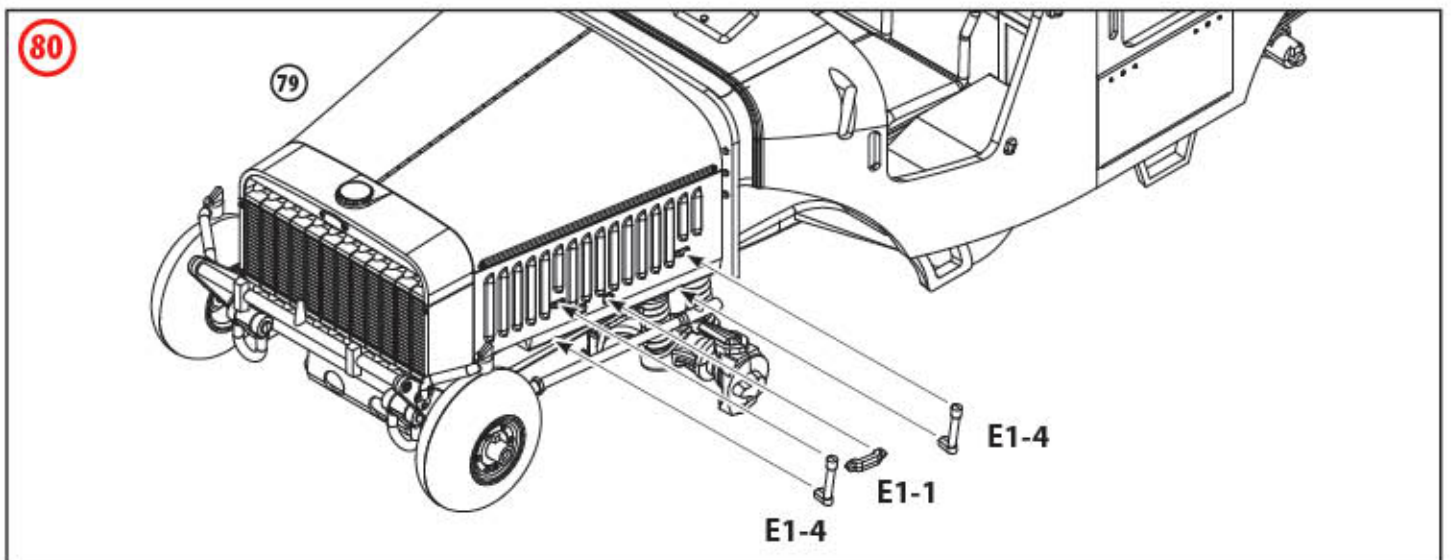
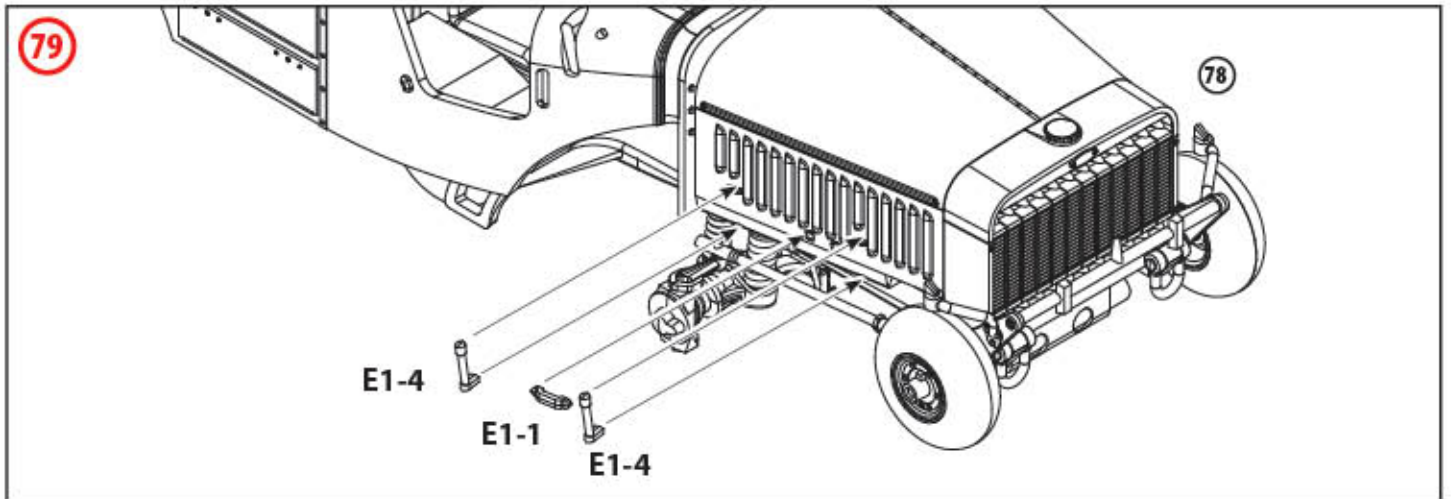
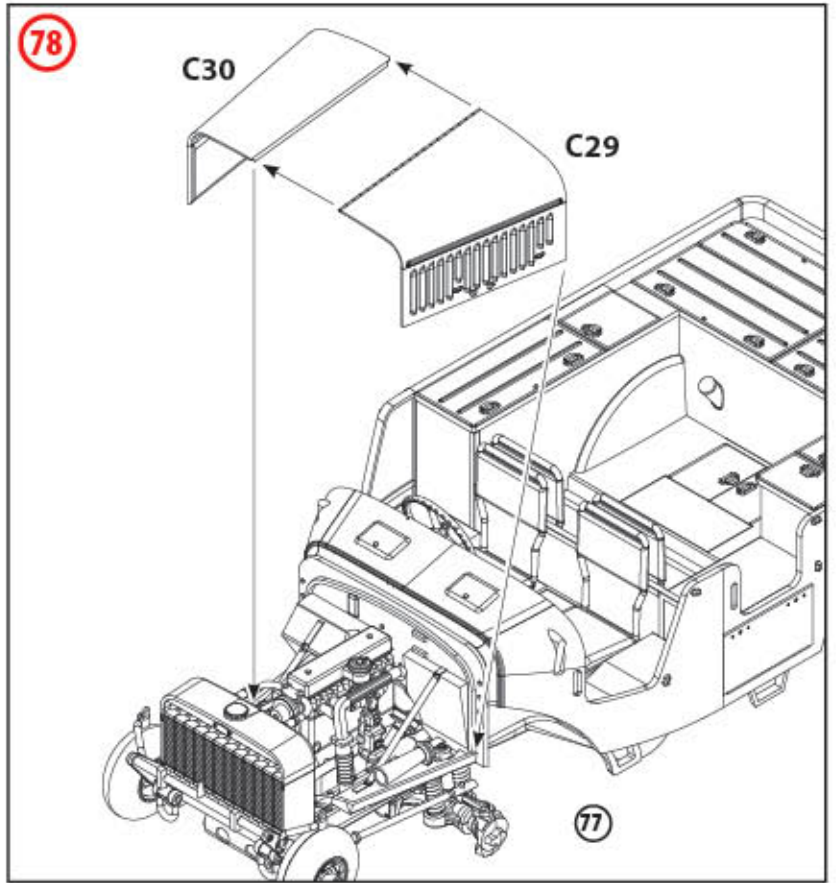
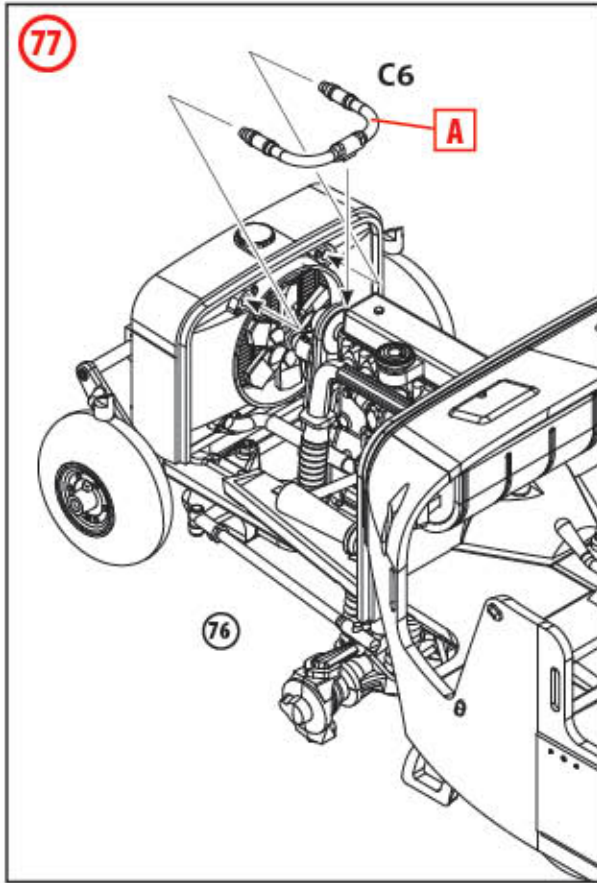

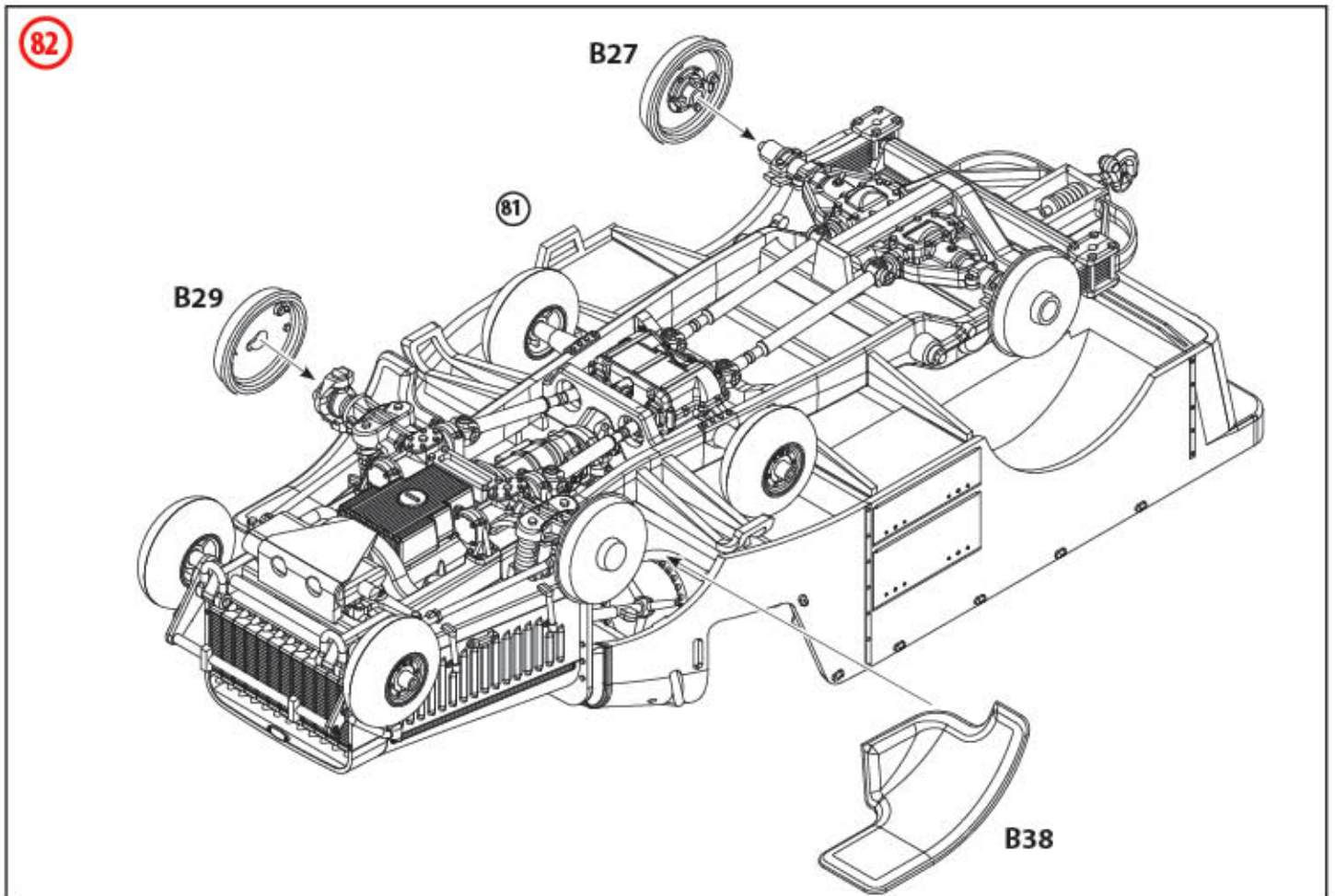
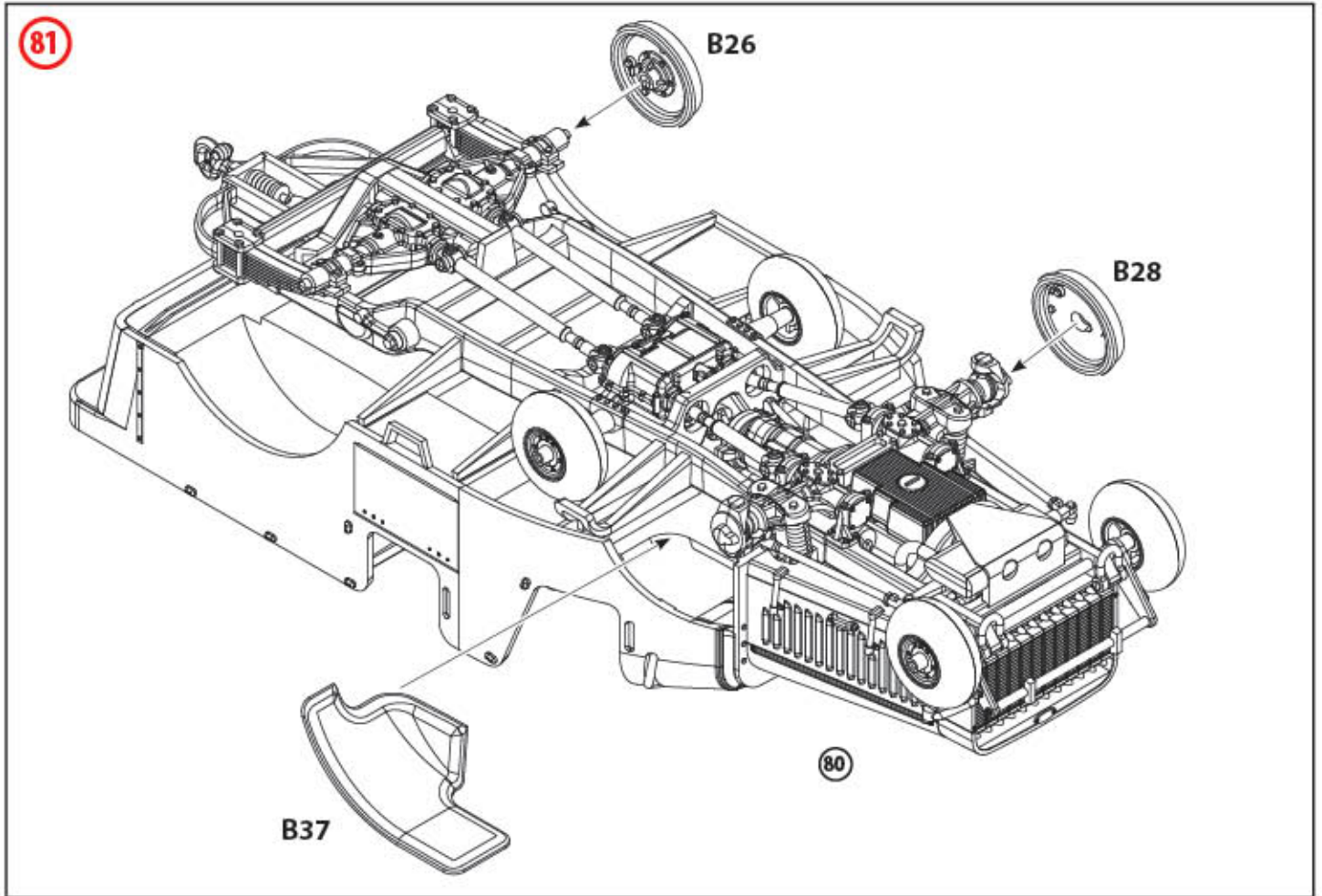



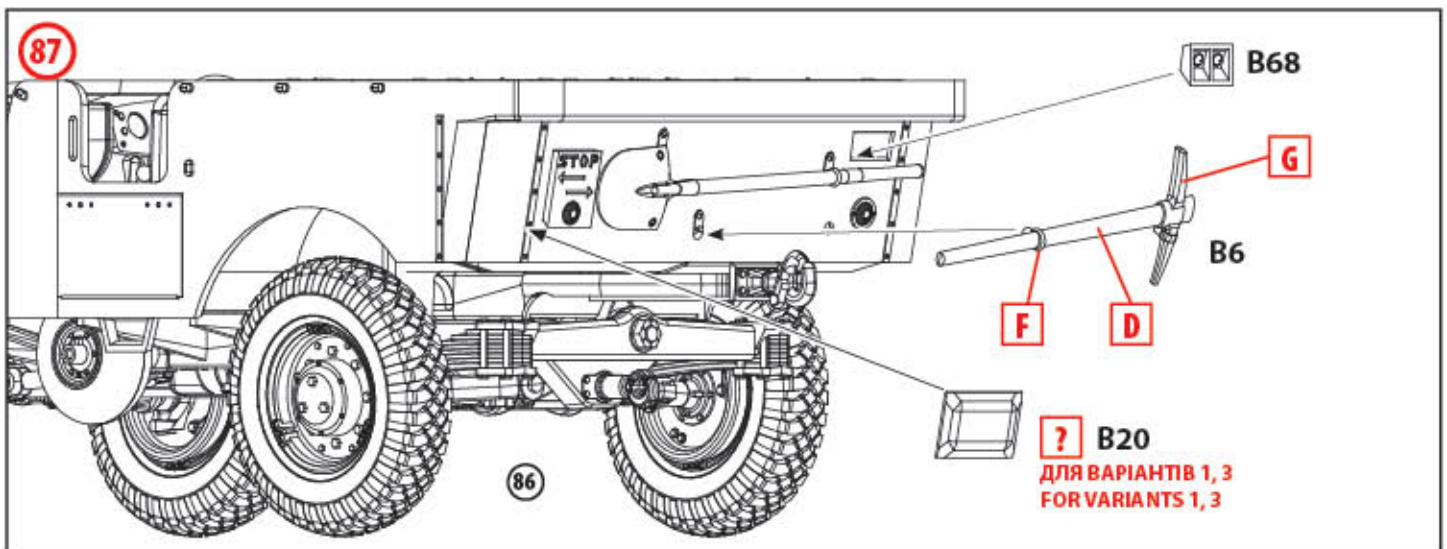
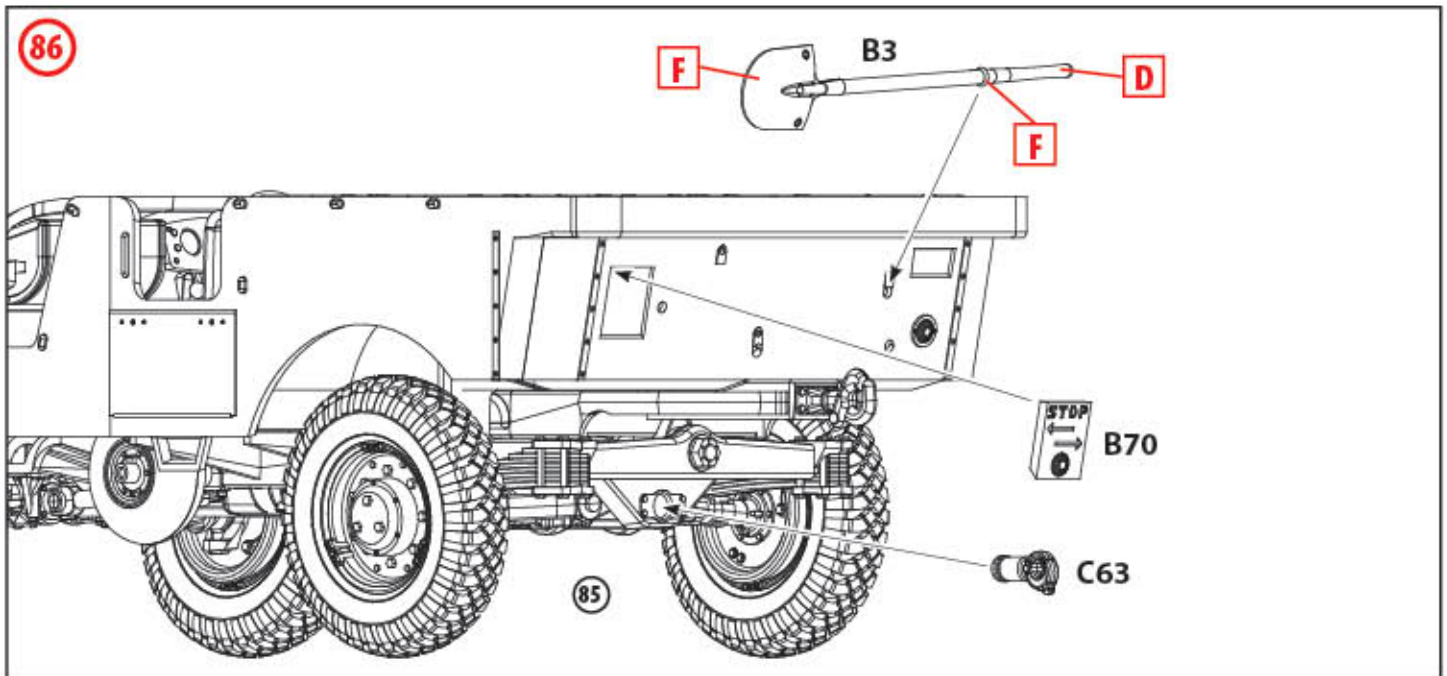
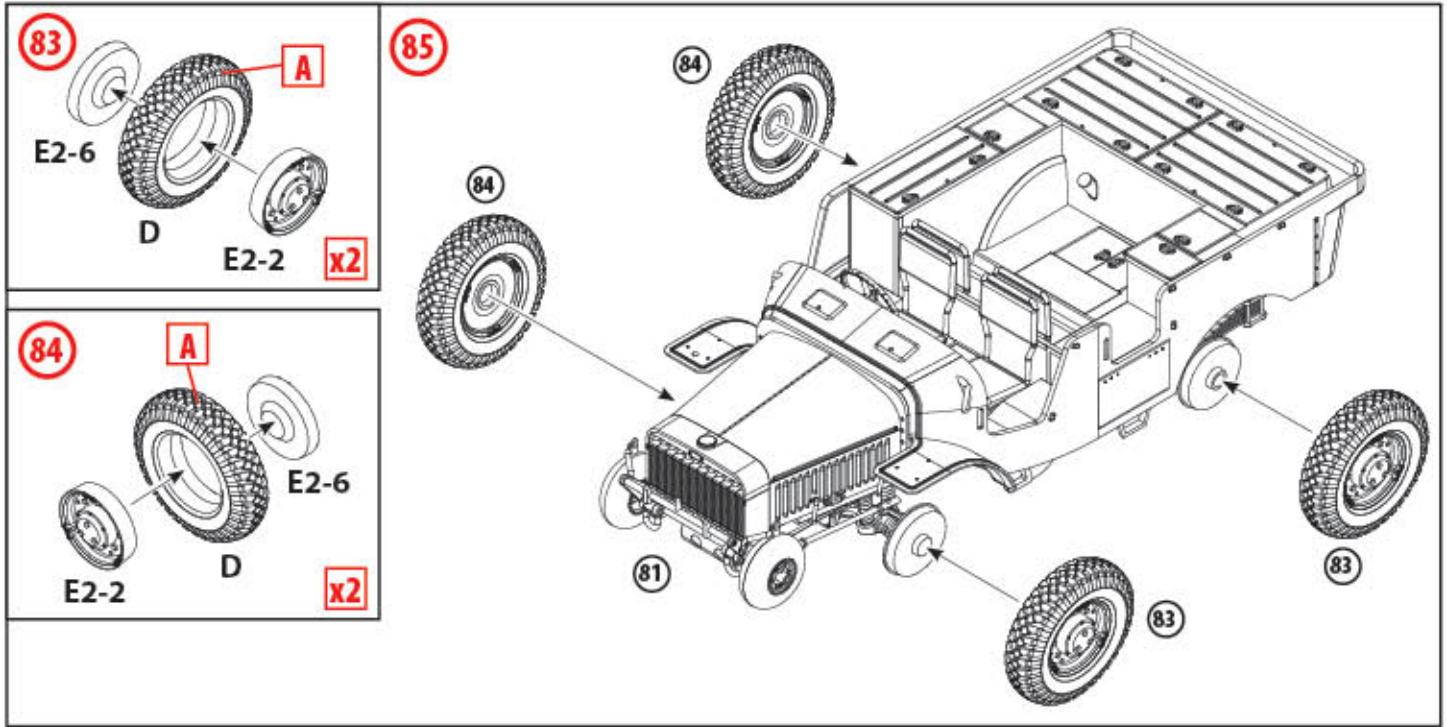

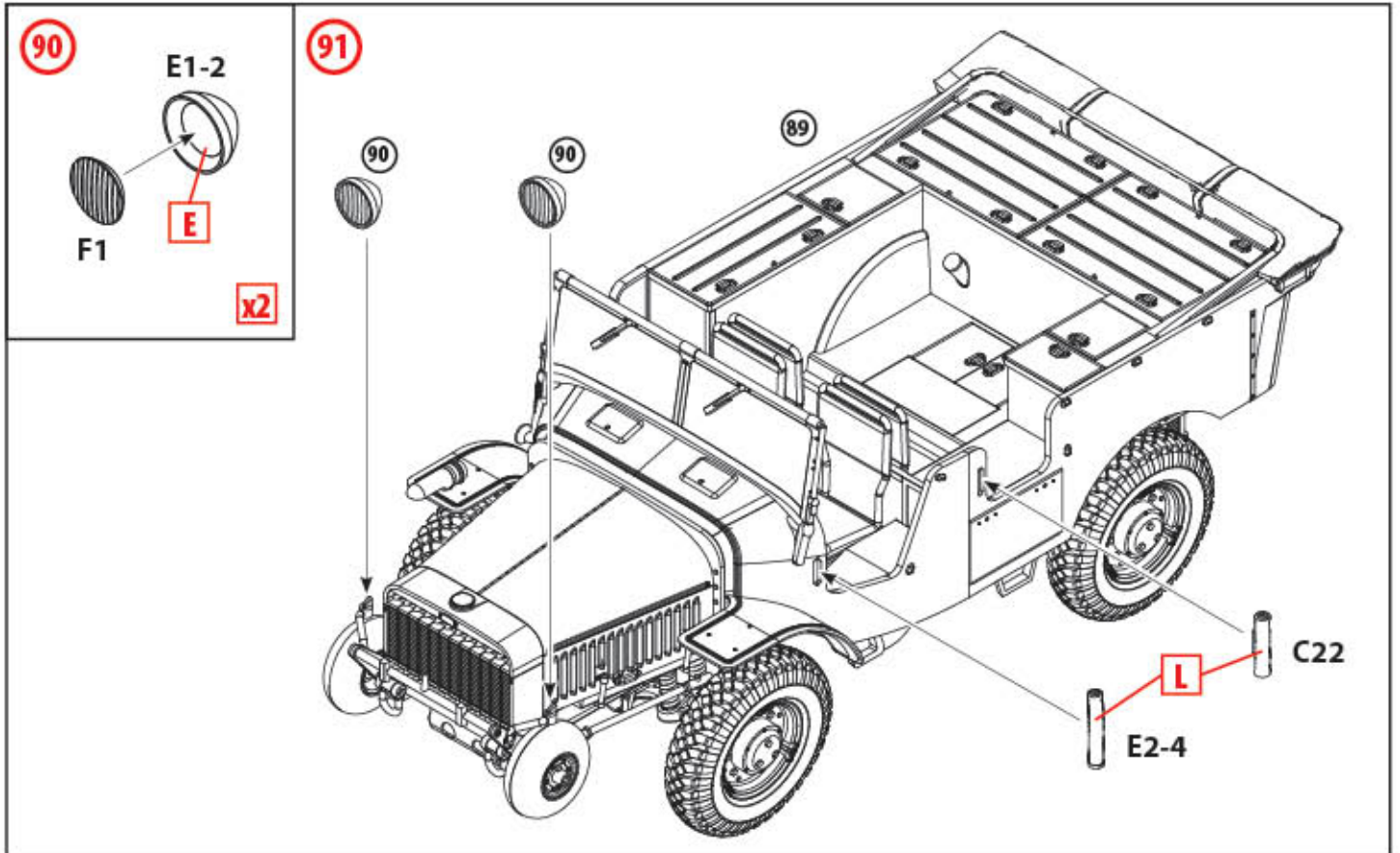
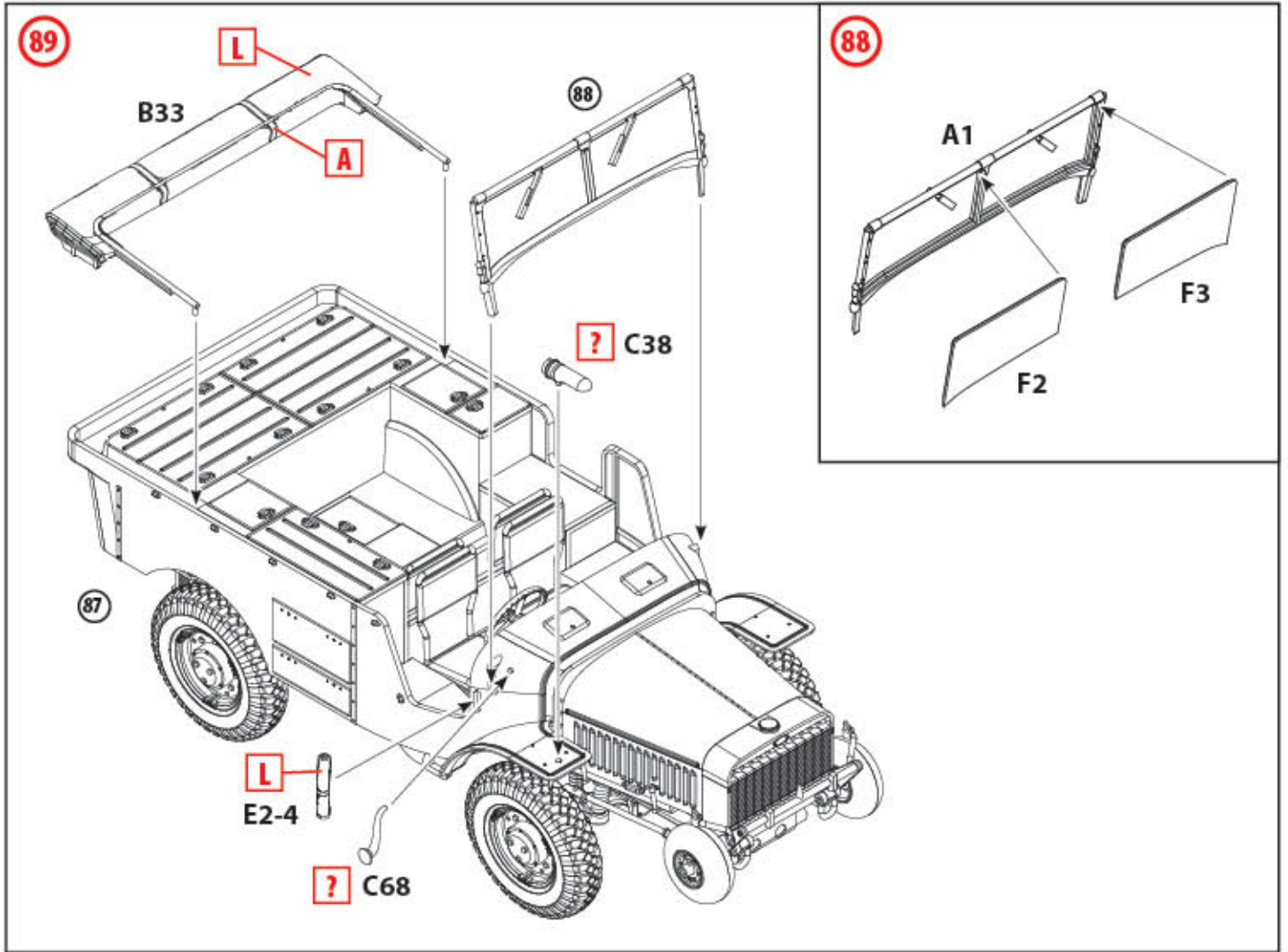



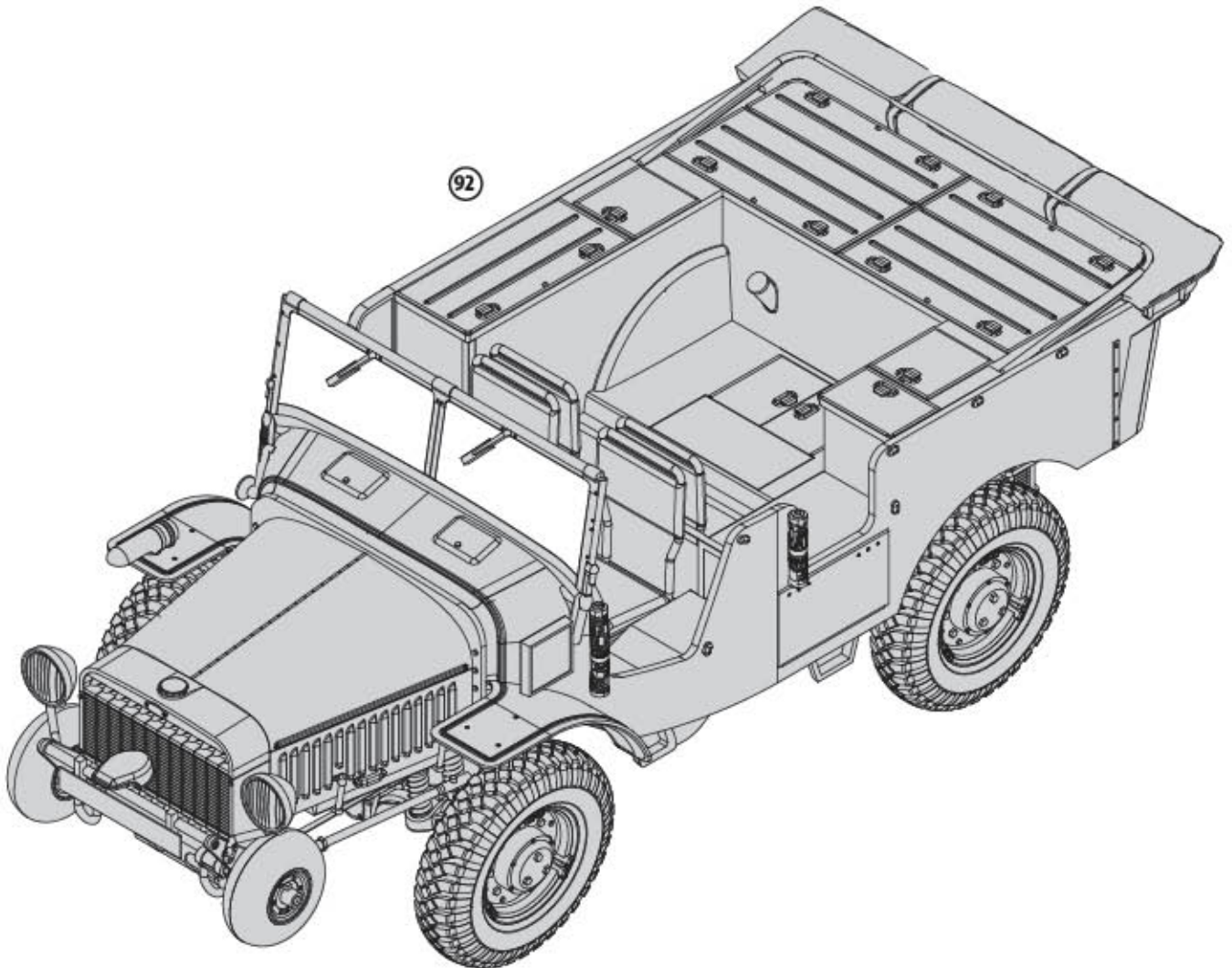
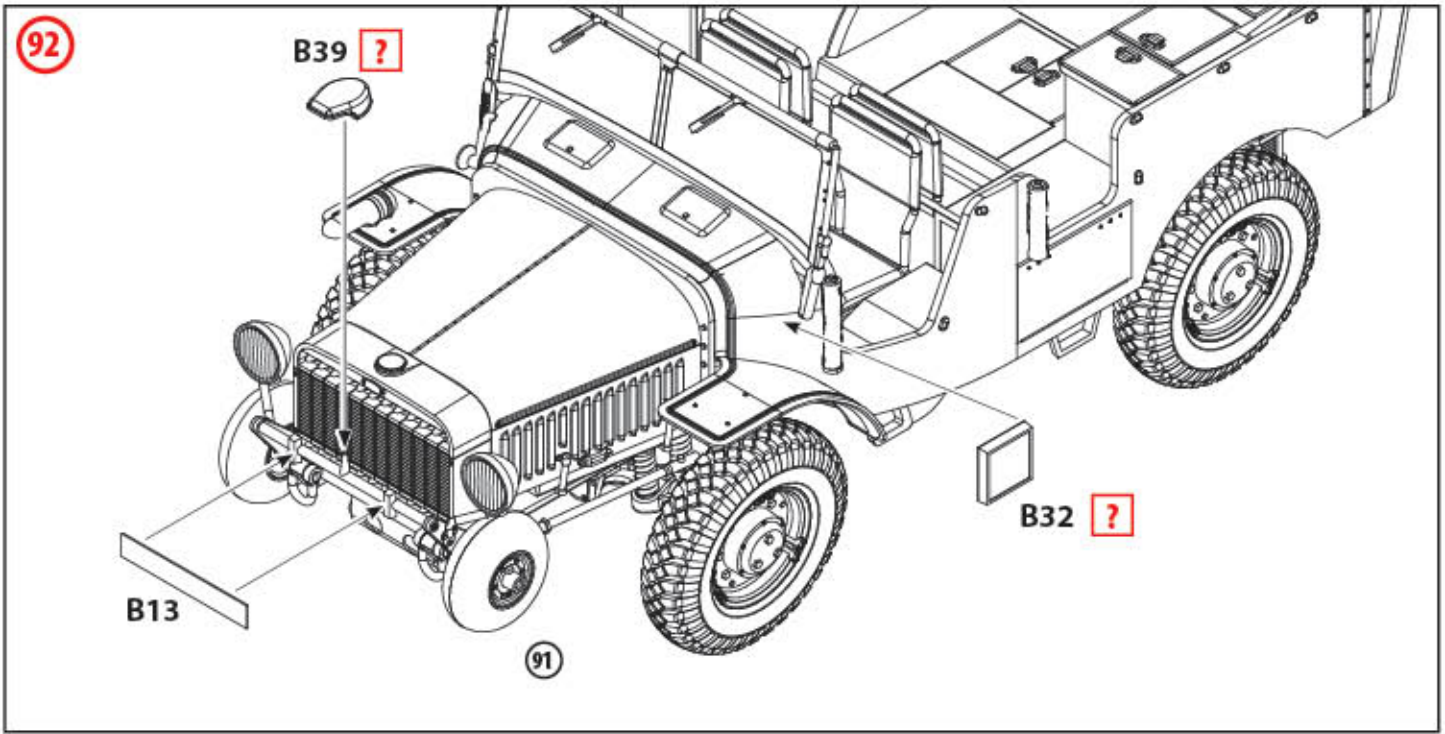

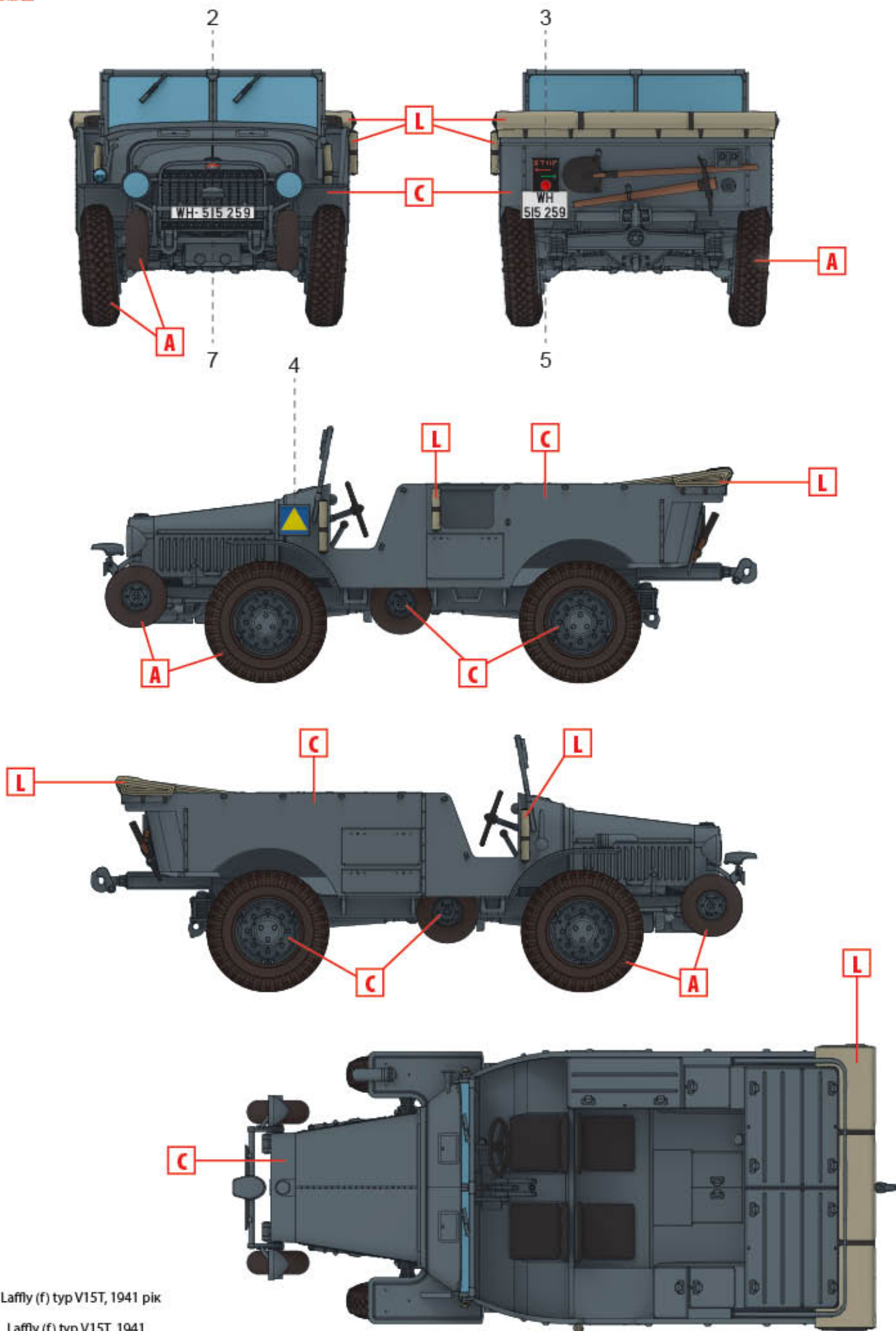

1. Laffly (f) typ V15T, 1941 pik

Laffly (f) typ V15T, 1941



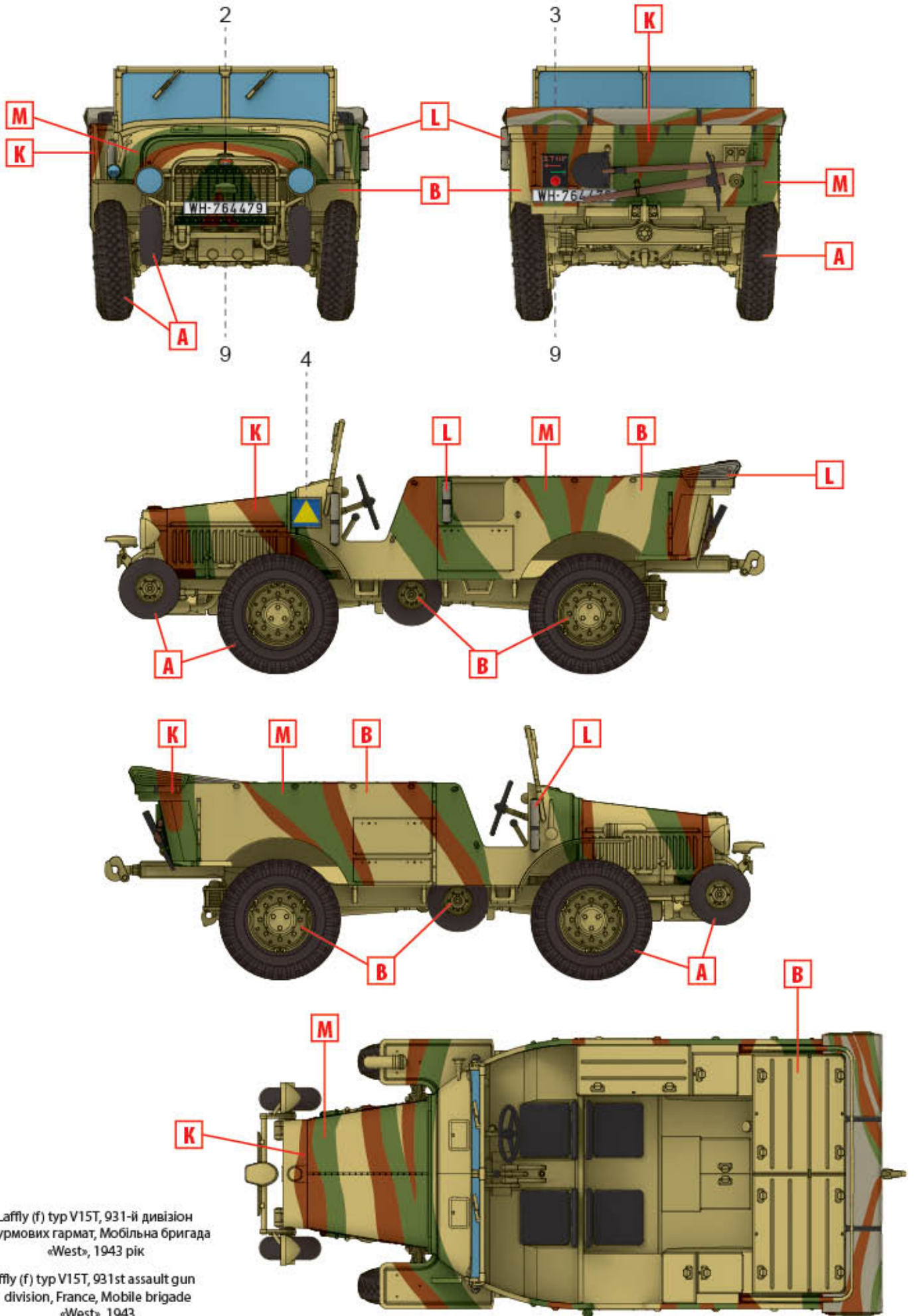

2. Laffly (f) typ V15T, 931-й дивізіон штурмових гармат, Мобільна бригада «West», 1943 рік

Laffly (f) typ V15T, 931st assault gun division, France, Mobile brigade «West», 1943

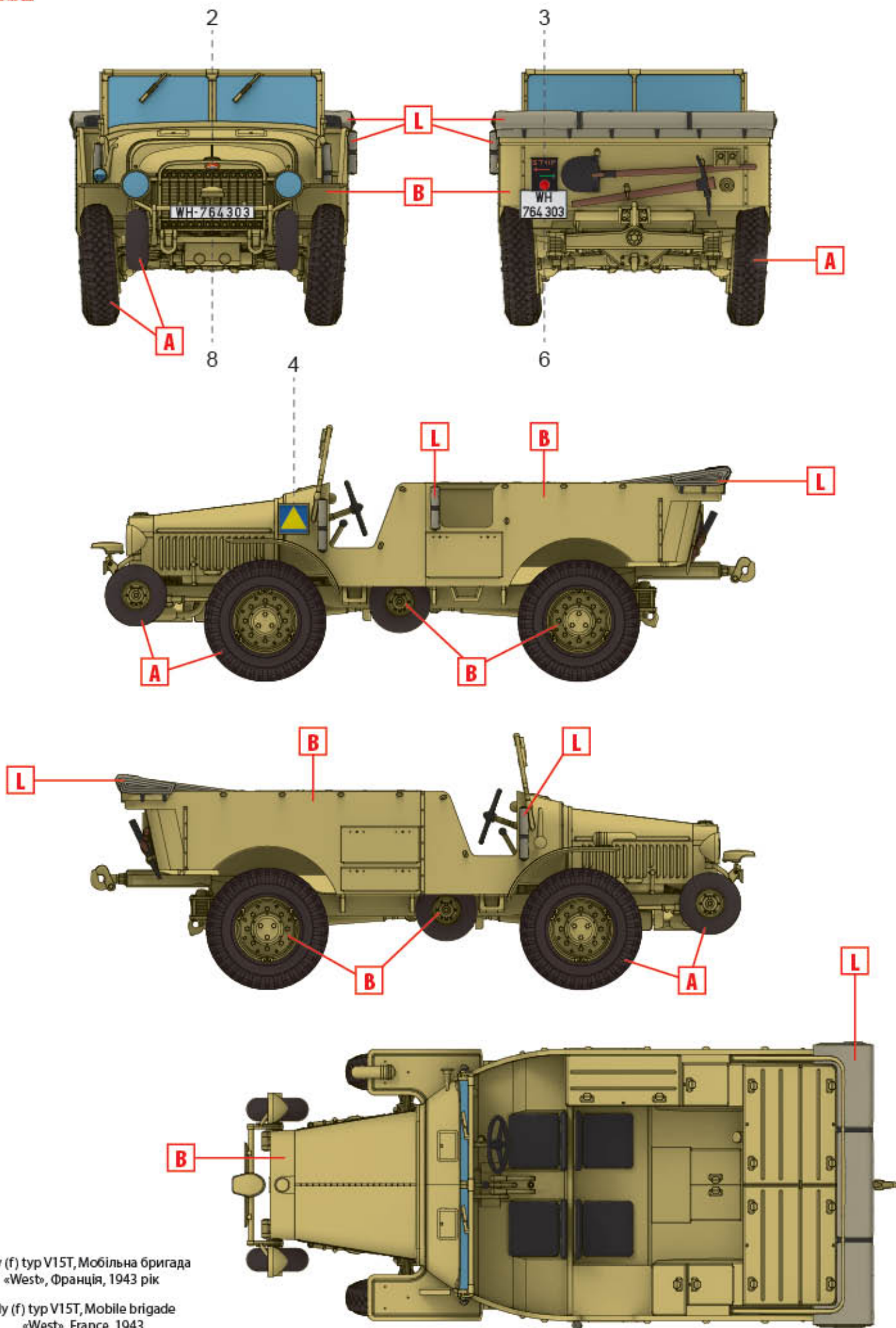

3. Laffly (f) typ V15T, Мобільна бригада «West», Франція, 1943 рік

Laffly (f) typ V15T, Mobile brigade «West», France, 1943