

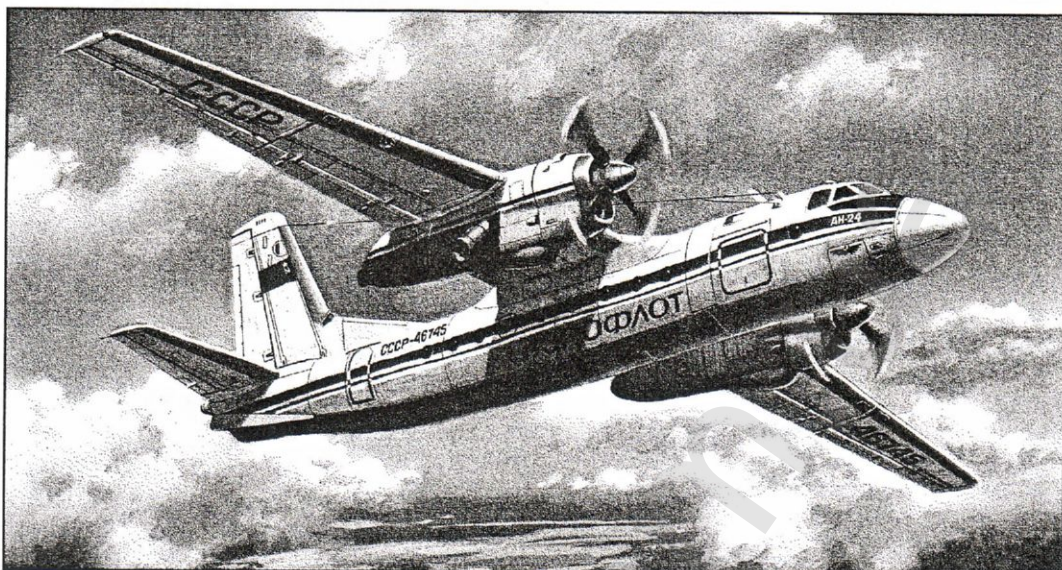

PLASTIC MODEL KITS  
LIMITED EDITION  
CAT.NO.72159



SPAN : 406 mm  
LENGTH : 331 mm  
PARTS : 157 pieces  
SCALE : 1/72

 Due to the fact that Il-14 piston engine aircraft had to be replaced by the same aircraft class with turbo engines, in 1957, OKB Antonov (Antonov Design Bureau) proposed to design a new aircraft on short to medium haul trips and with possibility to operate from small unprepared airports. Its performances and power plant provided the operation in high mountains and in a wide range of temperatures. The An-24 prototype made its maiden flight on April 20, 1960. In 1962, serial aircrafts were put into Aeroflot service. In 1963, the first 50-seat An-24V aircrafts started to flight between Moscow, Voronezh and Saratov.

Next versions are: An-24V Series II - 50-seat mixed passenger, cargo and freight version; An-24RV - similar to the previous version, but fitted with a 1,985-lb (900-kg) thrust auxiliary turbojet engine for engine independent starting and for increasing the power to weight ratio at take off; An-24T - freight transport version with a cargo door in the tail fuselage, two ventral fins from the exterior of the cargo door, overhead-track hoist and airdrop equipment; An-24RT - similar to the An-24T, but fitted with an auxiliary turbojet engine as on the An-24RV; An-24LP-forest fireproof version. Totally, 1100 An-24 aircrafts for civil and military operations were produced.

 В связи с необходимостью замены поршневых самолетов Ил-14 на самолет аналогичного класса с газотурбинным двигателем ОКБ Антонова в конце 1957 года предложило проект нового самолета малой и средней дальности с возможностью эксплуатации с небольших неподготовленных аэродромов. Его летные данные и силовая установка позволяли использовать самолет в условиях высокогорья и широкого диапазона температур. Первый полет опытный Ан-24 совершил в апреле 1960 года. Серийные самолеты начали использоваться Аэрофлотом в 1962 году, а в сентябре 1963 первые 50-местные Ан-24В стали выполнять рейсы между Москвой, Воронежем и Саратовом.

Последующие версии самолета включали в себя: Ан-24В серия II - 50-местный пассажирский самолет, переоборудуемый в грузопассажирский, грузовой или административный; Ан-24РВ - аналогичен предыдущей версии, но оборудован дополнительным разгонным турбореактивным двигателем с тягой 900 кг (1985 л.с.), служащим для автономного запуска двигателей и повышения энерговооруженности самолета на взлете; Ан-24Т - грузовой самолет с люком в нижней задней части фюзеляжа, с двумя подфюзеляжными килями с внешних сторон грузового люка, с грузовой лебедкой и транспортером; Ан-24РТ - аналогичен Ан-24Т, но с разгонным турбореактивным двигателем, как у Ан-24РВ; Ан-24ЛП - лесопожарный вариант. Количество самолетов серии Ан-24 для гражданских и военных пользователей насчитывает около 1100 единиц.

The model is executed on technology short run and is intended only for experienced modelers  
Word-wide distributor for AMODEL kits : IBG, Warsaw, Poland  
Fax:(4822)842-56-29 ; E-Mail:ibgsc@ibg.com.pl

Модель выполнена по технологии short run и предназначена только для опытных моделистов  
Дистрибьютор моделей AMODEL : IBG, Варшава, Польша  
Факс:(4822) 842-56-29 ; E-Mail:ibgsc@ibg.com.pl



## USED SYMBOLS / ИСПОЛЬЗУЕМЫЕ СИМВОЛЫ

**1** STAGES OF ASSEMBLY  
ЭТАПЫ СБОРКИ

**1** NUMBER PARTS  
НОМЕР ДЕТАЛИ

**1** APPLY DECALS  
НАНЕСИ  
ДЕКАЛЬ

**A** TO PAINT  
ОКРАСИТЬ

**GLUE**  
КЛЕИТЬ

**DON'T GLUE**  
НЕ КЛЕИТЬ

**?** OPTIONAL  
НА ВЫБОР

**MAKE A HOLE**  
ВЫПОЛНИТЬ  
ОТВЕРСТИЕ

**DETACH WITH KNIFE**  
ОТДЕЛИТЬ НОЖОМ

**2x** QUANTITY OF OPERATIONS(PARTS)  
КОЛИЧЕСТВО ОПЕРАЦИЙ(ДЕТАЛЕЙ)



## USED PAINTS / ИСПОЛЬЗУЕМЫЕ КРАСКИ

**A** HUMBROL 147  
LIGHT GREY  
СВЕТЛО СЕРЫЙ

**B** HUMBROL 27002  
POLISHED ALUMINIUM  
ПОЛИР. АЛЮМИНИЙ

**C** HUMBROL 27003  
POLISHED STEEL  
ПОЛИР. СТАЛЬ

**D** HUMBROL 33  
BLACK  
ЧЕРНЫЙ

**E** HUMBROL 24  
YELLOW  
ЖЕЛТЫЙ

**F** HUMBROL 87  
STEEL GREY  
СТАЛЬН. СЕРЫЙ

**G** HUMBROL 101  
MID GREEN  
СРЕДНЕ ЗЕЛЕНый

**H** HUMBROL 64  
LIGHT GREY  
СВЕТЛО СЕРЫЙ

**K** HUMBROL 27004  
GUN METAL  
СТАЛЬНОЙ СЕРЫЙ

**L** HUMBROL 34  
WHITE  
БЕЛЫЙ

**M** HUMBROL 19  
RED  
КРАСНЫЙ

DECALS FOR TWO VERSIONS OF COLOURING  
 ДЕКАЛЬ ДЛЯ ДВУХ ВАРИАНТОВ ОКРАСКИ

157 DETAILS FOR ASSEMBLY OF ONE MODEL  
 157 ДЕТАЛЕЙ ДЛЯ СБОРКИ ОДНОЙ МОДЕЛИ

 PARTS NOT FOR USE  
 ПРИ СБОРКЕ НЕ ИСПОЛЬЗУЮТСЯ

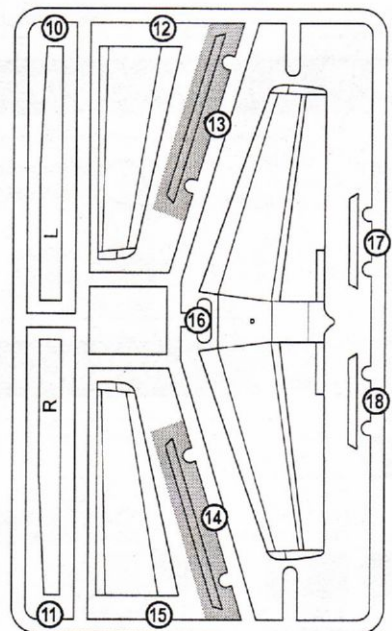
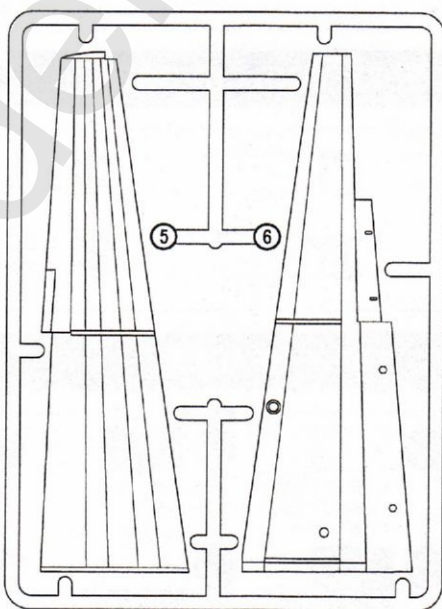
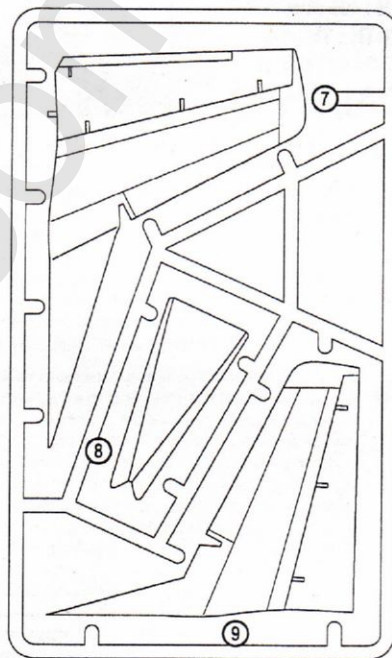
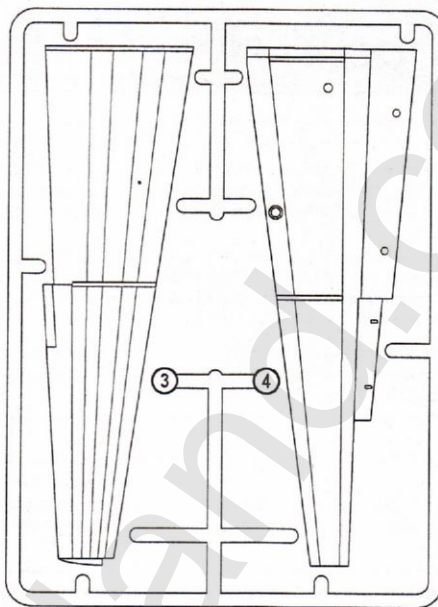
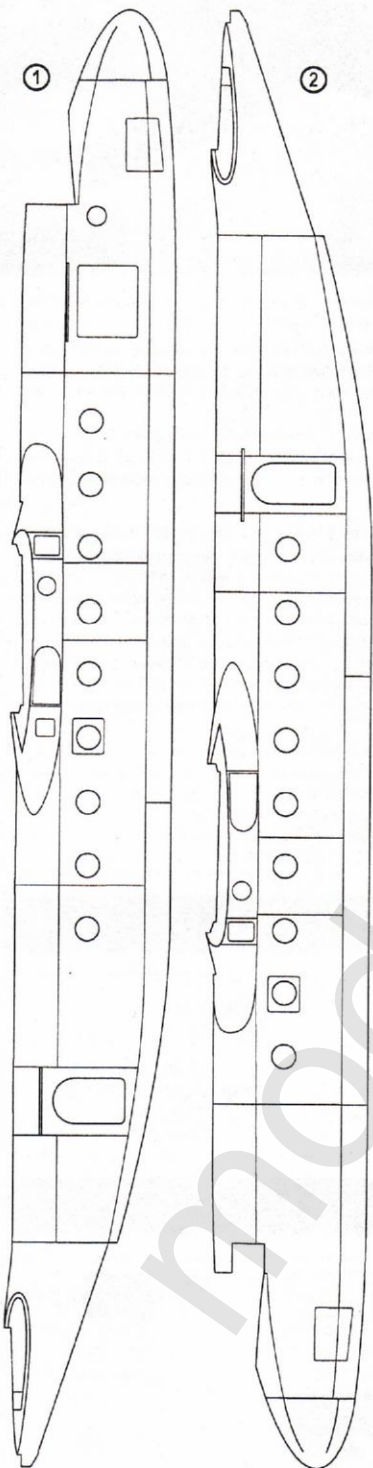
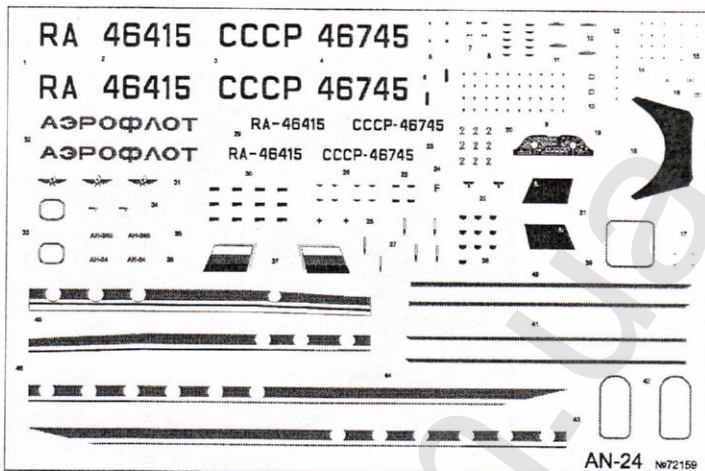

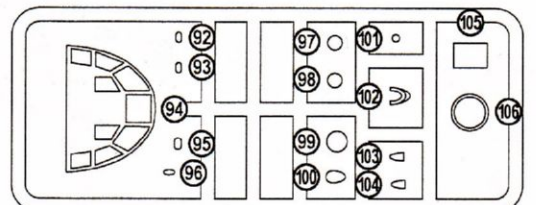
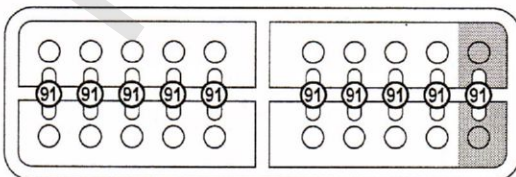
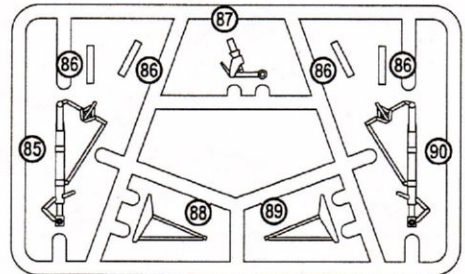
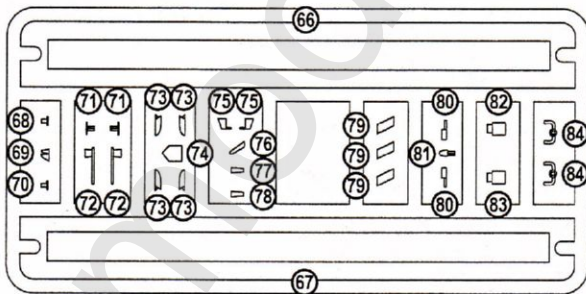
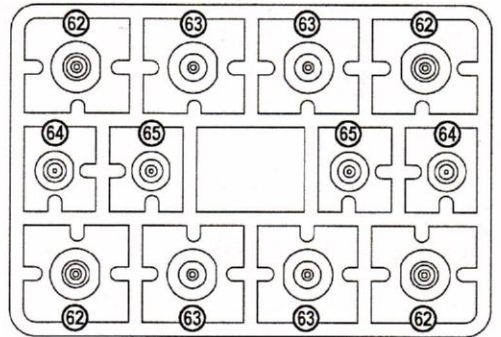
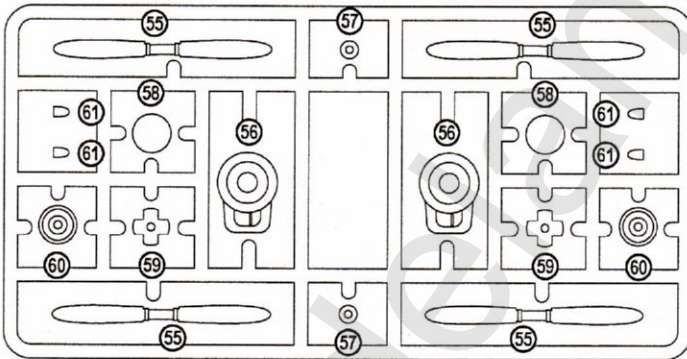
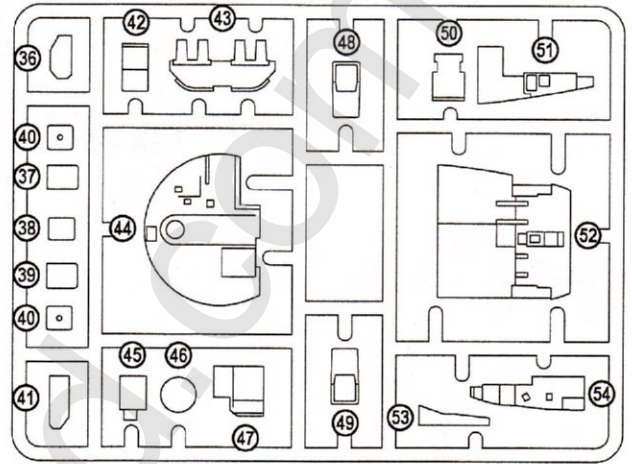
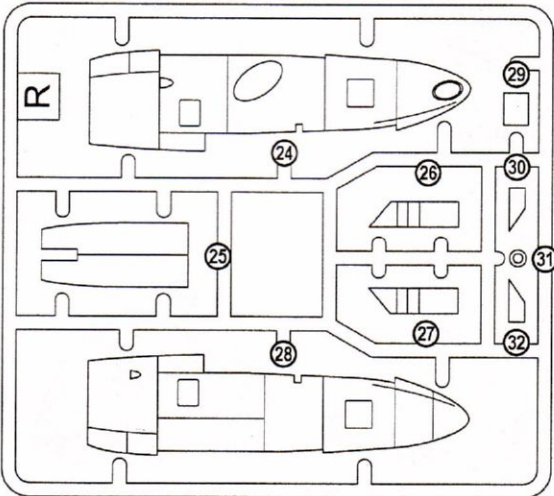
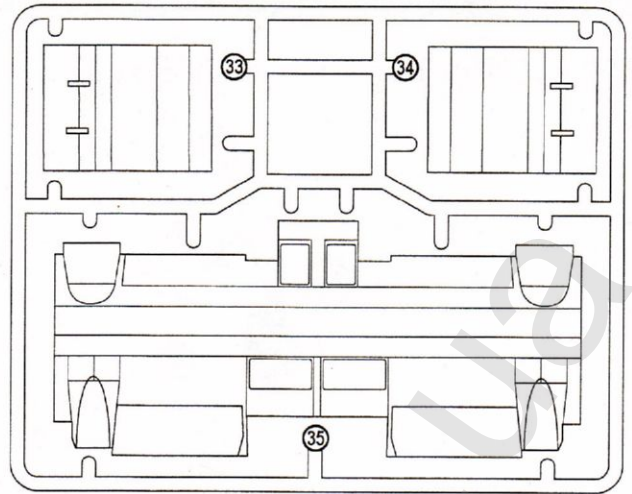
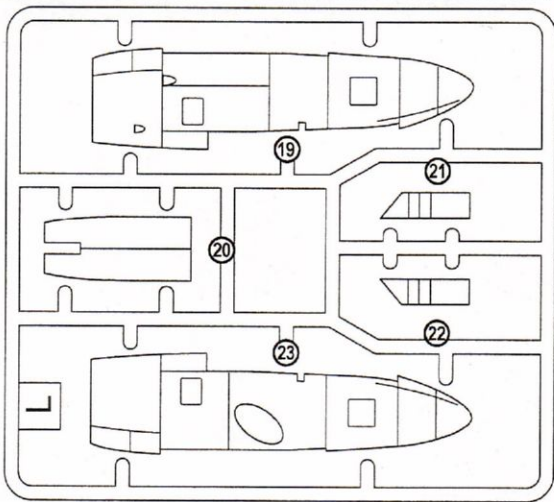

**1** 36 38 41 43 44 51 52 53 54 83 2x 84

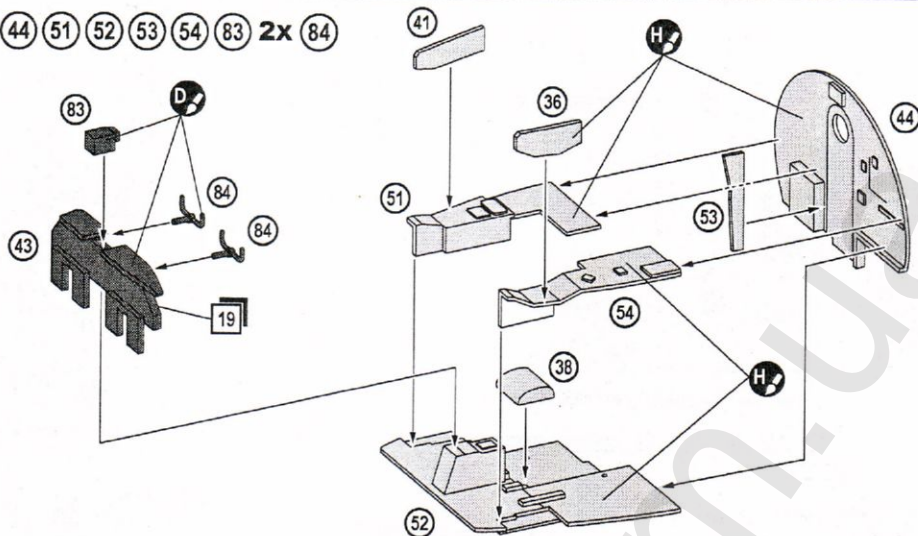

**2** 37 39 2x 40 48 49 2x 80 **1**

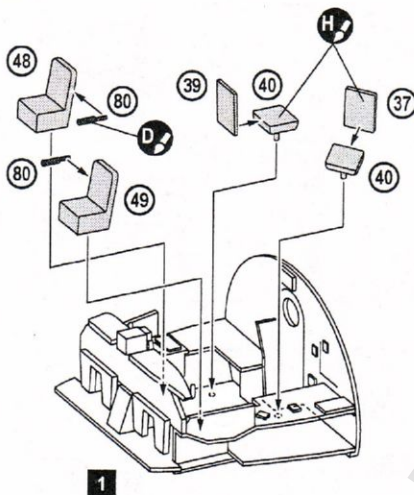

**3** 42 47 74 82 **2**

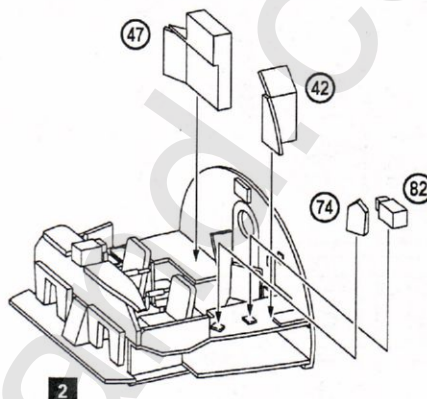

**4** 50 94



**5** 1 45 66 9x 91 99

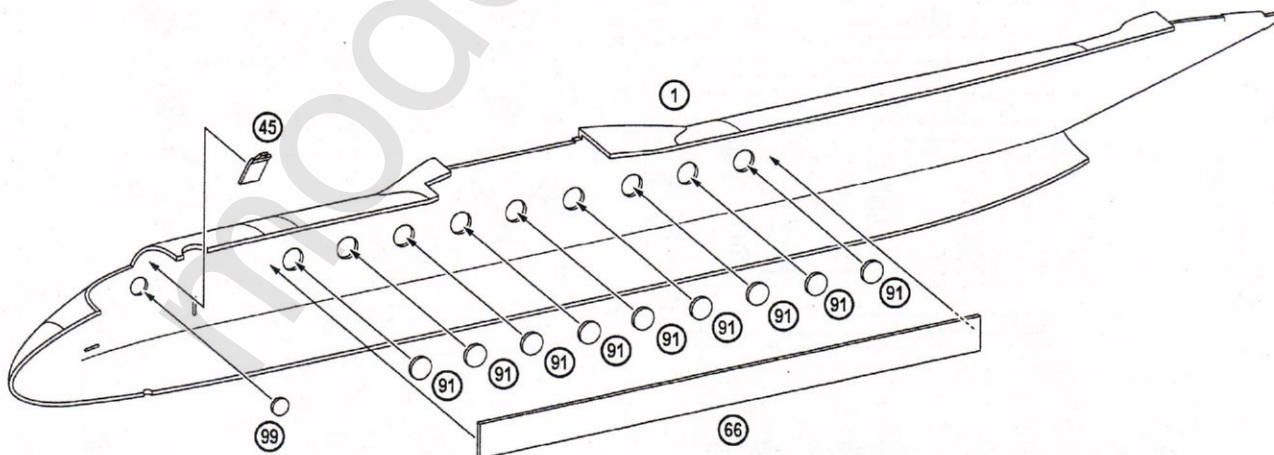

6  2 67 9x 91 92 93 95

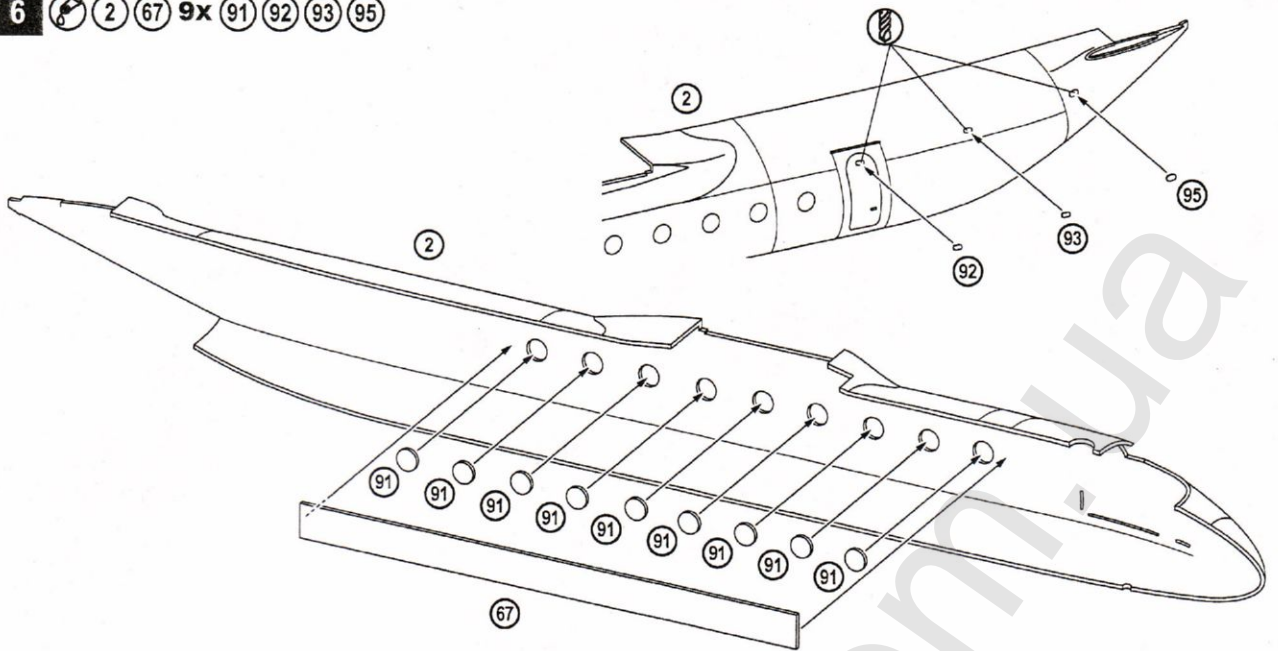

7  12 15 16

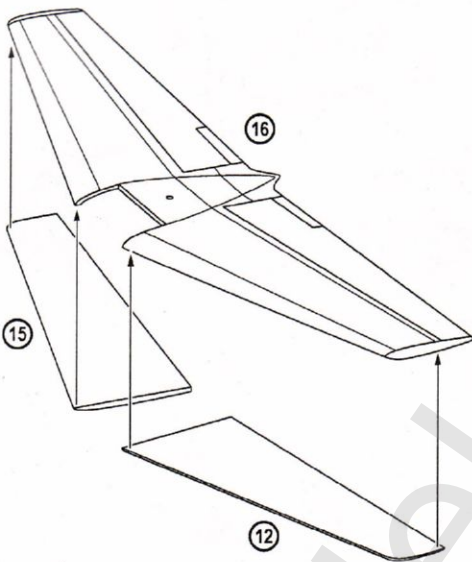

8  7 9 101 102

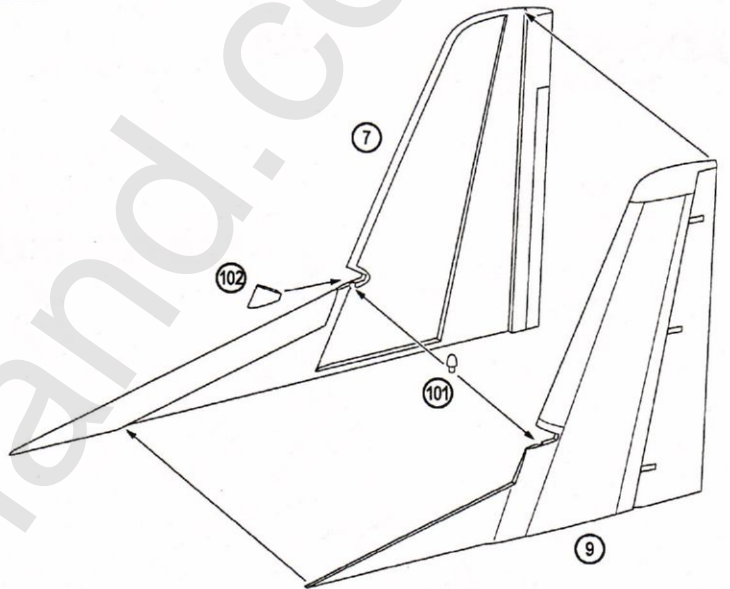

9  2x 62 2x 63 85

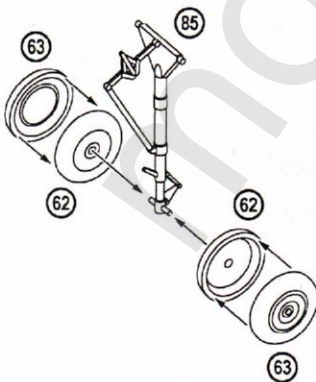

10  2x 62 2x 63 90

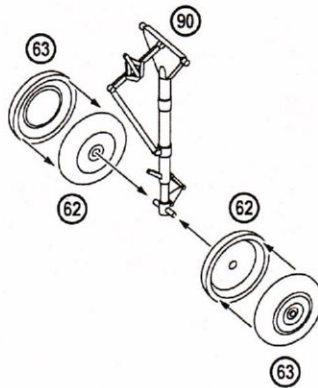

11  2x 64 2x 65 87

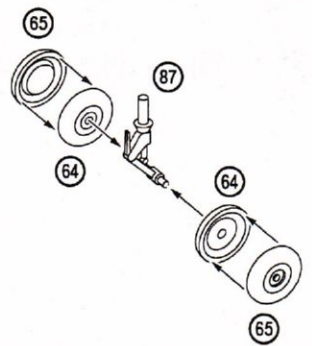

**12**  19 20 21 22 23 56 2x 61 2x 86 88 **9**

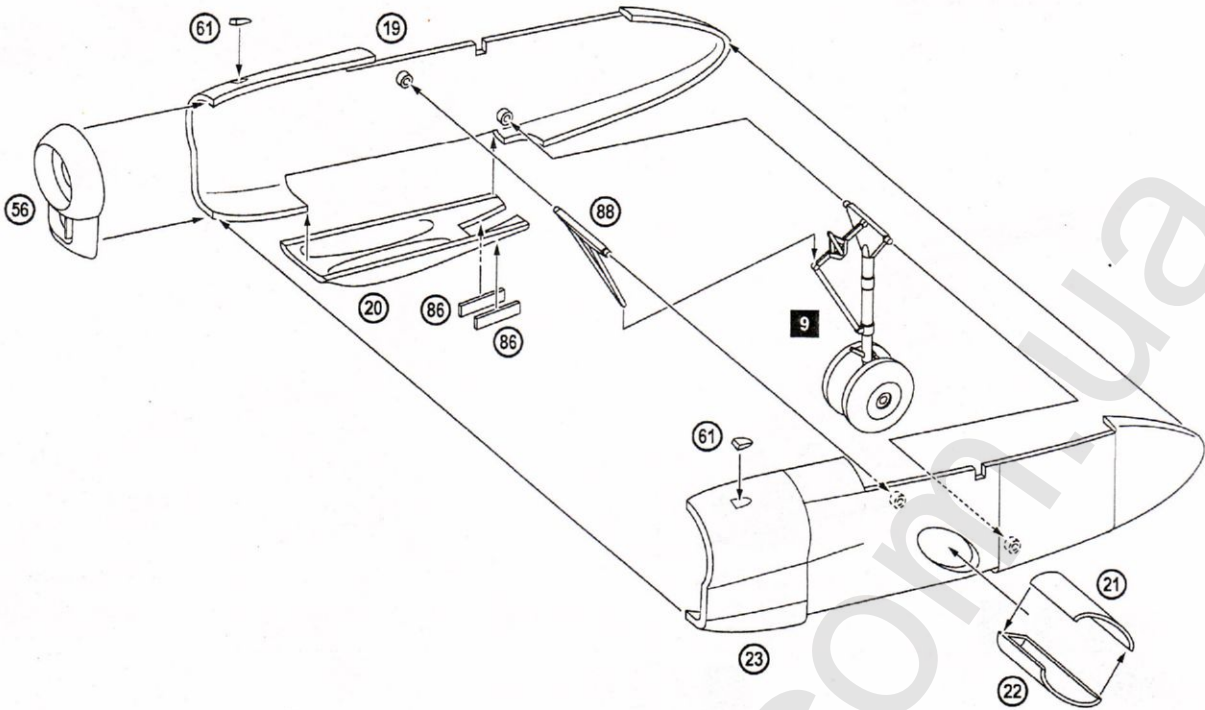

**13**  24 25 26 27 28 29 30 31 32 56  
2x 61 2x 86 89 **10**

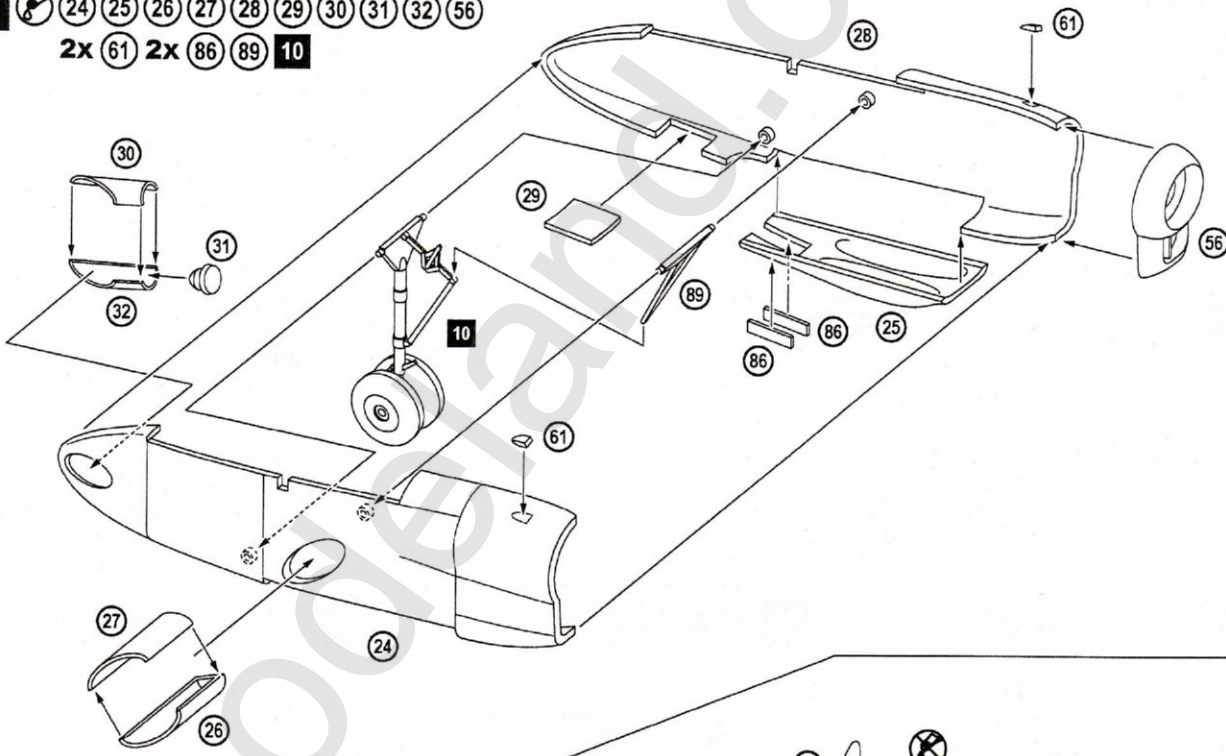

**14**  4x 55 2x 57 2x 58 2x 59 2x 60  
**2X**

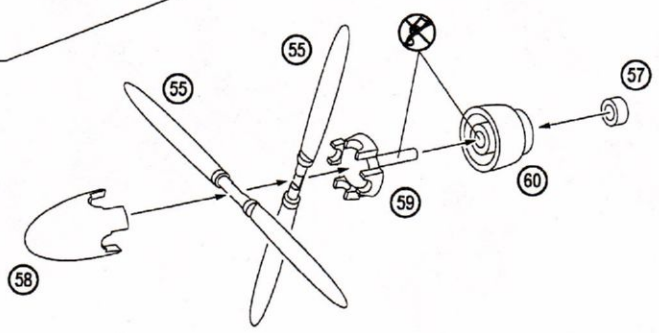

15 5 6 77 97 103

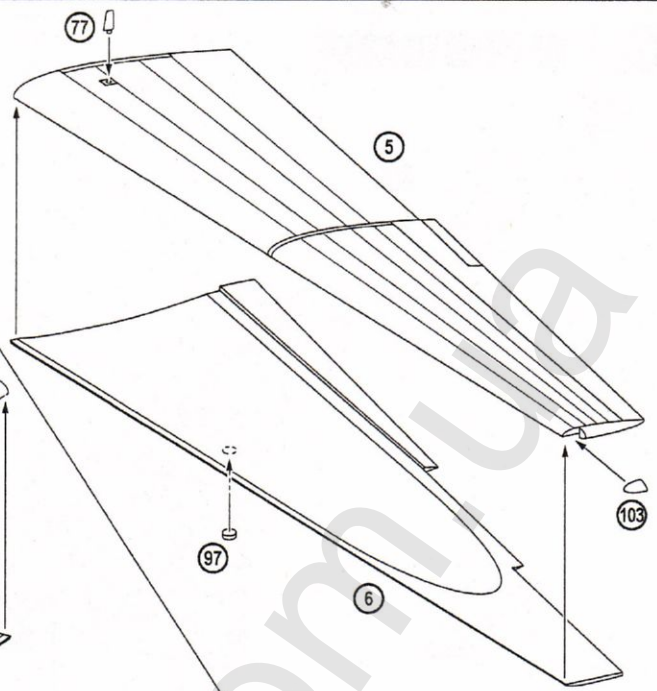

16 3 4 78 98 104

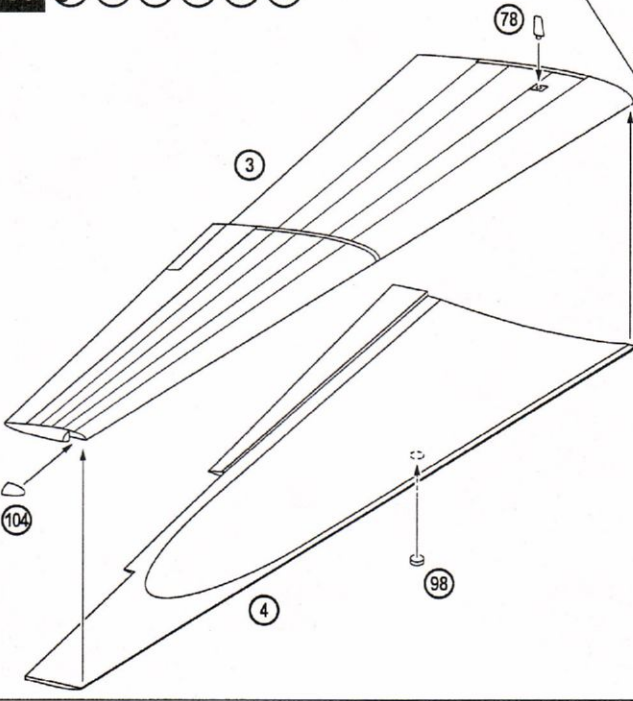

17 8 10 11 33 34 35 46 96 105 106 3 4 5 6 7 8

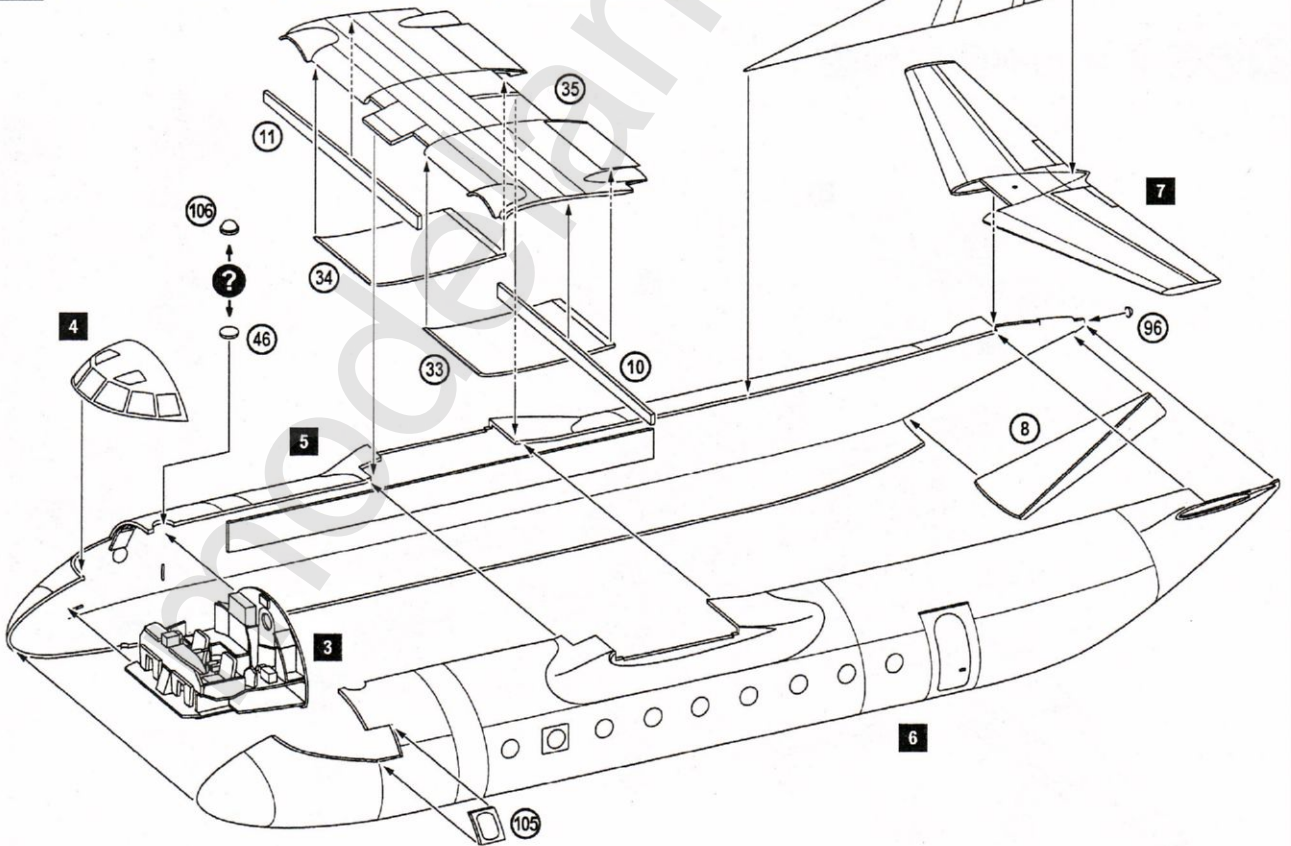

18  11 12 13 15 16 17

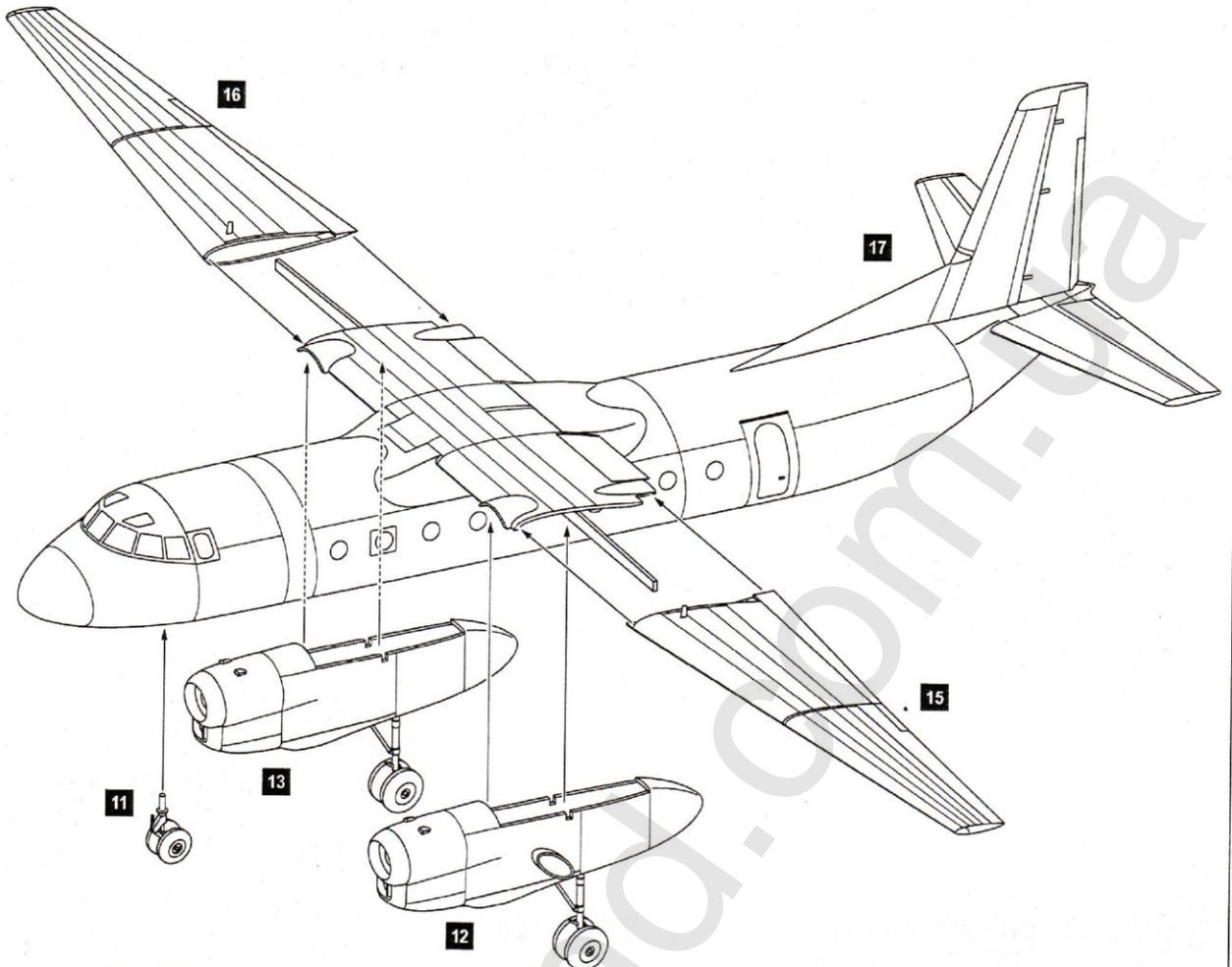

19  17 18 2x 71 4x 73 79 100 18

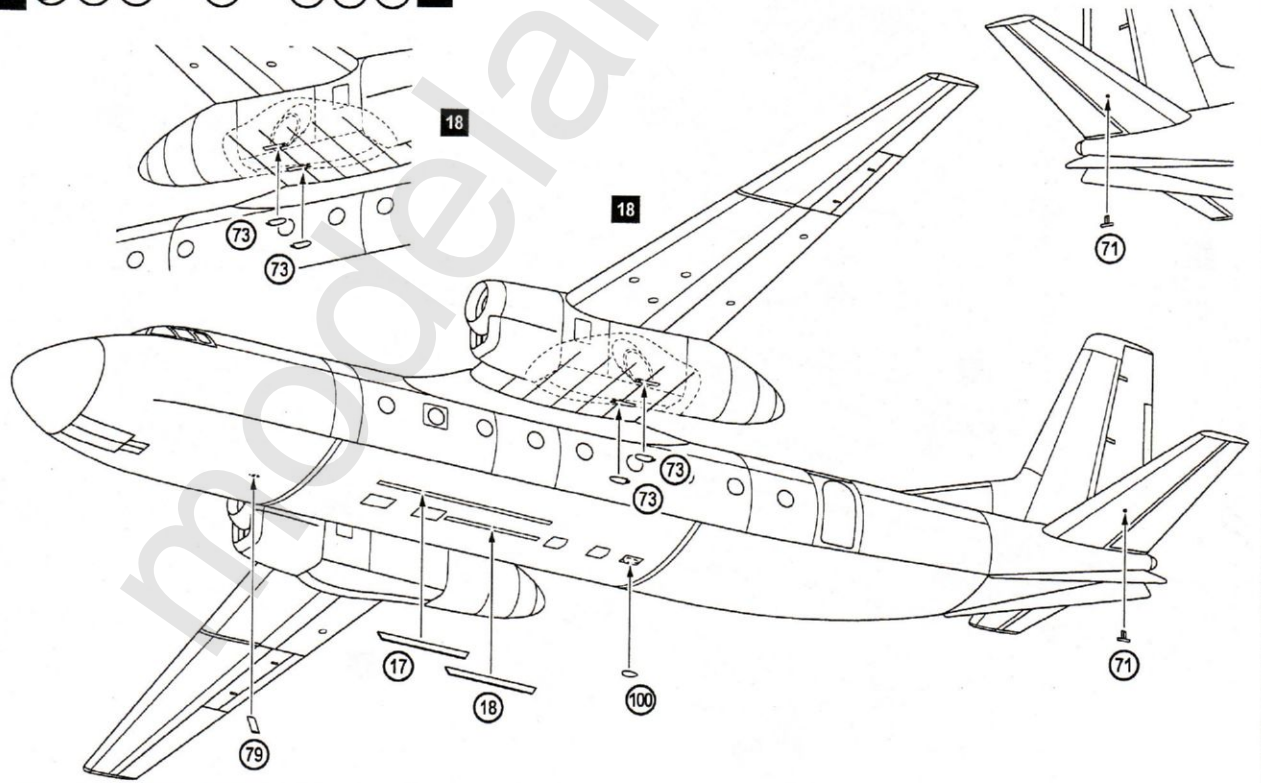



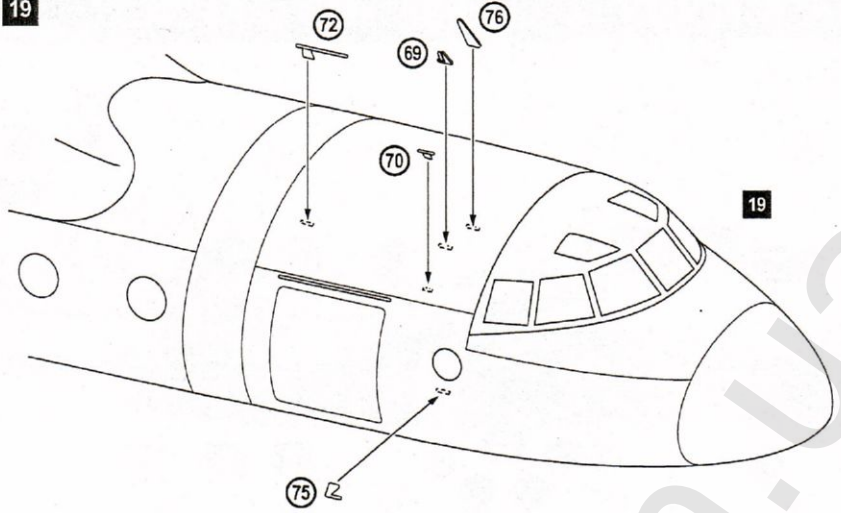

20  69 70 72 75 76 19

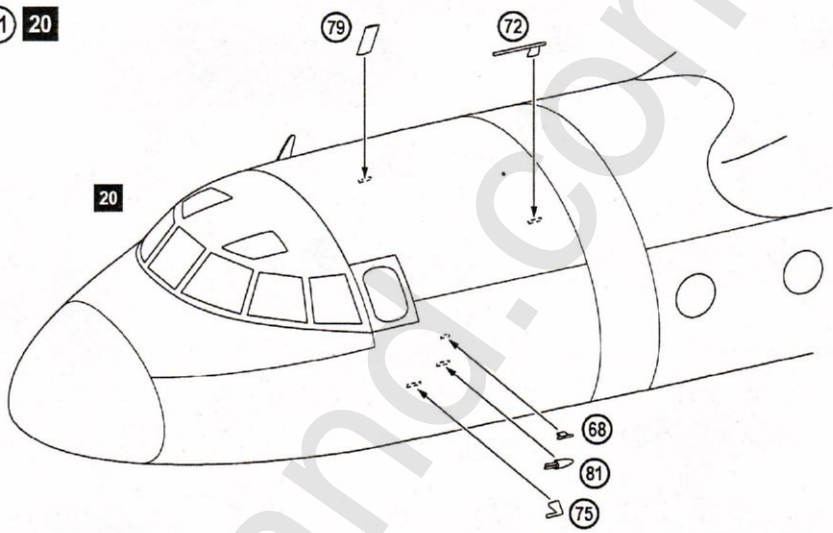

21  68 72 75 79 81 20



22  2x 14 21

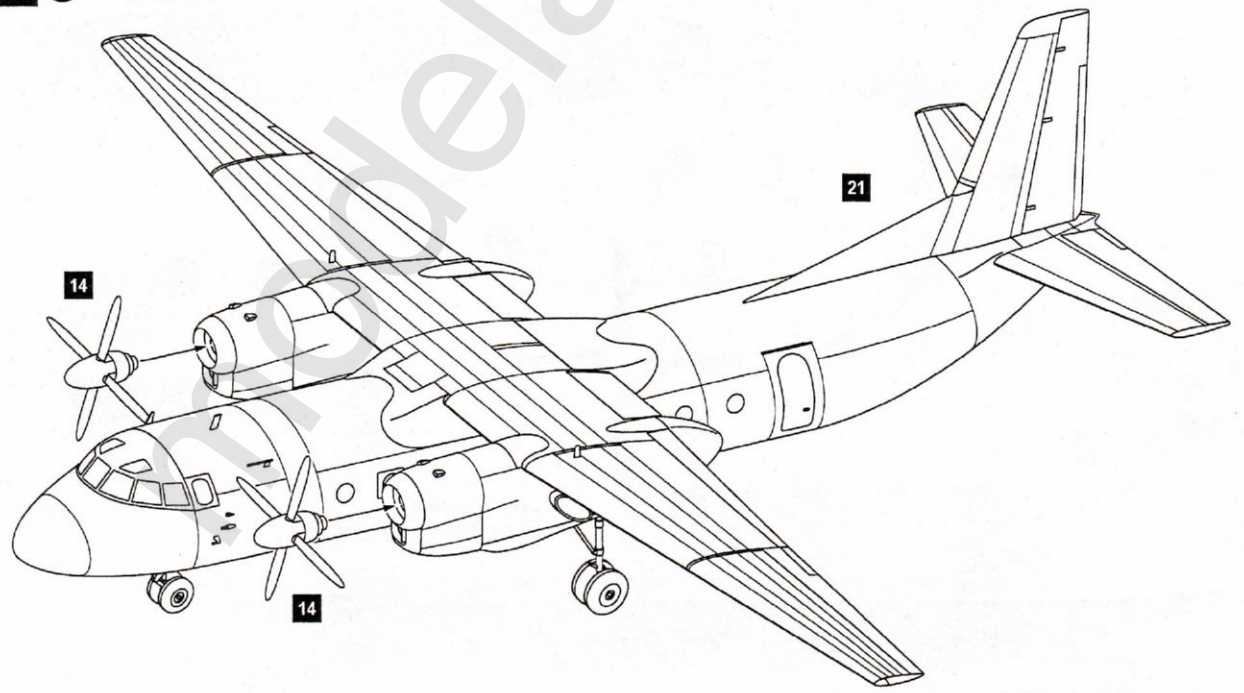

An-24, Aeroflot, USSR, 80-th years  
 Ан-24, Аэрофлот, СССР, 80-е года

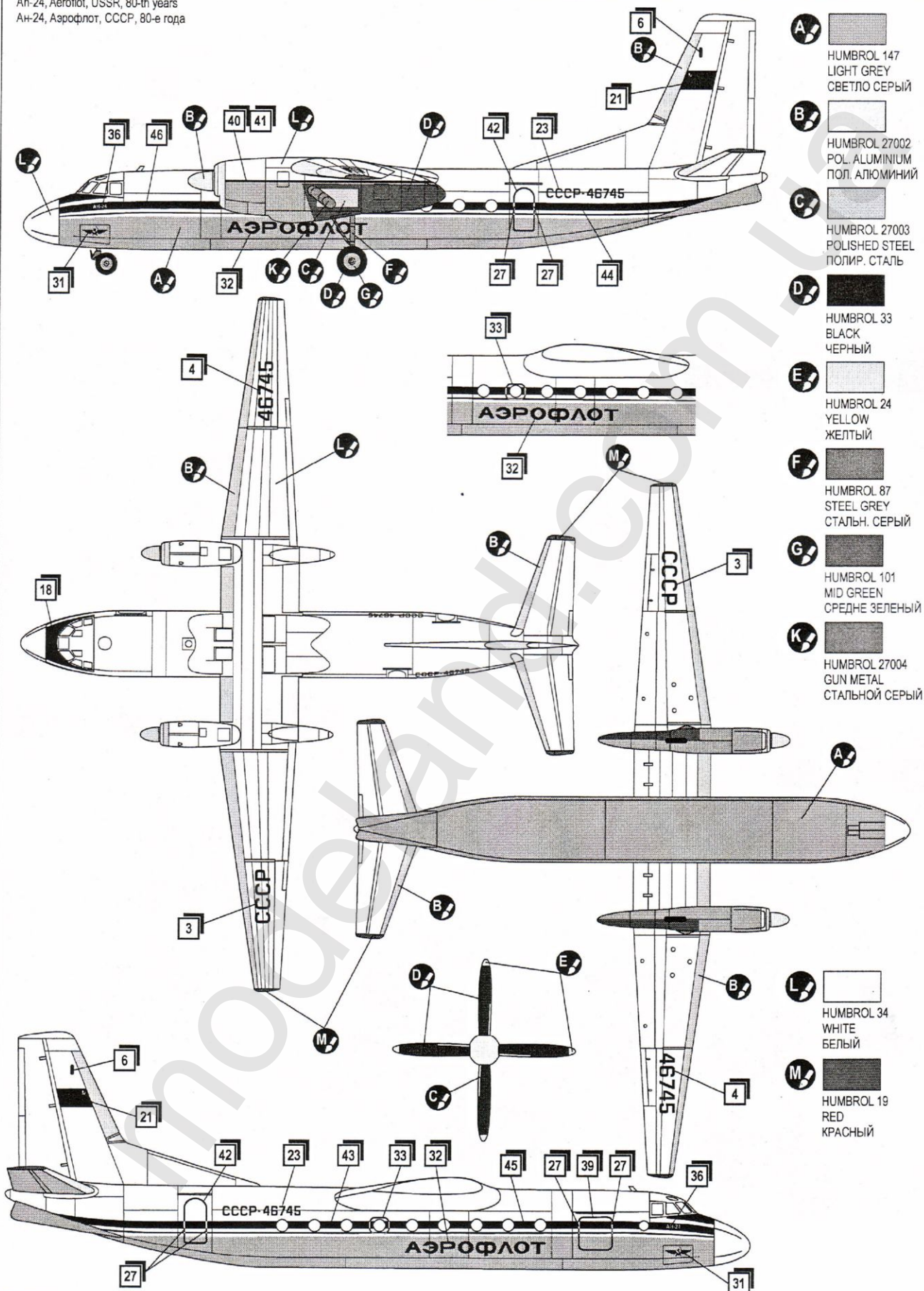

- A** HUMBROL 147  
LIGHT GREY  
СВЕТЛО СЕРЫЙ
- B** HUMBROL 27002  
POL. ALUMINIUM  
ПОЛ. АЛЮМИНИЙ
- C** HUMBROL 27003  
POLISHED STEEL  
ПОЛИР. СТАЛЬ
- D** HUMBROL 33  
BLACK  
ЧЕРНЫЙ
- E** HUMBROL 24  
YELLOW  
ЖЕЛТЫЙ
- F** HUMBROL 87  
STEEL GREY  
СТАЛЬН. СЕРЫЙ
- G** HUMBROL 101  
MID GREEN  
СРЕДНЕ ЗЕЛЕНый
- K** HUMBROL 27004  
GUN METAL  
СТАЛЬНОЙ СЕРЫЙ
- L** HUMBROL 34  
WHITE  
БЕЛЫЙ
- M** HUMBROL 19  
RED  
КРАСНЫЙ

