

1

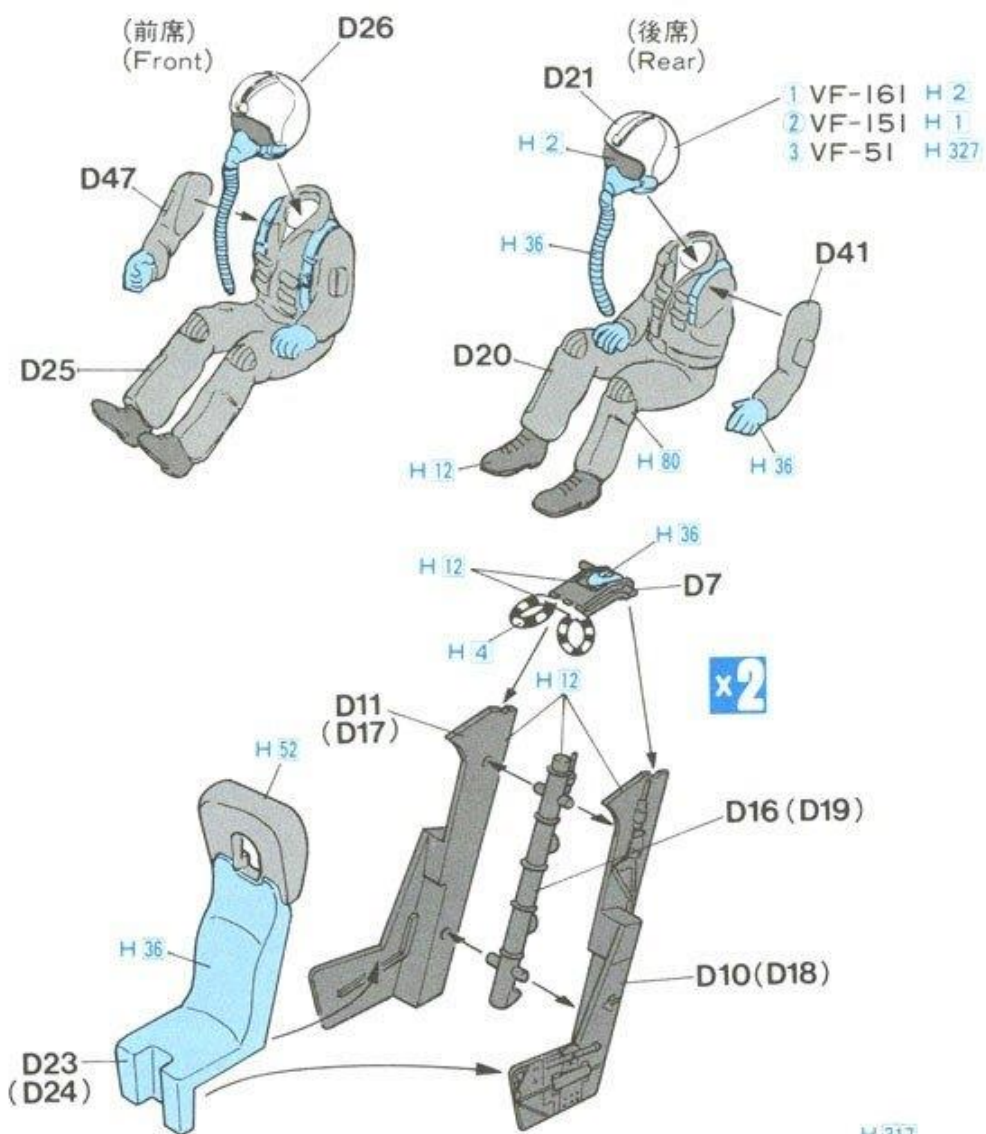

3

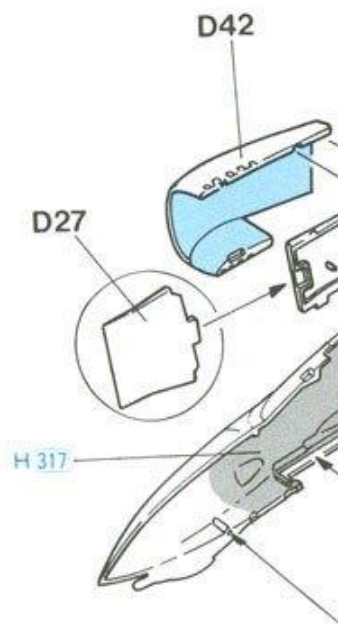

2

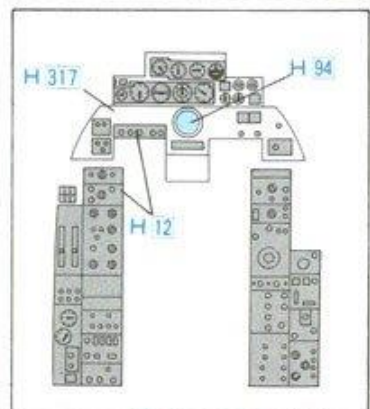
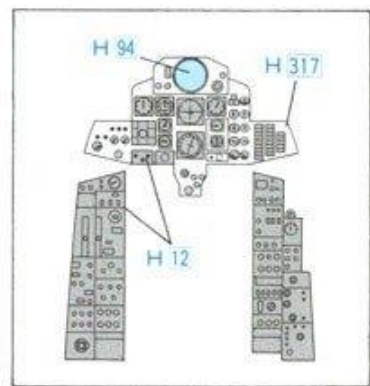
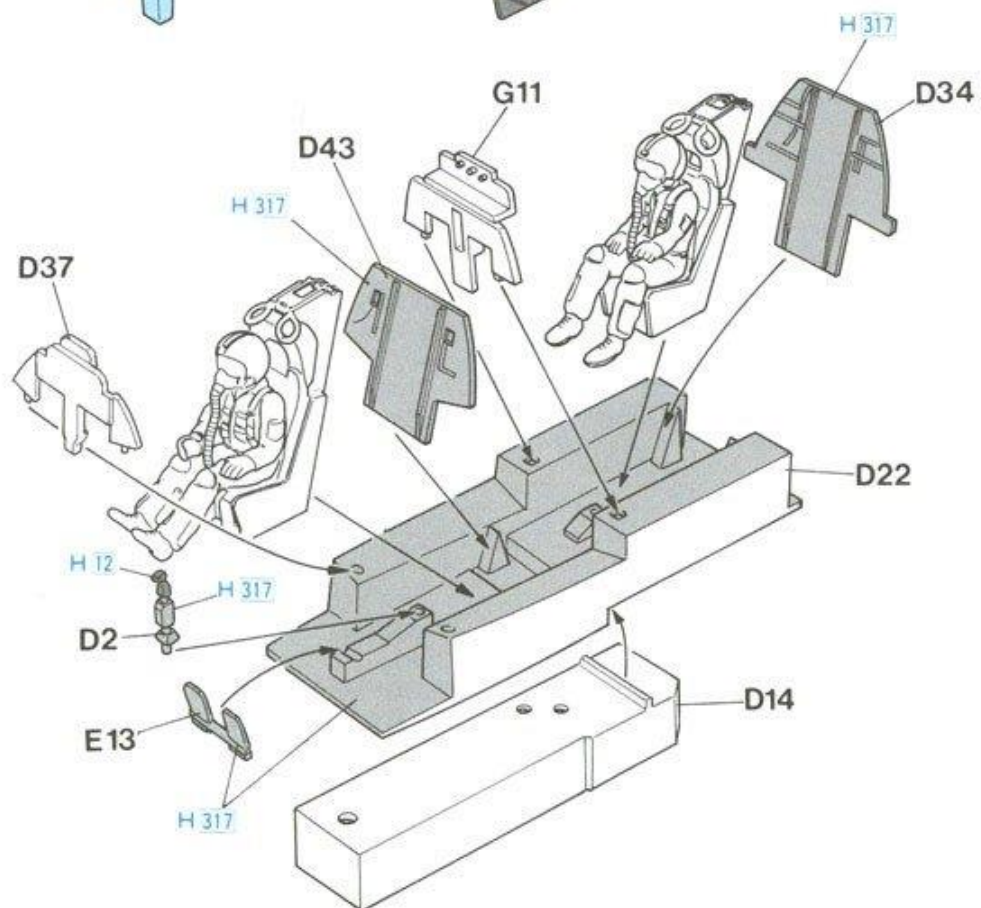

3

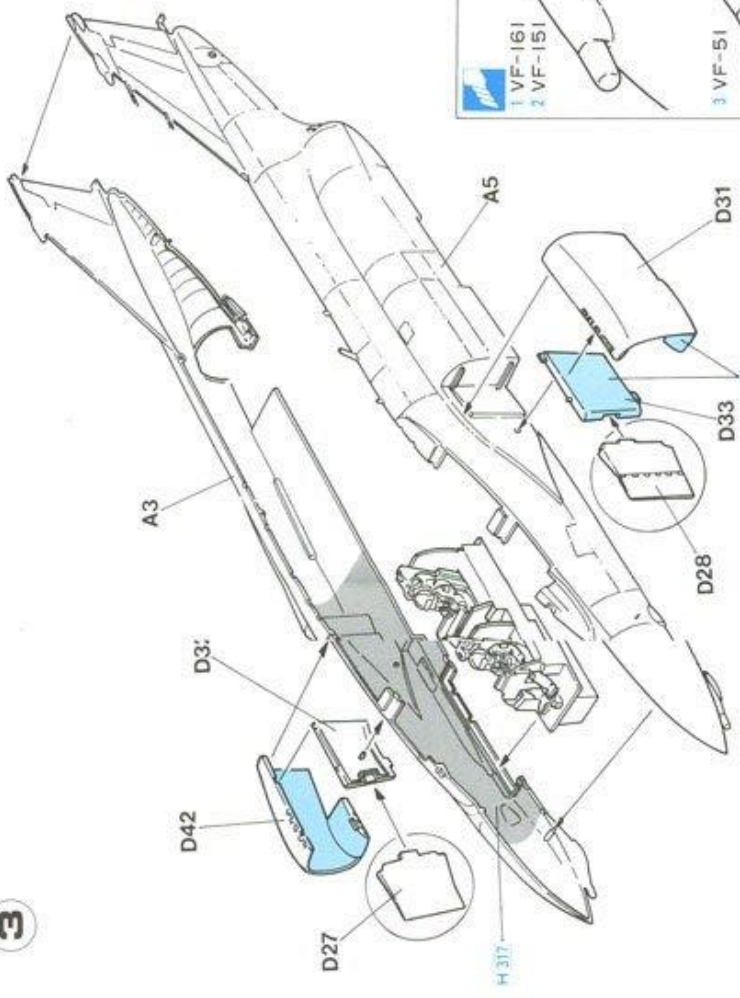

5



4

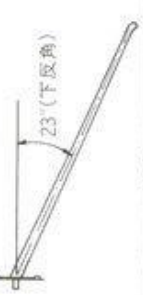
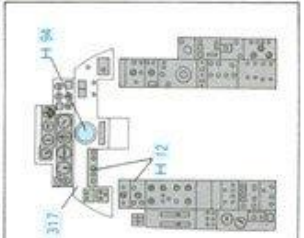
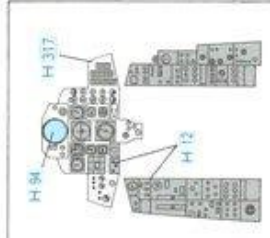

6

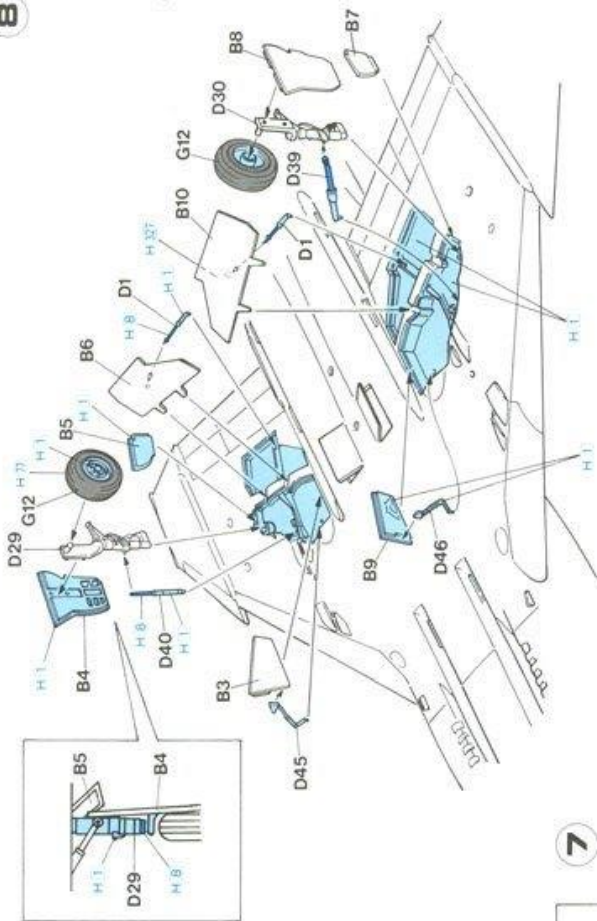

3°(下反角)

7

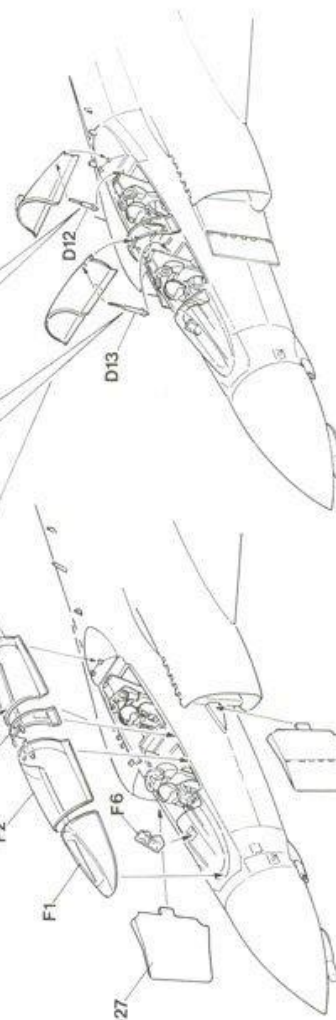
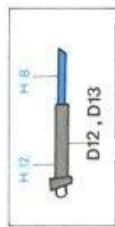
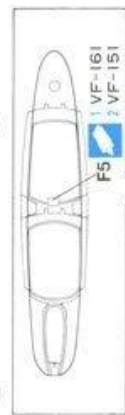

8

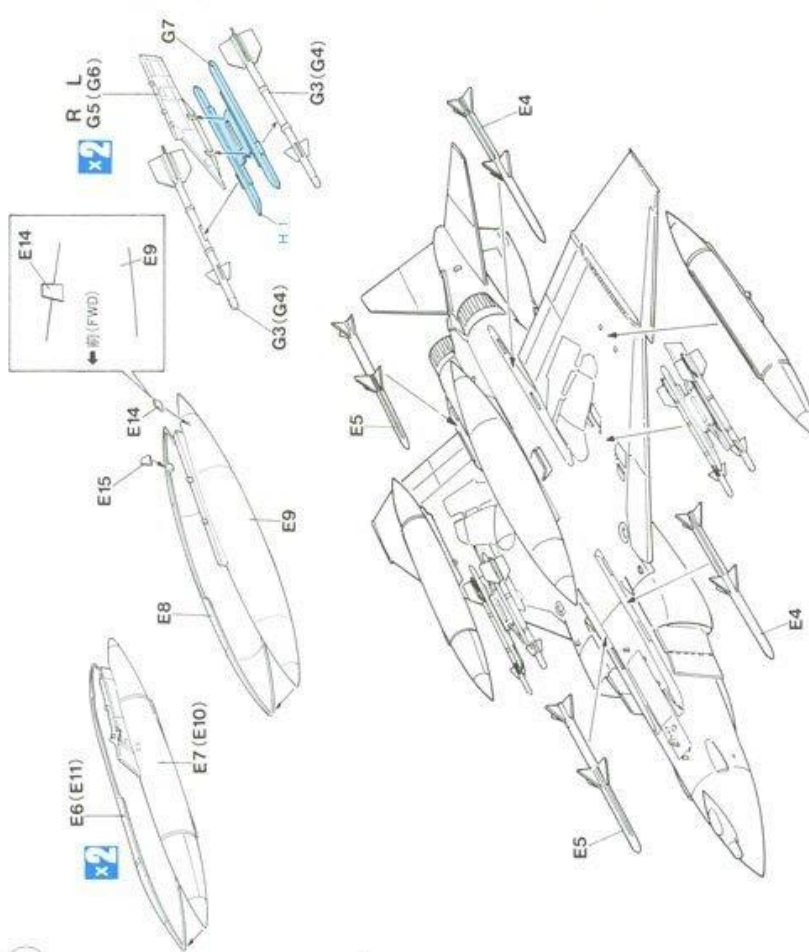

AIRCRAFT IN ACTION SERIES

外部武装機銃
EXTERNAL STORES
ALTERNATIVE
BEWEHRUNGSGERÄTE
MONTAGE ALTERNATIVE
GEWÄHRT WERDEN
備用武装機銃

1:48スケール、エアクラフト・イン・アクションシリーズの豊富なラインナップや各種武装機銃、人形を備った数種のハビーエアーモデルキットをお楽しみください。

It is suggested that you combine the various weapons and figures available from 1:48 Aircraft in Action Series to make realistic dioramas.

Wir empfehlen, dieses Modell mit verschiedenen Bewehrung, Servicefahrzeugen und Figuren aus der Action Series zu kombinieren. Dies ermöglicht es Ihnen, realistische Diorama zu realisieren.

Nous vous conseillons de compléter ce modèle par des armements, véhicules et personnages de référence fournis dans la série Aircraft in Action pour réaliser des dioramas réalistes.

Si suggerisco di combinare questo modello con armamenti alternativi, veicoli e figurine disponibili da 1:48 Aircraft in Action Series per costruire diorama realistici.

你可以通过结合系列「1:48 航空战斗系列」丰富的武器装备、模型车和人物模型来制作逼真的场景。

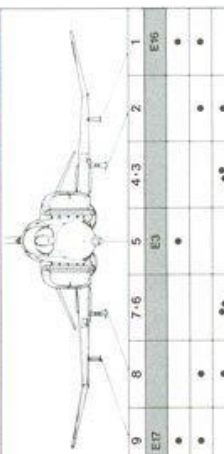

STA. No.	9	8	7-6	5	4-3	2	1
MER	E7						E95
TER							
AIM-7E							
AIM-9B/D							
AGM-128							
AGM-12C							
AGM-45							
AGM-62							
AGM-78							
BLU-27							
GRU-10							
GRU-12							
MM7							
Mk.4 HPEG							
Mk.B1/B2							
Mk.B2 Two Engine							
Mk.B3							
Mk.B4							
LAU-3/-NO							

《G》

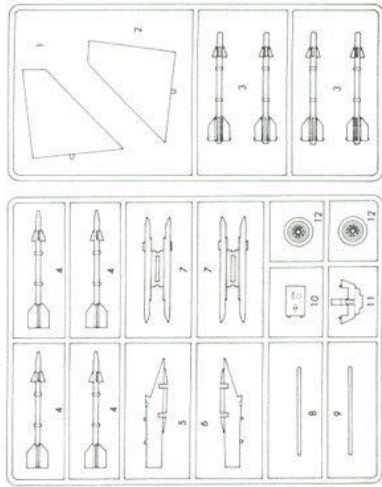

《F》

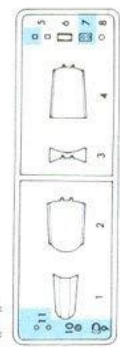

この部品は使用しません。
Parts not for use.
Teile werden nicht verwendet.
Pièces à ne pas utiliser.
Parti non per uso.
Partes para no usar.
不需要使用的部件

《B》

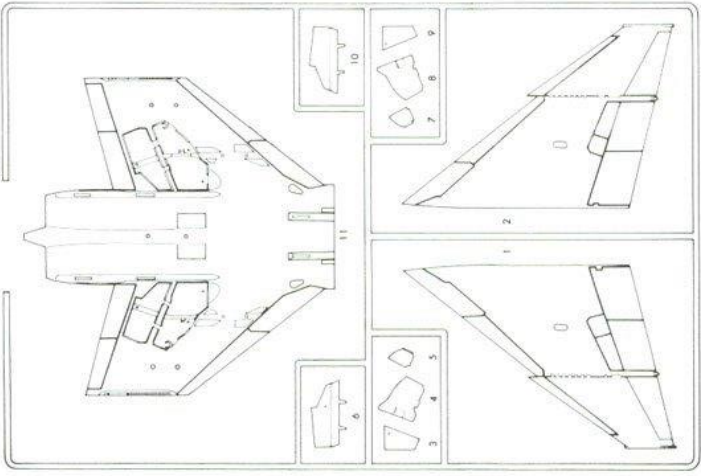

《A》

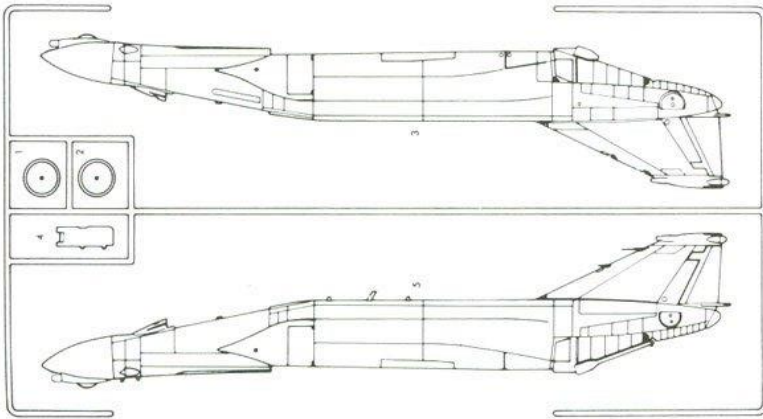

《E》

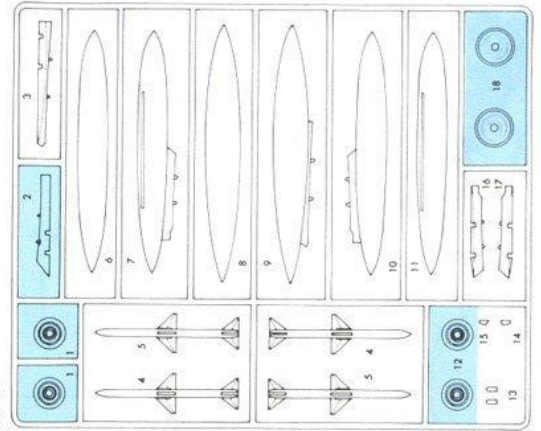

《D》

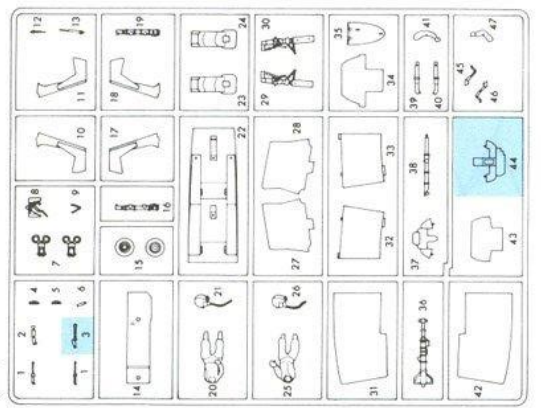

1	H1	ホワイト(白)	WHITE
2	H2	ブラック(黒)	BLACK
4	H4	イエロー(黄)	YELLOW
8	H8	シルバー(銀)	SILVER
12	H52	オリーブドラブ(1)	OLIVE DRAB (1)
15	H36	暗緑色(中島系)	IJN GREEN(NAKAJIMA)
28	H18	黒鉄色	STEEL
33	H12	つや消しブラック	FLAT BLACK

47	H90	クリアーレッド	CLEAR RED
50	H93	クリアーブルー	CLEAR BLUE
54	H60	カーキグリーン	KHAKI GREEN
61	H76	焼鉄色	BURNT IRON
65	H15	インディブルー	BRIGHT BLUE
137	H77	タイヤブラック	TIRE BLACK
138	H94	クリアーグリーン	CLEAR GREEN
315		グレー-FS16440	GRAY FS16440

316		ホワイトFS17875	WHITE FS17875
317		グレー-FS36231	GRAY FS36231
327		レッドFS11136	RED FS11136

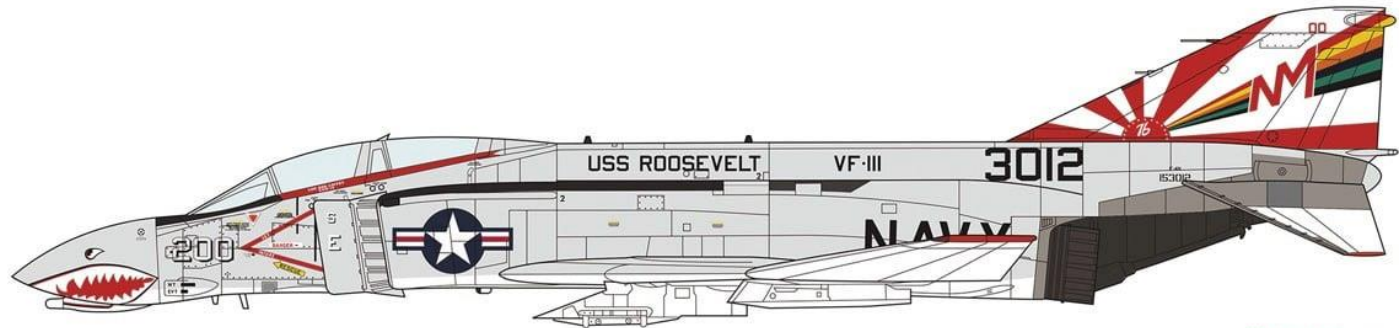

3

1

切り取ってください。
REMOVE
ENTFERNEN
RETIRER
SEPARARE
CORTAR
除去

1

2

注意してください。
BE CAREFUL
HIER VORSICHT
FAIRE ATTENTION
USARE ATTENZIONE
TENER CUIDADO
小心留意

切り取らないでください。
Please do not cut it.

1

2

塗装図の番号です。
PAINTING SCHEME NUMBER
LACKIERSCHEMANUMMER
NUMÉROS DE LA LISTE DE PEINTURES
NUMERO DELLO SCHEMA DI VERNICIATURA
PINTAR ESQUEMA NUMERO
這是塗裝圖的號碼

5

12

12

12

7 V1

■ このキットには従来の分割キャノピーの他、一体化したキャノピーが入っています。キャノピーを閉じた状態で製作される方は **V1** を使用して下さい。

■ This kit contains an optional one piece canopy in addition to separately molded one. Use one piece canopy (ref.V1) for closed position.

■ 組立図中H**1** (**1**)を使用しているところは、全て**316**に替えてください。
If H**1** (**1**) is used in the assembly drawing, replace it with **316**

AIM-9B

G3

AIM-9D

G4

AIM-7

E4,E5

2	H 2	ブラック(黒)	BLACK
4	H 4	イエロー(黄)	YELLOW
8	H 8	シルバー(銀)	SILVER
12	H 52	オリーブドラブ(1)	OLIVE DRAB (1)
15	H 36	暗緑色(中島系)	IJN GREEN(NAKAJIMA)
28	H 18	黒鉄色	STEEL
33	H 12	つや消しブラック	FLAT BLACK
47	H 90	クリアーレッド	CLEAR RED
50	H 93	クリアーブルー	CLEAR BLUE
54	H 80	カーキグリーン	KHAKI GREEN
137	H 77	タイヤブラック	TIRE BLACK
138	H 94	クリアーグリーン	CLEAR GREEN
315		グレーFS16440	GRAY FS16440
316		ホワイトFS17875	WHITE FS17875
317		グレーFS36231	GRAY FS36231
327		レッドFS11136	RED FS11136

F-4 ファントムIIは、総生産機数5000機をこえて自由主義陣営の超音速戦闘機のベストセラーとなりました。すぐれた全天候戦闘能力を備え、空戦と対地攻撃の両方をこなす多用途性がアメリカ海軍、海兵隊、空軍をはじめ、諸外国に採用されて現在も活躍している要因です。当初はアメリカ海軍の全天候艦上戦闘機として開発され、原型1号機は1958年5月27日に初飛行しました。海軍では、最初の量産型のB型、B型を改良したN型、主力となったJ型、J型を改良したS型へと発達型を開発しました。空軍でもC型として採用を決め、C型を改良したD型、機首にバルカン砲を装備したロングノーズタイプのE型、ワイルド・ウィーズルのG型があり、派生型として海兵隊の偵察型RF-4B、空軍のRF-4Cがあります。また、航空自衛隊でも空軍のE型仕様の機体をEJ型としてライセンス生産し、偵察型にはRF-4Eを使用しています。

《データF-4B》乗員2名、全幅：11.71m、全長：17.76m、全高：4.96m、最大離陸重量：24,900kg、エンジン：J79-GE-8A×2、推力：4,950kg（アフターバーナー使用時7,720kg）×2、最大速度：マッハ2.2/12,200m、固定武装：なし、初飛行：1961年3月27日（F-4B）

 HOBBY SEARCH

The F-4 Phantom II, a supersonic fighter aircraft utilized over most of the free world and of which more than 5,000 have been produced, is one of the most widely used fighter aircraft in the world. With an outstanding all-weather operation capability, the main reason for its utilization not only by the United States Air Force, Navy and Marines, but by numerous other nations in both air combat and ground attack roles. The Phantom II was initially developed in response to a requirement placed by the United States Navy for an all-weather, carrier borne fighter aircraft, the first production made performing its first flight on May 27, 1958. The initial model utilized by the Navy was the B model. This was later improved to create the N model, and the J model was developed into the S model. The Air Force first utilized the aircraft in the C model, this later being improved to the D model, to which a Vulcan cannon was later added to create the long nosed E model. The later G model was christened the "Wild Weasel," a derivative of which was supplied to the Navy as the Reconnaissance RF-4B and to the Air Force as the RF-4C. E Air Force's E model was licensed for production to the Japan Air Defense Forces as the EJ model, which also used the RF-4E as a reconnaissance aircraft.

(Date F-4B) Crew: two; Wingspan: 11.71m; Length: 17.76m; Height: 4.96m; Max. take-off weight: 24,900kg; Power plant: Two General Electric J79-GE-8A; Thrust: 4,950kg (7,720kg with Afterburners); Max. speed: Mach 2.2/12,200m; Fixed armament: None; First flight: March 27. 1961 (F-4B)

 HOBBY SEARCH

Marking & Painting

1 アメリカ海軍 第161戦闘飛行隊「チャージャース」建国200年記念塗装 F-4N
 F-4N BICENTENNIAL COLORS "CHARGERS" VF-161 U.S. NAVY

マーキング及び塗装図
 Markierungen und Bemalung
 Decoration et Peinture
 Marchio & Pittura
 標貼及著色指示

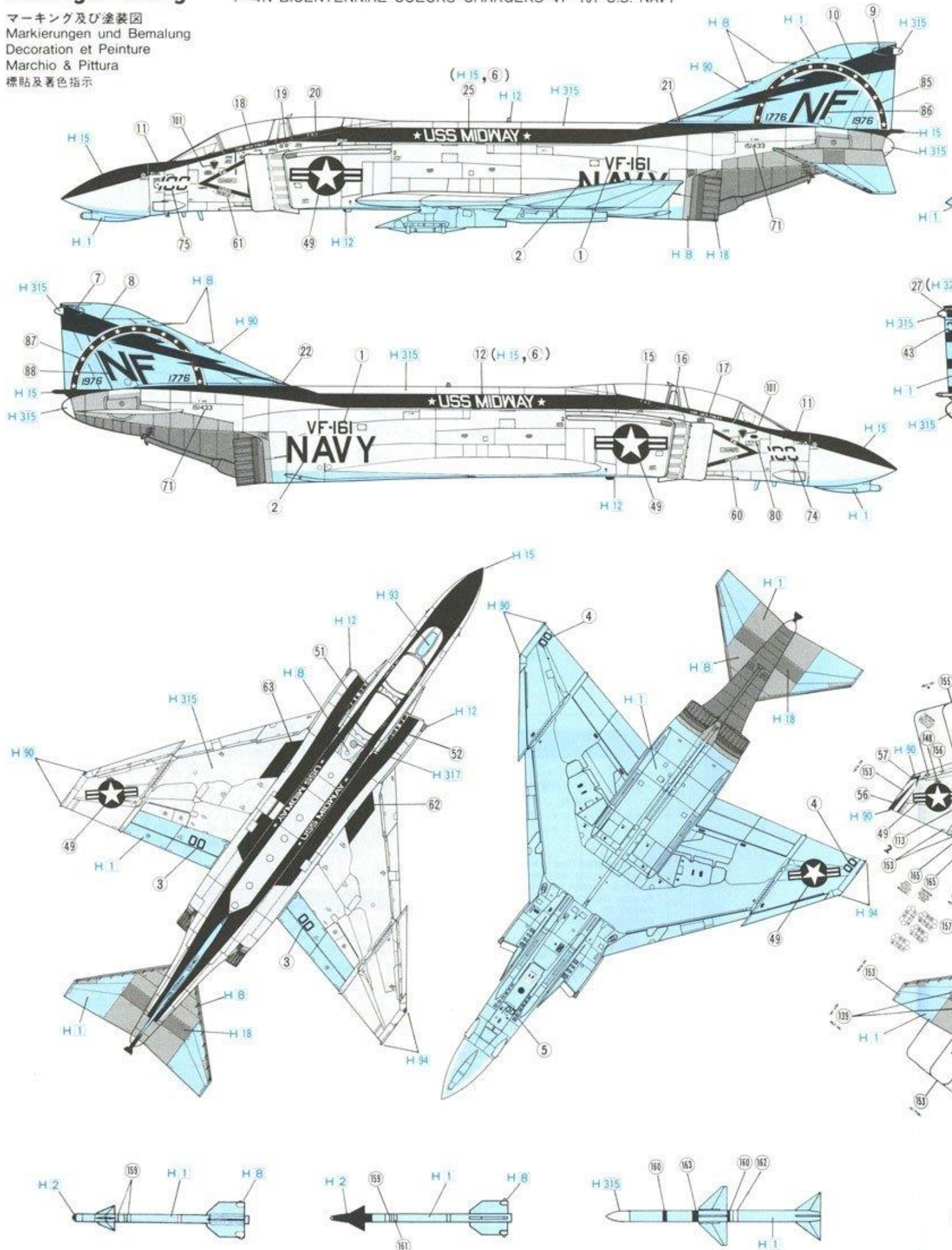

Marking & Painting

アメリカ海軍 空母ルーズベルト 第111戦闘飛行隊「サンダウナーズ」第19空母航空団司令官機「NM200」1976年
 U.S. NAVY USS ROOSEVELT VF-111 "SUNDOWNERS" CAG Bird [NM200] 1976

マーキング及び塗装図
 Markierungen und Bemalung
 Decoration et Peinture
 Marchio & Pittura
 Decoracion y Pintura
 標貼及着色指示

F-4N

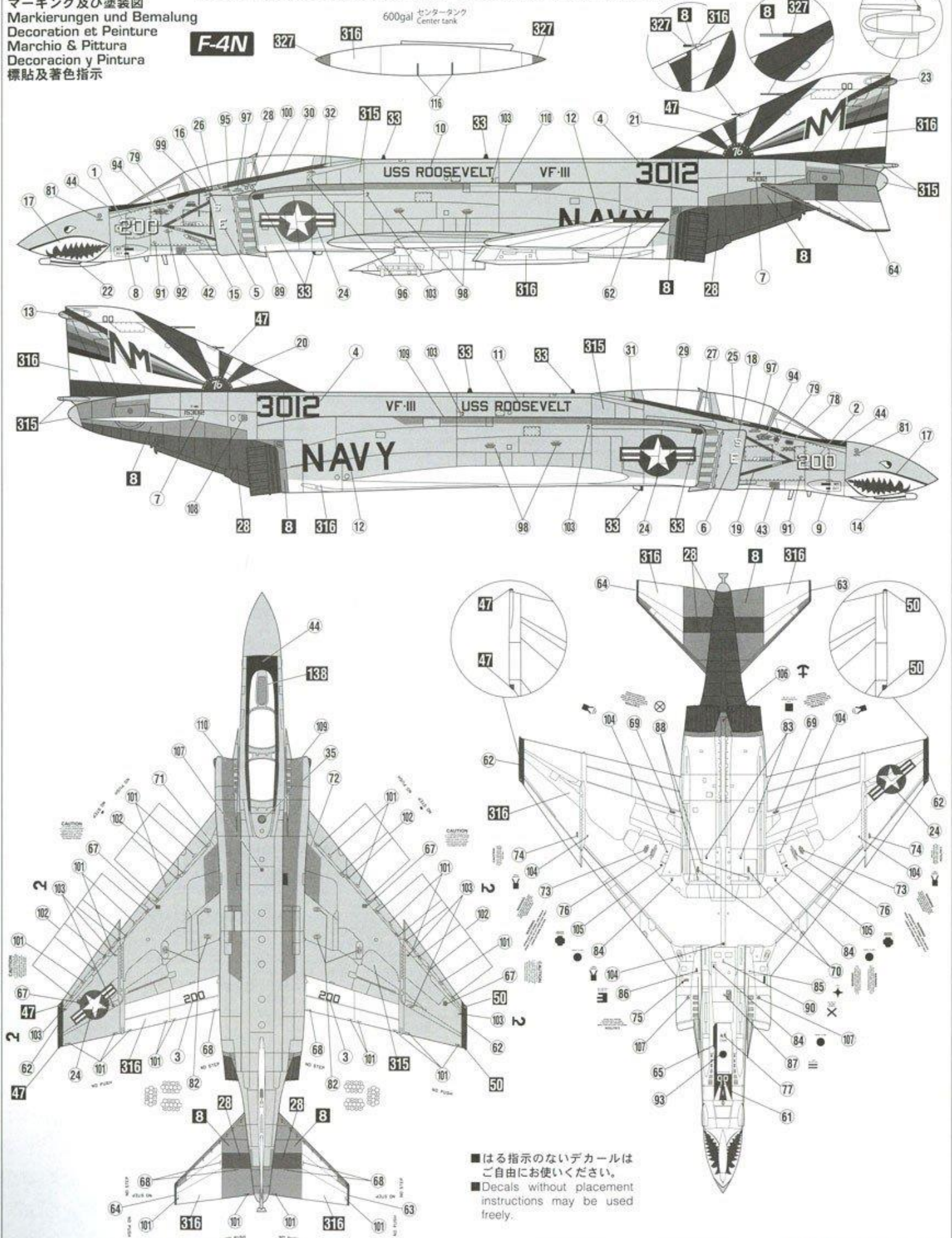

■は指示のないデカールは
 ご自由にお使いください。
 ■Decals without placement
 instructions may be used
 freely.

F-4B

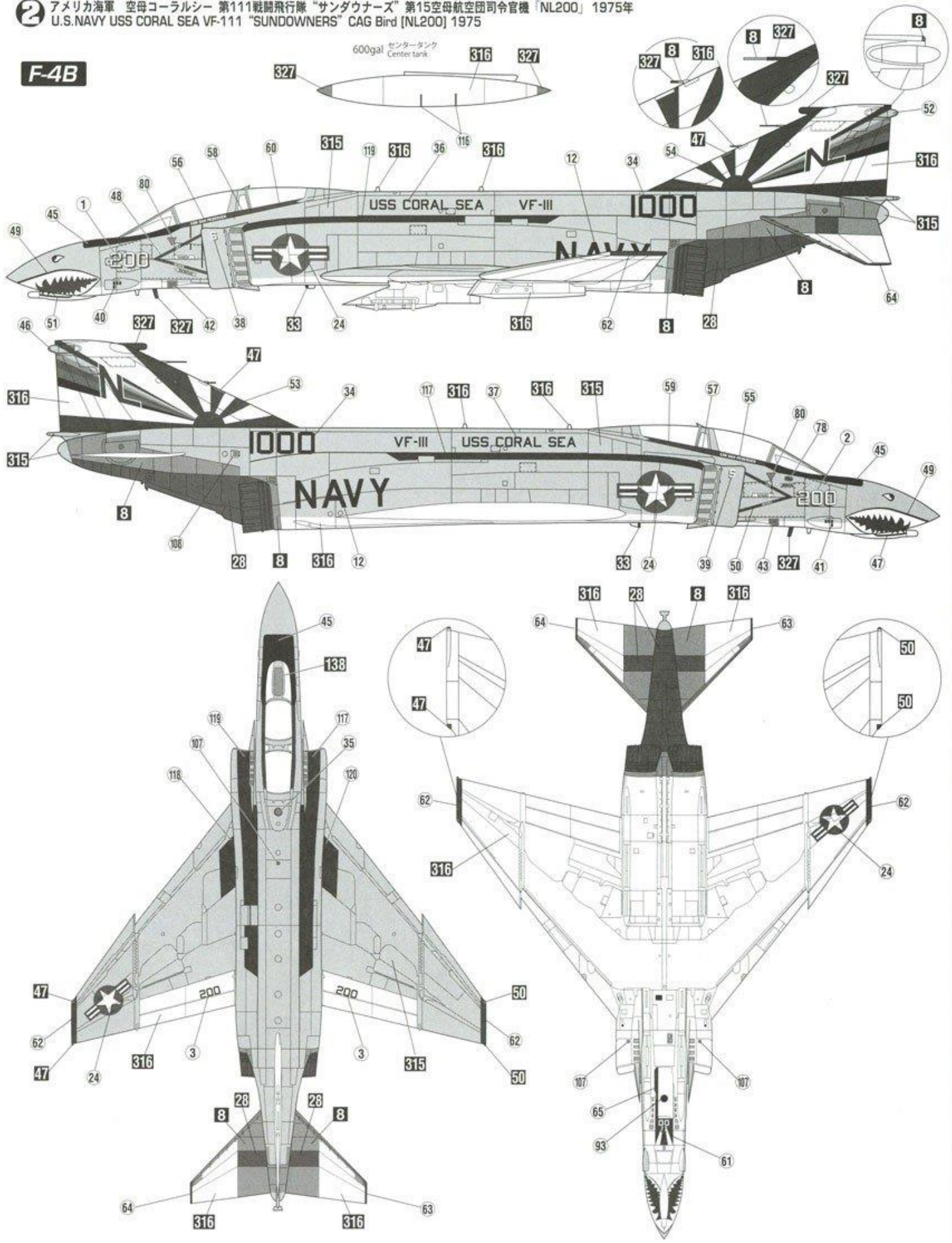

■細部のマーク及び塗装は塗装図①と同じです。
 ■Details are painted and decorated as shown in painting scheme ①.

1 200 200
 2 200 200
 3 3012 3012
 4 3012 3012

7 F-4M 153012 153012

10 USS ROOSEVELT VF-III
 11 USS ROOSEVELT VF-III

12 NAVY NAVY
 USS CORAL SEA VF-III
 USS CORAL SEA VF-III

44 45

55 57 58 59 60 61

69 70

111 112 113 114 115

116 117 118 119 120



25 26 27 28 29 30
 31 32 33
 34 10001000 35
 36 37 38 39 40 41 42 43 44

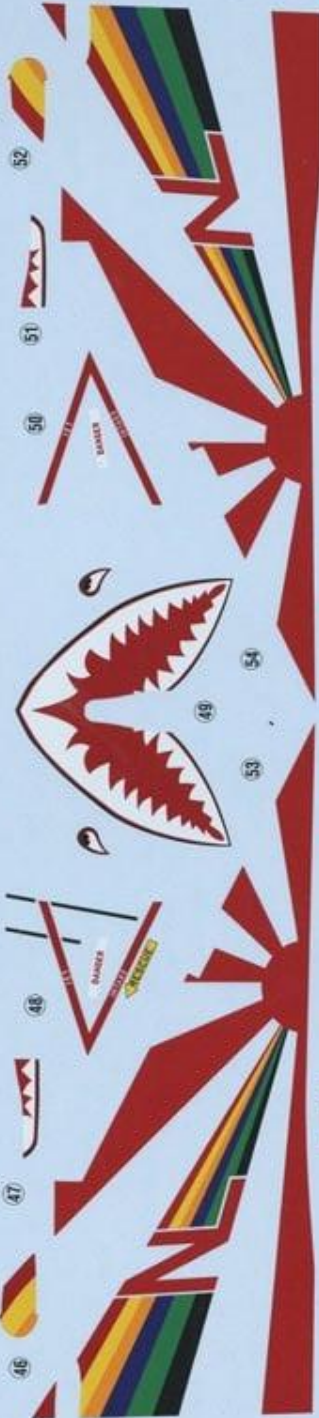

46 47 48 49 50 51 52 53 54 55 56 57 58 59 60 61 62 63 64 65 66

67 68 69 70 71 72 73 74 75 76 77 78 79 80 81 82 83 84 85 86 87 88 89 90 91 92 93 94 95 96 97 98 99 100

101 102 103 104 105 106 107 108 109 110

111 112 113 114 115 116 117 118 119 120



07503 1/48 F-4B/N PHANTOM II "VF-111 SUNDOWNERS CAG" F-4B/N ファントム II "VF-111 サンダウナーズ CAG"