



Land Rover LWB Hard Top

F.V. 18061 TRUCK GENERAL SERVICE (ROVER 11, 4 x 4)

GB First introduced in 1948 by the Rover Company of Solihull as an all purpose cross-country vehicle. The Land Rover was not officially adopted for British Army service until 1956, even though both the short and long wheelbase versions were by then in widespread use.

The long wheelbase Land Rover can normally carry two passengers in the front with the driver and up to eight people in the back sitting on bench seats.

The basic Land Rover is usually fitted with a canvas tilt, but for specialist use and for certain climatic conditions they are fitted with a solid body and

are normally referred to as a 'Hard Top'.

Sometimes they are also fitted with side windows.

The hard top version is commonly used by signals units and has a 24 volt A.C. electrical system and carries most types of radio.

Height 2060mm (81in); width 1690mm (66.5in); length 4650mm (183in); wheelbase 2770mm (109in); weight unladen - 1.68 tonne (3686 lb); weight laden - 2.62 tonne (5766 lb); maximum speed - road 90km/h (56 mph); cross country 16.1km/h (10 mph); range 450km (280 miles); power unit Rover 4 cylinder O/H. V. 2286cc (139 cu in) 57.4kw (77bhp) at 4250 revs/min.

F LAND ROVER LWB HARD TOP (ROVER 11 4x4) (CAMION FV 18061 SERVICE GENERAL)

Introduite pour la première fois en 1948 par la Rover Company de Solihull comme véhicule tous terrains polyvalent. C'est seulement en 1956 que la Land Rover est adoptée officiellement par l'armée de terre britannique, même si les versions à empattement court et long sont déjà répandues à l'époque.

La Land Rover à empattement long peut généralement transporter deux passagers à l'avant, en plus du conducteur, et jusqu'à huit personnes à l'arrière, assises sur des bancs.

La Land Rover de base est généralement équipée d'une bâche en toile

mais pour les usages spécialisés et dans certaines conditions climatiques elle reçoit un corps rigide, auquel cas elle est nommée « Hard Top » (toit rigide). Quelquefois ces Land Rover sont également équipées de vitres latérales.

La version à toit rigide est souvent utilisée par les unités de transmission et est équipée d'un système électrique c.a. de 24 volts. Elle peut transporter la plupart des types de radios.

Hauteur 2060mm; Largeur 1690mm; Longueur 4650mm; Empattement 2770mm; Poids (à vide) - 1.68 tonne; Poids (chargé) - 2.62 tonne; Vitesse maxi (sur route) 90km/h; Tous terrains 16.1km/h; Portée 450km; Unité motrice : Rover 4 cylindres O.H.V. 2286 ccm 57,4 kw à 4250 tr/mn.

D LAND ROVER LWB HARD TOP „GENERAL SERVICE“-LASTWAGEN F.V. 18061 (ROVER 11 Allrad)

Der erstmals 1948 von der Rover Company of Solihull als Allzweck- Geländefahrzeug vorgestellte Land Rover wurde erst 1956 offiziell bei der British Army in Betrieb gestellt, obwohl die Versionen sowohl mit kurzem als auch langem Radstand zu jenem Zeitpunkt bereits intensiv benutzt wurden.

Der LRS-Land Rover kann normalerweise zwei Beifahrer vorne mit dem Fahrer und bis zu acht Personen hinten auf Sitzbänken befördern.

Die Grundausführung des Land Rover ist in der Regel mit einer Abdeckplane ausgerüstet, für Sonderanwendungen und bei bestimmten

Klimabedingungen wird er aber mit einer festen Karosserie ausgerüstet und normalerweise als ‚Hardtop‘ bezeichnet. Mitunter ist er auch mit Seitenfenstern ausgerüstet.

Die Hardtop-Version wird häufig von Signaleinheiten benutzt und verfügt über eine 24 Volt-Elektrik (AC) und führt die meisten Funkgerädetypen mit. Höhe 2060mm; Breite 1690mm; Länge 4650mm; Radstand 2770mm; Gewicht Unbeladen - 1.68 tonne; Gewicht Beladen - 2.62 tonne; Höchstgeschwindigkeit - Auf der Straße 90km/h; Im Gelände - 16,1 km/h; Reichweite 450km; Motor: Rover 4-Zylinder OHV 2286 ccm 57,4 kW bei 4250 U/min.

E LAND ROVER LWB HARD TOP (dist. larga entre ejes) F.V. 18061 CAMIÓN DE SERVICIO GENERAL (ROVER 11 4x4)

Introducido por primera vez en 1948 por la Rover Company de Solihull como vehículo para todo tipo de trabajos campo a través. El Land Rover no fue adoptado oficialmente para su uso en el Ejército Británico hasta 1956, aunque para entonces el uso tanto de la versión de distancia corta entre ejes como la de distancia larga ya estaba muy extendido.

El Land Rover de distancia larga entre ejes puede transportar normalmente a dos pasajeros en la cabina además del conductor y hasta ocho personas sentadas en bancos en la parte trasera.

El Land Rover básico está dotado normalmente de un toldo de lona, si bien para usos especializados y para ciertas condiciones climáticas viene

provisto de un armazón rígido. Esta versión suele llamarse "Hard Top" [Techo Rígido]. A veces incluye también ventanas laterales.

La versión de techo rígido suele ser usada por unidades de comunicaciones y dispone de un sistema eléctrico de 24 voltios C.A. y está equipado con la mayoría de tipos de radio.

Altura 2060mm; Anchura 1690mm; Longitud 4650mm; Distancia entre ejes 2770mm; Peso Sin carga - 1.68 tonne; Peso Con carga - 2.62 tonne; Velocidad máx. - En carreteras 90km/h; Campo a través - 16,1 km/h; Alcance 450km; Motor: Rover 4 cilindros válvula en culata 2286 ccm 57,4 kw a 4250 rev/min.

S LAND ROVER LWB HARD TOP F.V. 18061 TRUCK FÖR ALLMÄNT BRUK (ROVER 11 4 x 4)

Lanserad år 1948 av Rover Company i Solihull i England som ett allroundterrängfordon. Land Rover anpassades inte officiellt för den brittiska armén förrän år 1956 trots att både versionen med kort hjulbas och den med lång hjulbas vid det laget redan användes i stor utsträckning. Land Rover med lång hjulbas har normalt plats för förare och två passagerare fram och upp till åtta personer på bänksäten bak.

Grundmodellen av Land Rover är normalt utrustad med en kanvasöverbyggnad. För specialbruk och vissa klimatförhållanden förses

den emellertid med en hård överbyggnad och kallas då vanligtvis för en hardtop. Ibland har den också sidorutor.

Hardtopversionen används ofta av signalistförband. Den är utrustad med ett växelströmssystem på 24 volt och med de flesta typer av radioutrustning.

Höjd 2060mm; Bredd 1690mm; Längd 4650mm; Axelavstånd 2770mm; Vikt Olastad - 1.68 tonne; Vikt Lastad - 2.62 tonne; Maxhastighet - På väg 90km/h; Terräng - 16,1 km/tim; Körsträcka 450km; Motor: Rover 4-cylindrig O.H.V. 2286 cm³ 57,4 kw vid 4 250 varv/min.

FOR BEST RESULTS: Surfaces to be painted should be clean - before parts are removed from the sprue, wash in warm, soapy water, rinse and dry thoroughly. Stir paints thoroughly before use.

PLEASE NOTE: Some parts in the kit may not be required to build the model specified.

Assembly Instructions

GB Study drawings and practice assembly before cementing parts together. Carefully scrape plating and paint from cementing surfaces. All parts are numbered. Paint small parts before assembly. To apply decals cut sheet as required, dip in warm water for a few seconds, slide off backing into position shown. Use in conjunction with box artwork. Not appropriate for children under 36 months of age, due to the presence of small detachable parts.

F Étudier attentivement les dessins et simuler l'assemblage avant de coller les pièces. Gratter soigneusement tout revêtement ou peinture sur les surfaces à coller avant collage. Toutes les pièces sont numérotées. Peindre les petites pièces avant l'assemblage. Pour coller les décalques, découper le motif, le plonger quelques secondes dans de l'eau chaude puis le poser à l'endroit indiqué en décollant le support papier. Utiliser en même temps les illustrations sur la boîte. Ne convient pas à un enfant de moins de 36 mois - présence de petits éléments détachables.

D Vor Verwendung des Klebers Zeichnungen studieren und Zusammenbau üben. Farbe und Plattierung vorsichtig von den Klebeflächen abkratzen. Alle Teile sind nummeriert. Vor Zusammenbau kleine Teile anmalen. Um die Abziehbilder aufzukleben, diese ausschneiden, kurz in warmes Wasser tauchen, dann abziehen und wie abgebildet aufkleben. In Verbindung mit Abbildungen auf Schachtel verwenden. Ungeeignet für Kinder unter 36 Monaten. Kleine Teilchen vorhanden die sich lösen können.

E Estudiar los dibujos y practicar el montaje antes de pegar las piezas. Raspar cuidadosamente el plateado y la pintura en las superficies de contacto antes de pegar las piezas. Todas las piezas están numeradas. Es conveniente pintar las piezas pequeñas antes de su montaje. Para aplicar las calcomanías, cortar la hoja, sumergir en agua tibia durante unos segundos y deslizarlas en la posición debida. Ver ilustraciones en la caja. No conviene a un niño menor de 36 meses, contiene pequeñas piezas que pueden soltarse.

S Studera bilderna noggrant och sätt ihop delarna innan du limmar ihop dem. Skrapa noggrant bort förtkromning och färg från limmade delar. Alla delarna är nummerade. Mala smadelarna före ihopsättning. Fastsättning av dekaler, klipp arket. Doppa i varmt vatten några sekunder, låt baksidan glida på plats som bilden visar. Används i samband med kartongens handlitografi. Rekommenderas ej för barn under 3 år. Innehåller löstagbara smadelar.

I Studiare i disegni e praticare il montaggio prima di unire insieme i pezzi con l'adesivo. Raschiare attentamente le tracce di smalto e cromatura dalle superfici da unire con adesivo. Tutti i pezzi sono numerati. Colorare i pezzi di piccole dimensioni prima di montarli. Per applicare le decalcomanie, tagliare il foglio secondo il caso, immergere in acqua calda per alcuni secondi, quindi sfilare la decalcomania dalla carta di supporto e piazzarla nella posizione indicata. Usare in congiunzione con l'illustrazione sulla scatola. Non adatto ad un bambino di età inferiore ai 36 mesi dovuto alla presenza di piccoli elementi staccabili.

NL Tekeningen bestuderen en delen in elkaar zetten alvorens deze te lijmen. Metaalcoating en lak voorzichtig van lijmvlakken af schrapen. Alle delen zijn genummerd. Kleine delen vóór montage verven. Voor aanbrengen van stickers, gewenste stickers uit vel knippen, een paar seconden in warm water dompelen en dan van schutblad af op afgebeelde plaats schuiven. Hierbij afbeelding op doos raadplegen. Niet geschikt voor kinderen onder 3 jaar, omdat kleine deeltjes gemakkelijk kunnen losraken.

DK Tegningerne bør studeres, og man bør øve sig i monteringen, før delene limes sammen. Pladestykker og maling skal omhyggeligt fjernes fra klæbeoverfladerne. Alle dele er nummererede. Små dele skal males før monteringen. Overføringsbillederne anvendes ved at tilklippe arket efter behov. Og dyppe det i varmt vand i nogle få sekunder. Underlaget glides af og anbringes i den viste position. Påføres ifølge brugsanvisningerne på esken. Ikke til børn under 3 år, forekomst af små løse elementer.













P Estudiar atentamente os desenhos e experimentar a montagem. Raspar cuidadosamente as superfícies de modo a eliminar pintura e revestimento antes de colar. Todas as peças estão numeradas. Pintar as pequenas peças antes de colar. Para aplicar as decalcomanias, cortar as folhas e mergulhar em água morna por alguns segundos, depois deslizar e aplicar no respectivo lugar, como indicado nas ilustrações na caixa. Não convém a uma criança de menos de 36 meses devido à presença de pequenos elementos destacáveis.

SF Tutustu piirroksiin ja harjoittele kokoamista ennen kuin liimaat osat yhteen. Raaputa metallipäällyste ja maali varovasti pois liimattavilta pinnoilta. Kaikki osat on numeroitu. Maalaa pienet osat ennen kokoamista. Siirtokuvien kiinnittämiseksi leikkaa ne arkista tarpeen mukaan. Kasta kuva lämpimään veteen muutaman sekunnin ajaksi, anna takapuolen liukua kovalle osoitettuun kohtaan. Käytetään yhdessä laatikon kuvituksen kanssa. Ei suositella alle kolmivuotiaille lapsille. Paljon irrotettavia pikkuosia.

PL Przed przystąpieniem do sklejania przestuduj uważnie rysunki i przećwicz składanie części. Ostrożnie zeskrob ze sklejanych powierzchni powłokę i farbę. Wszystkie części są ponumerowane. Drobnie części pomaluj przed ich złożeniem. Celem przeniesienia odbitki wytnij ją z arkusza, zanurz na kilka sekund w letniej wodzie i zsuń z podłoża na wymagane miejsce. Używaj w połączeniu ze wzorami na pudełku. W związku z obecnością wielu drobnych, rozbiernych części, niestosowne dla dzieci poniżej 3 lat.

GR Μελετήστε προσεκτικά τα σχέδια και συναρμολογήστε για πρώτη φορά τα κομμάτια χωρίς να τα κολλήσετε. Αφαιρέστε ξύφοντας επιμελώς πριν κολλήσετε οποιοδήποτε υλικό από τις επιφάνειες. Χρωματίστε τα μικρά κομμάτια πριν από τη συναρμολόγηση. Για να κολλήσετε τις χαλκομανίες, κόψτε γύρω γύρω το σχέδιο, βυθίστε το μερικά δευτερόλεπτα σε ζεστό νερό και μετά τοποθετήστε το στη θέση που υποδεικνύεται, αφαιρώντας την καλυπτική μεμβράνη. Λάβετε υπόψη σας ταυτόχρονα την εικονογράφηση του κουτιού. Ακατάλληλο για παιδιά ηλικίας κάτω των 36 μηνών. Υπάρχουν μικρά κομμάτια που αποσπώνται.

ASSEMBLY ICON INSTRUCTIONS

<p>Assembly phase Phase de montage Montagephase Fase de montaje Montering Fase di montaggio Montagefase Monteringsfase Fase de montagem Kokoomisvaihe Faza składowania Φάση συναρμολόγησης</p> 	<p>Cement Coller Kleben Incollare Liimaa Pegar Lijmon Limma Kiba Colar Kleie Συγκόλληση</p> 	<p>Do not cement together Ne pas coller Nicht kleben Non incollare Limmaa inte No pegar Niet lijmen Ajä limaa Skal ikke klbes Não colar Nie kleić Μη κολλάτε</p> 	<p>Symmetrical assembly Montage symétrique Symmetrischer Aufbau Montaggio simmetrico Montaje simétrico Symmetrische montage Symmetriinen asentaminen Symmetrisk monterig Symmetrisk samning Montagem simétrica</p> 	<p>Alternative part(s) provided Choix Auswahlmöglichkeit Scelta Val Elección Keuzo Valinta Op o Wybr Επιλογή</p> 	<p>Repeat this operation Répéter l'opération Vorgang wiederholen Ripetere l'operazione Utr ingreppet p nytt Repelir la operacion De verrichting herhalen Toista toimenpite Montreen gentages Repelir a operacão Powtórzyć c operację Επανάληψη διαδικασίας</p> 	
<p>Decals Decalcomanias Abziehbild Decalcomanie Dekalkomanier Calcomanias Abdruckplättchen Siirtokuvat Bildöverfring Decalcomania Dekalkomanie Χαλκομανίες</p> 	<p>Crystal part Pice cristal Kristalleil Pieza cristal Kristallidol Pezzo cristallo Kristallen onderdeel Kristalstykke Peça de cristal Lasiusa Część kryszta lowa Ζιφανές κομμάτι</p> 	<p>Weight Lester Beschweren Zavornare Sit tiarlast Lastir Ballasten Aseta vastapaino Forsyne med ballast Lastir Ociążyc balastem Έρμα</p> 	<p>Join by applying heat Riveter Heiss vernieten Ribadire Nita Niirtää Fastnitte Rebitar</p> 	<p>Drill or pierce Percer Bohren Forare Borra Agujerear Boren Lvist Gennembore Furar Przebić Τρυπήμα</p> 	<p>Cut Découper Schneiden Conar Klipp Tagilare Knippen Klip Cortar Leikkaa Przećiąć Αποκόψατε</p> 	<p>Humbrol paint number N° peinture Humbrol Humbrol-Farbe N° pintura Humbrol Humbrol farg nr N° vernice Humbrol Humbrol verfnummer Humbrol-malingsnummer N° de pintura Humbrol Humbrol-malim numero N° farby Humbrol Νομμένο χρωματος Humbrol</p> 

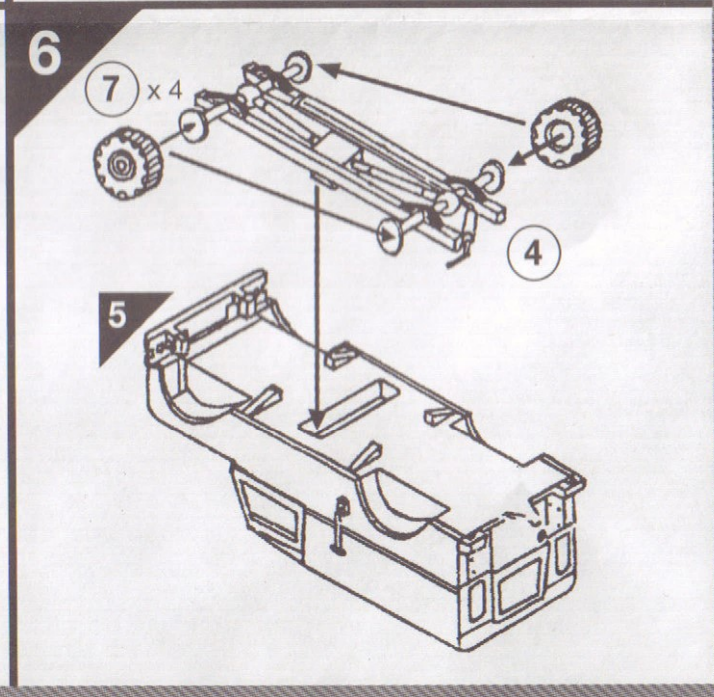
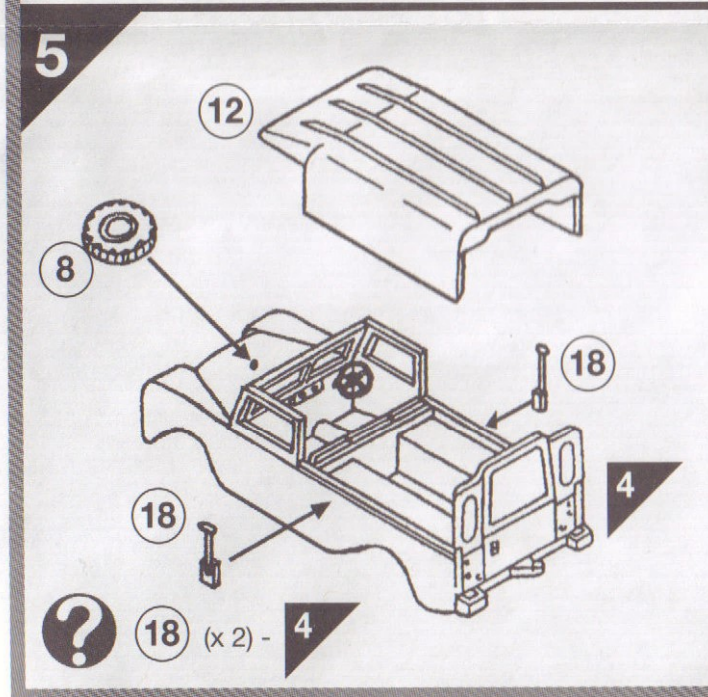
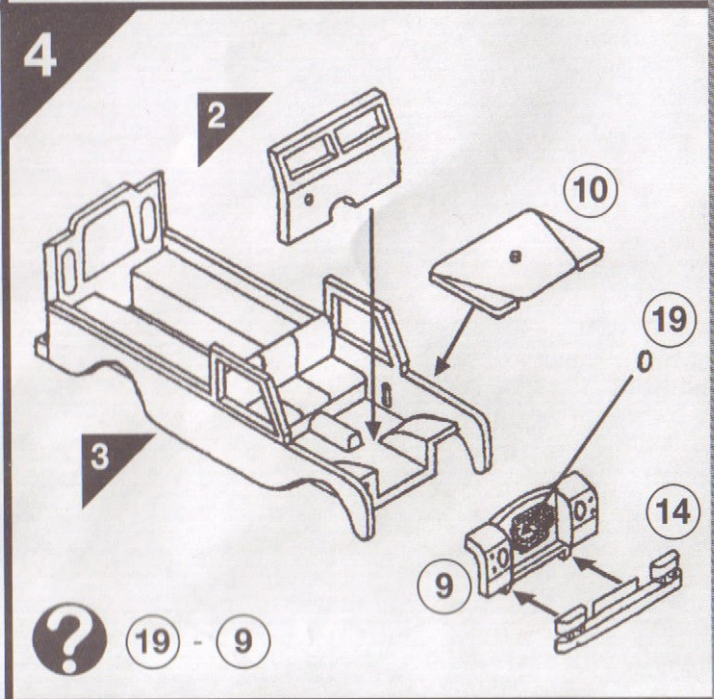
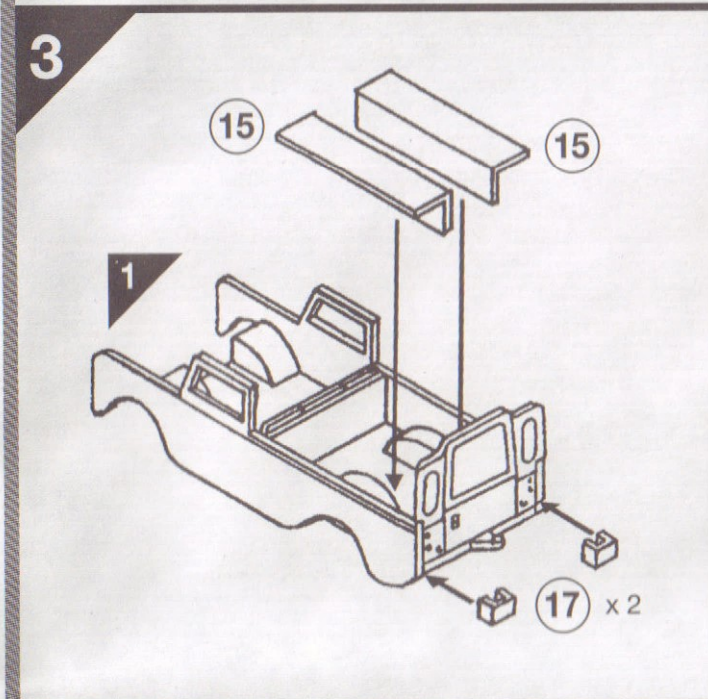
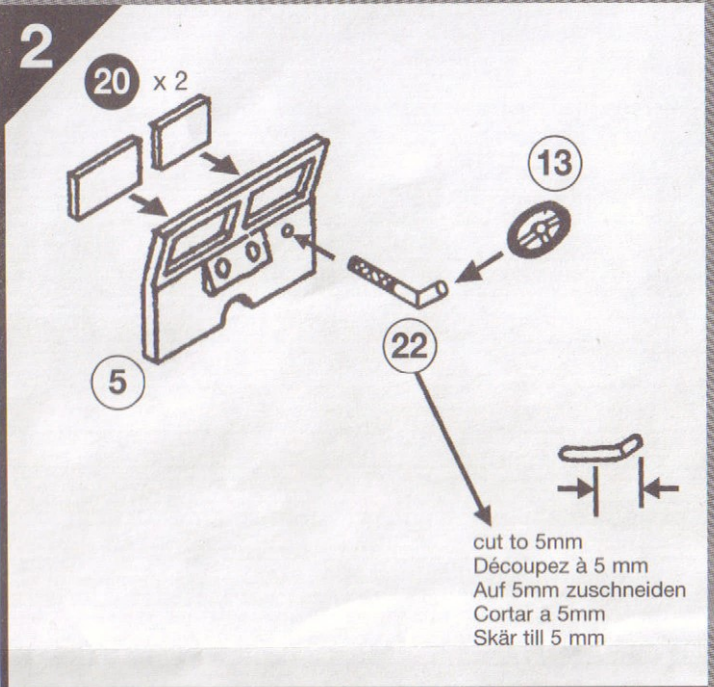
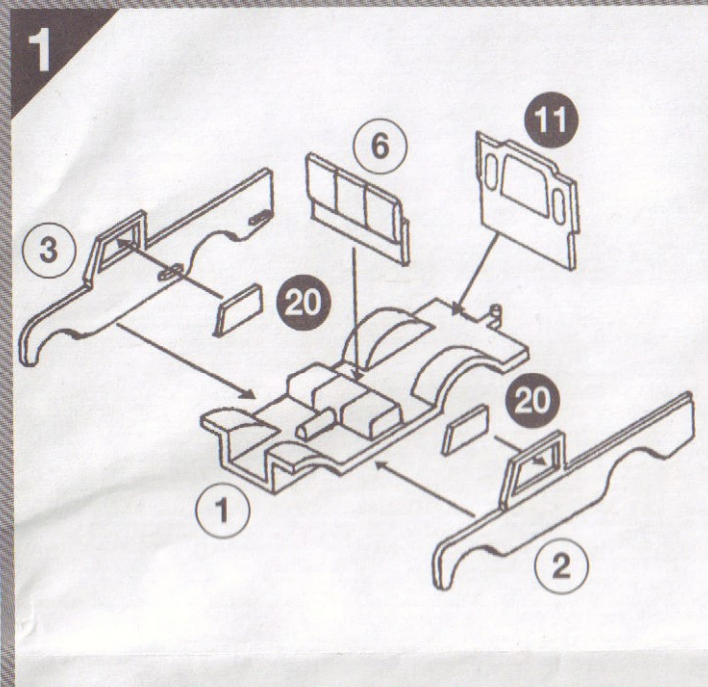

Land Rover LWB Hard Top F.V. 18061 Truck General Service, Rover 11, 4 x 4 A02324

GB

G.S. TRAILER FV 2361 TRAILER CARGO (0.75 Tonne)

This two-wheeled trailer has a capacity of 0.75 tonne. The welded steel body is water-tight and is capable of floating and shallow water-fording. The trailer is fitted with stabilizing jacks, one at the front and two at the rear. Lashing points are provided for securing the load and for a canvas cover. Height 940mm (37in); Width 1425mm (56in); Length 2920mm (115in); Track 1200mm (47in); Weight laden 1.12 tonne (2,464 lb).

F

G.S. TRAILER REMORQUE DE TRANSPORT F.V. 2361 (0,75 Tonne)

Cette remorque de transport à deux roues a une capacité de 0,75 tonne. Le corps en acier soudé est étanche. Il peut flotter et traverser les eaux peu profondes. La remorque est équipée de crics stabilisateurs, un à l'avant et deux à l'arrière. Des points d'attache sont fournis pour sécuriser la charge et pour poser une bâche. Hauteur 940mm; Largeur 1425mm; Longueur 2920mm; Track 1200mm; Poids chargé 1.12 tonne.

D

G.S. TRAILER F.V. 2361 ANHÄNGER „CARGO“ (0,75 t)

Dieser zweirädrige Anhänger weist 0,75 t Kapazität auf. Die geschweißte Stahlkarosserie ist wasserdicht, schwimmfähig und kann flache Furte durchfahren. Der Anhänger ist mit Stabilisatoren, einem vorne und zwei hinten, ausgerüstet. Zurrpunkte sind zum Sichern der Last und für eine Abdeckplane vorhanden. Höhe 940mm; Breite 1425mm; Länge 2920mm; Track 1200mm; Gewicht Beladen 1.12 tonne.

E

G.S. TRAILER REMOLQUE DE CARGA F.V. 2361 (0,75 Toneladas)

Este remolque de dos ruedas tiene una capacidad de 0,75 toneladas. La carrocería de acero soldado es hermético y capaz de flotar y circular por aguas no profundas.

El remolque está dotado de gatos estabilizadores, uno al frente y dos atrás y de puntos de anclaje para sujetar la carga y para atar una cubierta de lona. Altura 940mm; Anchura 1425mm; Longitud 2920mm; Track 1200mm; Peso Con carga 1.22 tonne.

S

G.S. TRAILER (G.S.-SLÄPVAGN) F.V. 2361 TRAILER CARGO (0,75 ton)

Denna tvåhjuliga släpvagn klarar en last på 0,75 ton. Den svetsade stålkarossen är vattentät och både flyter och kan köras genom grunt vatten. Släpvagnen är försedd med stabiliseringsdomkrafter – en fram och två bak. Dessutom finns surrningspunkter för att fästa lasten och ett kanvasöverdrag. Höjd 940mm; Bredd 1425mm; Längd 2920mm; Track 1200mm; Vikt (lastad) 1.22 tonne.

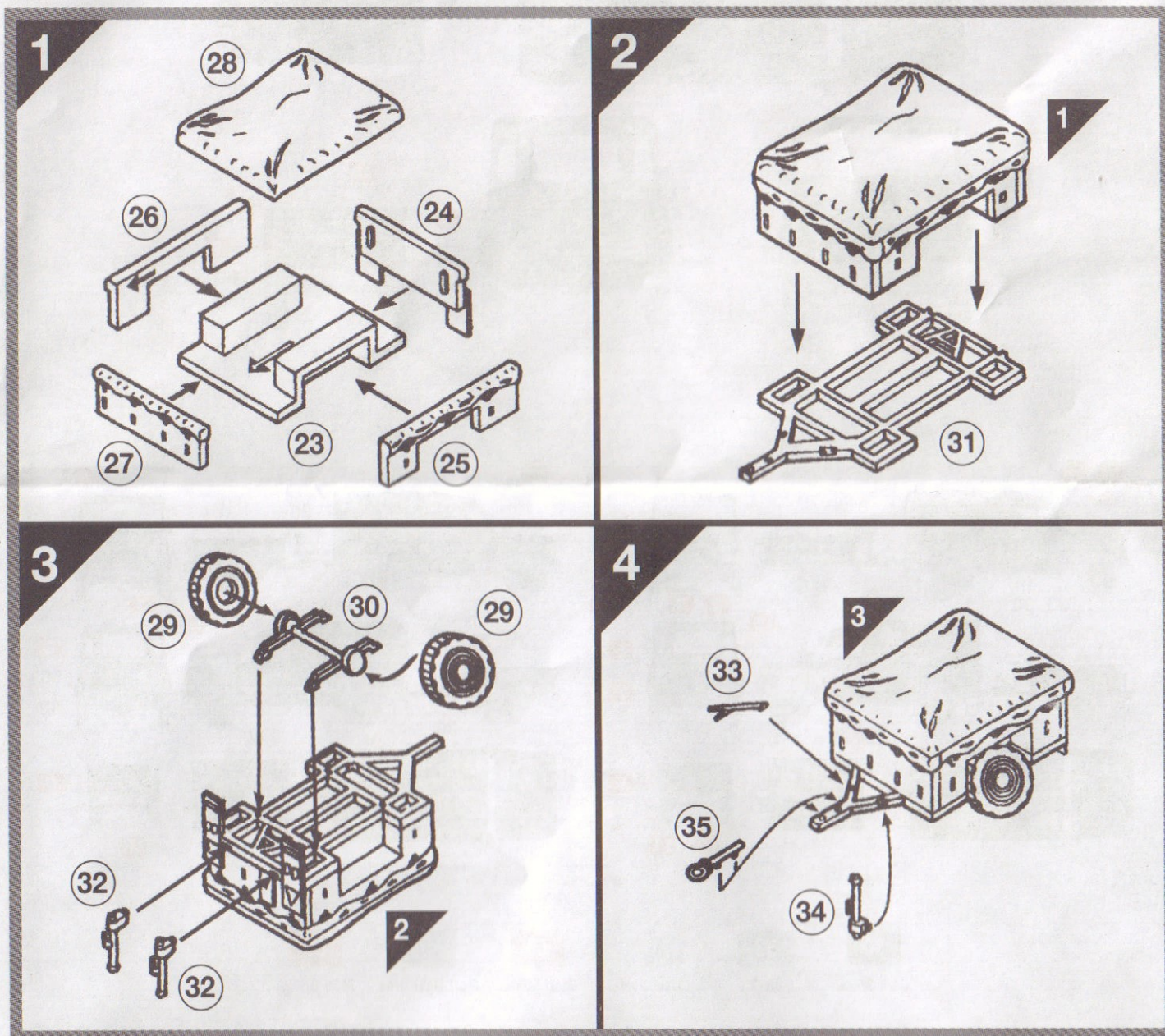

Land Rover LWB Hard Top F.V. 18061 Truck General Service, Rover 11, 4 x 4

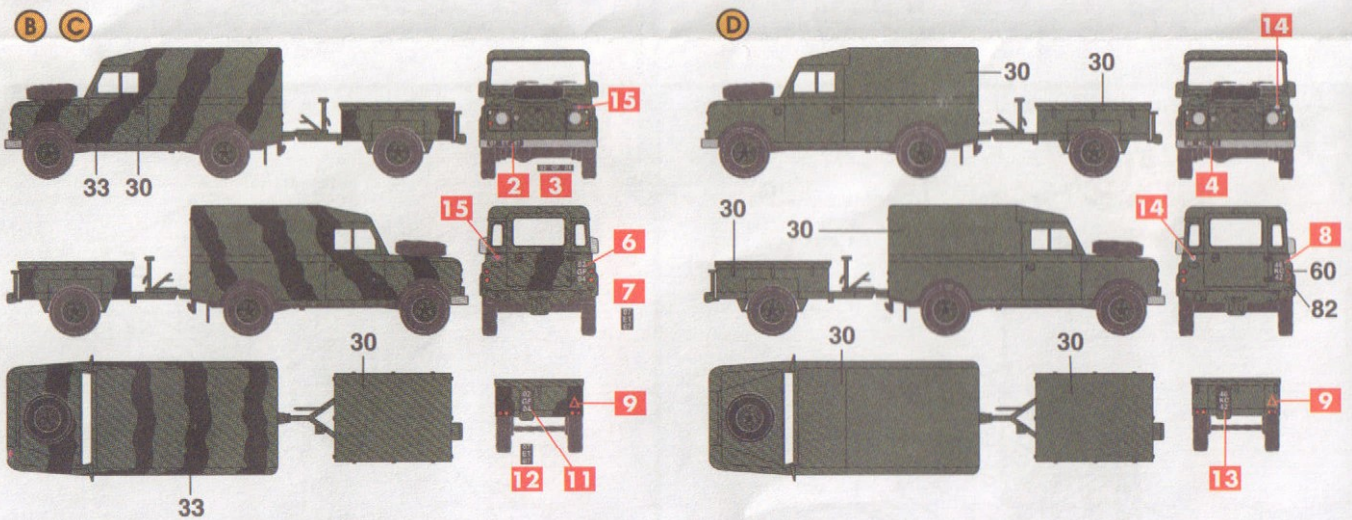
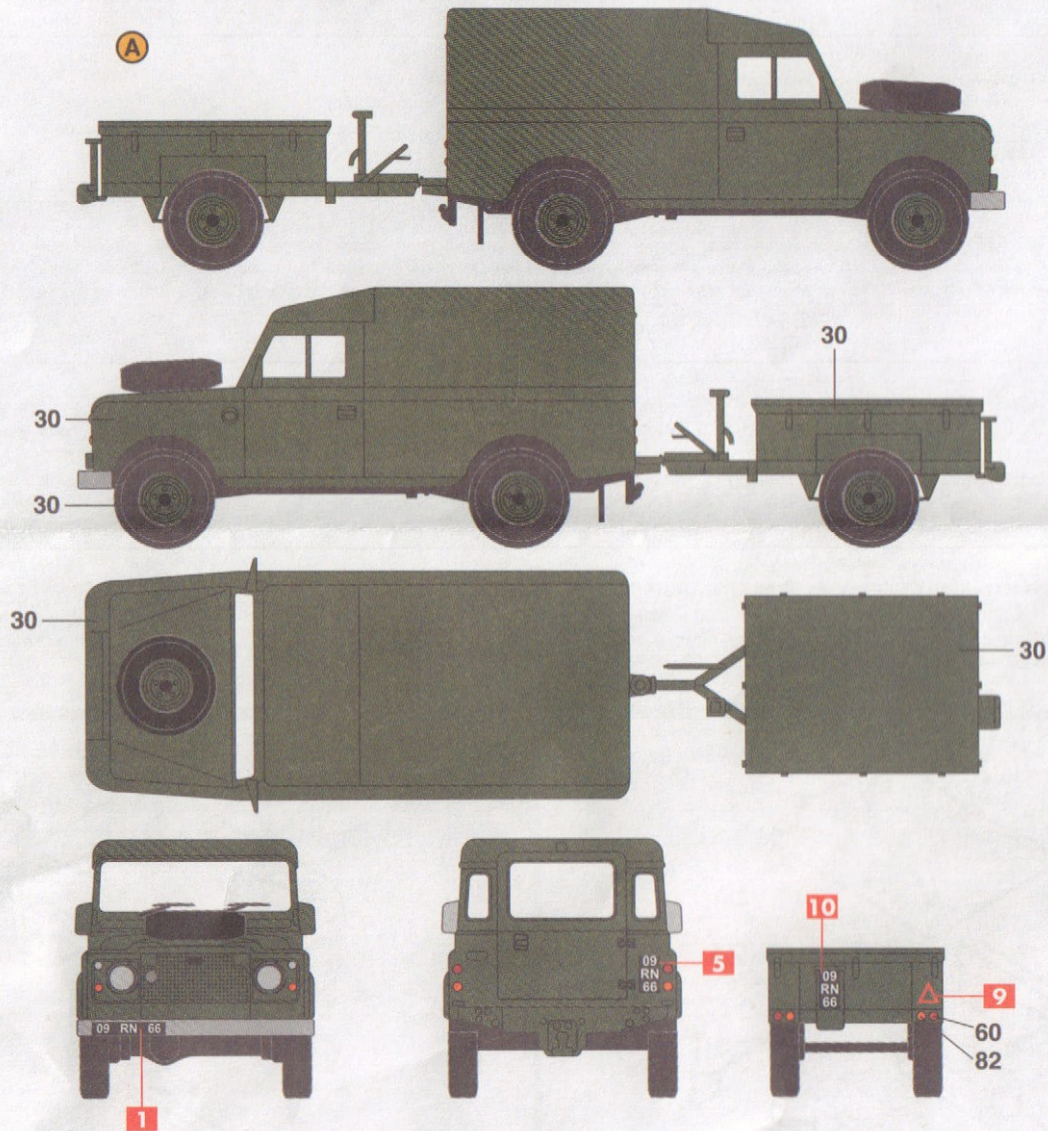

30	33	56	60	64	82
Dark Green	Black	Aluminium	Matt Scarlet	Matt Light Grey	Matt Orange