



SS500

EE F.2A Lightning interior S.A.

eduard



1/72 scale detail set for Airfix kit • sada detailů pro model Airfix 1/72



- ★ APPLY EXPRESS MASK AND PAINT BEFORE GLUING
POUŽIT EXPRESS MASK NABARVIT PŘED SLEPENÍM
- ☾ SYMMETRICAL ASSEMBLY
SYMETRICKÁ MONTÁŽ
- ☐ REMOVE
ODSTRANIT
- ☐ GRIND
OBROUSIT
- ☐ DRILL HOLE
VRTAT OTVOR
- ☐ BEND
OHNOUT
- ☐ ? OPTION
VOLBA
- ☐ REPLACE
NAHRADIT
- I COLORED ETCHED PARTS
LEPTANÉ BAREVNÉ DÍLY
- I ETCHED PARTS
LEPTANÉ NEBAREVNÉ DÍLY
- I ORIGINAL KIT PARTS
PŮVODNÍ DÍLY STAVEBNICE

ORIGINAL KIT PARTS
PŮVODNÍ DÍLY STAVEBNICE

PHOTO-ETCHED PARTS
LEPTANÉ DÍLY

PARTS TO BE REMOVED
DÍLY K ODSTRANĚNÍ

FILL
TMELIT

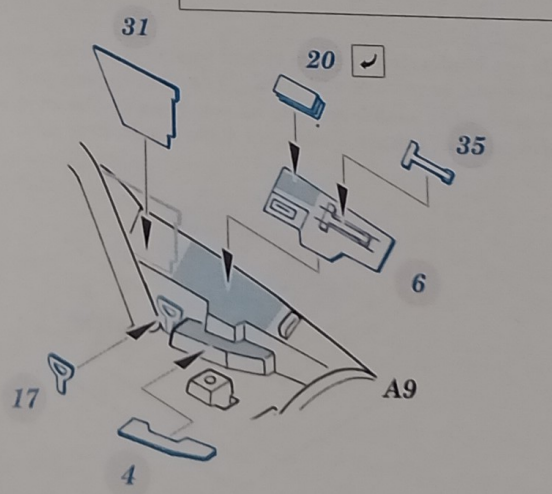
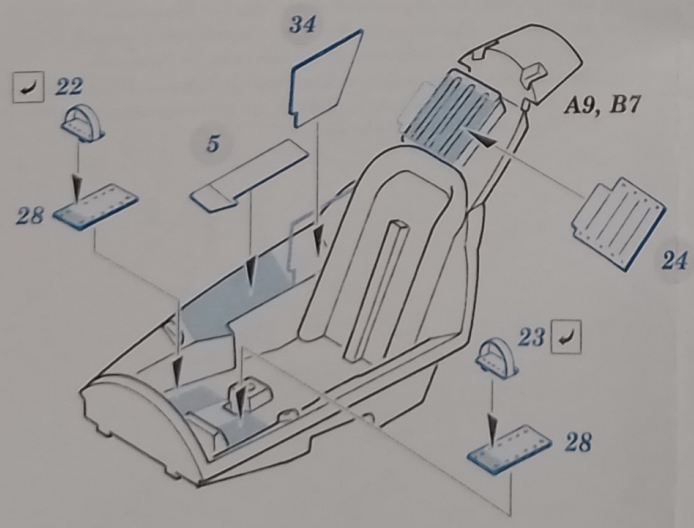
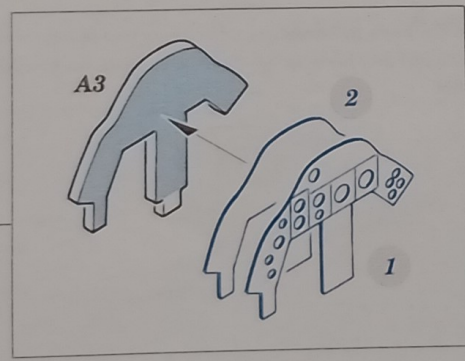
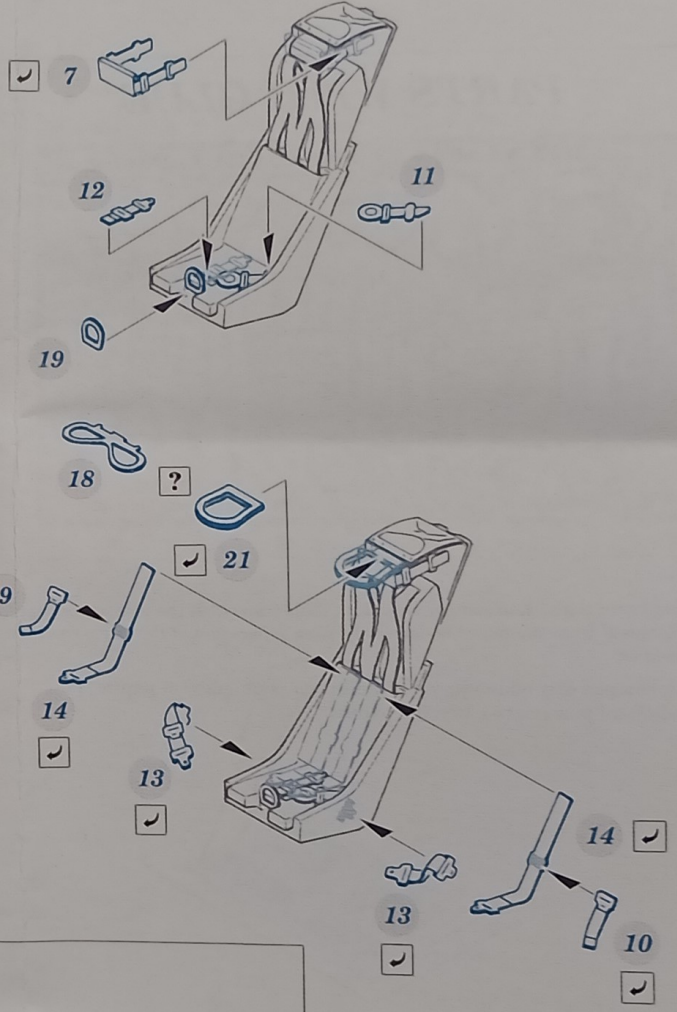
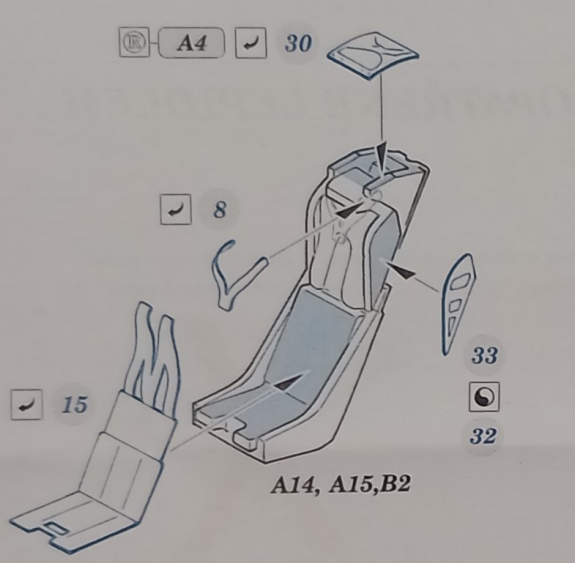

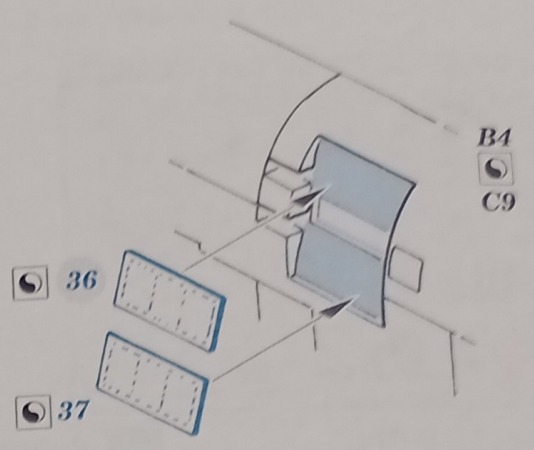
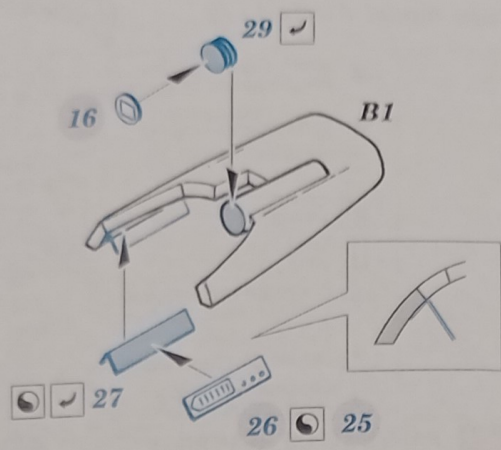

PARTS WITH GLUE • DÍLY OPATŘENÉ LEPIDLEM

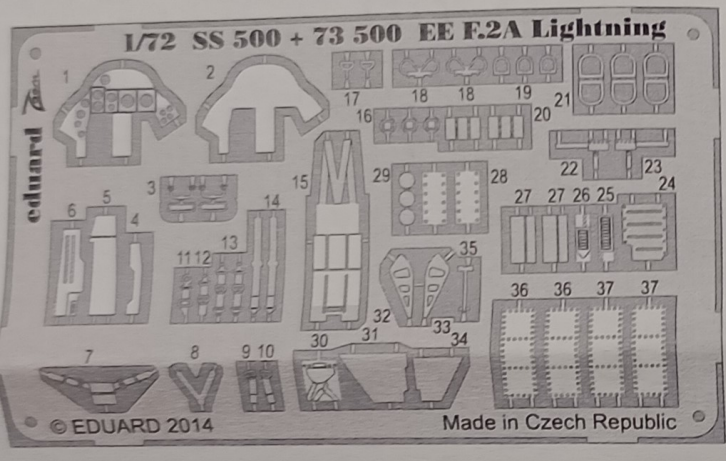

- 3. Do not touch the adhesive areas of the etched components.
- 3. Nesahejte na části dílů, na kterých je naneseno lepidlo.

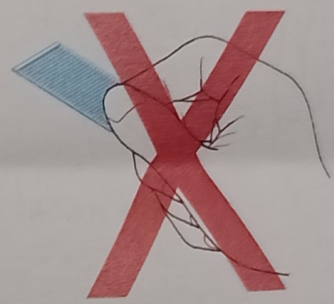

- 1. Separate the etched components from their frames on the protective paper. Removal from the paper is done only after separation of the parts from the frames.
- 1. Samolepící díly oddělujte od rámečku na podkladovém papíře. Po oddělení je sejměte z krycího papíru.



- 2. Do not inadvertently place etched components on an unwanted surface. Attempts to remove will result in damage to your part.
- 2. Nepokládejte samolepící díly na volné plochy. Pokud je omylem přilepíte, při pokusu o odlepení dojde k poškození dílu.

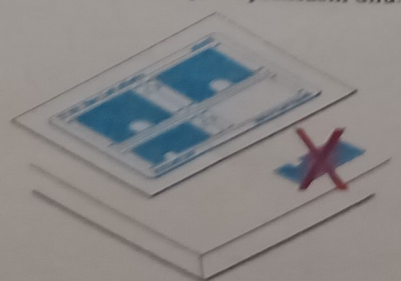

- 4. Hold the parts by the edges, or at areas free of adhesive.
- 4. Samolepící díly berte za hrany nebo za části, na kterých není naneseno lepidlo.

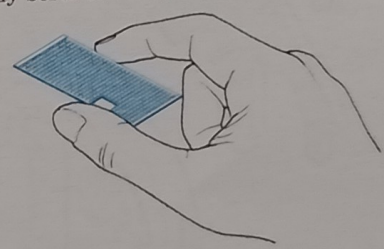

- 5. Lightly place the component in the desired location and position. Adjust as required. The component will be permanently affixed when pressed onto its intended location, its location can be adjusted.
- 5. Díl lehce položte do pozice, ve které má být nalepen. Upravte přesnou pozici a přimáčkněte. Díl dokonale přilne až po přimáčknutí, před přimáčknutím lze dílem opatrně manipulovat.

