

German Submarine TYPE II B

Die U-Boote Typ II der deutschen Kriegsmarine waren kleine Einhüllen-U-Boote, die für den Küsteneinsatz in Nord- und Ostsee konzipiert waren. Mit ihnen setzte Deutschland ab Anfang 1935 den Bau von Unterseebooten nach dem Ende des ersten Weltkrieges fort. Der Typ II war stark motorisiert, sehr manövrierfähig und konnte dank der Schneltauchzelle innerhalb von 25 Sekunden abtauchen. Bei einer Bauzeit von knapp vier Monaten stellte die deutsche Marine bis 1941 50 Einheiten in Dienst. Während der Besetzung Norwegens bewährten sich Typ II-Boote bei Erkundungsfahrten in den engen Fjorden und vor der Küste des Landes. Einige Boote der bereits vergrößerten Version IID, wurden nach Kriegsausbruch auch zum Minenlegen vor der britischen Küste eingesetzt.

Mit nur 5 Torpedos bewaffnet und im Inneren für 25 Männer zu eng für eine längere Fahrt, sollten die Boote ab 1941 nur noch für die Ausbildung verwendet werden. Aber bereits im Spätsommer 1941 begann man mit der Überführung von U9, U18, U19, U20, U23 und U24, alle vom Typ IIB, zum rumänischen Hafen Constanza am Schwarzen Meer. Bis Ende 1944 waren die Boote der 30. U-Flottille im Kampf gegen die sowjetische Marine erfolgreich. Sechs U-Boote Typ II sind bei Kampfhandlungen verloren gegangen. Im Zuge der Kapitulation 1945 versenkte sich der überwiegende Teil selbst.

Technische Daten Typ IIB:

Besatzung: 3 Offiziere / 22 Mannschaften
 Länge: 42,70 m
 Breite: 4,08 m
 Tiefgang: 3,90 m
 Max. Tauchtiefe: 150 m
 Verdrängung: Total 414 t / Aufgetaucht 279 t / Getaucht 328 t
 Antriebsleistung: Aufgetaucht 700 PS / Getaucht 360 PS
 Geschwindigkeit: Aufgetaucht 13 kn / Getaucht 6,9 kn
 Reichweite: Aufgetaucht 3.100 sm bei 8 kn / Getaucht 43 sm bei 4 kn
 Bewaffnung: 20-mm-Flak-Kanone 65 C/30 / 5 Torpedos (oder 18 Minen)

German Submarine TYPE II B

The German Navy Type IIs were small single-hulled submarines designed for coastal service in the North Sea and the Baltic. From the beginning of 1935, with these Germany continued the construction of submarines which had ceased after the end of the First World War. The Type IIs had powerful engines, were very manoeuvrable and thanks to their rapid diving cell could submerge within 25 seconds. With a production time of only four months, by the end of 1942 the German Navy had 50 units in service. During the occupation of Norway the Type II submarines proved themselves during reconnaissance missions in the narrow fjords and off the coast. After war broke out some of the enlarged version IIDs were also used for mine-laying off the British coast. Armed with only 5 torpedoes and with space for a 25-man crew these submarines were too narrow for long voyages and from 1941 were only used for training purposes. But by the late summer of 1941, the Germans had begun to transfer the U9, U18, U19, U29 and U24, all type IIBs, to the Romanian port of Constanza on the Black Sea. By the end of 1944 the submarines of the 30th flotilla had been successful in the battle against the Soviet Navy. Six Type II submarines were lost in action. Following the capitulation in 1945 the majority were scuttled.

Technical data on Type IIB:

Crew: 3 officers / 22 men
 Length: 42.70 m
 Beam: 4.08 m
 Draught: 3.90 m
 Max. dive depth: 150 m
 Displacement: total 414 t / surfaced 279 t / dived 328 t
 Power rating: surfaced 700 hp / dived 360 hp
 Speed: surfaced 23 knots / dived 6.9 knots
 Range: surfaced 3,100 sm at 8 kts / dived 43 sm at 4 kts
 Armament: 20 mm AA gun 65 C/30/5 torpedoes (or 18 mines)

Benötigte Farben / Used Colors

Benötigte Farben
Required colours

Peintures nécessaires
Benötigte kleuren

Painturas necesarias
Tintas necessárias

Colori necessari
Används färger

Tarvigtval värt
Du trenger følgende farger

Nødvendige farger
Необходимые краски

Potrebne kolory
Απαιτούμενα χρώματα

Gerekli renkler
Potřebné barvy

Szükséges színek.
Potrebne barve

A

grau, matt 57
grey, matt
gris, mat
gris, mat
gris, mate
cinzento, fosco
grigio, opaco
grå, matt
harmaa, himmeä
grå, mat
grå, matt
серый, матовый
szary, matowy
уғры, мат
grå, mat
seda, matná
szürke, matt
siva, mat

B

granitgrau, matt 69
granite grey, matt
gris granit, mat
granitgrå, mat
gris granito, mate
cinzento granito, fosco
grigio granito, opaco
granitgrå, matt
granitinharmaa, himmeä
granitgrå, mat
granitgrå, matt
серый гранит, матовый
granitowoszary, matowy
уғры гранит, мат
granit grisi, mat
žulová šedá, matná
gránitszürke, matt
granitno siva, mat

C

staubgrau, matt 77
dust grey, matt
gris poussière, mat
støtgrå, mat
cinzento, mate
cinzento de pó, fosco
grigio sabbia, opaco
damngrå, matt
pölyharmaa, himmeä
støvgrå, mat
støvgrå, matt
серый пыльный, матовый
szary kurz, matowy
уғры, dustgrå mat
toz grisi, mat
pračková šedá, matná
porzürke, matt
prah siva, mat

D

grau, seidenmatt 374
grey, silky-matt
gris, satiné mat
grå, zijdenmat
gris, mate seda
cinzento, fosco sedoso
grigio, opaco seta
grå, sidenmatt
harmaa, silkinihmeä
grå, silkenatt
grå, silkenatt
серый, шелковисто-матовый
szary, jedwabisto-matowy
уғры, jastuqto mat
grå, pek mat
seda, hedvábna matná
szürke, selyemmatt
siva, svila mat

E

messing, metallic 92
brass, metallic
laton, métallique
messing, metallic
latón, metalizado
brás, metálico
ottone, metalico
mässing, metallic
messink, metallikito
messing, metalak
messing, metallic
латунный, металл
mosiászt, metaliczny
орпизалкоу, металлик
gring, metalik
moszárna, metaliza
sárgaréz, metáli
mesing, metalik

F

siber, metallic 90
silver, metallic
argent, métallique
zilver, metallic
plata, metalizada
prata, metálico
argento, metalico
silver, metallic
hopea, metallikito
salv, metalak
salv, metallic
серебряный, металл
srebro, metaliczny
орпиз, металлик
gümüş, metalik
stříbrná, metaliza
ezüst, metáli
srebrna, metalik

G

schwarz, matt 8
black, matt
noir, mat
zwart, mat
negro, mate
preto, fosco
nero, opaco
svart, matt
musta, himmeä
sort, mat
sort, matt
черный, матовый
czarny, matowy
muquro, mat
siyah, mat
černá, matná
fekete, matt
črna, mat

H

blau, matt 56
blue, matt
bleu, mat
blau, mat
azul, mate
azul, fosco
blå, opaco
blå, matt
sininen, himmeä
blå, mat
blå, matt
синий, матовый
niebieski, matowy
máve, mat
navi, mat
modrá, matná
kék, matt
kék, matt

I

seegrün, matt 48
sea green, matt
vert d'eau, mat
zeegroen, mat
verde mar, mate
verde-mar, fosco
verde lago, opaco
havgrön, mat
merenvihreä, himmeä
havgrön, mat
siggrön, matt
зеленый морской, матовый
zielni morská, matowy
πράσινο θάλασσας, mat
göi yesüli, mat
morská zelená, matná
tengerzöld, matt
morsko zelena, mat

J

weiß, matt 5
white, matt
blanc, mat
wit, mat
blanco, mate
branco, fosco
bianco, opaco
vit, matt
valkoinen, himmeä
hvid, mat
hvit, matt
белый, матовый
biały, matowy
Асакó, mat
beyaz, mat
bilá, matná
fehér, mat
bela, mat

K

beige, matt 89
beige, matt
beige, mat
beige, mat
beige, mate
beige, fosco
beige, opaco
beige, matt
beige, himmeä
beige, mat
beige, matt
бежевый, матовый
beżowy, matowy
jмeч, mat
bei, mat
bežová, matná
bézs, matt
bež (slonova kost), mat

98 %

weiß, matt 5
white, matt
blanc, mat
wit, mat
blanco, mate
branco, fosco
bianco, opaco
vit, matt
valkoinen, himmeä
hvid, mat
hvit, matt
белый, матовый
biały, matowy
Асакó, mat
beyaz, mat
bilá, matná
fehér, mat
bela, mat

L

+

2 %

staubgrau, matt 77
dust grey, matt
gris poussière, mat
støtgrå, mat
cinzento, mate
cinzento de pó, fosco
grigio sabbia, opaco
damngrå, matt
pölyharmaa, himmeä
støvgrå, mat
støvgrå, matt
серый пыльный, матовый
szary kurz, matowy
уғры, dustgrå mat
toz grisi, mat
pračková šedá, matná
porzürke, matt
prah siva, mat

M

holzbraun, seidenmatt 382
wood brown, silky-matt
brun bois, satiné mat
houtbruin, zijdenmat
marón madera, mate seda
castanho madeira, fosco sedoso
marone legno, opaco seta
träbrun, sidenmatt
puurkeski, silkinihmeä
träbrun, silkenatt
drewnobrazowy, jedwabisto-matowy
καφέ ξύλου, μεταξωτό mat
odum kahverengisi, pek mat
hnědá barvy dřeva, hedvábna mat.
fabarna, selyemmatt
drevo plava, svila mat

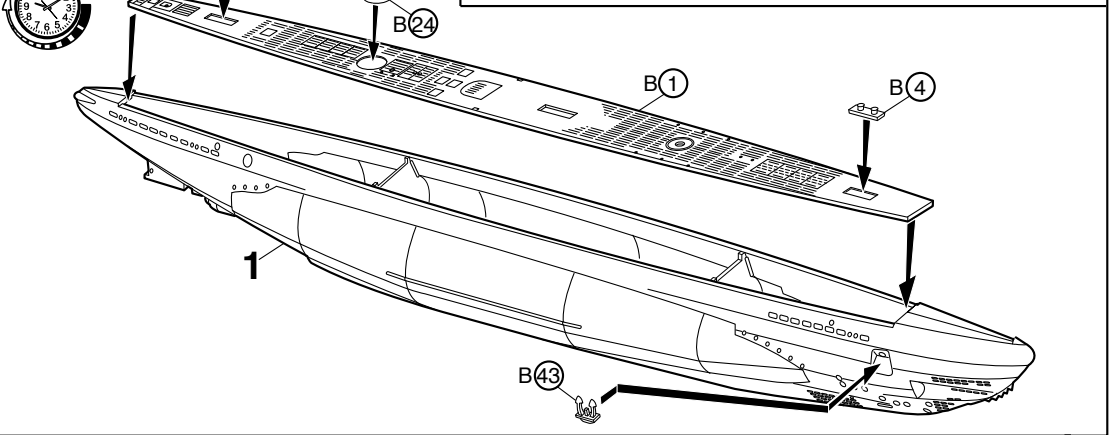
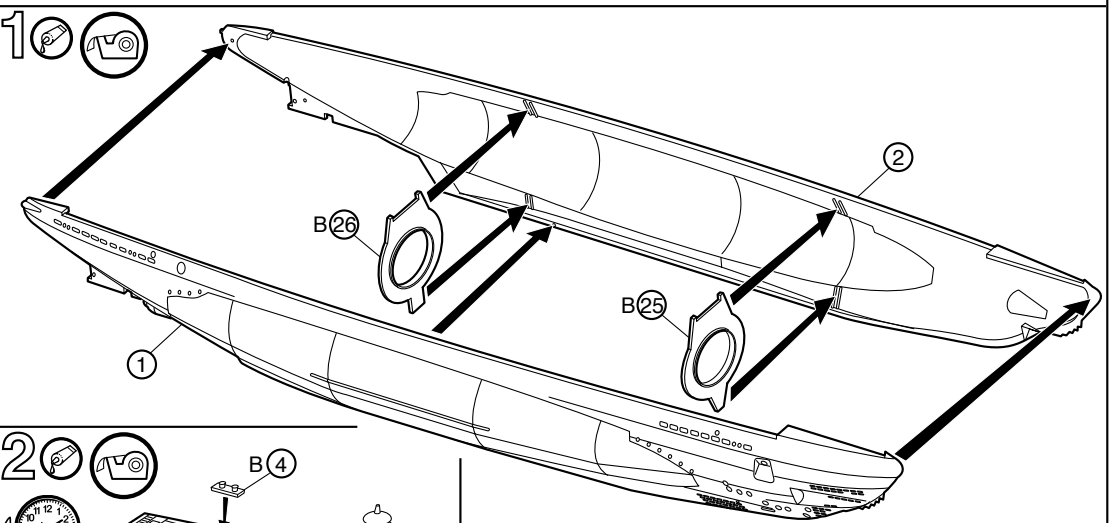
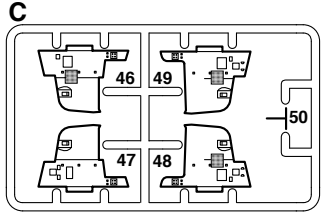
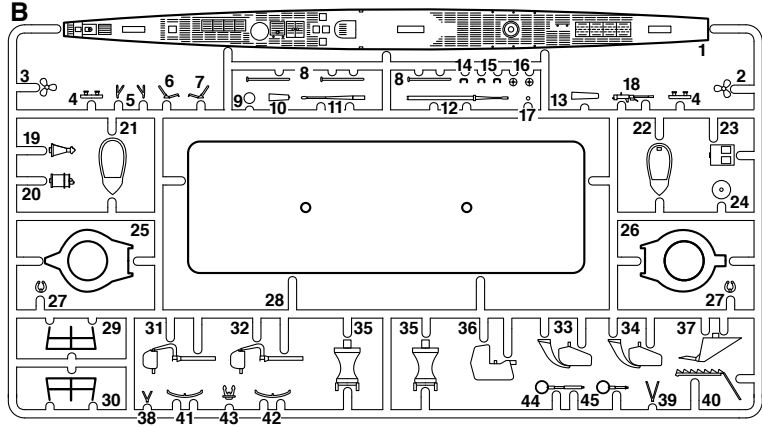
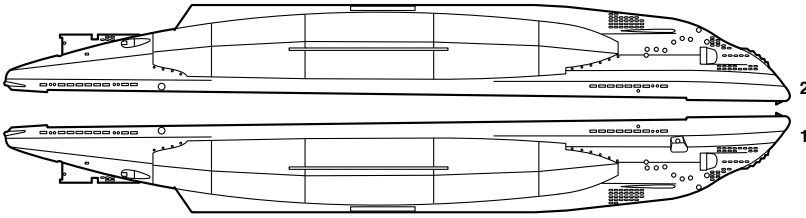

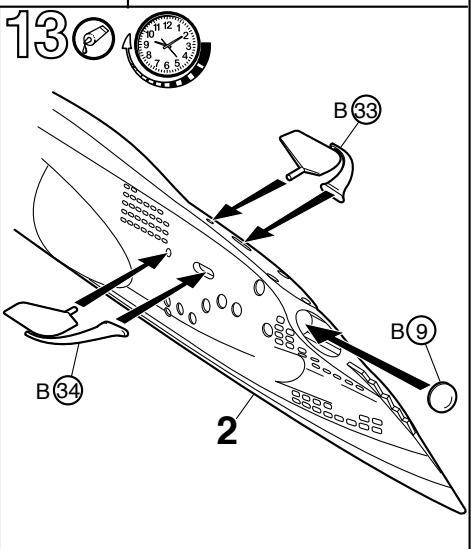
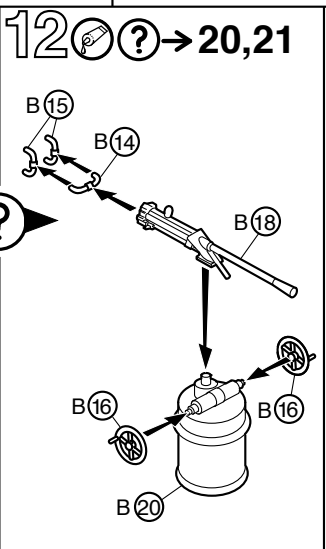
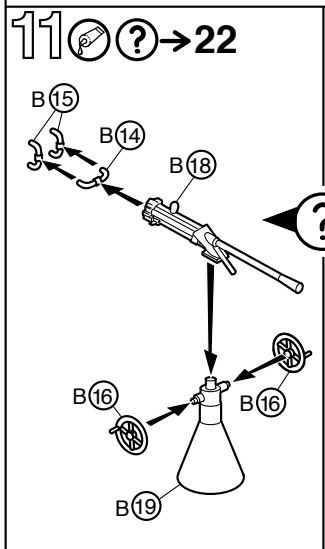
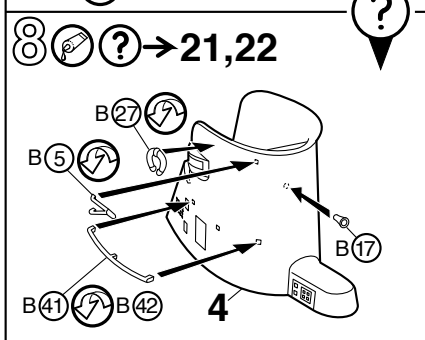
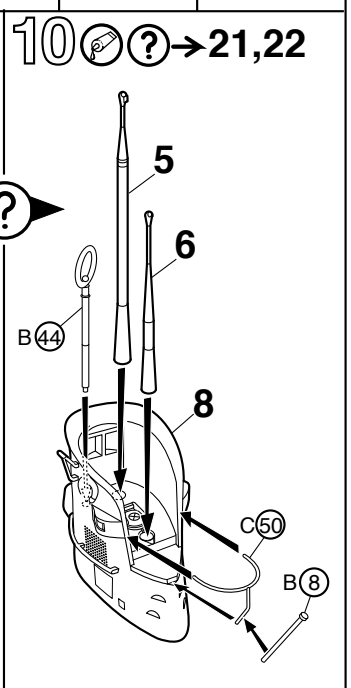
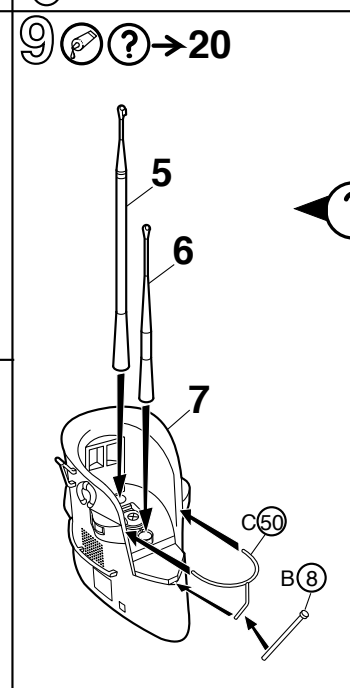
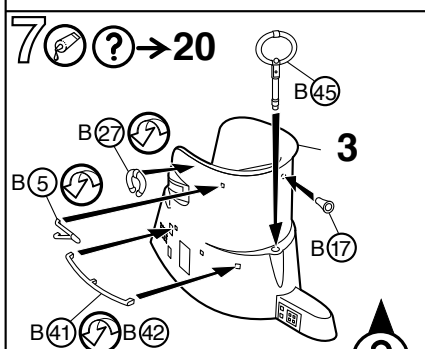
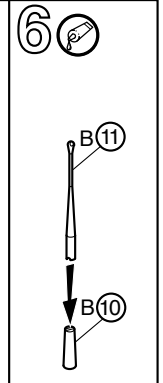
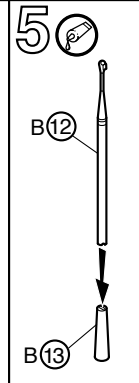
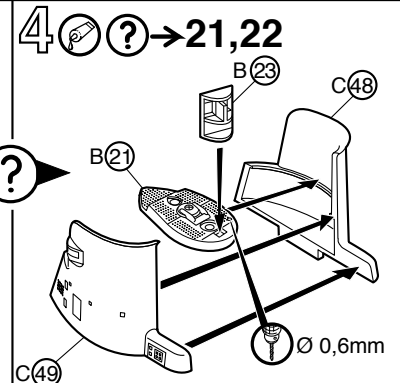
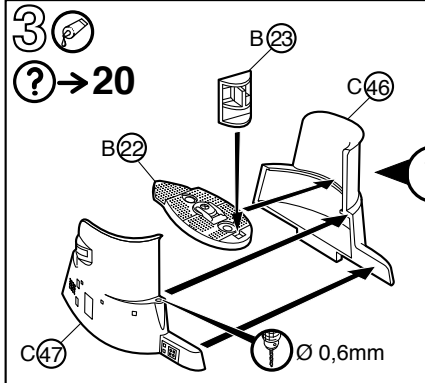

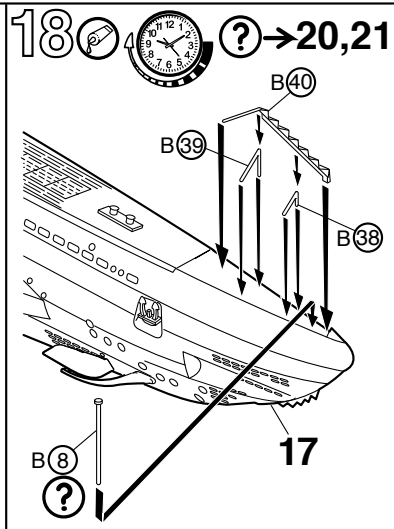
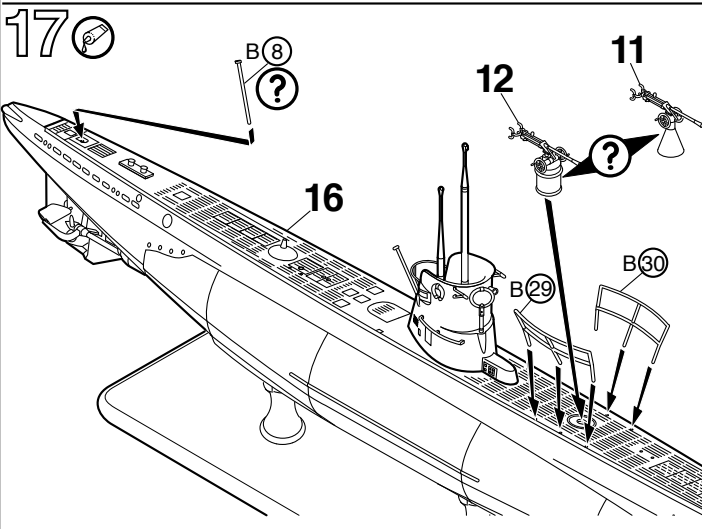
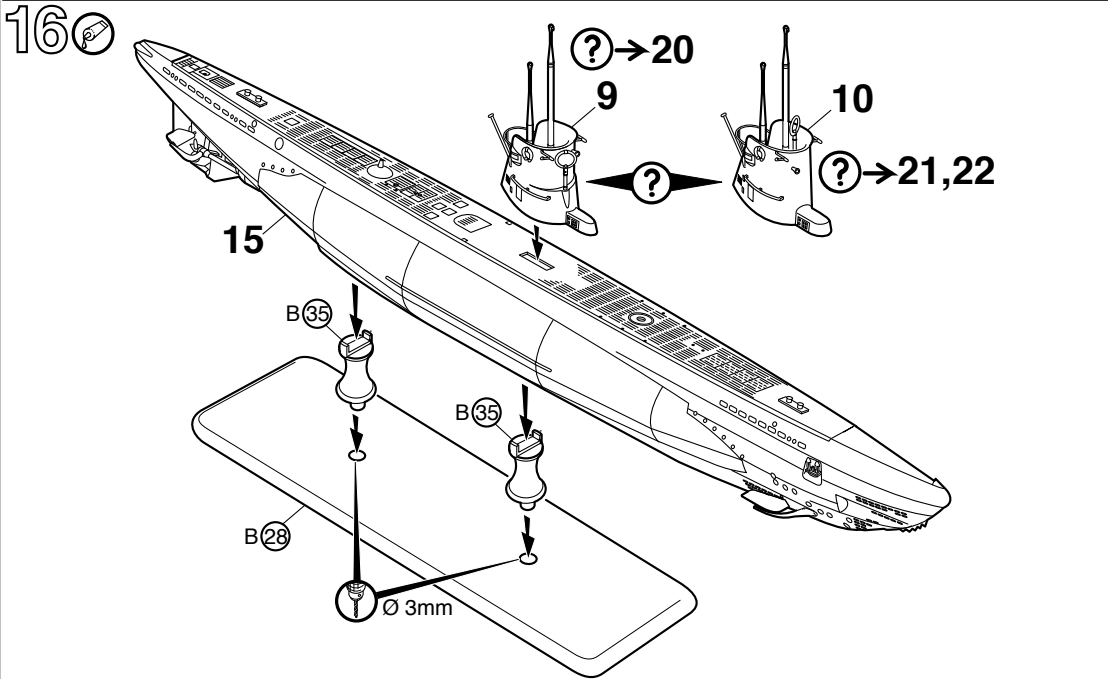
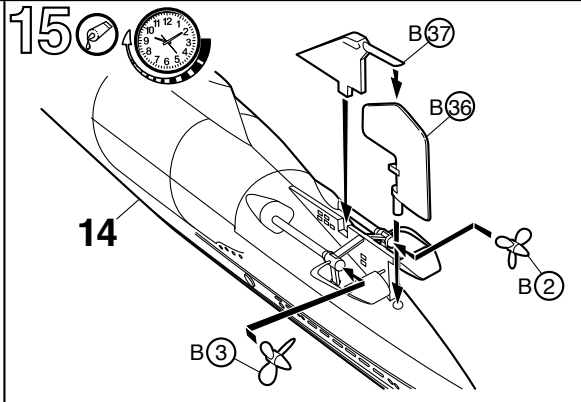
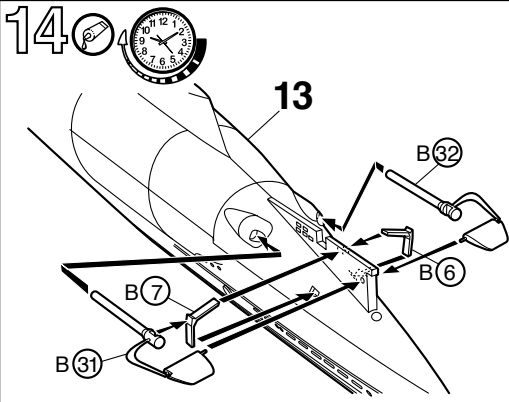

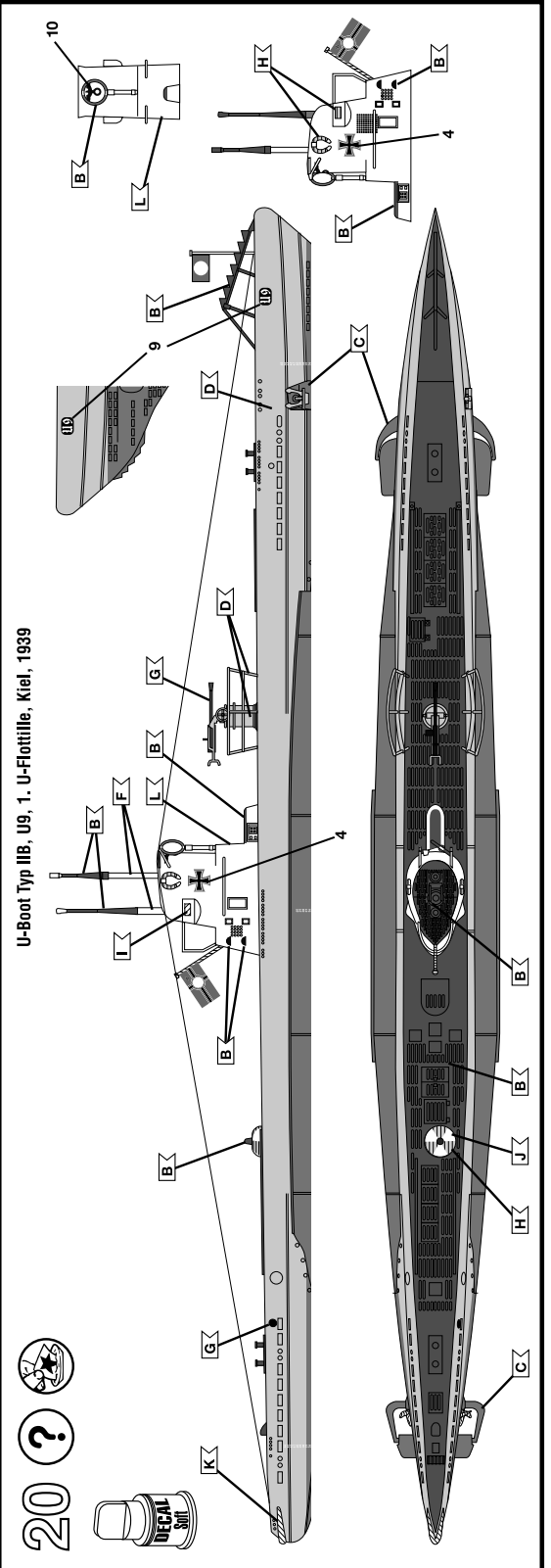
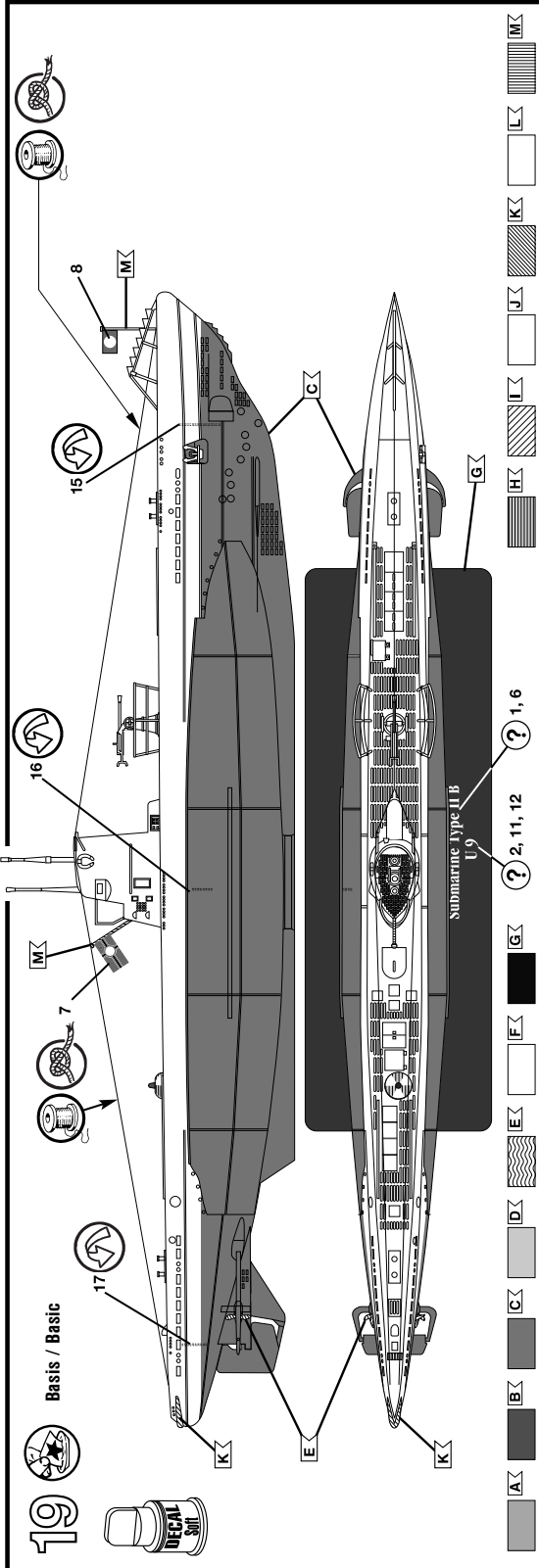

U-Boot Typ IIB, U20, 1. U-Flottille, Kiel, 1940



21

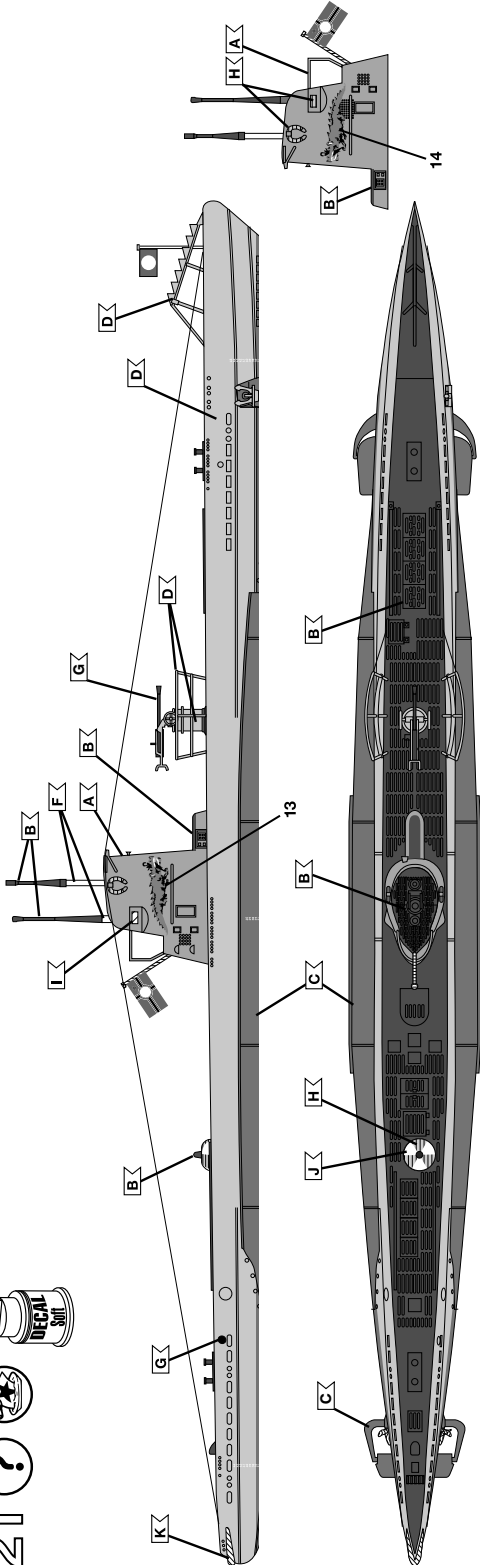

U-Boot Typ IIB, U23, 1. U-Flottille, Kiel, 1939



22

