

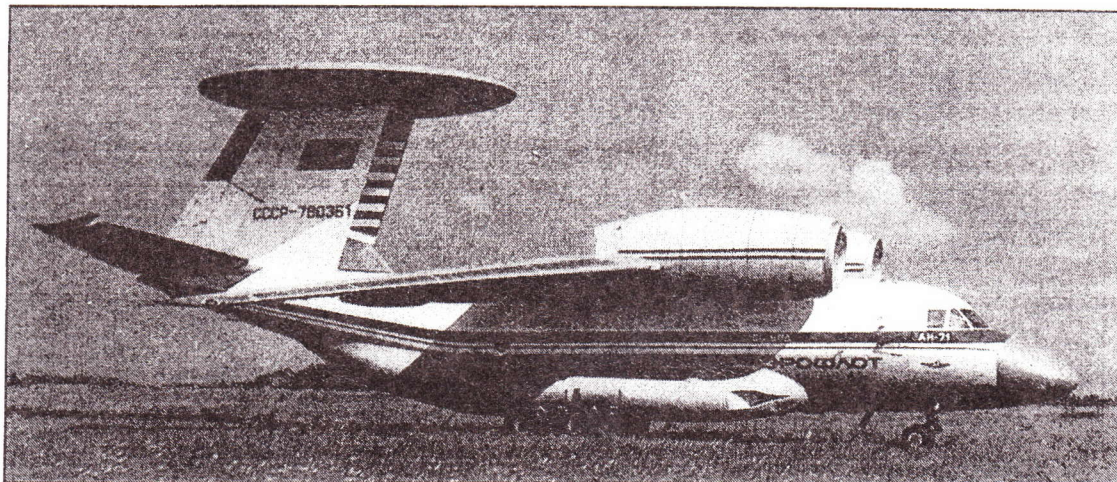

PLASTIC MODEL KITS
LIMITED EDITION
CAT.NO.72005



SPAN : 443 mm
LENGTH : 326 mm
PARTS : 126 pieces
SCALE:1/72

 An operative and tactical aircraft An-71 for early radar signal detection has been created in 1985 on the base of aircraft An-72. The aircraft provides execution of following functions: ability of long-range detection and simultaneous tracking up to 120 low-flying and low-contrast targets; detection of radiating radar stations in the wide frequency range, its classification and bearing determination; the aircraft combined operation with an interceptor fighters; information transmission to command posts; operation in various geographical zones at ordinary and adverse weathers at day and night and at air temperatures $\pm 50^{\circ}\text{C}$; flight time 4,5-5 hours; an independent basing over a long period of time.

Technical and tactical specifications of An-71 :

Length	23,500 m	Height	9,200 m	Maximum speed	650 kph	Ceiling	10800 m
Span	31,900 m	Maximum start weight	32000 kg	Cruising speed	530 kph		

 Оперативно-тактический самолет дальнего радиолокационного обнаружения Ан-71 был создан в 1985 году на базе самолета Ан-72. Ан-71 обеспечивает следующие функции: обнаружение и одновременное сопровождение до 120 низколетящих и низкоконтрастных целей; обнаружение активных радаров в широком диапазоне частот, их классификацию и пеленг; одновременную поддержку действий истребителей; передачу данных на командные центры; надежную работу в различных климатических зонах при обычных и неблагоприятных погодных условиях днем и ночью в диапазоне температур воздуха $\pm 50^{\circ}\text{C}$; полетное время 4,5-5 часов; длительное функционирование независимого базирования.

Тактико-технические характеристики самолета Ан-71 :







Длина	23,500 м	Высота	9,200 м	Максимальная скорость	650 км/ч	Потолок	10800 м
Размах	31,900 м	Максимальный взлетный вес ...	32000 кг	Крейсерская скорость	530 км/ч		

The model is executed on technology short run and is intended only for experienced modelers
Word-wide distributor for AMODEL kits : IBG, Warszawa, Poland
Fax:(4822)842-56-29 ; E-Mail:ibgsc@ibg.com.pl

Модель выполнена по технологии short run и предназначена только для опытных моделистов
Дистрибьютор моделей AMODEL : IBG Варшава, Польша
Факс:(4822) 842-56-29 ; E-Mail:ibgsc@ibg.com.pl



USED SYMBOLS / ИСПОЛЬЗУЕМЫЕ СИМВОЛЫ

- | | | | | | |
|--|---------------------------------------|--|---|---|---|
| 1 STAGES OF ASSEMBLY
ЭТАПЫ СБОРКИ | 1 NUMBER PARTS
НОМЕР ДЕТАЛИ | 1 APPLY DECALS
НАНЕСТИ ДЕКАЛЬ | A TO PAINT
ОКРАСИТЬ |  GLUE
КЛЕИТЬ |  TO USE SUPERGLUE™
ИСПОЛЬЗОВАТЬ КЛЕЙ SUPERGLUE™ |
|  DON'T GLUE
НЕ КЛЕИТЬ | ? OPTIONAL
НА ВЫБОР |  MAKE A HOLE
ВЫПОЛНИТЬ ОТВЕРСТИЕ |  DETACH WITH KNIFE
ОТДЕЛИТЬ НОЖОМ | 2x QUANTITY OF OPERATIONS(PARTS)
КОЛИЧЕСТВО ОПЕРАЦИЙ(ДЕТАЛЕЙ) |  TO MAKE A DETAIL
ИЗГОТОВИТЬ ДЕТАЛЬ |



USED PAINTS / ИСПОЛЬЗУЕМЫЕ КРАСКИ

- | | | | | | |
|--|---|--|---|---|---|
| A HUMBROL 22
WHITE
БЕЛЫЙ | B HUMBROL 146
AIRCRAFT GREY
СВЕТЛО СЕРЫЙ | C HUMBROL 115
RUSSIAN BLUE
СЕРО-ГОЛУБОЙ | D HUMBROL 11
SILVER
СЕРЕБРИСТЫЙ | E HUMBROL 32
DARK GREY
ТЕМНО СЕРЫЙ | F HUMBROL 27002
POLISHED ALUMINIUM
ПОЛИР. АЛЮМИНИЙ |
| G HUMBROL 19
BRIGHT RED
КРАСНЫЙ | H HUMBROL 33
BLACK
ЧЕРНЫЙ | I HUMBROL 101
MID GREEN
СРЕДНЕ ЗЕЛЕНый | J HUMBROL 64
LIGHT GREY
СВЕТЛО СЕРЫЙ | K HUMBROL 27004
GUN METAL
СТАЛЬНОЙ СЕРЫЙ | |

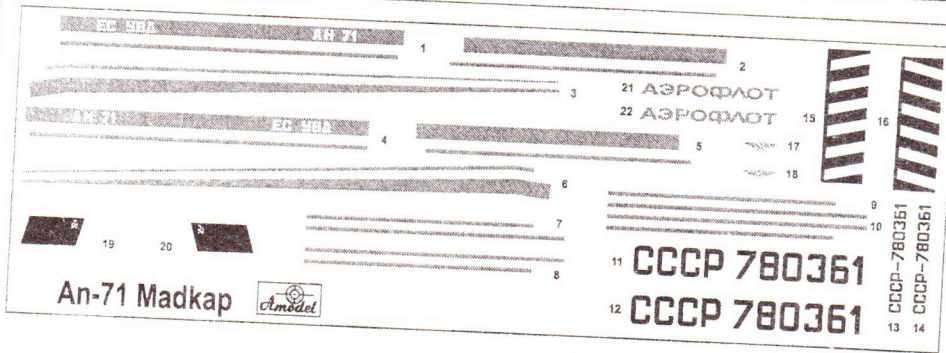

DECALS FOR ONE VERSION OF COLOURING
ДЕКАЛЬ ДЛЯ ОДНОГО ВАРИАНТА ОКРАСКИ

126 DETAILS FOR ASSEMBLY OF ONE MODEL
126 ДЕТАЛЕЙ ДЛЯ СБОРКИ ОДНОЙ МОДЕЛИ

PARTS NOT FOR USE
ПРИ СБОРКЕ НЕ ИСПОЛЬЗУЮТСЯ

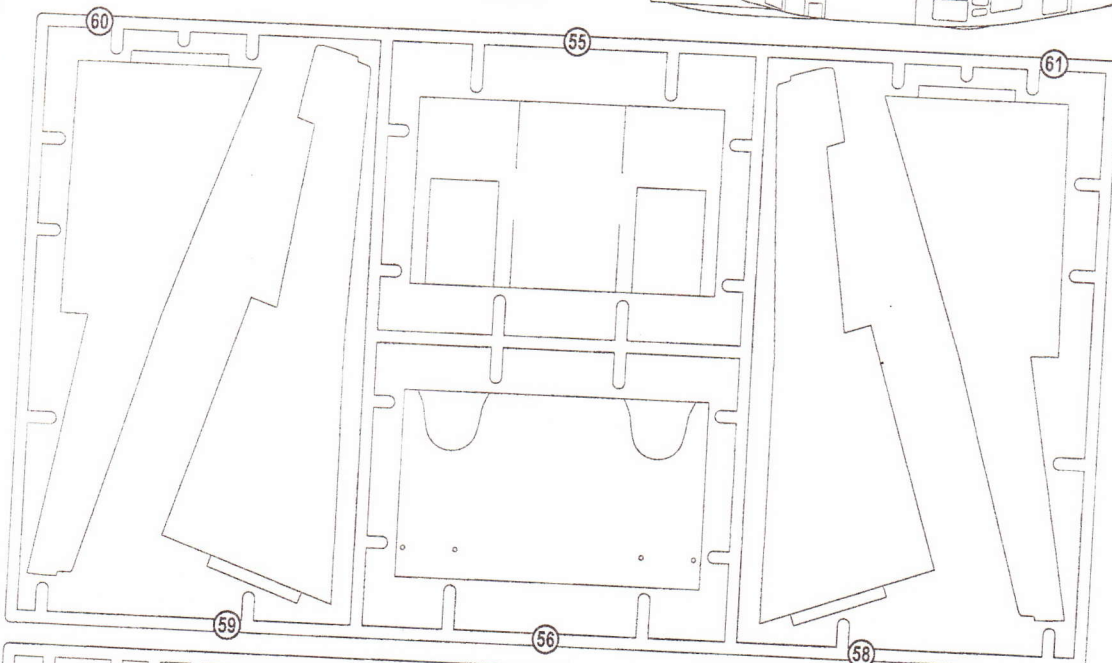
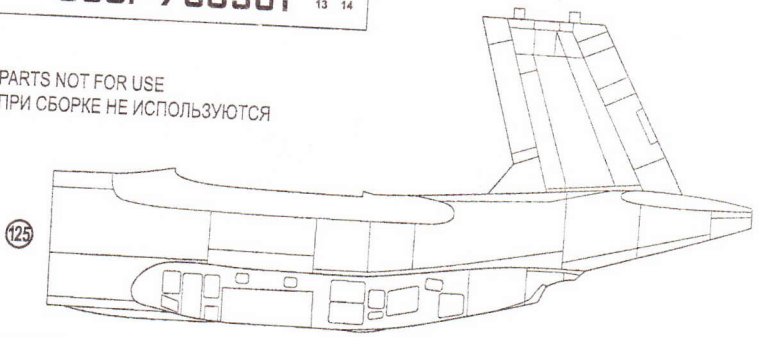
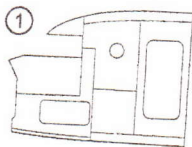

A

B

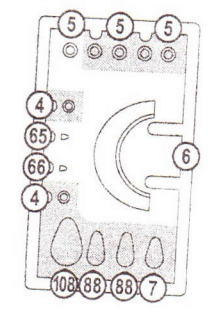

C

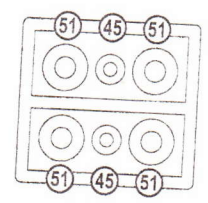

D

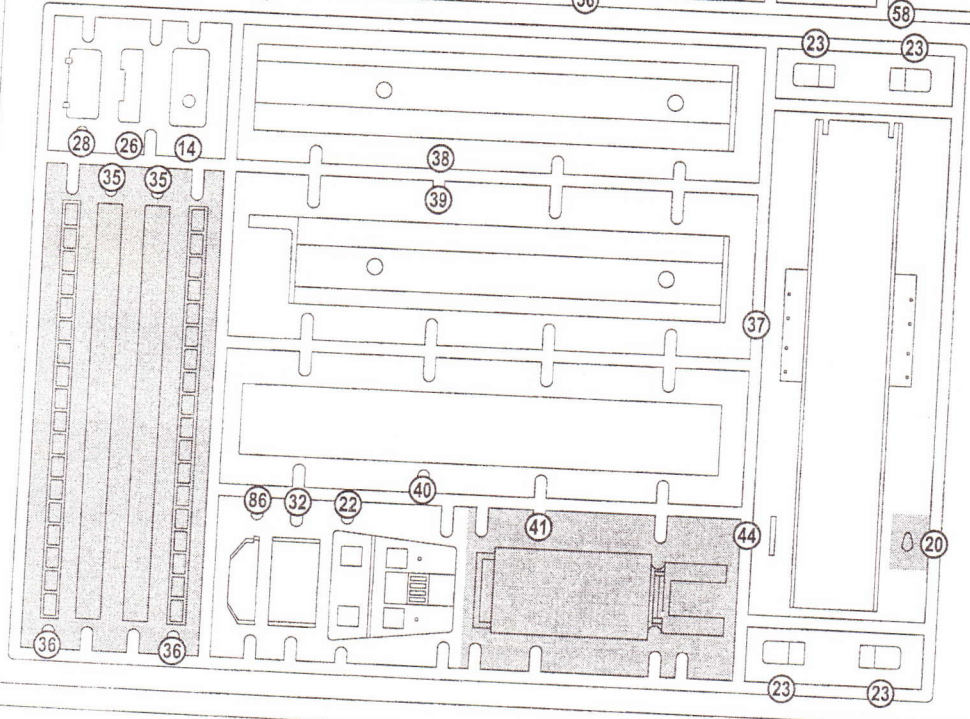

126

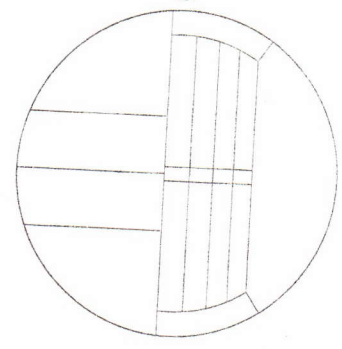

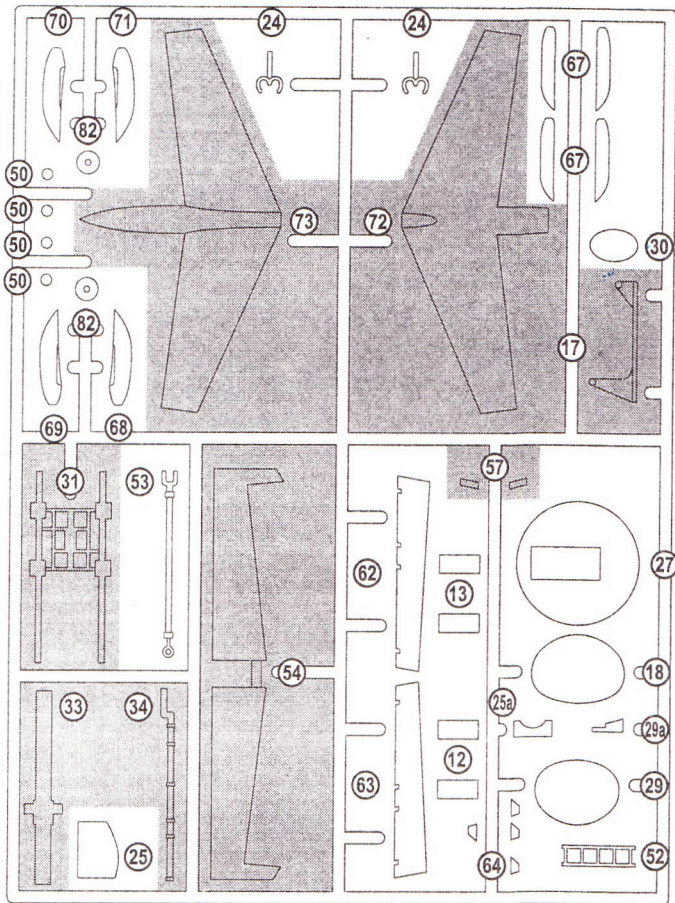
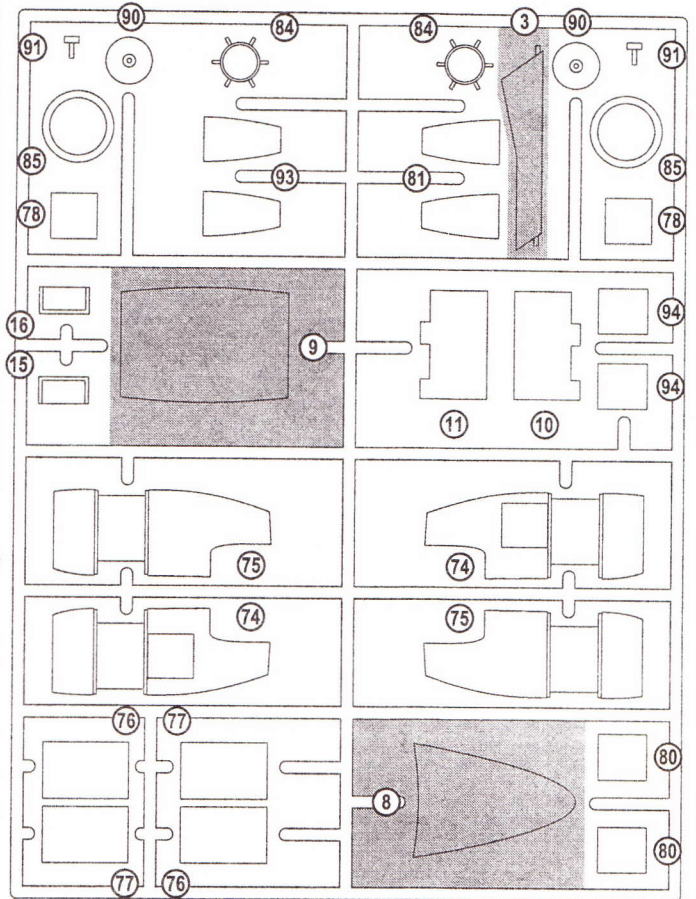
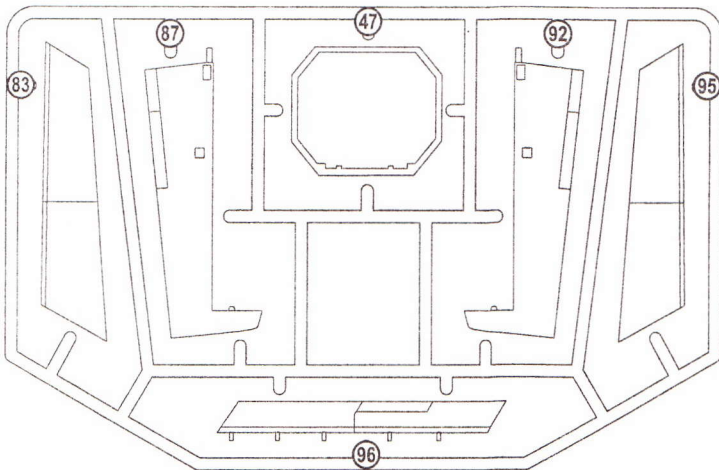
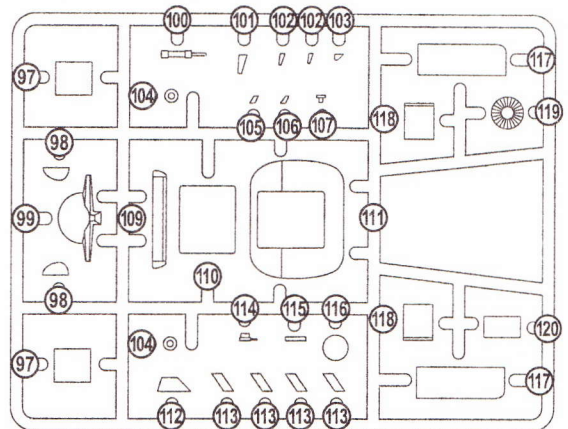
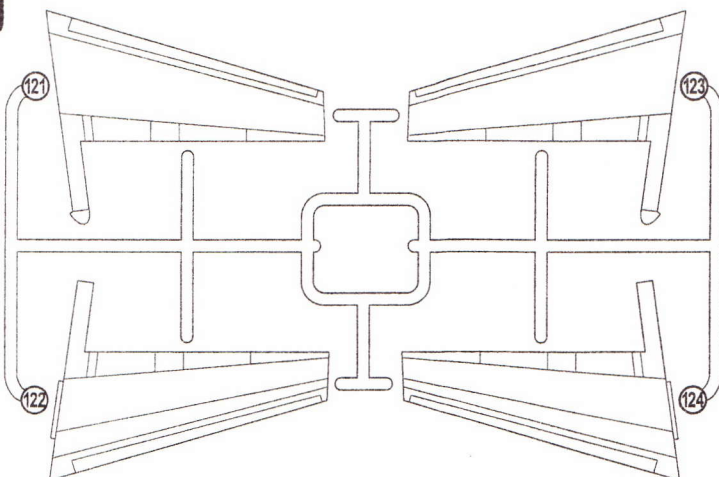
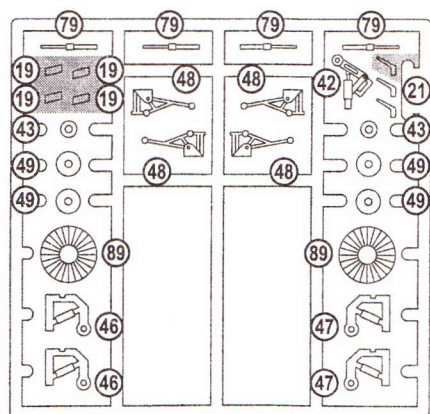
F**G****H****I****J****E**

1 (22) D 4x (23) D 2x (24) F (25) F (25a) F (26) D

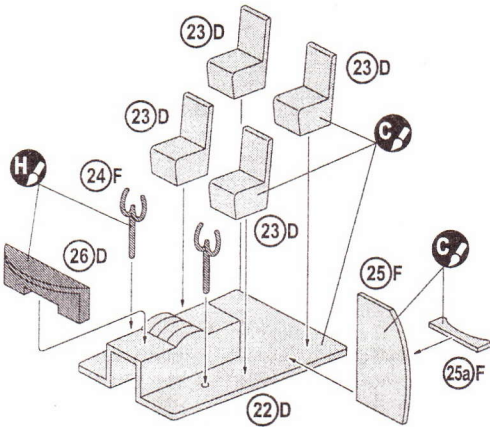

2 (1) (2) (5) B (14) D (18) F (27) F (28) D (29) F (29a) F (30) F (52) F (116) I **1**

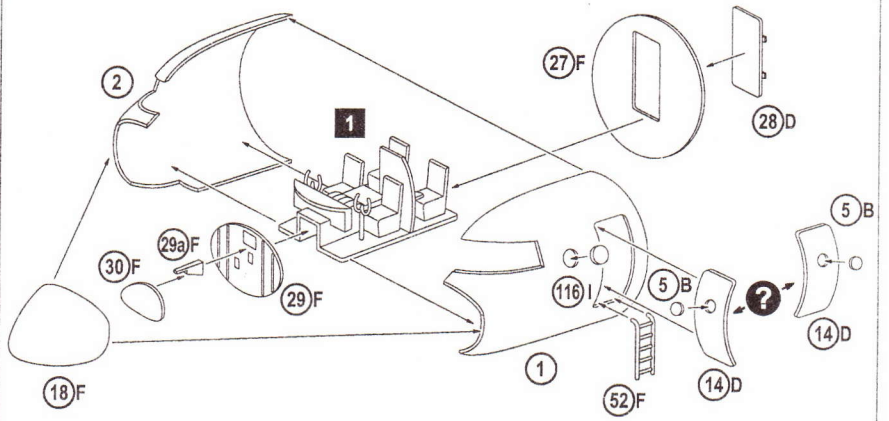

3 (32) D (37) D (38) D (39) D (40) D (47) H (86) D

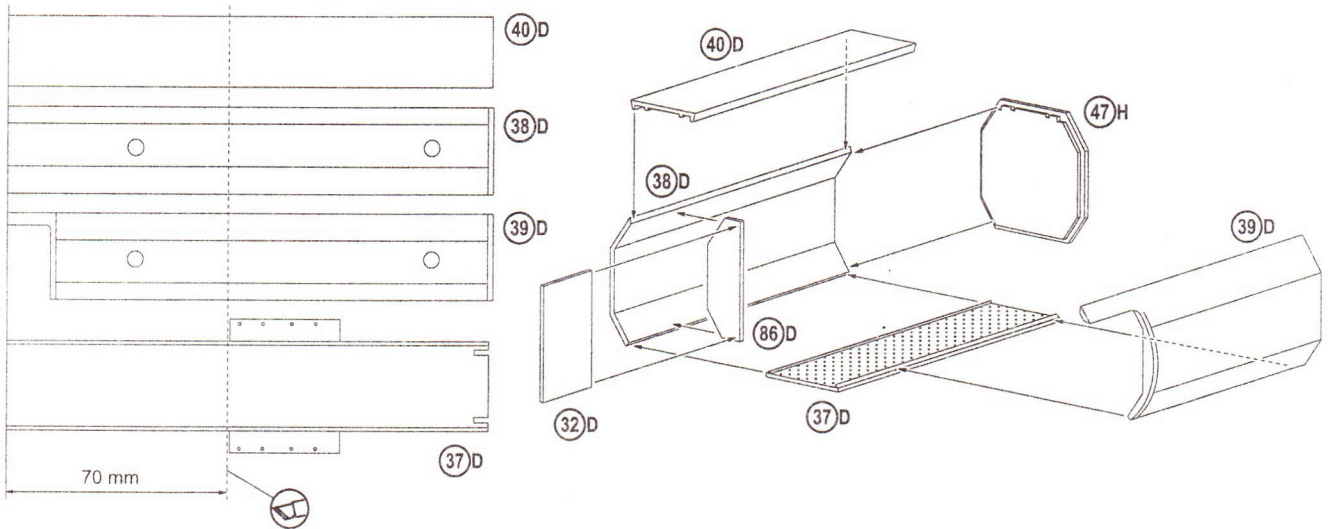

4 (6) B (125) **2** **3**

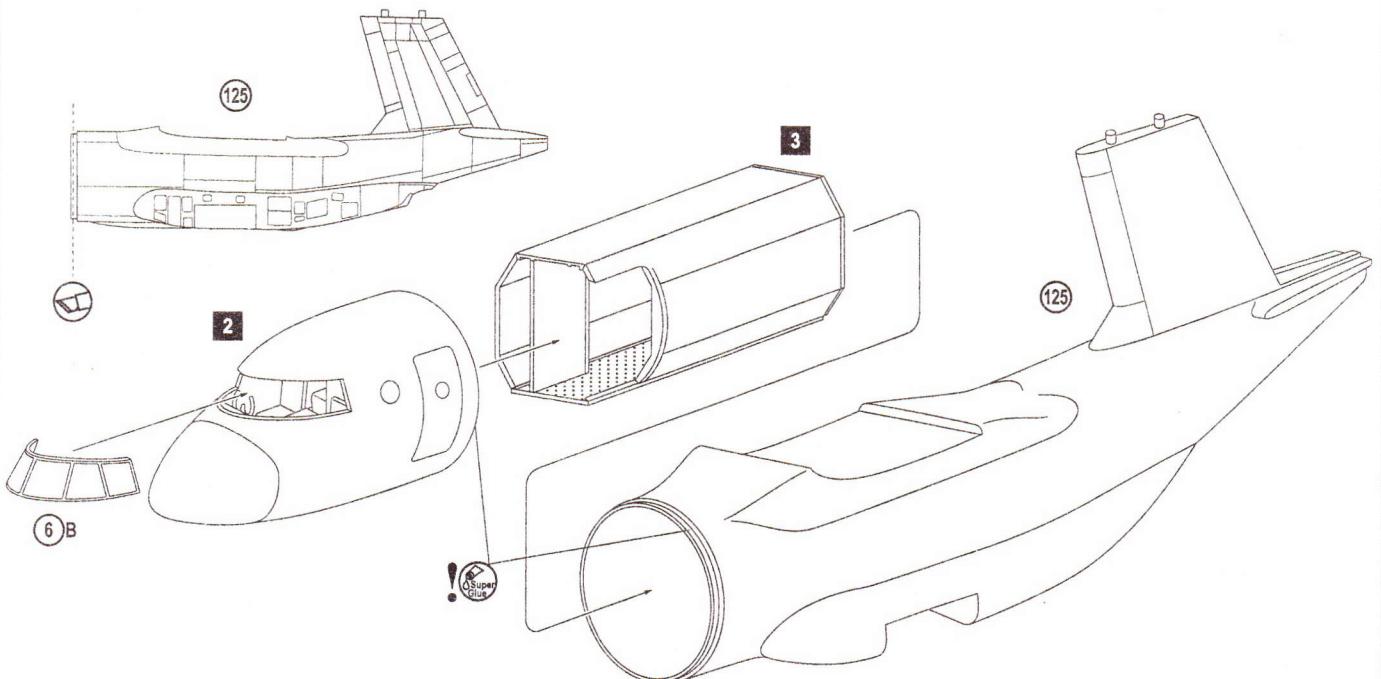

5 55A 56A 58A 59A 60A 61A 62F 63F

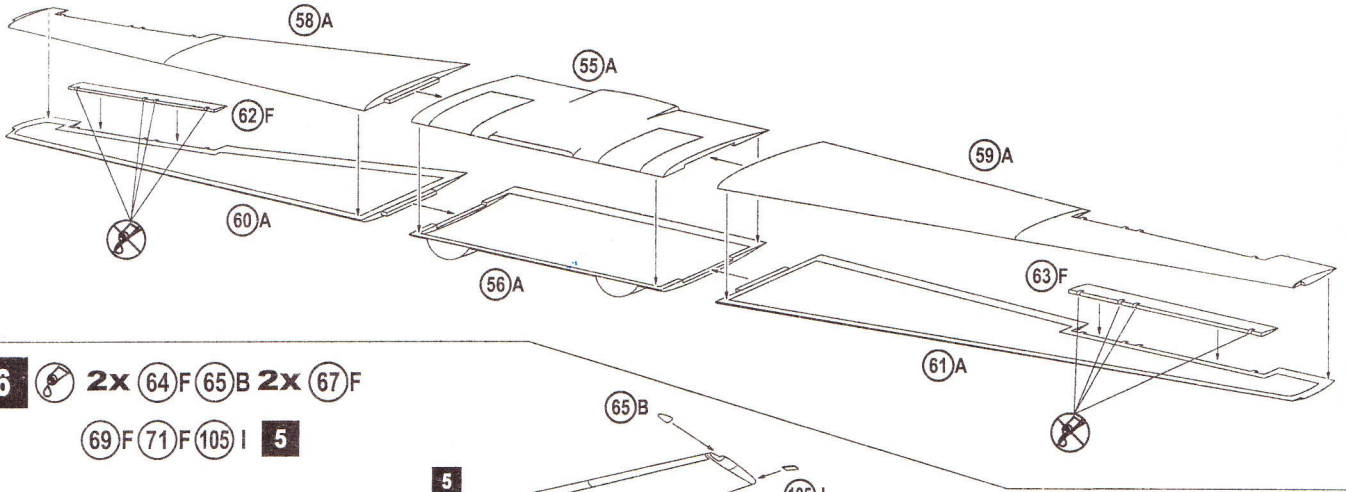

6 2x 64F 65B 2x 67F

69F 71F 105 I **5**

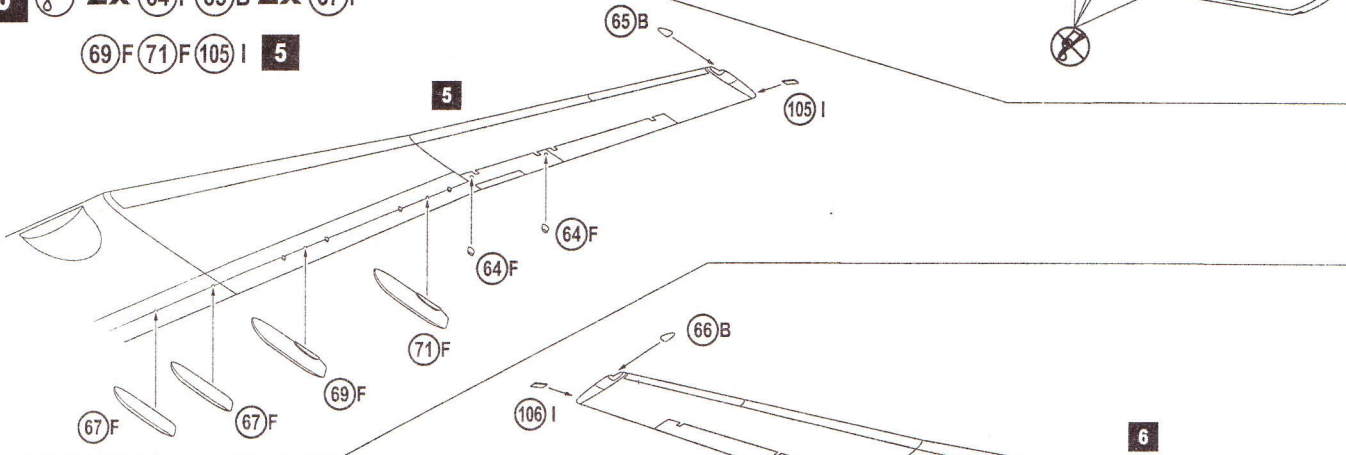

7 2x 64F 66B 2x 67F

68F 70F 106 I **6**

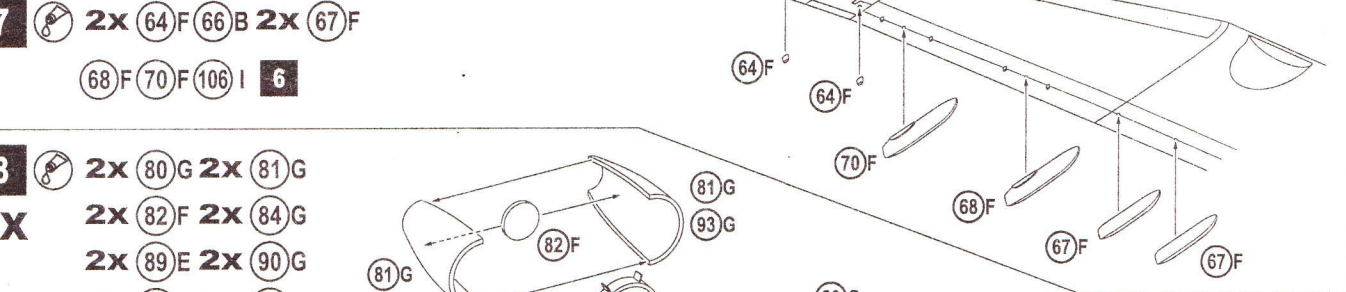

8 2x 80G 2x 81G

2X 2x 82F 2x 84G

2x 89E 2x 90G

2x 91G 2x 93G

2x 94G

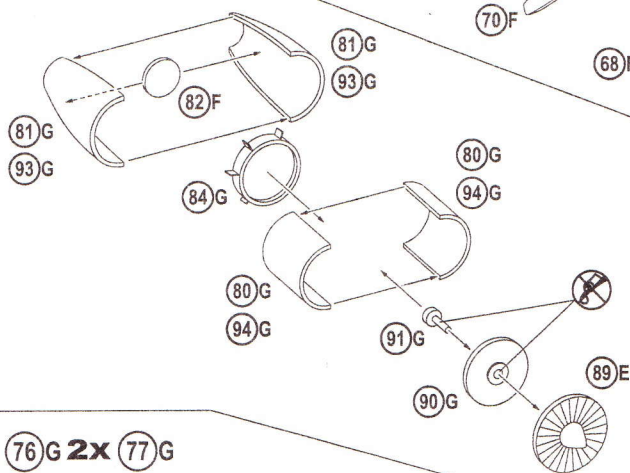

9 2x 74G 2x 75G 2x 76G 2x 77G

2X 2x 78G 4x 79E 2x 85G **8**

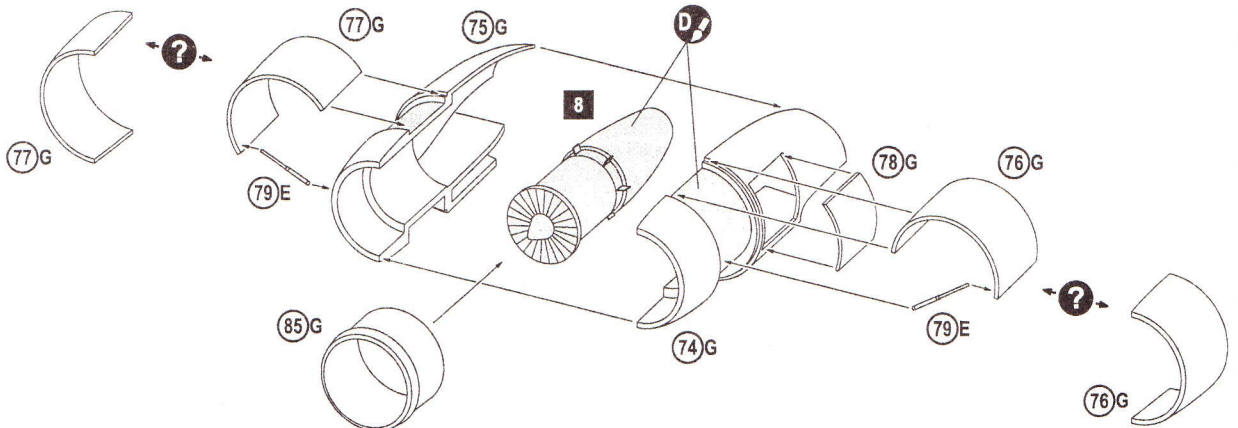

10 (21 E) (83 H) (87 H) (92 H) (95 H) (96 H) (99 I) (103 I) (121 J) (122 J) (123 J) (124 J) **4** **7**

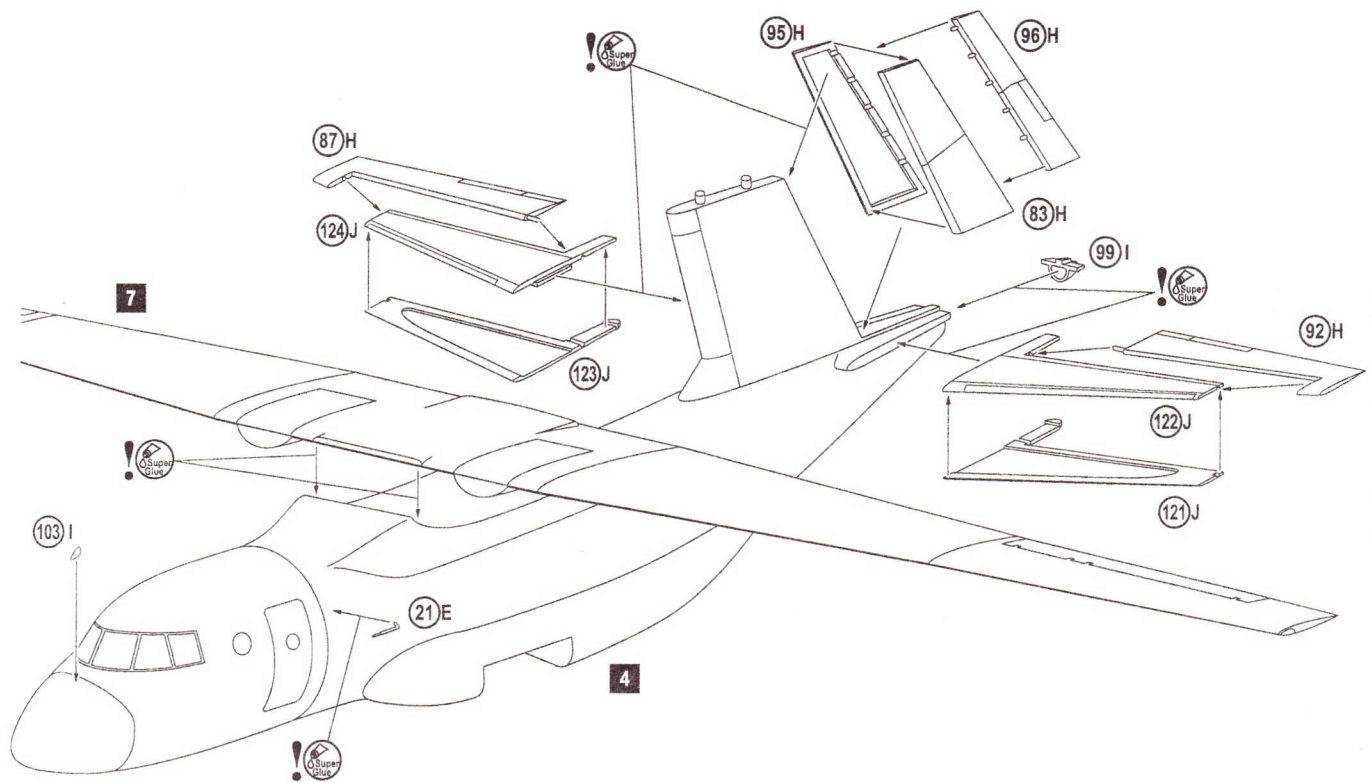

11 (21 E) (100 I) (104 I) (107 I) (110 I) (111 I) (113 I) (114 I) (126) **2x** **9** **10**

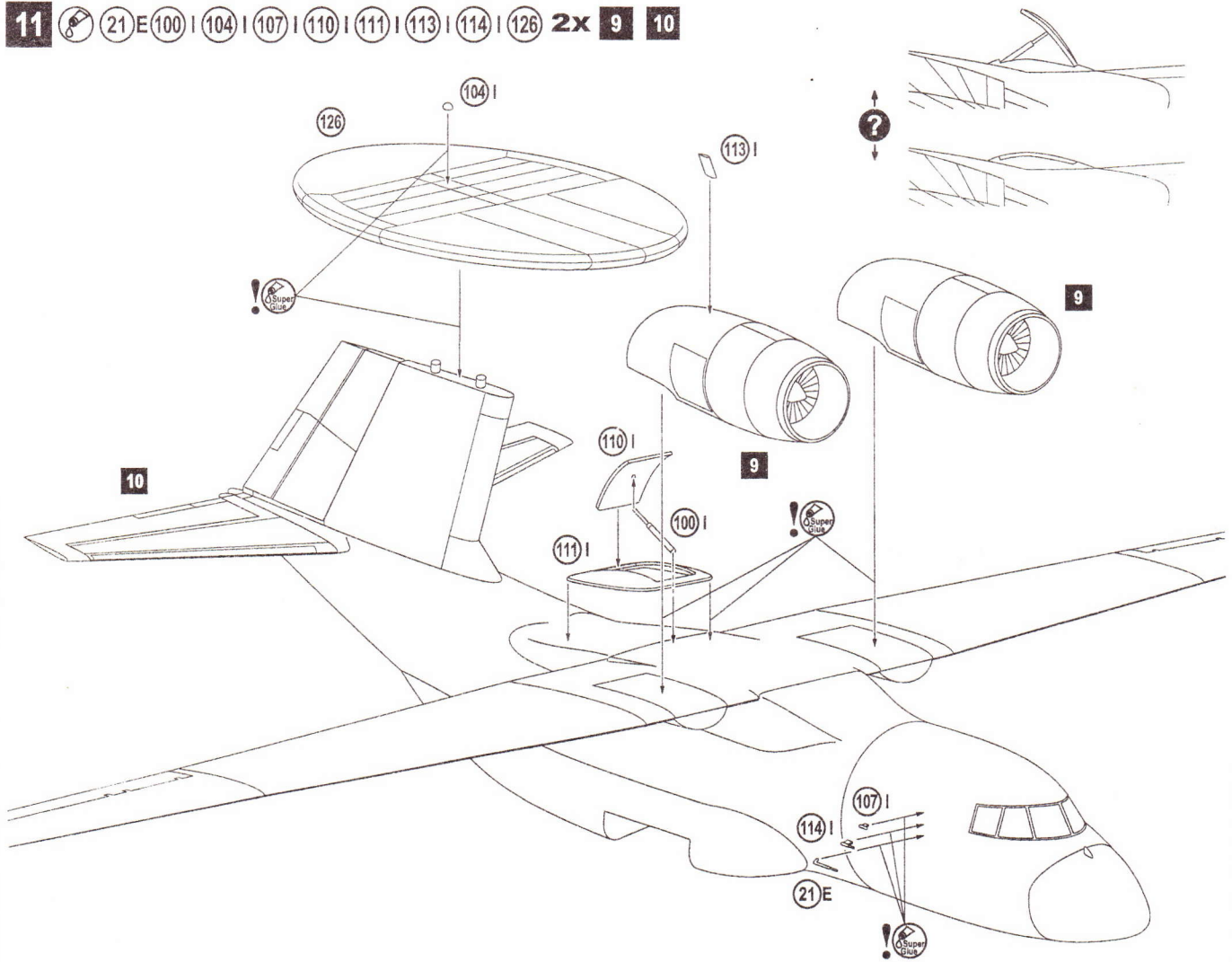

12 15 G 16 G 2x 97 | 2x 98 | 101 | 2x 102 | 104 | 109 | 112 | 3x 113 | 115 | 2x 117 | 2x 118 | 119 | 120 | **11**

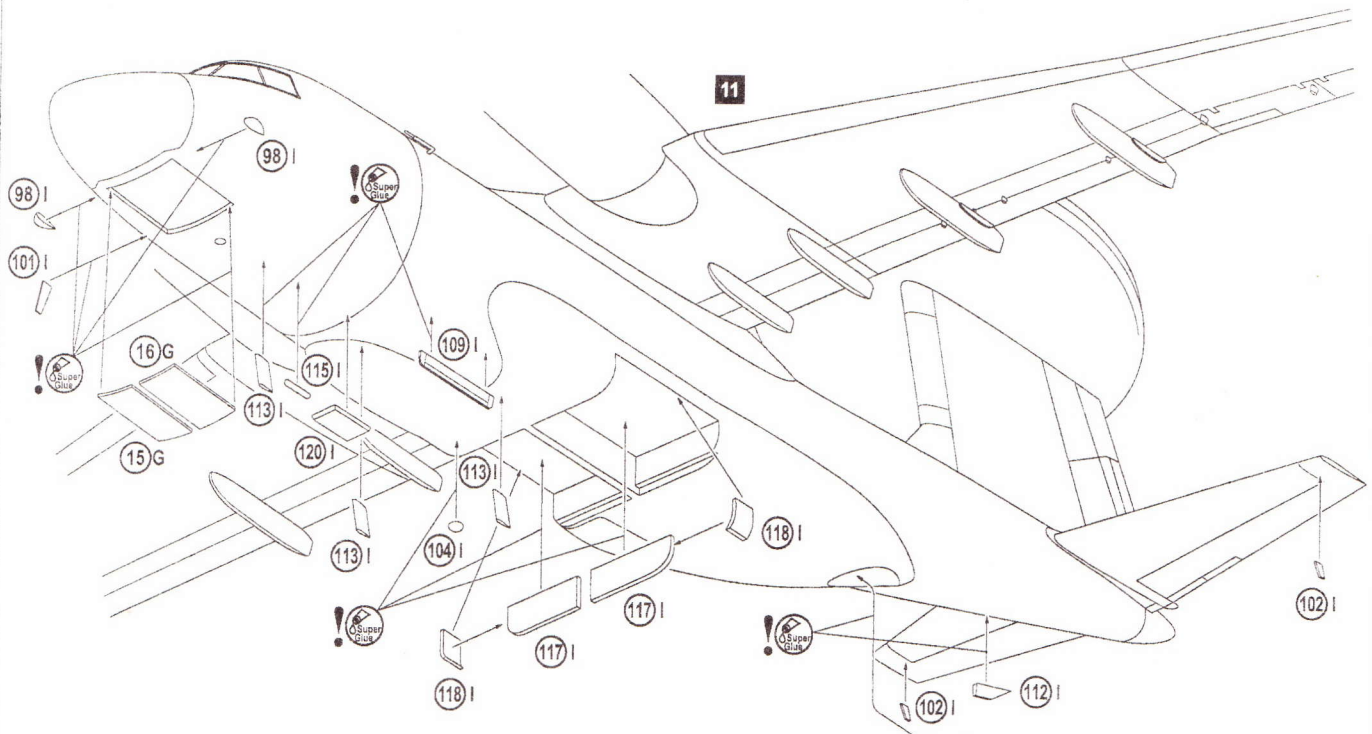

13 10 G 11 G 2x 12 F 2x 13 F 42 E 2x 43 E 44 D 2x 45 C
 2x 46 E 2x 47 E 4x 48 E 4x 49 E 4x 50 F 4x 51 C 53 F **12**

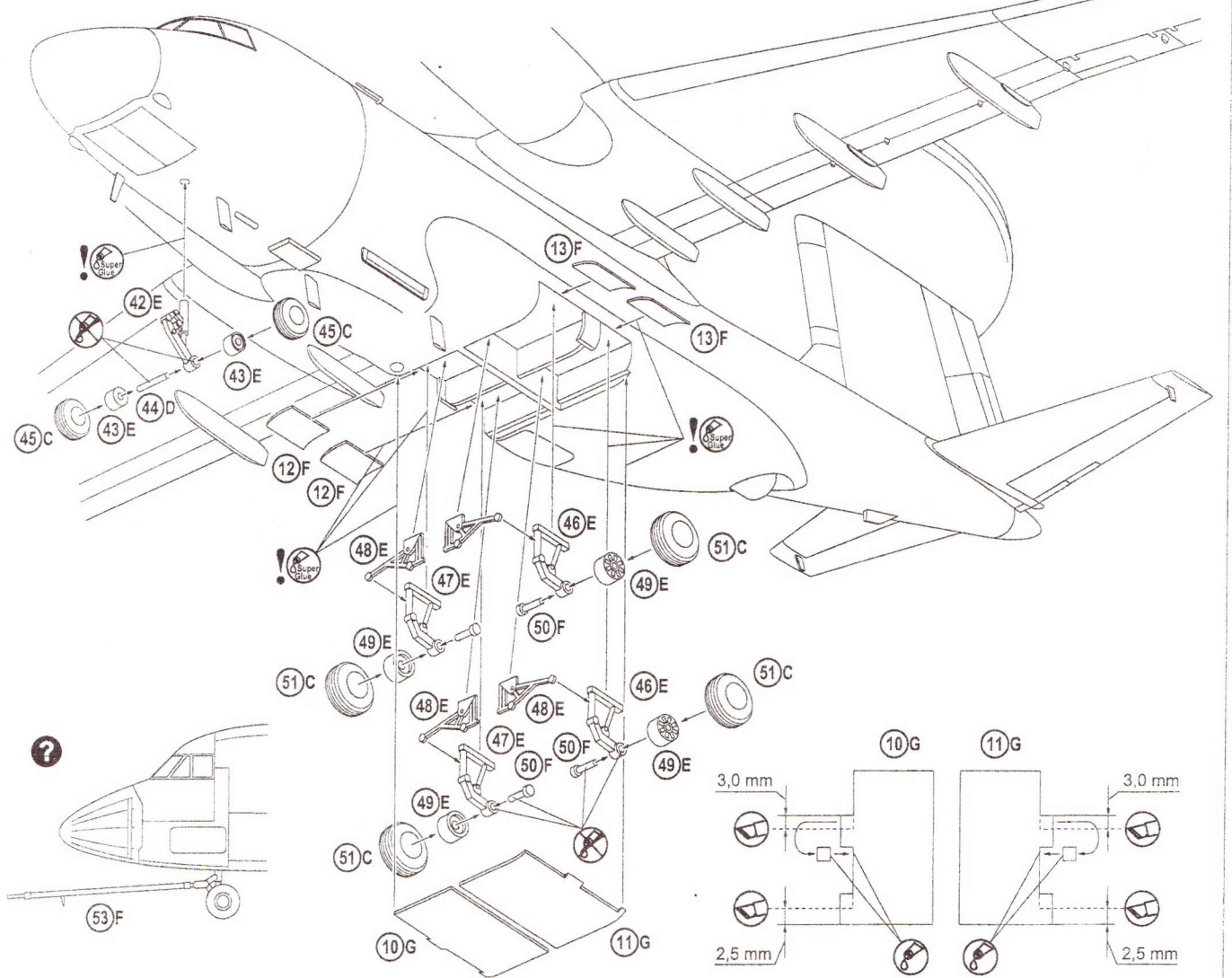

An-71, second prototype, end of 80-th
 Ан-71, второй летный экземпляр, конец 80-х

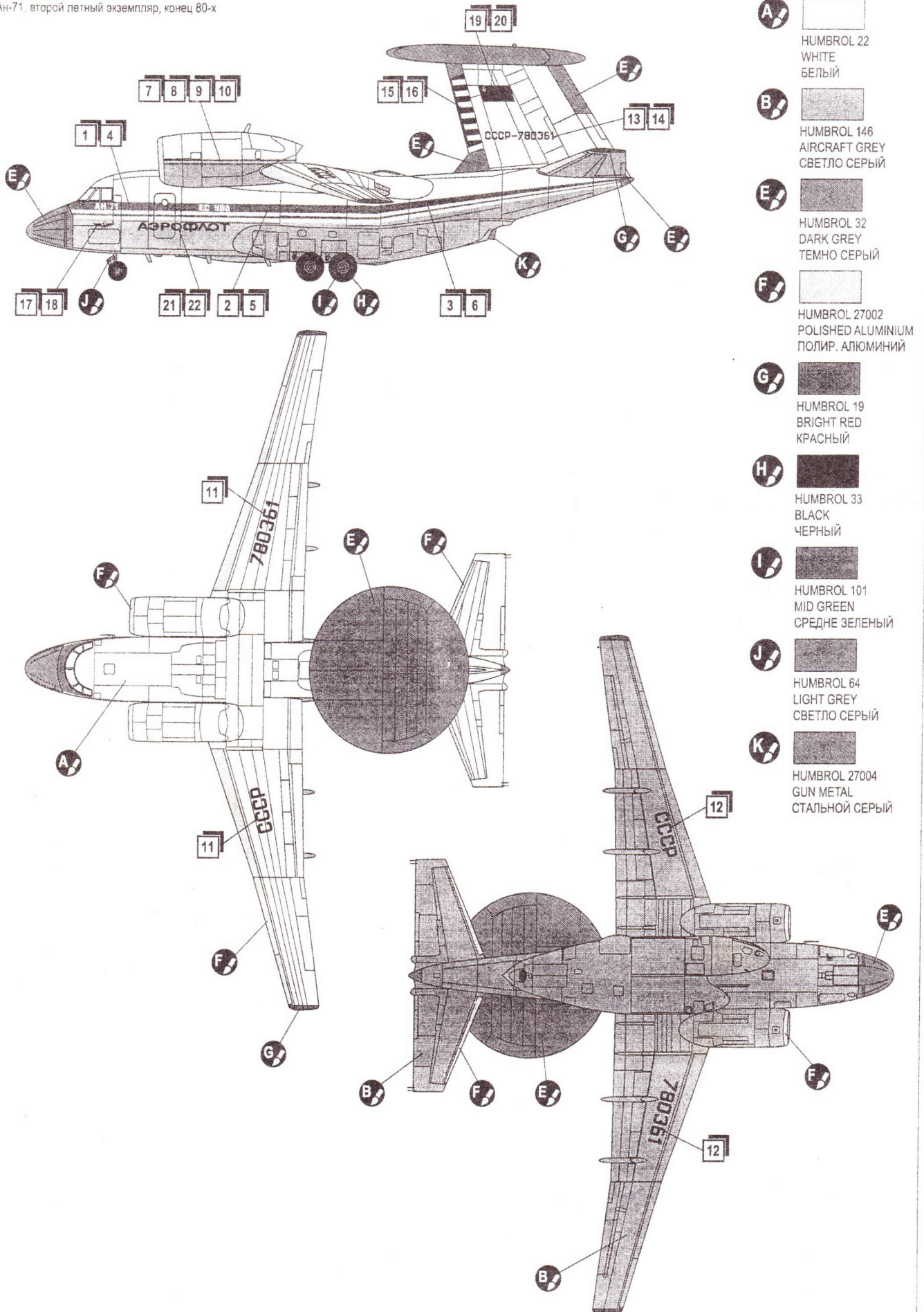

- A** HUMBROL 22
WHITE
БЕЛЫЙ
- B** HUMBROL 146
AIRCRAFT GREY
СВЕТЛО СЕРЫЙ
- E** HUMBROL 32
DARK GREY
ТЕМНО СЕРЫЙ
- F** HUMBROL 27002
POLISHED ALUMINIUM
ПОЛИР. АЛЮМИНИЙ
- G** HUMBROL 19
BRIGHT RED
КРАСНЫЙ
- H** HUMBROL 33
BLACK
ЧЕРНЫЙ
- I** HUMBROL 101
MID GREEN
СРЕДНЕ ЗЕЛЕНЫЙ
- J** HUMBROL 64
LIGHT GREY
СВЕТЛО СЕРЫЙ
- K** HUMBROL 27004
GUN METAL
СТАЛЬНОЙ СЕРЫЙ