



HAWKER SIDDELEY GNAT

MAKE: Hawker Siddeley Gnat.
ROLE: Two-seat advanced trainer.
POWERED BY: One 4,230lb s.t. Bristol Siddeley Orpheus 100 engine.
PERFORMANCE: Maximum speed Mach .97 in level flight, climb 7 min to 40,000ft; range 600 miles.
DIMENSIONS: Wing span 24ft, length 37ft 10in, height 10ft 6in.
ARMAMENT: None.
REMARKS: Developed from the Folland Midge of 1954, the Gnat trainer stems in turn from the Gnat light-weight fighter. 105 trainers were ordered by the RAF, the first joining the Central Flying School in 1962. The Red Arrows were formed in 1964 and have won acclaim world-wide for precision aerobatics of the highest order. Normal complement is nine Gnats plus one reserve.

MARQUE: Gnat de Hawker Siddeley.
ROLE: Appareil d'entraînement avancé biplace.
PROPULSE PAR: Un moteur Bristol Siddeley Orpheus 100 de 1 923 kg de poussée statique.
PERFORMANCE: Vitesse maximum 0,97 mach en vol horizontal, montée en 7 minutes à 12 200 mètres; rayon d'action: 965 km.
DIMENSIONS: Envergure de l'aile: 7,3 mètres; longueur: 11,5 mètres; hauteur: 3,2 mètres.
ARMEMENT: Aucun.
REMARQUES: Développé à partir du Folland Midge de 1954, l'appareil d'entraînement provient à son tour de chasseur léger Gnat. 105 de ces appareils furent commandés par la RAF, le premier fut livré à l'École d'Aviation Centrale en 1962. Les Red Arrows (Flèches Rouges) furent formés en 1964 et sont reconnus et acclamés à travers le Monde pour leurs acrobaties de haute qualité. Le complément normal de ce groupe est neuf Gnats et un en réserve.

BAUMUSTER: Folland/Hawker Siddeley (Fo.144) Gnat T.1.
VERWENDUNGSZWECK: Strahltrainer mit Tandemsitzen.
TRIEBWERK: Bristol Orpheus 101 B Or. 4,2200 kp Standschub.
LEISTUNGEN: Höchstgeschwindigkeit 950/1020 kmh (M 0.95) Gipfelhöhe 14,6 km.
ABMESSUNGEN: Spannweite 7,32 m. Länge 9,65 m. Höhe 3,06 m.
BEWAFFNUNG: Fur Einsatztraining: Bomben, Raketen, Kamera- und Waffenbehälter, Zusatztanks möglich.
BEMERKUNGEN: Erstflug 31.8.59. 105 für "all through jet training" der RAF beschafft, 15% kleinerer Mini-Jäger F.1 in Indien, Finnland und Jugoslawien eingesetzt (teils Lizenzbau). Überall von den "Red Arrows", der RAF-Kunstflugstaffel her bekannt.

MARCA: Gnat de Hawker Siddeley.
MISION: Avión de adiestramiento avanzado de dos plazas.
PROPULSADO POR: Un motor Bristol Siddeley Orpheus 100 de 1.923 kg de empuje estático.
RENDIMIENTO: Velocidad máxima 0,97 mach en vuelo horizontal ascendiendo en 7 minutos a 12.200 m, radio de acción 965 km.
DIMENSIONES: Envergadura 7,3 m, longitud 11,5 m, altura 3,2 m.
ARMAMENTO: Ninguno.
COMENTARIOS: Diseñado a partir del Folland Midge de 1954, el avión de adiestramiento Gnat proviene a su vez del caza ligero Gnat. La RAF hizo un pedido de 105, incorporándose el primero a la Escuela de Vuelo Central en 1962. En 1964 se formó la escuadrilla de vuelo aerobático Red Arrows que fue aclamada en todo el mundo por su precisión aerobática del más alto nivel de calidad. Normalmente está constituida por nueve Gnats más uno de reserva.

MARCA: Gnat della Hawker Siddeley
RUOLO: Apparecchio scuola biposto.
PROPULSORE: Un motore Bristol Siddeley Orpheus 100 con spinta statica di 1.923 kg.
PRESTAZIONI: Velocità massima 0,97 mach in volo orizzontale, salita in 7 minuti a 12.200 metri; raggio d'azione 965 km.
DIMENSIONI: Apertura d'ali 7,3 metri, lunghezza 11,5 metri; altezza 3,2 metri.
ARMAMENTO: Niente.
OSSERVAZIONI: Sviluppato dal Folland Midge del 1954, l'apparecchio scuola Gnat deriva a sua volta dal caccia leggero Gnat. La RAF ordinò 105 di queste unità, e il primo fu consegnato alla Scuola Central d'Aviazione nel 1962. I Red Arrows (Frecce rosse) furono creati nel 1964 e sono apprezzati e acclamati in tutto il mondo per le loro acrobazie di primissima qualità. Questo gruppo ha un complemento normale di nove Gnat e uno di riserva.

TYPE: Hawker Siddeley Gnat.
ROL: Tweepersons gevorderd lesvliegtuig.
VOORTSTUWING: Een Bristol Siddeley Orpheus 100 motor. 1.923kg statische trekkracht.
PRESTATIES: Maximum snelheid Mach 0,97 bij horizontale vlucht, stijgsnelheid 12.200m in 7min, actieradius 965km.
AFMETINGEN: Spanwijdte 7,3m, lengte 11,7m, hoogte 3,2m.
BEWAFFENING: Geen.
OPMERKINGEN: De Gnat trainer sproot voort uit de Gnat lichtgewicht jager welke ontwikkeld werd uit de Folland Midge van 1954. 105 trainers werden door de RAF besteld, de eerste werden in 1962 bij de Central Flying School in dienst genomen. Het RAF stuntteam de "Red Arrows" werd in 1964 opgericht en is wereldberoemd om haar precisie acrobatië. De normale sterkte is negen Gnats plus een reserve.

MÄRKE: Hawker Siddeley Gnat.
ROLL: Tvasitsigt avancerat övningsflygplan.
DRIVEN AV: En 1.923 kg Bristol Siddeley Orpheus 100 motor.
PRESTATION: Maximi hastighet Mach 0,97 vid planflykt, stigning: 7 minuter till 12.200 meter, räckvidd 965 km.
DIMENSIONER: Vingbredd 7,3 m, längd 11,5 m, höjd 3,2 m.
ARMERING: Ingen.
NÄRMARE DETALJER: Utvecklad från Folland Midge, 1954 års modell. Gnat övningsflygplan härstammar i själva verket från Gnat lättvikt jaktplan. 105 övningsplan beställdes av RAF, den första levererades till Central Flying School 1962. Red Arrows formerades 1964 och har vunnit hyllningar runt om i världen för precision konstflygning av högsta beteckning. Normalt komplement är nio Gnat'er plus en reserv.

ESIKUVA: Hawker Siddeley Gnat.
KÄYTTÖTARKOITUS: Kaksipaikkainen taitolennon harjoituskone.
VOIMANLÄHDE: Bristol Siddeley Orpheus 100 (Staattinen työntövoima 1920 kg)
LENTO-OMINAISUUDET: Huippunopeus 0,97 mach vaakalennossa, nousten 7 minuutissa 12.200 metriin (40.000'). Toimintasäde 965 km.
MITAT: Siipien pituus 7,3 m.; koneen pituus 11,5 m. & korkeus 3,2 m.
ASEISTUS: Ei aseistusta.
ASIATIETOJA: Kehittelyn perustana alkuaan Folland Midge vuodelta 1954, sekä myöhemmin Gnat kevyt hävittäjä. R.A.F. tilasi 105 Gnat-harjoituskonetta, joista ensimmäinen saatiin Central Flying School'in palvelukseen vuonna 1962. "Red Arrows"-taitolentoryhmä perustettiin 1964 ja on tullut maailmankuuluksi taiturimaisen ilma-akrobatiikkansa ansiosta. Ryhmään kuuluu tavallisesti yhdeksän Gnat-konetta sekä yksi varakone.

BESTUDEER DE TEKENINGEN EN PROBEER HET SAMENVOEGEN. VOORDAT JE DE ONDERDELEN AAN ELKAAR VASTPLAKT. SCHUUR VOORZICHTIG HET VERGULSEL EN DE VERF VAN DE VAST TE PLAKKEN VLAKKEN. ALLE ONDERDELEN ZIJN GENUMMERD. VERF DE KLEINE ONDERDELEN AL VORENS SAMEN TE VOEGEN.

STUDERA BILDerna NOGGRANT OCH SATT IHOP DELARNA INNAN DU LIMMAR IHOP DEM. SKRAPA NOGGRANT BORT FORKROMNING OCH FARG FRAN LIMMADE DELAR. ALLA DELARNA AR NUMRERADE. MALA SMADELARNA FORE IHOPSATTNING.

TUTUSTU PIIRROKSIIN JA HARJOITTELE KOKOAMISTA ENNEN KUIN LIIMAAT OSAT YHTEEN. RAAPUTA MAALI VAROAVASTI POIS LIIMATTAVILTA PINNOILTA. KAIKKI OSAT ON NUMEROITU. MAALAA PIENET OSAT ENNEN KOKOAMISTA.

ESTUDE ATENTAMENTE OS DESENHOS. CORTE AS PECAS DAS GRELHAS COM A AJUDA DE UMA LAMINA E LIXE AS ARESTAS DE MODO A SUPRIMIR QUALQUER IRREGULARIDADE. EXPERIMENTE SE AS PECAS ENCAIXAM FACILMENTE UMAS NAS OUTRAS ANTES DE COLAR. TODAS AS PECAS ESTAO NUMERADAS. PINTE AS PEQUENAS PECAS ANTES DE COLAR.

TEGNINGERNE BOR STUDERES, OG MAN BOR OVE SIG I MONTERINGEN. FOR DELENE LIMES SAMMEN. PLADESTYKKER OG MALING SKAL OMHYGGEELIGT FJERNES FRA KLAEBEOVERFLADERNE. ALLE DELE ER NUMMEREREDE. SMA DELE SKAL MALES FOR MONTERINGEN.

MARCA: Hawker Siddeley Gnat.
FUNCAO: Aviao de treino avancado de dois lugares.
ACCIONADO POR: Um motor Bristol Siddeley Orpheus 100 de 1 923 kg de potencia estatica.
DESEMPENHO: Velocidade maxima 0,97 mach em voo horizontal, ascensao em 7 minutos a 12 200 metros, raio de accao 965 km.
DIMENSOES: Envergadura 7,3 metros; comprimento 11,5 metros; altura 3,2 metros.
ARMAMENTO: Nenhum.
OBSERVACOES: Desenvolvido a partir do Folland Midge de 1954, o aviao de treino Gnat e derivado do caca ligeiro Gnat. Foram encomendados 105 avioes deste tipo pela Real Forca Aerea, sendo o primeiro entregue a Escola de Aviao Central em 1962. O grupo Red Arrows (Flechas Vermelhas) foi constituído em 1964 e e reconhecido e aclamado em todo o mundo pelas suas acrobacias aereas de alta qualidade. O numero normal deste grupo e de nove Gnats e um de reserva.

FABRIKAT: Hawker Siddeley Gnat.
ROLLE: To-personers skoleflyt til videregaaende traening.
DREVET AF: En Bristol Siddeley Orpheus 100 motor med 1.923 kg statisk drev.
PRAESTATION: Maksimalhastighed 0,97 mach ved horizontal flyvning, stigning til 12.200 m pa 7 min.; aktionsradius 965 km.
DIMENSIONER: Vingefang 7,3 m; laengde 11,5 m; hojde 3,2 m.
BEVAEBNING: Ingen.
OBS.: Gnat skoleflyet, udviklet ud fra Folland Midge fra 1954, hidrorer pa sin side fra det lette Gnat kampfly. RAF bestille 105 skolefly, idet det forste begyndte sin tjeneste ved Central Flying School i 1962. The Red Arrows (opvisningsfly) blev etableret i 1964 og er blevet hyldet over hele verden for praecisions-luftakrobati af hojeste kvalitet. Den normale udrustning er ni Gnat-fly plus et reservfly.

TO APPLY DECALS, CUT SHEET AS REQUIRED, DIP IN WARM WATER FOR A FEW SECONDS, SLIDE OFF BACKING INTO POSITION SHOWN. USE IN CONJUNCTION WITH BOX ARTWORK.

POUR COLLER LES DECALQUES, DECOUPEZ LE MOTIF PLONGEZ-LE QUELQUES SECONDES DANS L'EAU CHAUDE PUIS POSEZ LE A L'ENDROIT INDIQUE EN DECOLLANT LE SUPPORT PAPIER. UTILISER EN MEME TEMPS L'ILLUSTRATION DE LA BOITE.

UM DIE ABZIEHBILDER AUFZUKLEBEN, DIESE AUSSCHNEIDEN, KURZ IN WARMES WASSER TAUCHEN, DANN ABZIEHEN UND WIE ABGEBILDET AUFKLEBEN. IN VERBINDUNG MIT SCHACHTEL-ARTWORK VERWENDEN.

PARA APLICAR LAS CALCOMANIAS, SEPARAR LOS TEMAS DESEADOS, SUMERGIR EN AGUA TIBIA DURANTE UNOS SEGUNDOS Y DESLIZAR LA CALCA EN LA POSICION DEBIDA. VER ILLUSTRACIONES DE LA TAPA.

PER APPLICARE LE DECAL COMANIE, TAGLIARE IL FOGLIO SECONDO IL NECESSARIO, IMMERGERE LA DECORAZIONE IN ACQUE CALDA PER ALCUNI SECONDI, QUINDI SFILARLA DALLA CARTA DI SUPPORTO E PALPEGGIARLA NELLA POSIZIONE INDICATA. USARE IN CONJUNZIONE CON L'ILLUSTRAZIONE SULLA SCATOLA.

OVERFORING AV DEKALER KLIPP ARKET SLIK DU ONSKER. DYPP DET I VARMT VANN NOEN SEKUNDER, OG LA DET GLI FRA BAKGRUNNSARKET DIREKTE PA Plass SOM VIST BRUKES SAMMEN MED KARTONGENS LITOGRAFI.

FASTSATTNING AV DEKALER, KLIPP ARKET, DOPPA I VARMT VATTEN NAGRA SEKUNDER. LAT BAKSIDAN GLIDA PA PLATS SOM BILDEN VISAR. ANVANDS I SAMBAND MED KARTONGENS HANDLITOGRAFI.

OM DE PLAAT JES OP TE PLAKKEN MOET HET BLAD GEKNIPT WORDEN ZOALS AANGEGEVEN, EEN PAAR SECONDEN IN WARM WATER GEDOMPELD WORDEN EN DE ACHTERKANT ERAF GEHAALD WORDEN ZOALS AFGEBEELD STAAT GEBRUIK SAMEN MET AFBEELDING OP DOOS.

PARA APLICAR AS DECALCOMANIAS, CORTAR AS FOLHAS A MEDIDA DO SIMBOLO PRETENDIDO E Mergulha-lo em AGUA MORNA POR ALGUNS SEGUNDOS DEPOIS, COM A AJUDA DE UMA PINCA. DESLIZA-LO APLICA-LO NO RESPECTIVO LUGAR.

OVERFORINGSBILLEDERNE ANVENDES VED AT TILKLIPPE ARKET EFTER BEHOV, OG DYPP DET I VARMT VAND I NOGLE FA SEKUNDER. UNDERLAGET GLIDES AF OG ANBRINGES I DEN VISTE POSITION. PAFORES IFOLGE BRUGSANVISNINGERNE PA AESKEN.



CEMENT COLLEZ KLEBEN UNIRE CON ADESIVO CON PEGAMENTO VASTPLAKKEN LIMMA LIMAA COLAR KLAEBEMIDDEL



CLEAR CLAIR KLAR TRANSPARENTE TRANSPARENT SCHOON GENOMSKINLIG KIRKAS TRANSPARENTE KLAR



ALTERNATIVE PART PIECE EN OPTION ALTERNATIVEN PEZZO ALTERNATIVO PARTE ALTERNATIVA ANDER ONDERDEEL ALTERNATIV DEL VAIHTOHTOINEN OSA PECAS ALTERNATIVAS ALTERNATIV DEL



DO NOT CEMENT NE COLLEZ PAS NICHT VERKLEBEN NON APPLICARE ADESIVO SIN PEGAMENTO NIET VASTPLAKKEN LIMMA INTE ALA LIMAA NAO COLAR MA IKKE KLAEBES



ASSEMBLED SECTION PARTIE DEJA ASSEMBLEE ZUSAMMENGEBAUTER TEIL SEZIONE MONTATA SECCION MONTADA SAMENGE VOEGD ONDERDEEL IHOPSATT KOOTUT OSAT SECCAO MONTADA MONTERET SEKTION

The varying shades of colour shown in the illustration can be obtained by blending the listed paints.

Les diverses nuances figurant sur l'illustration peuvent être obtenues en mélangeant les couleurs indiquées.

Die verschiedenartigen Farbschattierungen, die auf der Abbildung zu sehen sind, erhält man durch mischen der aufgeführten Farben.

I diversi colori mostrati nell'illustrazione possono essere ottenuti mischiando le vernici elencate.

Los distintos matices de color que se muestran en la ilustración pueden obtenerse mezclando las pinturas de la lista.

Voor het verkrijgen van de verschillende afgebeelde kleurnuances de in de lijst genoemde verf mengen.

De pa bilden visade olika färgnyanserna kan erhållas genom blandning av de pa listan uppförda färgerna.

Kuvassa näkyvät eri värisävyt voidaan valmistaa sekoittamalla luettelossa olevia maaleja.

As várias tonalidades de cores apresentadas na ilustração podem ser obtidas mesclando as tintas que figuram na lista.

De i illustrationen viste forskjellige farvenuancer kan fås ved at blande de pa listen anførte farver.

1

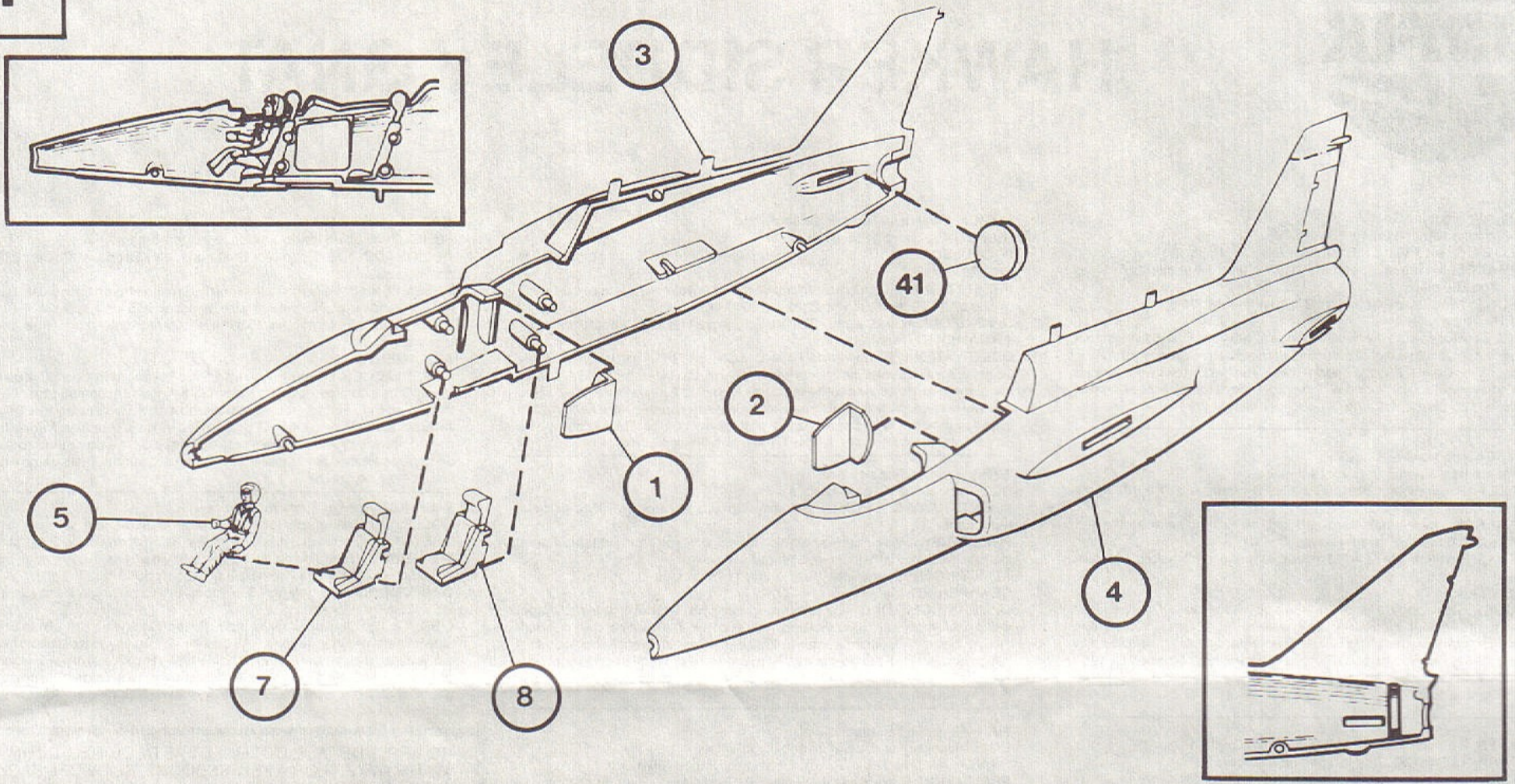

2

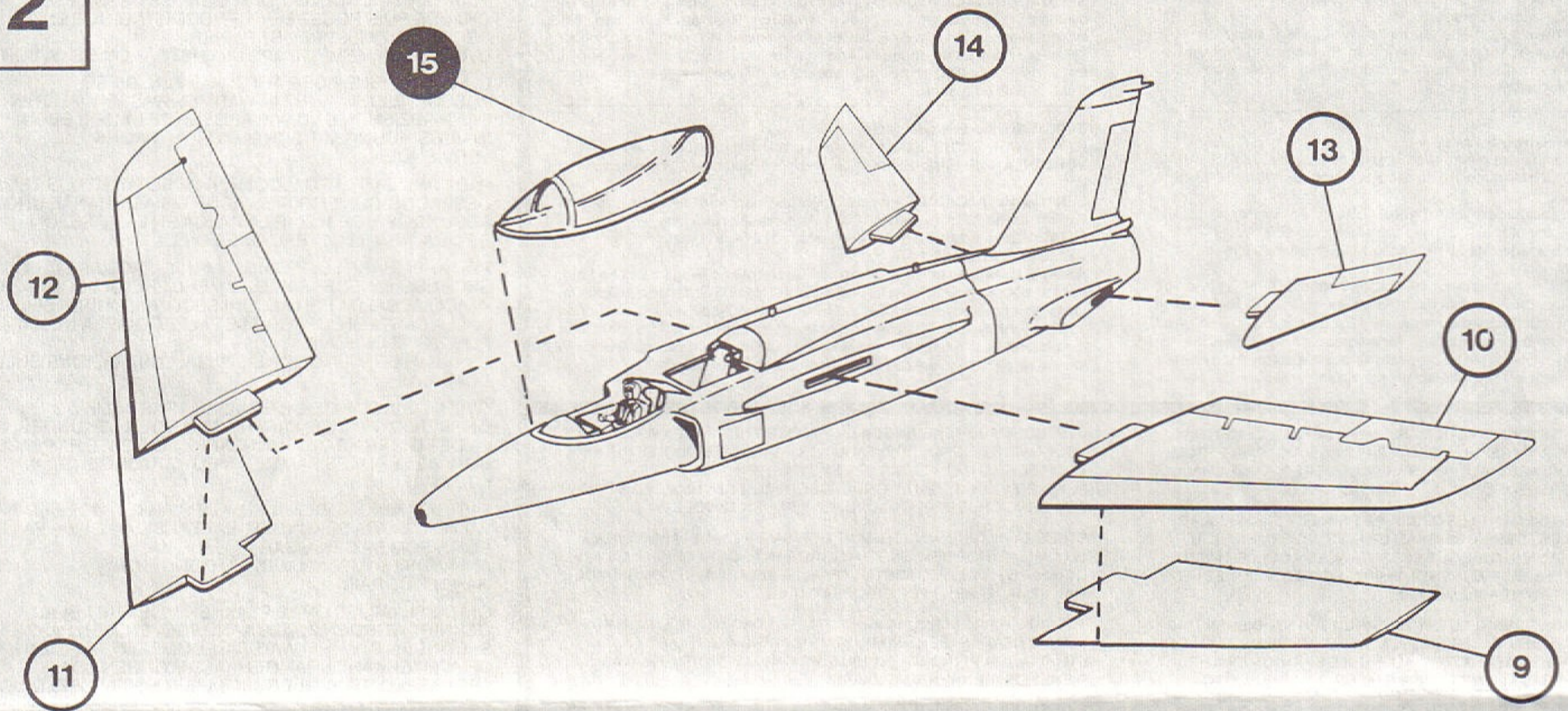

3

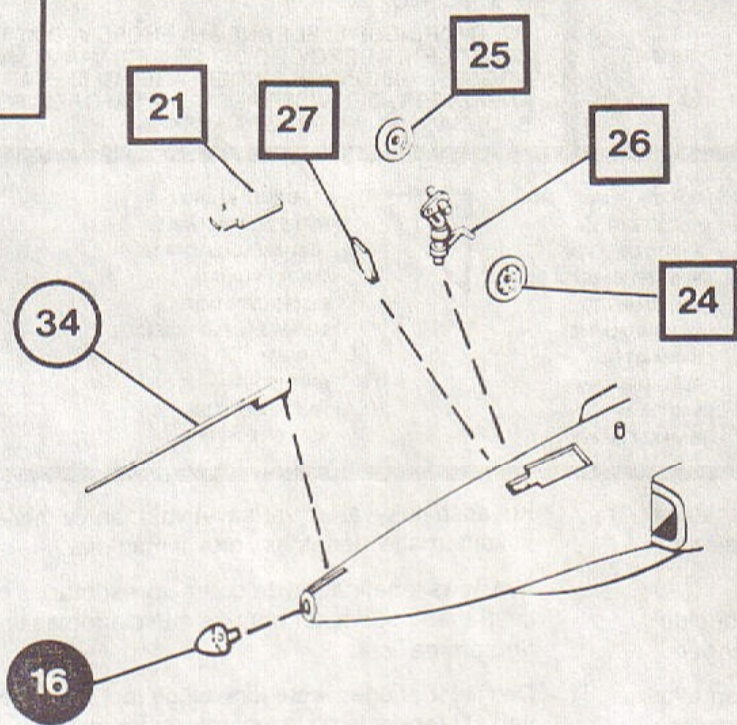

4

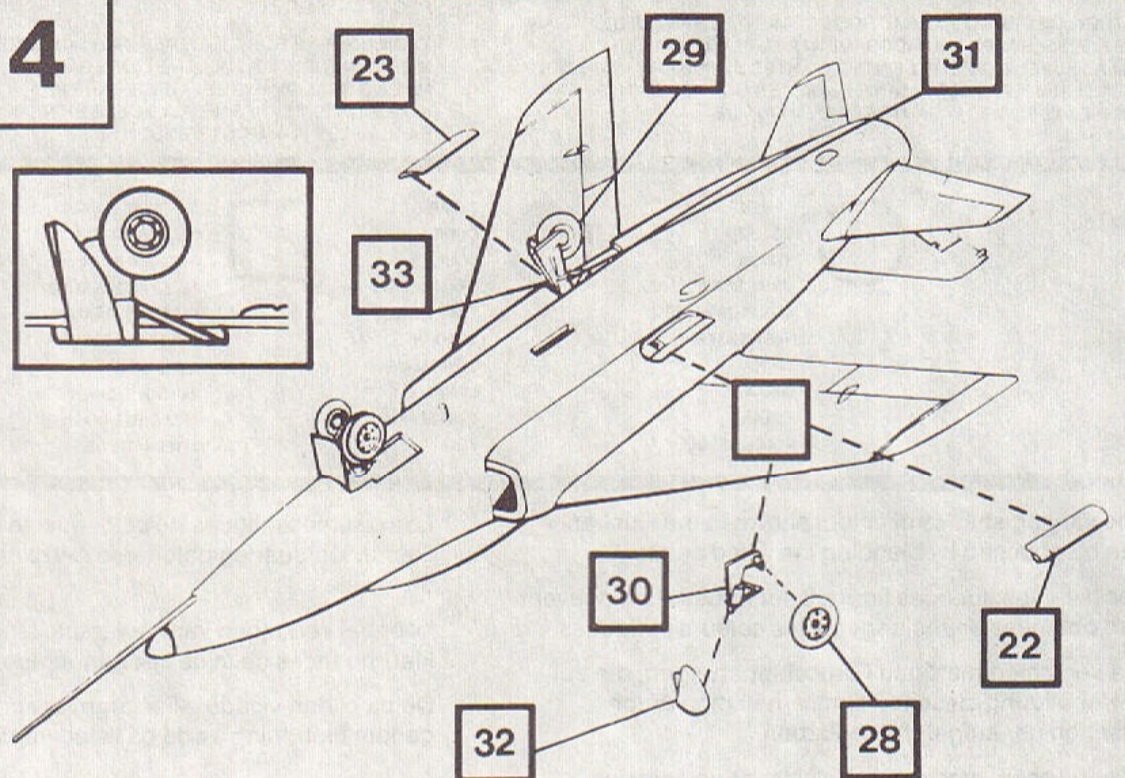

H.S. GNAT T.1. C.F.S. "RED ARROWS" R.A.F. Aerobatic Team, Little Rissington

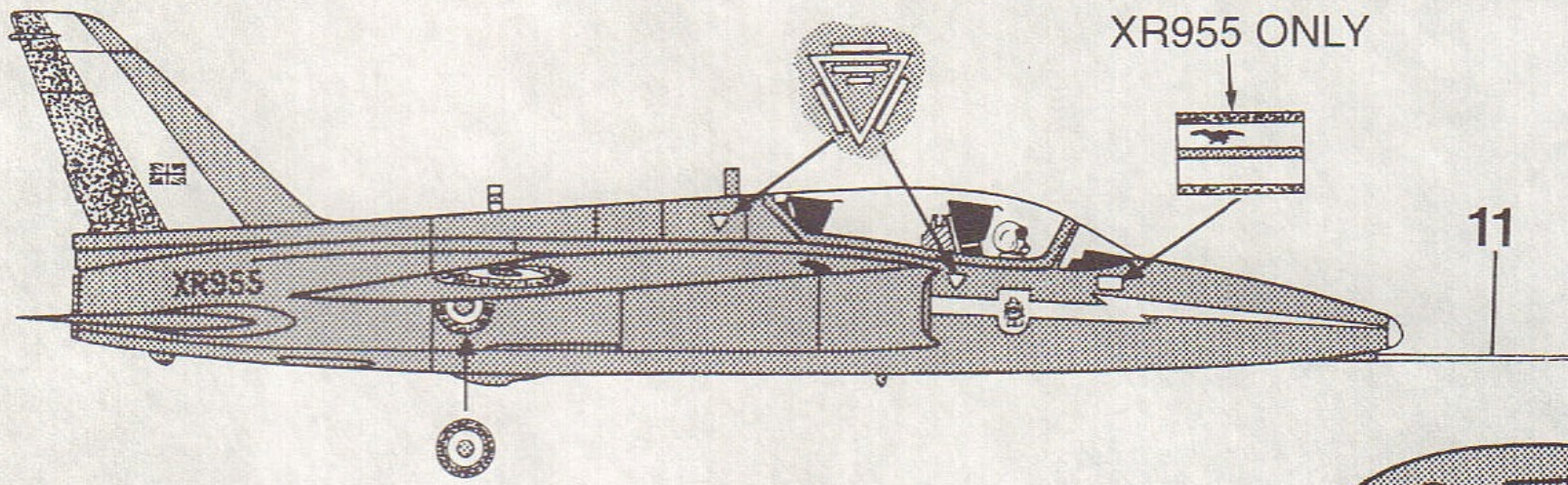

Decals provided with this Kit for nine aircraft plus one reserve. (XR955 shown here).



HUMBROL PAINT Nos. 11 19 85

