



Junkers Ju 52/3m FLOATPLANE



The legendary Junkers Ju-52/3m was born in 1929 as a single engine transport for Bolivian airlines LAB. The aircraft design got the well known three-engine look soon after, and was produced for Lufthansa and other airlines during the thirties. The Ju-52 was acquired by the new German Luftwaffe in 1934. The original purpose was for crew training, but because the Luftwaffe had its new Do-11 bombers delayed, the Ju-52 was fitted with full bomb equipment and more than 2/3 of the existing bomber squadrons used these "auxiliary bombers". They reached the frontlines in 1936 as a part of the Condor legion in the Spanish civil war. In the late 30's when the Luftwaffe had enough modern bombers, the Ju-52s were assigned transport duties. The first Luftwaffe transport group was established in 1937 and when WW II started the Luftwaffe had 552 Ju-52/3ms in four groups. The Ju-52 served over all fronts in large and growing amounts. They became famous during the airborne operations in Norway, against Dutch forts in May 1940, and also in the most impressive German airborne operation, the invasion of Crete in May 1941 where 271 Ju-52s were lost. They became very useful later in the war on the Russian front as well as in North Africa. The time of German victories ended in late 1942 and for the rest of the war the Ju-52, nicknamed "Tante Ju", were very often employed in supplying the surrounded German armies and had high losses. The Ju-52 remained to be the Luftwaffes main transport aircraft until end of the war, although production was terminated in 1944. Altogether 4,835 Ju-52 were built in many versions. The floatplane version was produced in quite small series in the early 40's as Ju 52/3m g5e(See) with two versions of floats. The early version operated with smaller Junkers type floats and the later version got the larger Heinkel type floats.

Wingspan - 29.25 m	Ceiling - 5 500 m	Empty weight - 6 560 kg	Cruising speed - 253 km/h
Length - 18.90 m	Climb - 1 000 m in 4.2 min	Loaded weight - 10 515 kg	Landing speed - 110 km/h
Height - 6.10 m	Range - 1 290 km	Max. speed - 295 km/h	Engine - 3x BMW 132 T-2 (598 kW/830 k)



Legendární Junkers Ju 52/3m vznikl v roce 1929 jako jednomotorový dopravní letoun pro bolivijskou společnost LAB. Stroj byl záhy přestavěn na třímotorový a získal tak svou nezapomenutelnou podobu. Ju 52/3m byl vyráběn po celá třicátá léta pro Lufthansu a řadu dalších leteckých společností, nicméně největší proslulost získal během své vojenské služby. Ju 52 byl přijat do služby rodící se Luftwaffe již v roce 1934, původně pro výcvikové účely. Protože došlo ke zdržení dodávek bombardérů Do 11, dostaly Ju 52 plnou bombardovací výstroj a sloužily jako tzv. pomocné bombardéry. Poprvé se zúčastnily bojů během španělské občanské války jako součást Legie Condor. V druhé polovině třicátých let byly Ju 52 převedeny ke své hlavní roli, k vojenské dopravě. První transportní skupina Luftwaffe byla založena v roce 1937, a když vypukla 2. světová válka, bylo ve službě již 552 Ju 52 ve čtyřech transportních skupinách. Ju 52 pak sloužily po celou válku ve velkých a stále rostoucích počtech. Proslulost získaly během výsadkových operací v Norsku, v Holandsku a hlavně při dobytí Kréty, kde bylo ale 271 Ju 52 ztraceno. V pozdějším období vzrostla jejich důležitost při zásobování jednotek Wehrmachtu, především v SSSR a v severní Africe. V roce 1942 ovšem skončilo období německých vítězství, a po zbytek války byly Ju 52, nazývané Tetička Ju, velmi často využívány k zásobování obklíčených německých vojsk, obvykle za cenu vysokých ztrát použitých strojů. Produkce byla zastavena v roce 1944 po postavení 4 835 kusů Ju 52 mnoha verzí. Plováková verze byla vyrobena v relativně malém množství několika desítek kusů jako Ju 52/3m g5e (See). Stroje byly vyráběny se dvěma verzemi plováků. Původně použité plováky typu Junkers o objemu 9 490 dm³ byly u pozdější produkce nahrazeny většími plováky typu Heinkel o objemu 10 100 dm³.

Rozpětí - 29.25 m	Dostup - 5 500 m	Prázdná váha - 6 560 kg	Cestovní rychlost - 253 km/h
Délka - 18.90 m	Stoupavost - 1 000m/4.2 min	Vzletová váha - 10 515 kg	Přistávací rychlost - 110 km/h
Výška - 6.10 m	Dolet - 1 290 km	Max. rychlost - 295 km/h	Motory - 3x BMW 132 T-2 (598 kW/830 k)

ATTENTION * UPOZORNĚNÍ * ACHTUNG * ATTENTION * 注意

- Carefully read instruction sheet before assembling. When you use glue or paint, do not use near open flame and use in well ventilated room. Keep out of reach of small children. Children must not be allowed to suck any part, or pull vinyl bag over the head.
- Před začátkem stavby si pečlivě prostudujte stavební návod. Při používání barev a lepidel pracujte v dobře větrané místnosti. Lepidla ani barvy nepouívejte v blízkosti otevřeného ohně. Model není určen malým dětem, mohlo by dojít k požití drobných dílů.
- lire soigneusement la fiche d'instructions avant d'assembler. Ne pas utiliser de colle ou de peinture à proximité d'une flamme nue, et aérer la pièce de temps en temps. Garder hors de portée des enfants en bas âge. Ne pas laisser les enfants mettre en bouche ou sucer les pièces, ou passer un sachet d'vinyle sur la tête.
- Von dem Zusammensetzen die Bauanleitung gut durchlesen. Kleber und Farbe nicht nahe von offenem Feuer verwenden und das Fenster von Zeit zu Zeit Belüftung öffnen. Bausatz von kleinen Kindern fernhalten. Verhüten Sie, daß Kinder Irgegendweiche Bauteile in den Mund nehmen oder Plastiktüten über den Kopf ziehen.
- 組み立てる前に必ず説明書をお読み下さい。接着剤や塗料をご使用の際は、窓を開けて十分な換気をおこない、火のそばでは使用しないで下さい。小さな子供の手の届かない所に必ず保管してください。部品や破片を噛んだり、なめたり、飲んだりすると大変危険です。又、部品を取り出した後のビニール袋は、小さな子供が頭から被ったりすると窒息する恐れがありますので、破り捨てして下さい。

INSTRUKTION SIGNS * INSTR. SYMBOL * INSTRUKTION SINNBILDEN * SYMBOLES * 記号の説明

- OPTIONAL FACULTATIF NACH BELIEBEN VOLBA 選択する
- BEND PLIER SIL VOUS PLAITEZ BITTE BIEGEN OHNOUT 折る
- OPEN HOLE FAIRE UN TROU OFFNEN VYVRTAT OTVOR 穴を開ける
- SYMMETRICAL ASSEMBLY MONTAGE SYMÉTRIQUE SYMMETRISCHE AUFBAU SYMETRICKÁ MONTÁ 左右均等に組み立てる
- NOTCH L INCISION DER EINSCHNITT ZÁREZ 切る
- REMOVE RETIRER ENTFERNEN ODRÍZNOUT 移す
- APPLY EXPRESS MASK AND PAINT BEFORE GLUING POUÍTE EXPRESS MASK NABARVIT PŘED SLEPENÍM

COLOURS * BARVY * FARBEN * PEINTURE * 色

GUNZE		APPROXIMATE COLOR MATCH				
AQUEOUS	Mr.COLOR		TAMIYA	HUMBROL	REVELL	TESTORS
[H 3]	[3]	RED / ROT / ROUGE / ČERVENÁ	X 7	19	31	1503
[H 11]	[62]	WHITE / WEIß / BLANC / BILÁ	XF 2	34	4	1768
[H 12]	[33]	BLACK / SCHWARZ / NOIR / ČERNÁ	XF 1	33	8	1749
[H 64]	[17]	DARK GREEN / DUNKEL GRÜN / VERT FONCÉ / TMAVÉ ZELENÁ	RLM 71	XF 65	116	67 1710
[H 65]	[18]	BLACK GREEN / SCHWARZ GRÜN / VERT NOIR / ČERNOZELENÁ	RLM 70	XF 61	91	81 2080
[H 67]	[115]	LIGHT BLUE / HELL BLAU / BLEU AVION / SVĚTLÉ MODRÁ	RLM 65	XF 23	HG5/65	58 1562
[H 70]	[60]	GRAY / GRAU / GRIS / ŠEDÁ	RLM 02	XF 66	141	79 1741
[MC 213]	[28]	STEEL / STAHL / ACIER / OCEL	X 10	27003	91	1780
[MC 214]	[78]	GUN METAL / STAHLBLAU / GRIS METAL / DÉLOVINA	XF 56	53		1405
[H 344]		RUST / ROST / ROUILLE / REZ	XF 52	113		
[H 413]	[113]	YELLOW / GELB / JUANE / LUTÁ	RLM 04	XF 3	24	310 1514

PARTS * DÍLY * TEILE * PIÈCES * 部品

<A> PP - PLASTIC PARTS

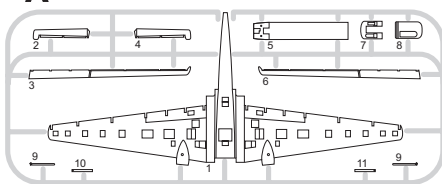

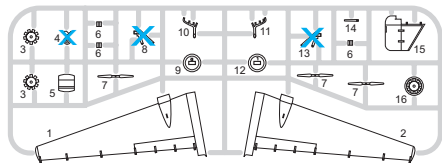

<G>

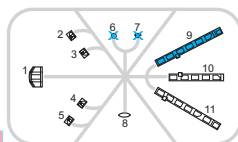

Parts not for use.
Tyto díly nepouívejte při stavbě.
Teile werden nicht verwendet.
Pièces à ne pas utiliser.
使用しない部品

<C>

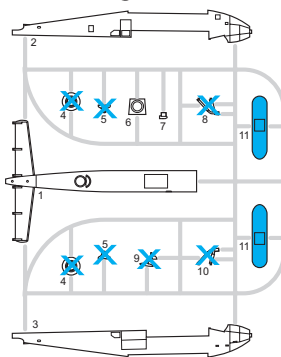

<E>

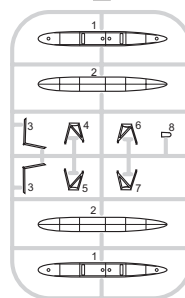

PE - PHOTO ETCHING
DETAIL PARTS

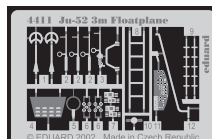

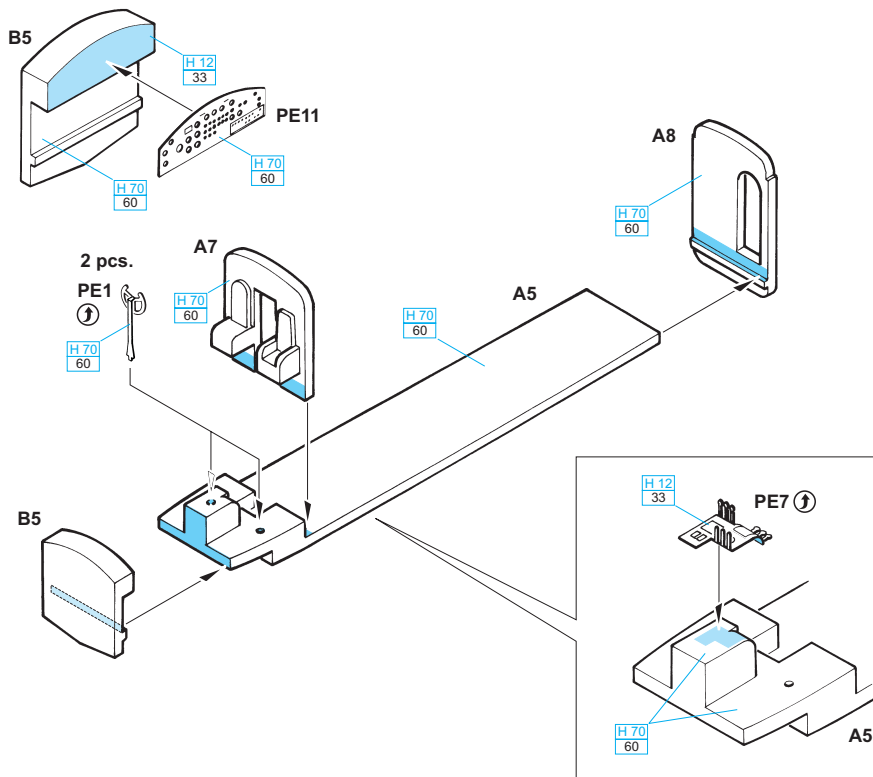
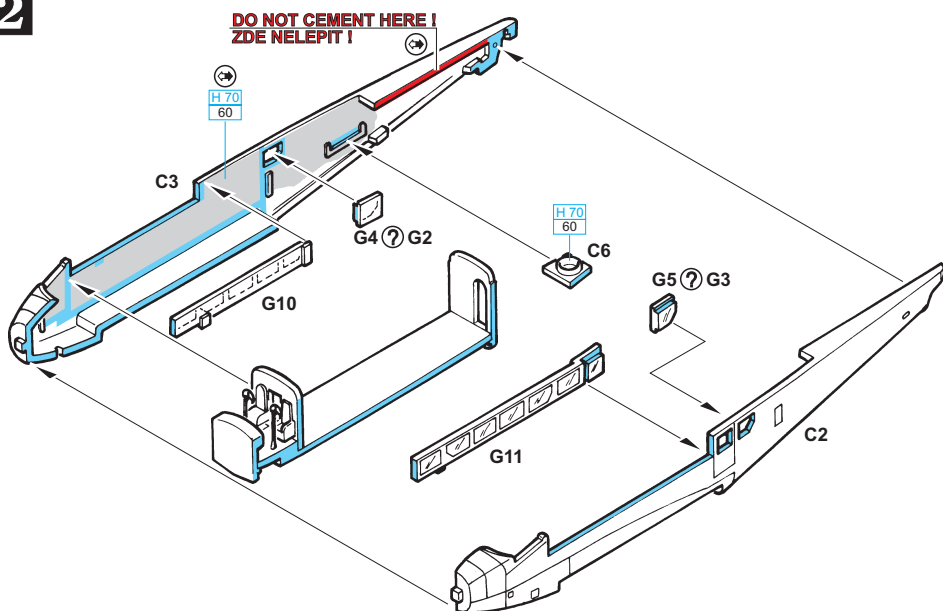
1**2****3**

3

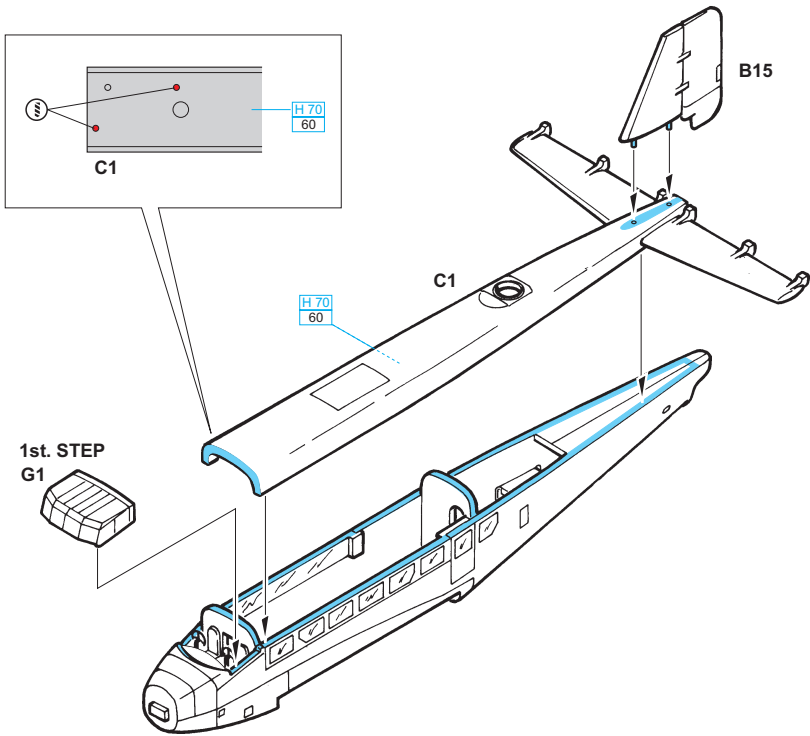

4

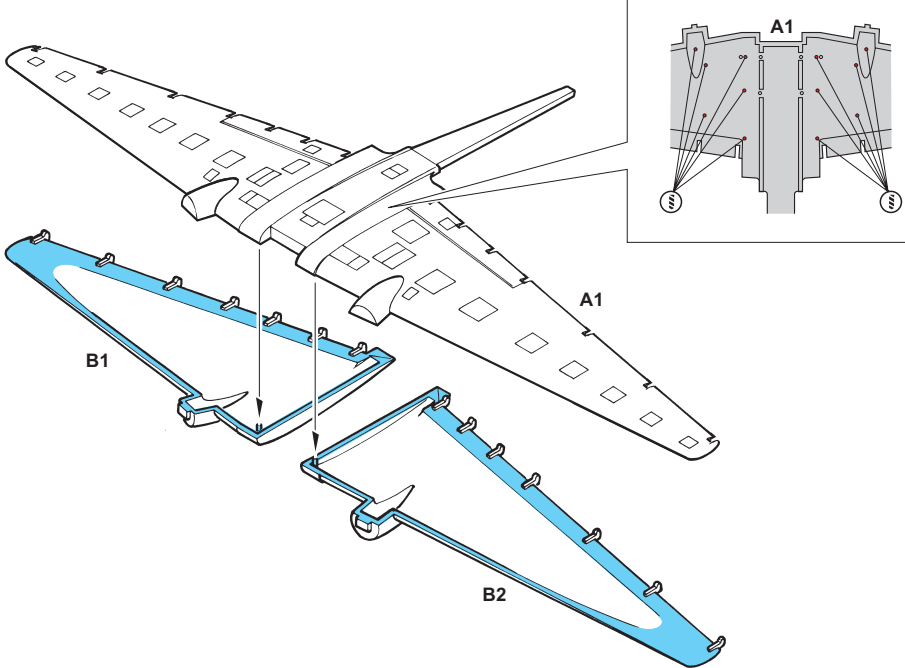

5

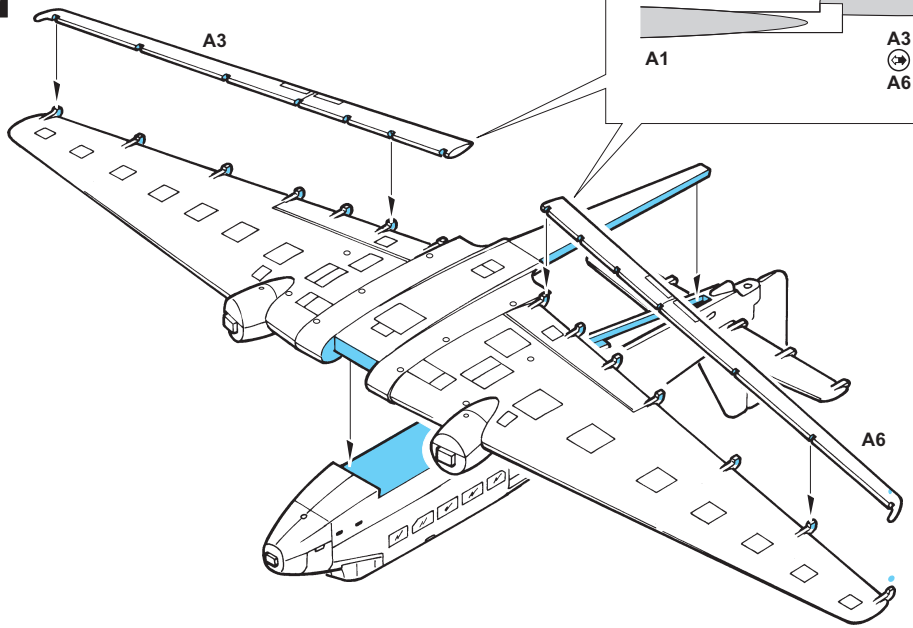

6

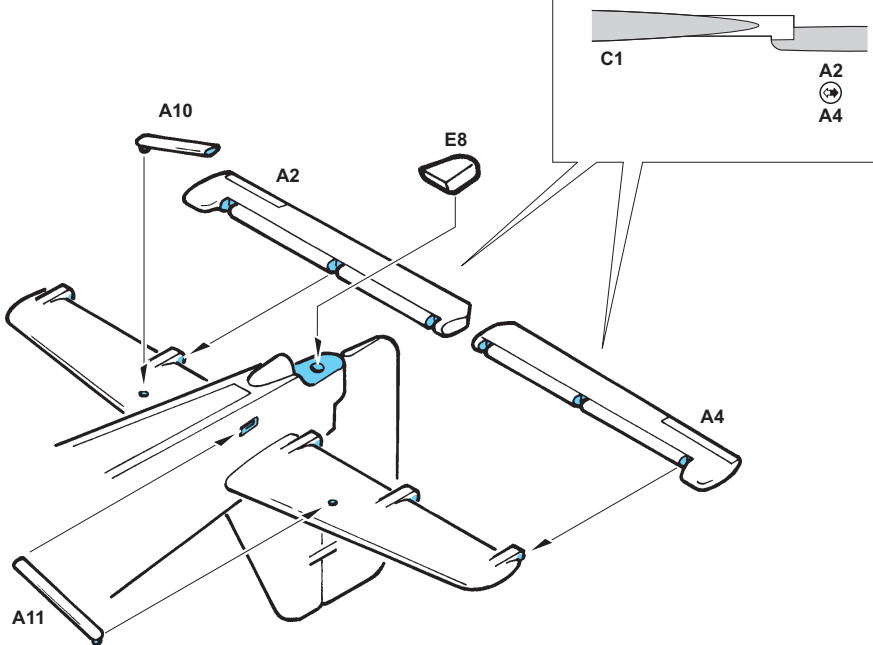

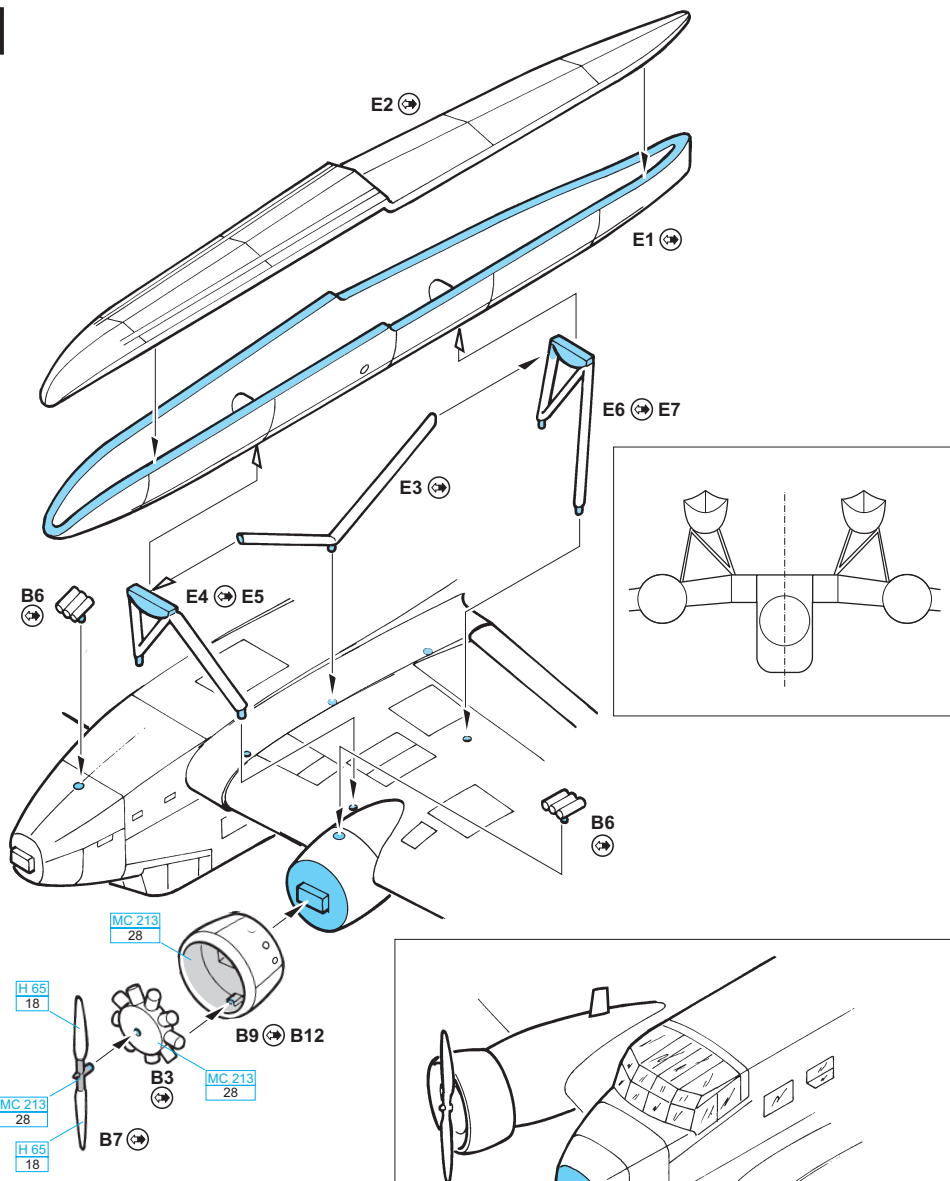
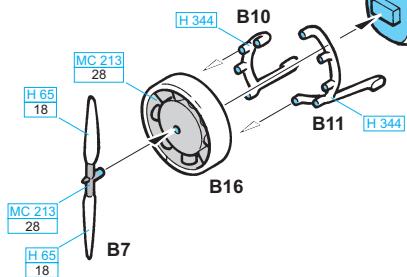
7**8**

9

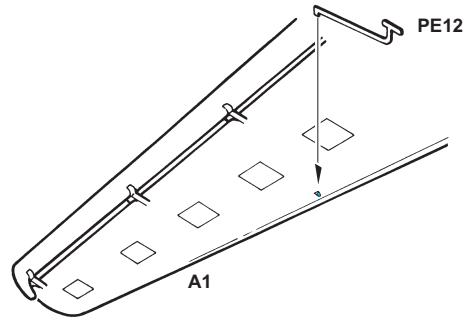
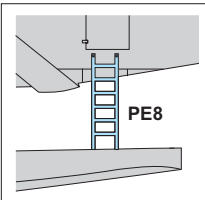
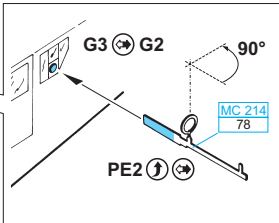
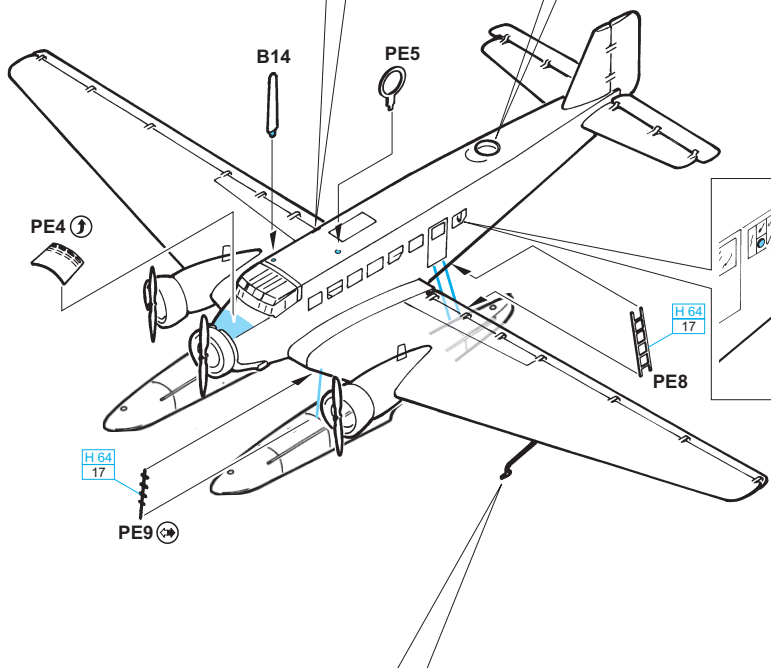
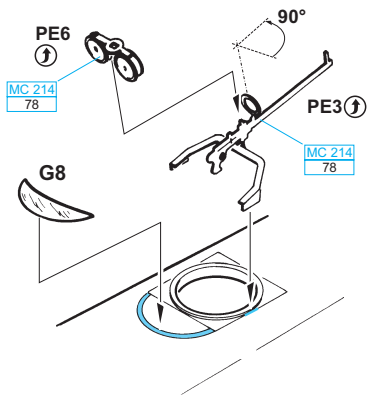
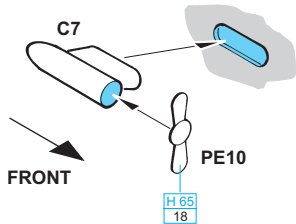

4411

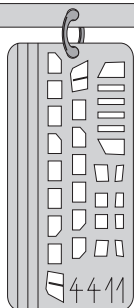

1.)

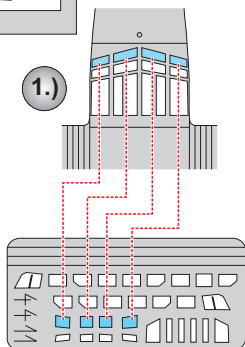

2.)

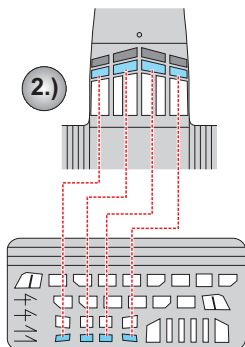

3.)

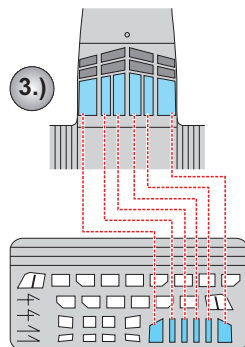

4.)

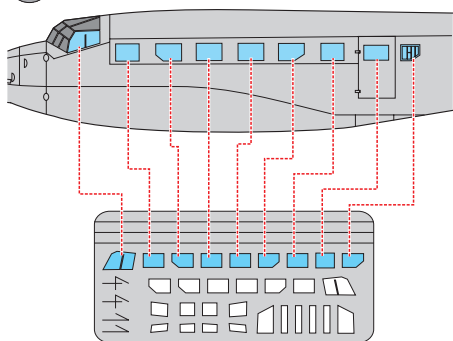

5.)

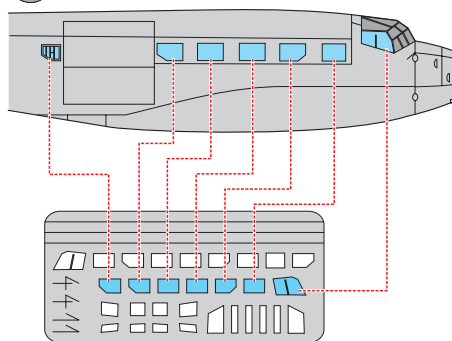

6.)



CAMOUFLAGE COLOR
BARVA KAMUFLÁ E

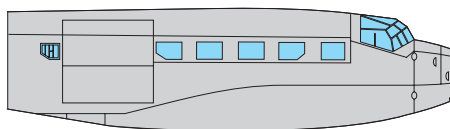

A

Ju-52/3 m g5e, Lufttransportstaffel (See) 1, Mediterranean Sea

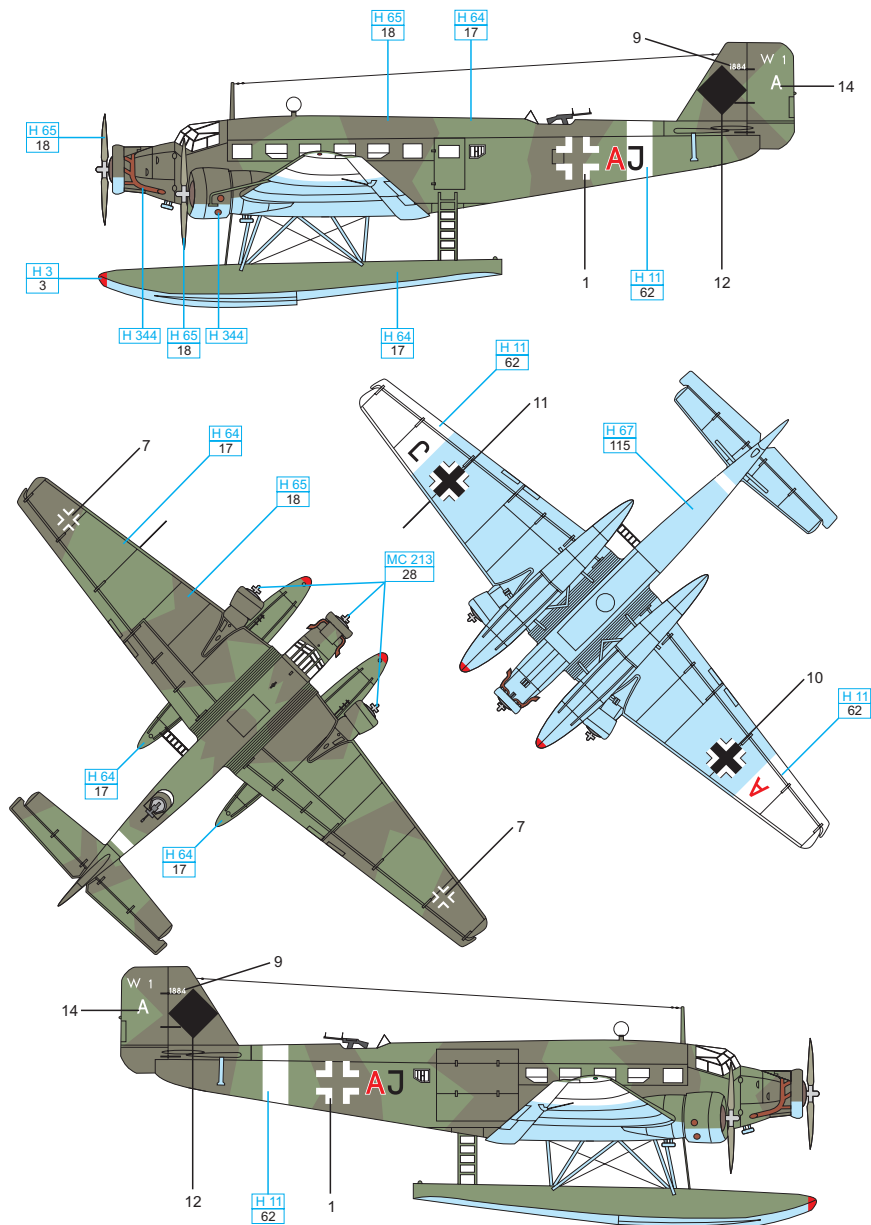

H 3	3	RED / ROT / ROUGE / ČERVENÁ		H 67	115	LIGHT BLUE / HELL BLAU / BLEU AVION / SVĚTLÉ MODRÁ	RLM 65
H 11	62	WHITE / WEIS / BLANC / BILÁ		H 344		RUST / ROST / ROUILLE / REZ	
H 64	17	DARK GREEN / DUNKEL GRÜN / VERT FONCÉ / TMAVĚ ZELENÁ	RLM 71	MC 213	28	STEEL / STAHL / ACIER / OCEL	
H 65	18	BLACK GREEN / SCHWARZ GRÜN / VERT NOIR / ČERNOZELENÁ	RLM 70				

B Ju-52/ 3 m g5e, Lufttransportstaffel (See) 1, BLaCk Sea 1943/ 44

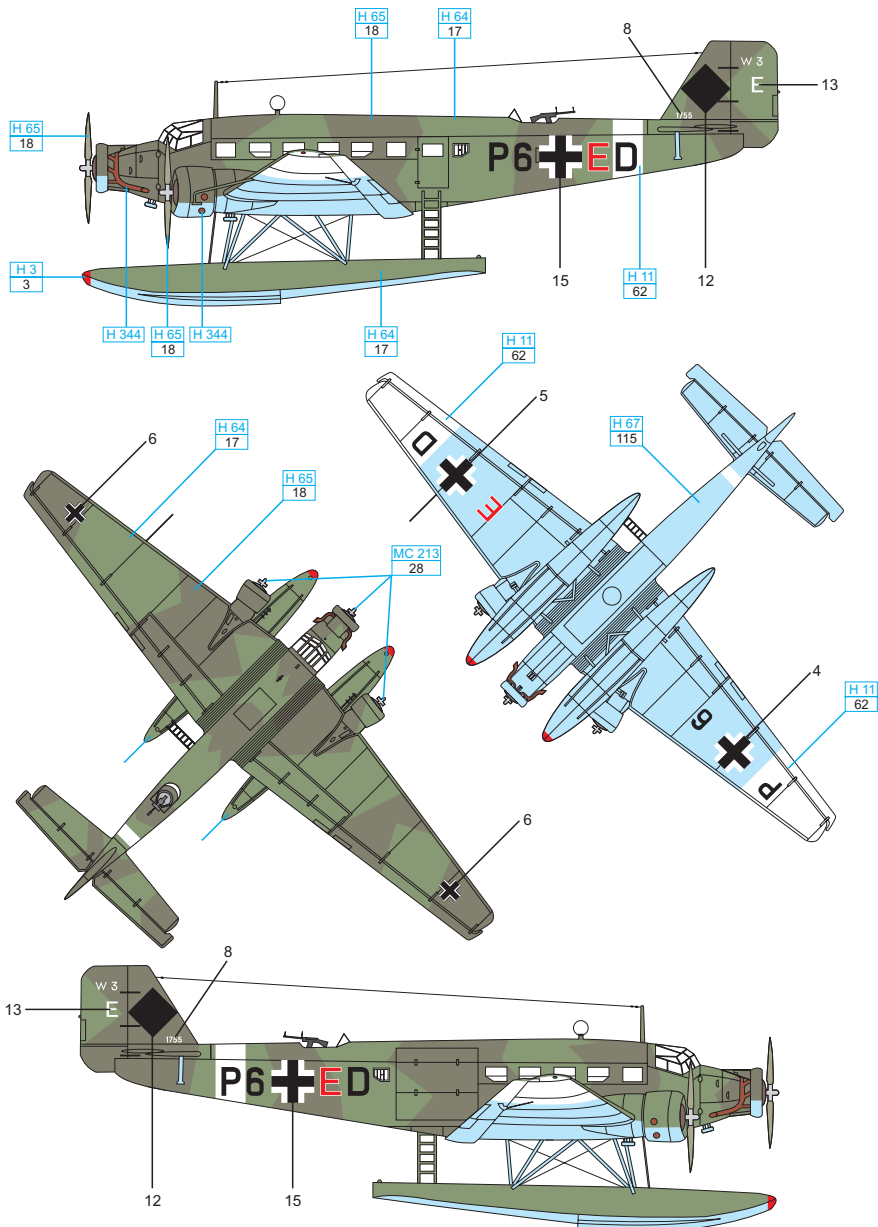

10

H 3	3	RED / ROT / ROUGE / ČERVENÁ		H 67	115	LIGHT BLUE / HELL BLAU / BLEU AVION / SVĚTLE MODRÁ	RLM 65
H 11	62	WHITE / WEISS / BLANC / BÍLÁ		H 344		RUST / ROST / ROUILLE / REZ	
H 64	17	DARK GREEN / DUNKEL GRÜN / VERT FONCÉ / TMAVÉ ZELENÁ	RLM 71	MC 213	28	STEEL / STAHL / ACIER / OCEL	
H 65	18	BLACK GREEN / SCHWARZ GRÜN / VERT NOIR / ČERNOZELENÁ	RLM 70				

* OZNAČENÍ A ZBARVENÍ
MARKIERUNGEN UND BEMALUNG

* MARKING & PAINTING
DECORATION ET PEINTURE



Ju-52/3 m g5e, 5/ TG 1

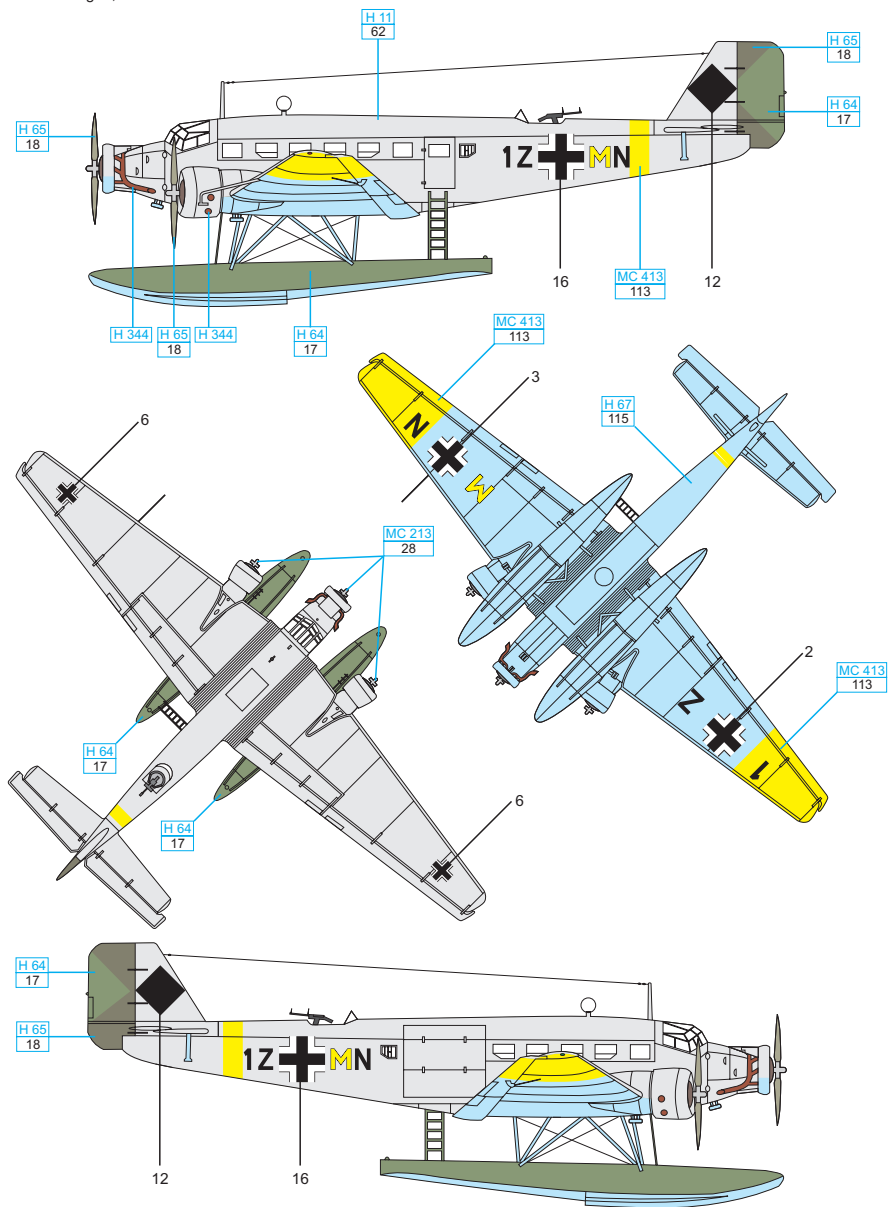

[H 11]	[62]	WHITE / WEISS / BLANC / BILÁ	[MC 213]	[28]	STEEL / STAHL / ACIER / OCEL	
[H 64]	[17]	DARK GREEN / DUNKEL GRÜN / VERT FONCÉ / TMAVÉ ZELENÁ	RLM 71	[H 344]	RUST / ROST / ROUILLE / REZ	
[H 65]	[18]	BLACK GREEN / SCHWARZ GRÜN / VERT NOIR / ČERNOZELENÁ	RLM 70	[H 413]	[113]	YELLOW / GELB / JUANE /) LUTÁ
[H 67]	[115]	LIGHT BLUE / HELL BLAU / BLEU AVION / SVĚTLÉ MODRÁ	RLM 65			