



# 1:72 Douglas Dakota Mk.IV™

A08015 SCALE MODEL CONSTRUCTION KIT | Wingspan: 400mm Fuselage Length: 273mm | Two Decal Schemes Included | One Build Option

**GB**

Described by General Eisenhower as one of the four weapons that helped the Allies to win the Second World War, the Douglas DC3 and its military variant the C47 Skytrain (called Dakota in RAF service) has since gone on to be an instantly recognizable symbol of both air travel and the liberation of occupied lands that so characterized the Second World War.

Developed from the purely civilian Douglas DC2, the DC3 first flew in 1935 with the military C47 following suit in late 1941, shortly after the Japanese attack on Pearl Harbor. When it entered airline service in the late 1930s the DC3 revolutionized air transport, enabling journey times across the United States to be drastically reduced. Today, even approaching 80 years after its first flight, hundreds of DC3s and C47s remain in service throughout the world, its reliability and ability to deliver payload and passengers ensuring its longevity.

But it was as the C47 that the design truly found its calling. Instrumental in the invasion of France in 1944, the C47 dropped not only thousands of troops throughout the war but also delivered hundreds of thousands of tons of supplies, much needed by both troops and besieged civilian populations. Serving in the West with both the RAF and the USAAF as well as licence built examples serving in Russia with the Soviets, the C47 was even to be found in the Far East, undertaking perilous supply missions to China, flying over 'the hump' of the Himalayas. It was even used to deliver vehicles such as Jeeps to forward bases. After the war ended the C47 continued

to serve as a supply aircraft throughout the Berlin airlift as well as undertaking dangerous roles in the Arctic Circle, equipped with ski undercarriages. C47s even saw service during the Vietnam War as a gunship, nicknamed 'Puff the Magic Dragon'. C47s continue in service with some air arms even today, with many being up-gunned to Turbo-prop power plants.

Airfix would like to thank Aces High Aviation for their assistance with this project. Please visit [www.aceshigh-aviation.com](http://www.aceshigh-aviation.com) for more information

**Specification:**

Speed: 224mph (360Km/h)

Range: 1,600m (2,575km)

Wingspan: 95 ft. 6 in (29.41 m)

Length: 63 ft. 9 in (19.43 m)

**FR**

Selon le général Eisenhower, la variante militaire C47 du Douglas DC3 (appelé Dakota en service au sein de la RAF) était l'une des quatre armes qui ont aidé les Alliés à gagner la Deuxième Guerre mondiale. Depuis lors, il est devenu le symbole immédiatement reconnu du voyage aérien ainsi que de la libération des pays occupés pendant la guerre. Développé à partir du Douglas DC2 entièrement civil, le DC3 a pris son premier vol en 1935, suivi par le C47 fin 1941, peu après l'attaque japonaise contre Pearl Harbor. Entré en service à la fin des années 1930, le DC3 a révolutionné le transport aérien, permettant de raccourcir le vol aux États-Unis. Aujourd'hui, grâce à sa fiabilité et à sa capacité de livrer des cargaisons et des passagers, il y a des centaines de DC3 en service dans le monde entier, même presque 80 années après son vol inaugural.

En 1944, le concept du C47 a vraiment trouvé sa vocation, en jouant un rôle-clé dans l'invasion de la France. Pendant la guerre, il a parachuté des milliers de troupes mais aussi des centaines de milliers de tonnes d'approvisionnements pour militaires et civils assaillis mais survivants. L'avion était en service au sein de la RAF et de l'USAAF dans l'Ouest, et des exemplaires fabriqués sous licence ont servi en Russie avec l'armée de l'air soviétique. Le C47 s'est trouvé également en Extrême-Orient où il a entrepris des missions d'approvisionnement périlleuses vers la Chine en survolant la chaîne de l'Himalaya. On l'a même utilisé pour la livraison des véhicules tels que des Jeep aux bases en première ligne.

Après la fin de la guerre, le C47 a continué son rôle d'avion d'approvisionnement au cours du pont aérien de Berlin. Muni d'un train

d'atterrissage monté sur skis, il a joué des rôles dangereux dans le cercle polaire arctique. Pendant la guerre du Vietnam, il a été utilisé en tant qu'avion de combat surnommé « Puff le dragon enchanté ». Même aujourd'hui, le C47 est toujours opérationnel au sein de certaines forces aériennes ; il y en a beaucoup motorisés par des turbo-propulseurs.

Airfix tient à remercier Aces High Aviation pour leur assistance avec ce projet. Pour plus d'informations, rendez-vous sur le site [www.aceshigh-aviation.com](http://www.aceshigh-aviation.com)

**Spécification:**

Vitesse : 360 km/h

Autonomie : 2,575 km

Envergure : 29.41 m

Longueur : 19.43 m

**DE**

Von General Eisenhower als eine jener vier Waffen bezeichnet, die den Alliierten zu ihrem Sieg im Zweiten Weltkrieg verhelfen, ist die Douglas DC3 und ihre militärische Variante, die C47 (Dakota im Dienst der RAF) seither zu einem weithin erkennbaren Symbol der Luftfahrt wie auch der Befreiung von besetzten Ländern geworden, welche ein kennzeichnendes Merkmal des Zweiten Weltkriegs bildete.

Auf der Grundlage der für den zivilen Luftverkehr gebauten Douglas DC2 entwickelt, hob die DC3 zum ersten Mal 1935 von der Startpiste ab. Die C47 folgte erst 1941, kurz nach dem japanischen Angriff auf Pearl Harbor. Als sie in den späten 1930er Jahren in den aktiven Dienst übernommen wurde, revolutionierte die DC3 den Lufttransport, da nun die Vereinigten Staaten in drastisch verkürzter Zeit überflogen werden konnten. Obwohl es nun nicht mehr sehr lange dauern wird, bis 80 Jahre seit dem Erstflug der DC3 vergangen sein werden, sind heute noch Hunderte davon überall auf der Welt im Einsatz. Die Zuverlässigkeit, mit der sie Nutzlasten wie auch Passagiere befördert, hat ihre lange Verwendungsdauer gewährleistet.

Die Konstruktion der C47 hat sich immer wieder erneut bewährt. Die Maschine war 1944 entscheidend an der Invasion von Frankreich beteiligt. Sie brachte Tausende Soldaten zu ihrem Einsatzort, lieferte aber auch riesige Mengen von Nachschub an, die sowohl Truppen als auch durch den Krieg eingeschlossenen Überlebenden der Zivilbevölkerung dringend benötigte Hilfe brachten. Im Westen von der RAF wie auch der USAAF eingesetzt, wurden unter Lizenz gebaute Maschinen auch von den Sowjets in Russland verwendet. Die C47 war auch im Fernen Osten zu finden und unternahm riskante Nachschubmissionen nach China, wobei sie die steil aufragende Gebirgskette des Himalaja überflog. Sie transportierte sogar Jeeps zu militärischen Vorposten.

Nach Kriegsende diente die C47 weiterhin als Versorgungsflugzeug während der Blockade von Berlin. Sie führte auch gefährliche

Aufgaben im nördlichen Polarkreis aus, wobei ihr Fahrwerk mit Kufen ausgerüstet war. Im Vietnamkrieg diente sie auch als Kampfmaschine und wurde in dieser Rolle mit dem Spitznamen „Puff the Magic Dragon“ bedacht. Es sollte daher kaum überraschen, dass die C47 auch heute noch von manchen Fliegertropfen verwendet wird, wobei viele Maschinen mit leistungsstärkeren Turbo-prop-Triebwerken umgerüstet wurden.

Airfix möchte sich bei Aces High Aviation für die Unterstützung bei diesem Projekt bedanken. Besuchen Sie bitte [www.aceshigh-aviation.com](http://www.aceshigh-aviation.com) für weitere Informationen.

**Spezifikation:**

Geschwindigkeit: 360 km/h

Reichweite: 2,575 km

Spannweite: 29.41 m

Länge: 19.43 m



Produced under license. DC-3, Dakota Mk.III, Douglas & Boeing are Trademarks of the Boeing Company.

**HORNBY HOBBIES**

**FOR BEST RESULTS:**

Surfaces to be painted should be clean — before parts are removed from the sprue, wash in warm, soapy water, rinse and dry thoroughly. Stir paints thoroughly before use.

**PLEASE NOTE:**

Some parts in the kit may not be required to build the model specified.





ES

El Douglas DC3 y su versión militar C47 (Dakota en el servicio en la RAF), descritos por el General Eisenhower como una de las cuatro armas que ayudaron a los aliados a ganar la Segunda Guerra Mundial, se ha convertido en uno de los símbolos más reconocibles de la aviación comercial y de la liberación de las tierras ocupadas durante la fase final de la contienda.

SE

Douglas DC3 och dess militära variant C47 (Dakota i RAF-service) ansågs av general Eisenhower vara en av de fyra vapenresurser som hjälpte de allierade att ta sig segrande ur andra världskriget. Idag symboliserar planet både passagerartransport och befrielsen av ockuperade områden under kriget.

GB

Study drawings and practise assembly before cementing parts together. Carefully scrape paint from cementing surfaces. All parts are numbered. Paint small parts before assembly. To apply decals cut sheet as required, dip in warm water for a few seconds, slide off backing into position shown. Use in conjunction with box artwork. Not appropriate for children under 36 months of age, due to the presence of small detachable parts.

FR

Étudier attentivement les dessins et simuler l'assemblage avant de coller les pièces. Gratter soigneusement toute peinture sur les surfaces à coller. Toutes les pièces sont numérotées. Peindre les petites pièces avant l'assemblage. Pour coller les décalcomanies, découper le motif, le plonger quelques secondes dans de l'eau chaude puis le poser à l'endroit indiqué en décollant le support papier. Utiliser conjointement avec les illustrations sur la boîte. Ne convient pas aux enfants de moins de 36 mois - présence de petits éléments détachables.

DE

Vor dem Zusammenkleben der Teile die Zeichnungen sorgfältig ansehen und die zu verklebenden Teile zur Vermeidung möglicher Fehler versuchsweise zusammenfügen. Dann an den Klebeflächen vorhandene Farbbeschichtung vor dem Zusammenkleben vorsichtig abkratzen. Alle Bestandteile sind mit Nummern versehen. Kleine Teile vor dem Zusammenbau bemalen. Abziehbilder wie gewünscht ausschneiden. Vor dem Anbringen einige Sekunden in warmes Wasser tauchen und dann vom Trägerpapier in ihre vorgesehene Position schieben. Dabei die Abbildungen auf der Schachtel beachten. Nicht für Kinder unter 36 Monaten geeignet, da abnehmbare bzw. lose angebrachte Kleinteile enthalten sind.

ES

Estudiar los dibujos y practicar el montaje antes de pegar las piezas. Raspar cuidadosamente la pintura en las superficies de contacto antes de pegar las piezas. Todas las piezas están numeradas. Es conveniente pintar las piezas pequeñas antes de su montaje. Para aplicar las calcomanías, cortarlas de la hoja, sumergirlas en agua tibia durante unos segundos y deslizarlas a la posición indicada. Utilizar en conjunción con la ilustración de la caja. No es adecuado para niños menores de 36 meses, ya que contiene piezas pequeñas que podrían soltarse.

Después de finalizar la guerra, el C47 siguió utilizándose como avión de abastecimiento en el corredor aéreo de Berlín y, equipado con esquís en los trenes de aterrizaje, participó en peligrosas misiones en el Círculo Polar Ártico. Durante su participación en la guerra de Vietnam se le dio el apodo de 'Puff, el dragón mágico', y aún hoy día no es extraño encontrarlo en servicio en las fuerzas armadas de distintos países, en muchos casos con motores de turbopropulsión.

Airfix desea agradecer a Aces High Aviation la colaboración prestada en este proyecto. Encontrarás más información en [www.aceshigh.com](http://www.aceshigh.com).

Especificación:

Velocidad: 360 km/h

Autonomía: 2,575 km

Envergadura: 29.41 m

Longitud: 19.43 m

i det senare fallet utrustad med skidställ. Eftersom C47 även användes under Vietnamkriget som ett beväpnat rekognoseringsplan med smeknamnet "Puff the Magic Dragon", är det inte överraskande att det fortfarande används, med upgraderade turbomotorer, av vissa flygvapen.

Airfix tackar Aces High Aviation för deras hjälp med projektet. Besök [www.aceshigh-aviation.com](http://www.aceshigh-aviation.com) för mer information.

Spifikation:

Hastighet: 360 km/h

Räckvidd: 2,575 km

Spännvidd: 29.41 m

Längd: 19.43 m

Assembly Instructions

IT

Studiare i disegni ed esercitarsi a montare i vari pezzi prima di fissarli con la colla. Raschiare con cura le tracce di vernice dalle superfici da incollare. Tutti i pezzi sono numerati. Verniciare i pezzi di piccole dimensioni prima di montarli. Per applicare le decalcomanie, ritagliare il foglio nel modo richiesto, immergere in acqua calda per alcuni secondi, quindi staccare la decalcomania dalla carta di supporto e posizionarla nel punto desiderato. Usare le decalcomanie come indicato nell'illustrazione riportata sulla confezione. Non adatto a bambini di età inferiore a 36 mesi per la presenza di componenti di piccole dimensioni che potrebbero staccarsi.

DK

Studér tegningerne nøje og forsøg at sætte delene sammen, inden de klæbes sammen. Skrab forsigtigt malingen af de overflader, der skal klæbes sammen. Alle dele er nummererede. Små dele skal males, før de monteres. Overføringsbillederne påføres ved at klippe dem ud af arklet, som påkrævet, dyppe dem i varmt vand i nogle få sekunder, hvorefter underlaget glides af de viste positioner. Påføres ifølge illustrationerne på æsken. Ikke egnet til børn under 3 år på grund af tilstedeværelse af små afdagelige dele.

NL

Tekeningen bestuderen en delen in elkaar zetten alvorens deze te lijmen. Lak voorzichtig van lijmlakken afschrapen. Alle delen zijn genummerd. Kleine delen vóór montage verven. Voor aanbrengen van stickers, gewenste stickers uit het vel knippen, een paar seconden in warm water dompelen en dan van het schutblad af op afgebeelde plaats schuiven. Hierbij afbeelding op doos raadplegen. Niet geschikt voor kinderen onder 3 jaar, omdat kleine deeltjes gemakkelijk kunnen losraken.

SE

Studera bilderna noggrant och sätt ihop delarna innan du limmar ihop dem. Skrapa försiktigt bort färg från limmade delar. Alla delarna är nummererade. Måla smådelarna före ihopsättning. Sätt fast deklarna genom att klippa arket, doppa i varmt vatten några sekunder och låta baksidan glida på plats som bilden visar. Använd enligt bildanvisningarna på kartongen. Rekommenderas ej för barn under 3 år. Innehåller löstagbara smådelar.

FI

Tutustu piirroksiin ja harjoittele kokoamista, ennen kuin liimaat osat yhteen. Raaputa maali varovasti pois liimattavilta pinoilta. Kaikki osat on numeroitu. Maalaa pienet osat ennen kokoamista. Siirtokuvien kiinnittämiseksi leikkaa ne arkista tarpeen mukaan. Kasta kuva lämpimään veteen muutaman sekunnin ajaksi, anna takapinnan liukua kovalle osoitetuun kohtaan. Käytetään yhdessä laatikon kuvituksen kanssa. Ei suositella alle kolmivuotiaille lapsille. Paljon irroteltavia pikkuosia.

PT

Estudar atentamente os desenhos e experimentar a montagem. Raspar cuidadosamente as superfícies de modo a eliminar pintura antes de colar. Todas as peças estão numeradas. Pintar as pequenas peças antes de colar. Para aplicar as decalcomanias, cortar as folhas e mergulhar em água morna por alguns segundos, depois deslizar e aplicar no respectivo lugar, como indicado nas ilustrações na caixa. Não convém a uma criança de menos de 36 meses devido à presença de pequenos elementos destacáveis.

PL

Przed przystąpieniem do sklejania przestuduj uważnie rysunki i przeczytaj składanie części. Ostrożnie zeskrob ze sklejaných powierzchni farbę. Wszystkie części są ponumerowane. Drobne części pomaluj przed ich złożeniem. Celem przeniesienia kalkomanii wytnij ją z arkusza, zanurz na kilka sekund w letniej wodzie i zsuń z podłoża na wymagane miejsce. Używaj w połączeniu ze wzorami na pudełku. W związku z obecnością wielu drobnych, rozbitalnych części, nieodpowiednie dla dzieci poniżej 3 lat.

EL

Μελετήστε προσεκτικά τα σχέδια και συναρμολογήστε για πρώτη φορά τα κομμάτια χωρίς να τα συγκολλήσετε. Αφαιρέστε επιμελώς την πλαστική βαφή από τις επιφάνειες τις οποίες θα συγκολλήσετε. Όλα τα κομμάτια είναι αριθμημένα. Χρωματίστε τα μικρά κομμάτια πριν από τη συναρμολόγηση. Για να κολλήσετε τις χαλκομανίες, κόψτε γύρω από το σχέδιο όπως αποδεικνύεται, βυθίστε το μερικά δευτερόλεπτα σε χλιαρό νερό και μετά αποβλήστε το στη θέση που υποδεικνύεται, αφαιρώντας τη μεμβράνη που το καλύπτει. Λάβετε υπόψη σας ταυτόχρονα την εικονογράφηση του κουτιού. Ακατάλληλο για παιδιά ηλικίας κάτω των 36 μηνών λόγω ύπαρξης μικρών κομματιών που αποσπώνται.

ASSEMBLY ICON INSTRUCTIONS

Assembly phase  
Phase de montage  
Montagephase  
Fase de montaje  
Monteringsfasen  
Fase di montaggio  
Montagefase  
Fase de montagem  
Monteringsfase  
Κακοαμίσυαίη  
Faza składanía  
Φάση συναρμολόγησης

Cement  
Coller  
Kleben  
Pegar  
Limma  
Incollare  
Lijmen  
Colar  
Klæbes  
Liimaa  
Kleić  
Συγκολλήστε

Do not cement together  
No pas coller  
Nicht kleben  
No pegar  
Limma inte  
Non incollare  
Niet lijmen  
Nào colar  
Skal ikke klæbes  
Älä liimaa  
Nie kleić  
Μη συγκολλήσετε

Indicates final location  
Indique l'emplacement final  
Zeigt Endposition  
Indica la ubicación definitiva  
Anger slutmonteringsplats  
Sede di montaggio finale  
Geeft uiteindeijke locatie aan  
'Indica localização final  
Viser endelig placering  
Osoittaa lopullisen sijainnin  
Oznacza miejsce docelowe  
Υποδεικνύει τελική τοποθεσία

Alternative part(s) provided  
Autre(s) pièce(s) fournie(s)  
Ersatzteil(e) mitgeliefert  
Se incluye(n) pieza(s) alternativa(s)  
Alternativ(a) del(ar) ingår  
Uno o più componenti alternativi forniti  
Alternatieve onderdelen meegeleverd  
Peça(s) alternativa(s) fornecida(s)  
Alternativ(e) del(e) medfølger  
Vajhtboetiset osat pakkauksessa  
Dostęrne części zamienné  
Παρέχονται εναλλακτικά κομμάτια

Repeat this operation  
Répéter l'opération  
Vorgang wiederholen  
Repéter la operación  
Upprepa åtgärden  
Ripetere l'operazione  
De verrichting herhalen  
Repéter a operação  
Manövern gentages  
Toista toimenpite  
Powtórzyc operację  
Επανάλαβε τη διαδικασία

Decals  
Décalcomanies  
Abziehbild  
Calcomanias  
Dekaler  
Decalcomanie  
Stickers  
Decalcomania  
Billedoverføring  
Siirtokuvat  
Kalkomanie  
Χαλκομανίες

Crystal part  
Pièce cristal  
Kristallteil  
Pieza de cristal  
Kristalldel  
Pezzo cristallo  
Kristallen onderdeel  
Peça de cristal  
Krystalstykke  
Kristalliosa  
Część kryształowa  
Κομμάτι κρυστάλλου

Weight  
Lester  
Beschweren  
Lasrar  
Belasta  
Applicare un peso  
Verzwaren  
Lasrar  
Påfør vægt  
Aseta vastapaino  
Obciążyc balastem  
Επιθέστε βάρος

Remove by filing  
Enlever avec une lime  
Abfeilen  
Eliminar con lima  
Ta bort genom att fila  
Rimuovere con la lima  
Verwijderen door afvijlen  
Remova limando  
Fjern ved at file væk  
Poista viilaamalla  
Usunąć przy użyciu pilnika  
Αφαιρέστε λιμάροντας με λίμα

Drill or pierce  
Percer  
Durchbohren  
Perforar  
Borra  
Trapanare o forare  
Boren of doorboren  
Furar  
Genmembor  
Poraa tai ruuhkaise  
Wywiercić lub przedziurawić  
Τρυπήστε

Cut  
Découper  
Schneiden  
Cortar  
Skär  
Tagiare  
Snijden  
Cortar  
Skær  
Leikkaa  
Przeciąć  
Κόψτε

Humbrol paint number  
No peinture Humbrol  
Humbrol-Farbnummer  
No de pintura Humbrol  
Humbrol färg nummer  
No vernice Humbrol  
Humbrol verfnummer  
No de pintura Humbrol  
Humbrol malingsnummer  
Humbrol-maaln numero  
Nr farby Humbrol  
Νούμερο χρώματος Humbrol



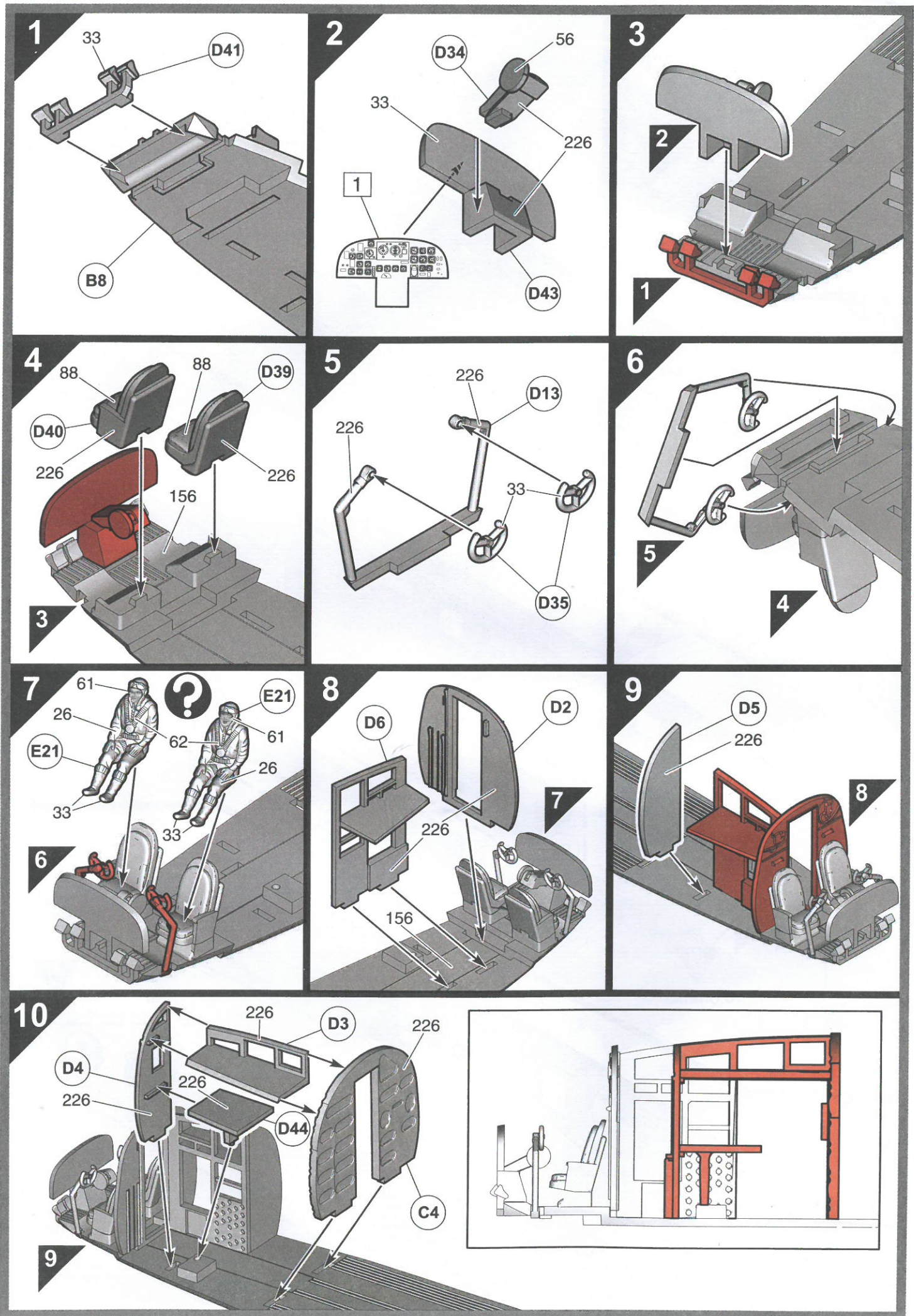



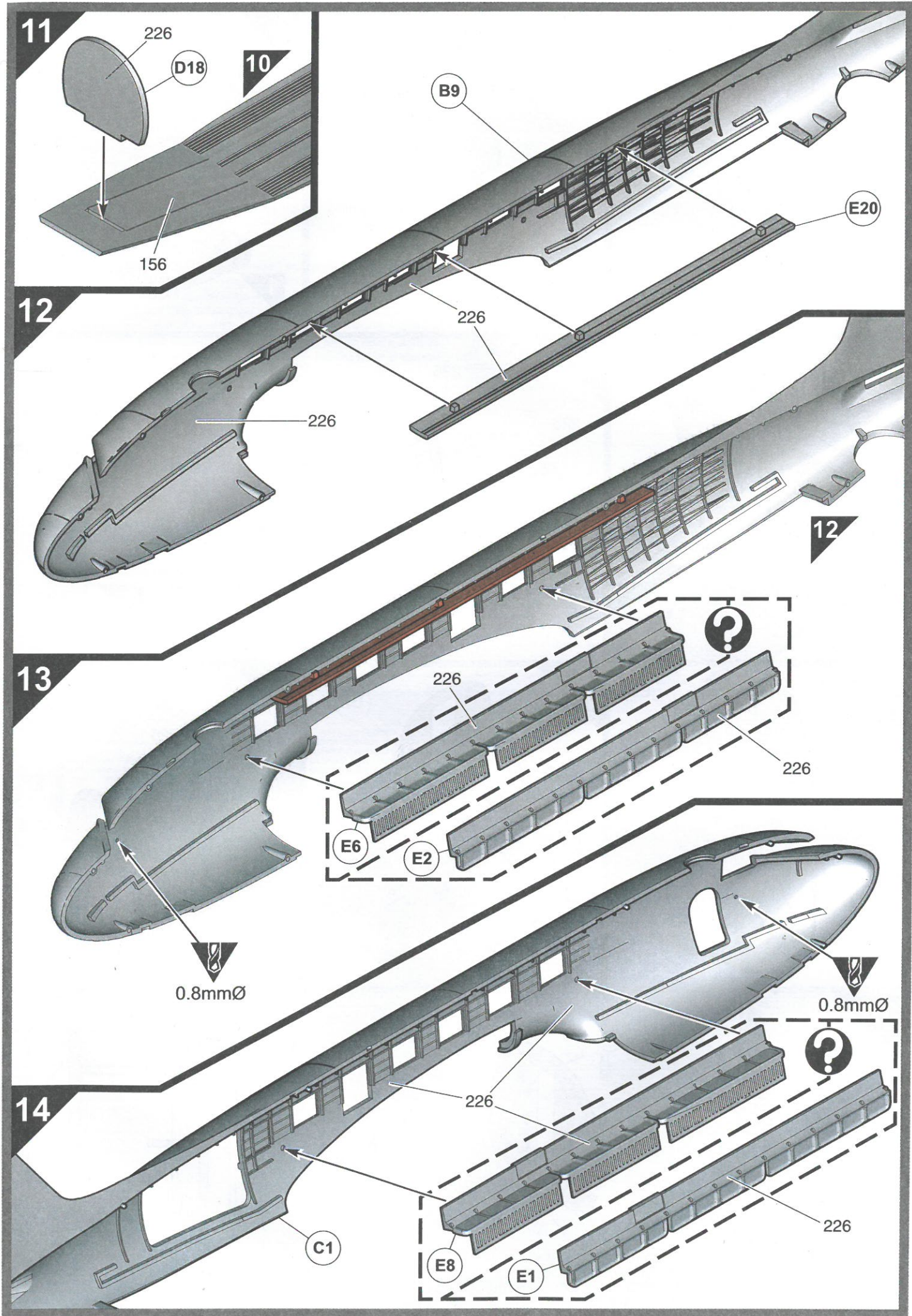



15

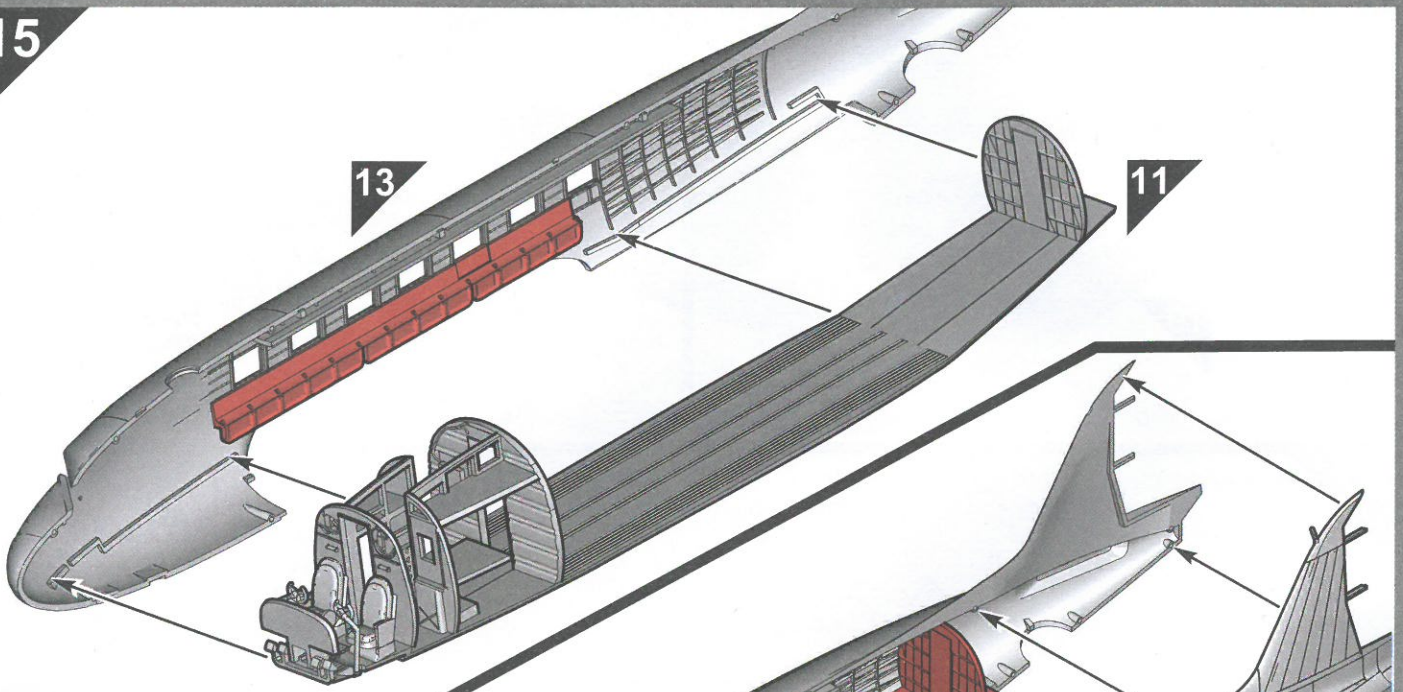

16

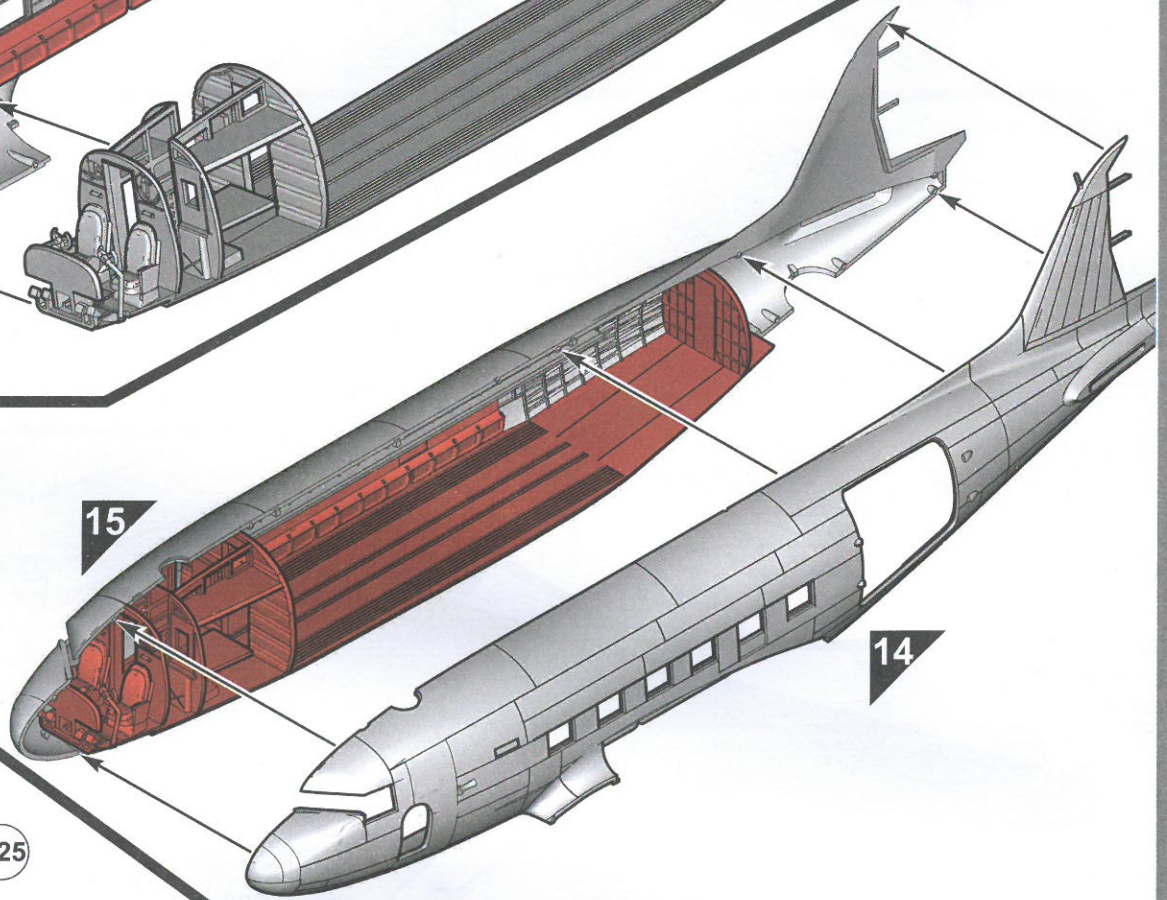

17

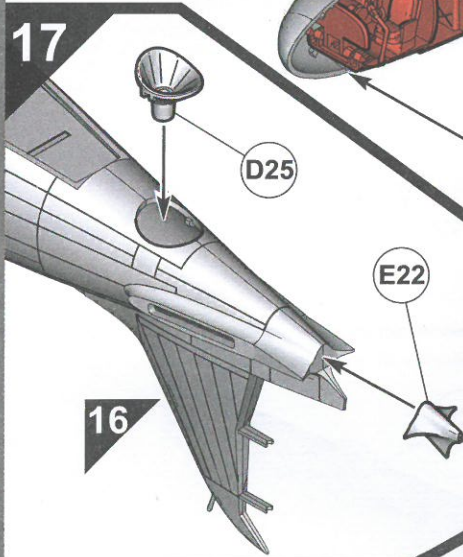

19

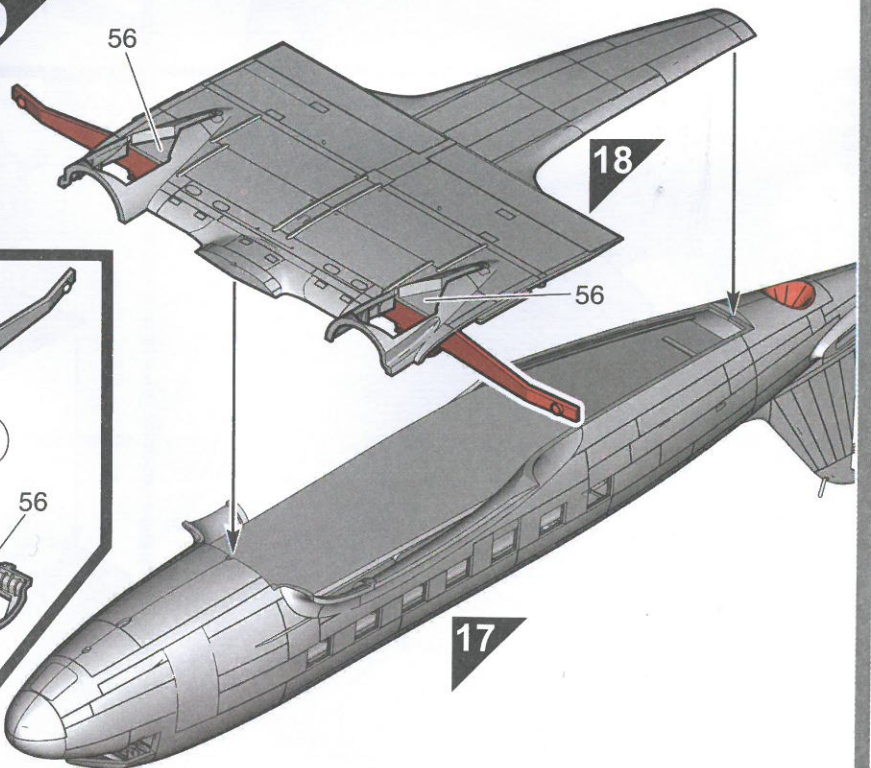

18

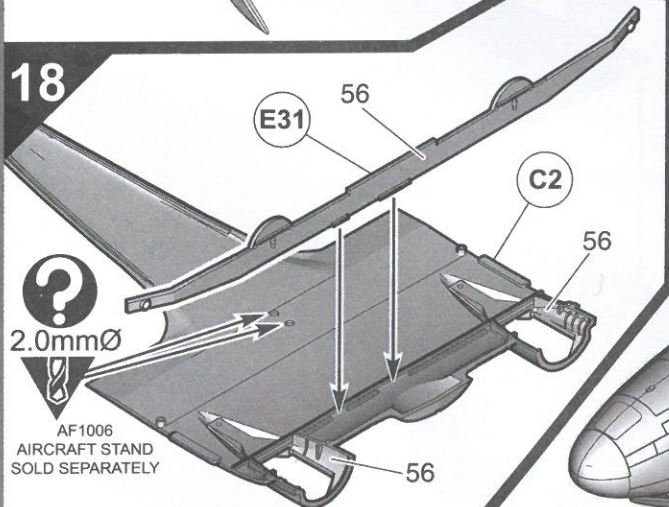

**?**  
2.0mmØ

AF1006  
AIRCRAFT STAND  
SOLD SEPARATELY



20

D37

19

21

D38

20

22

A2

E28

154

21

22

23

A1

E28

154

24

B7

23

25

C8

24



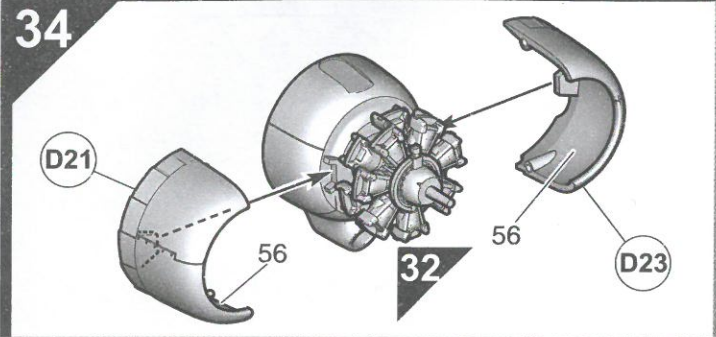
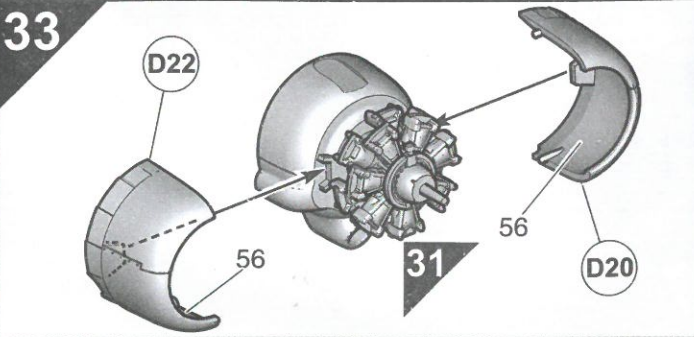
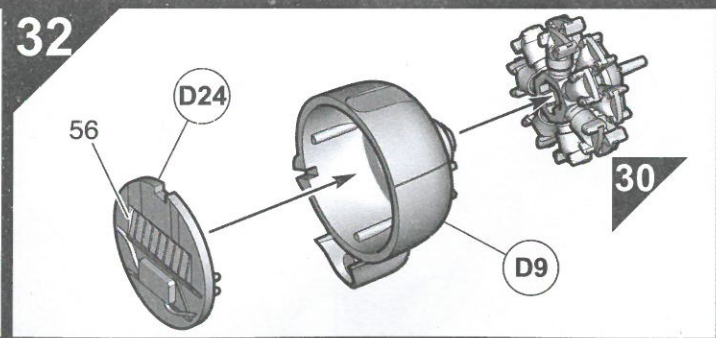
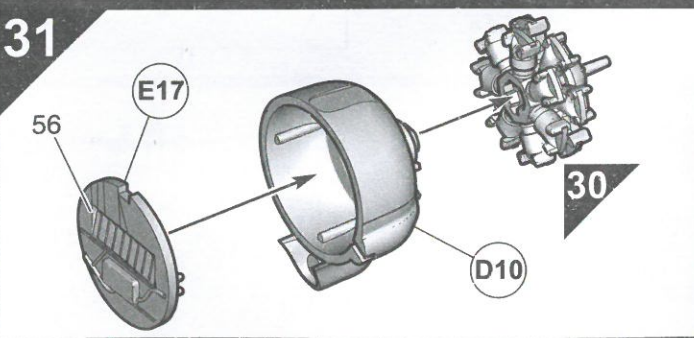
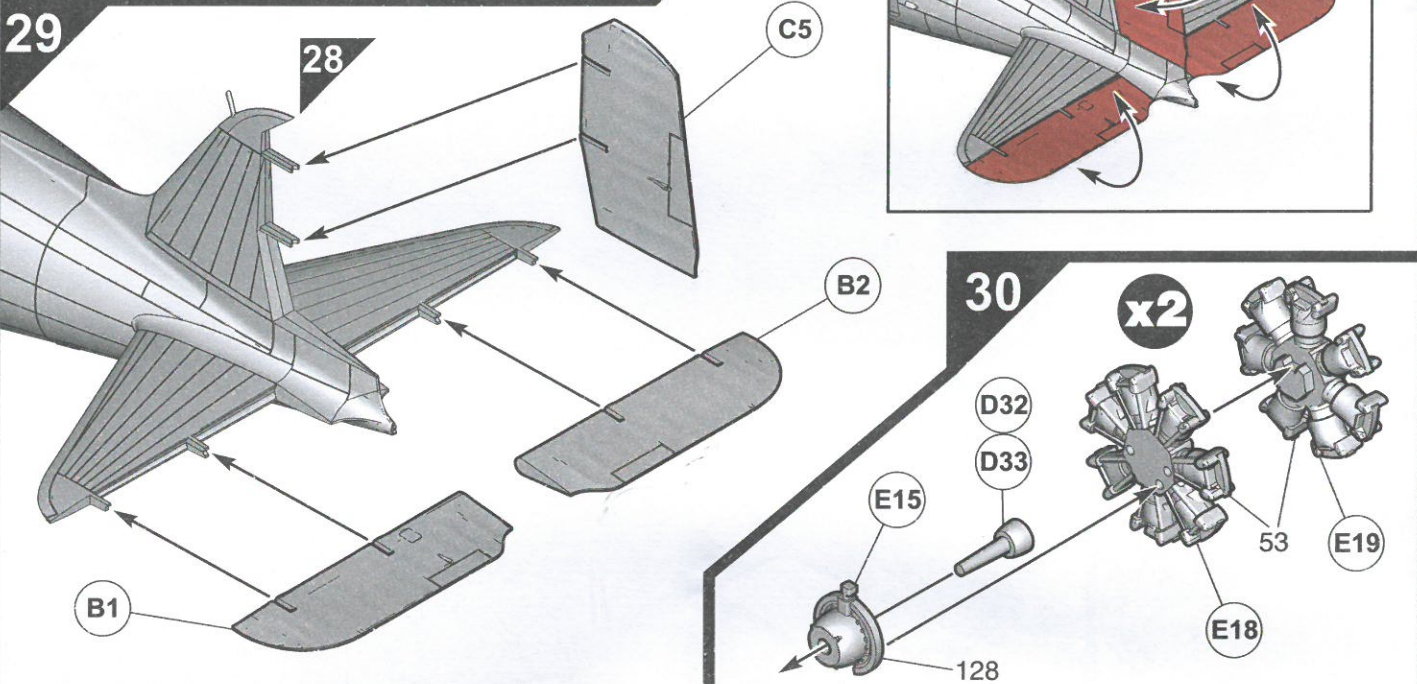
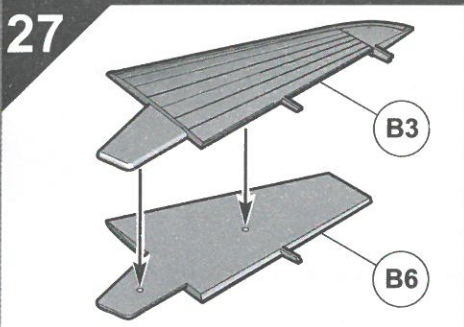
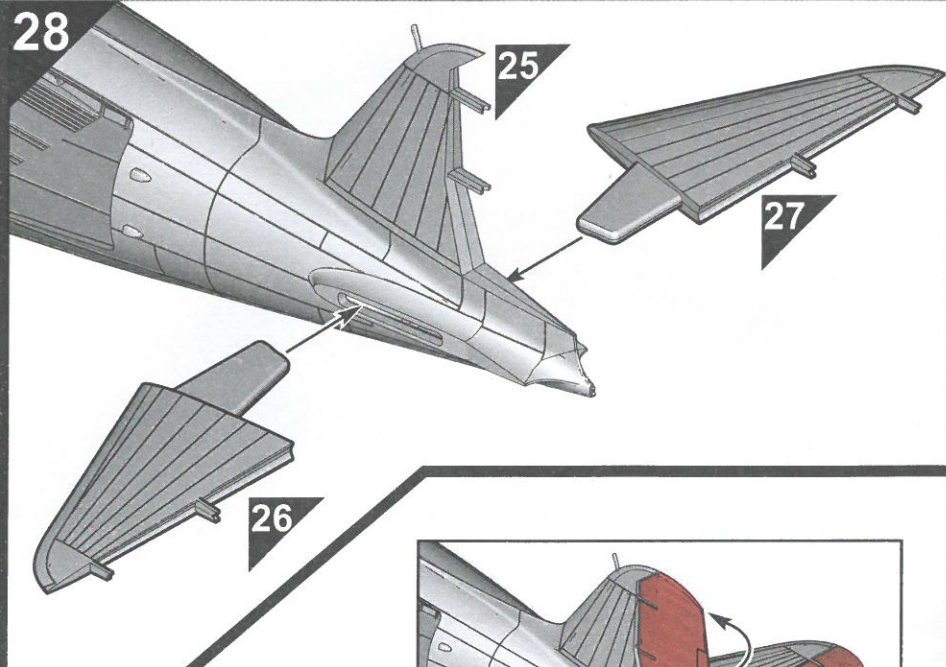
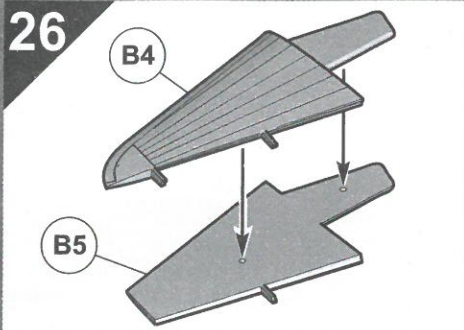



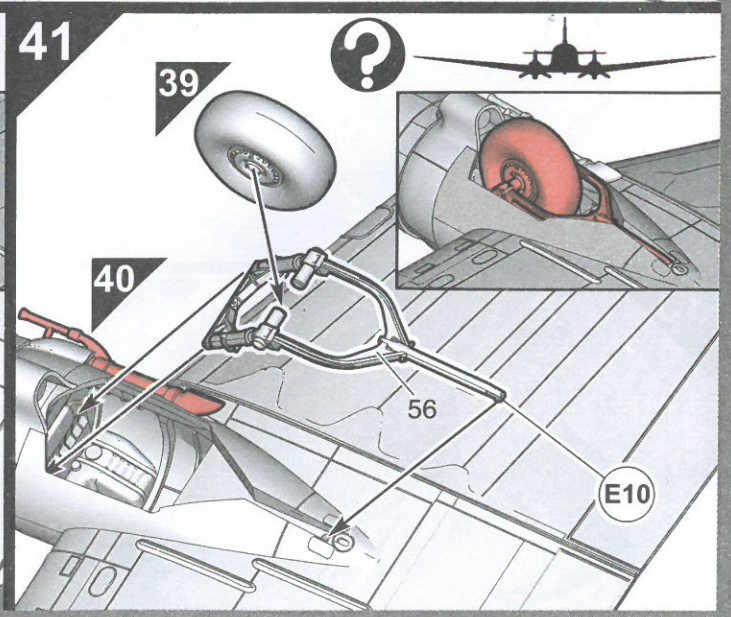
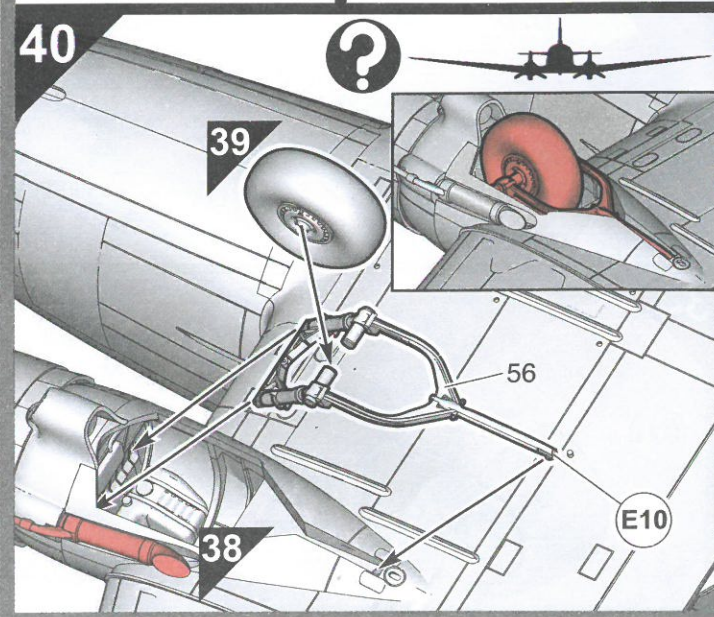
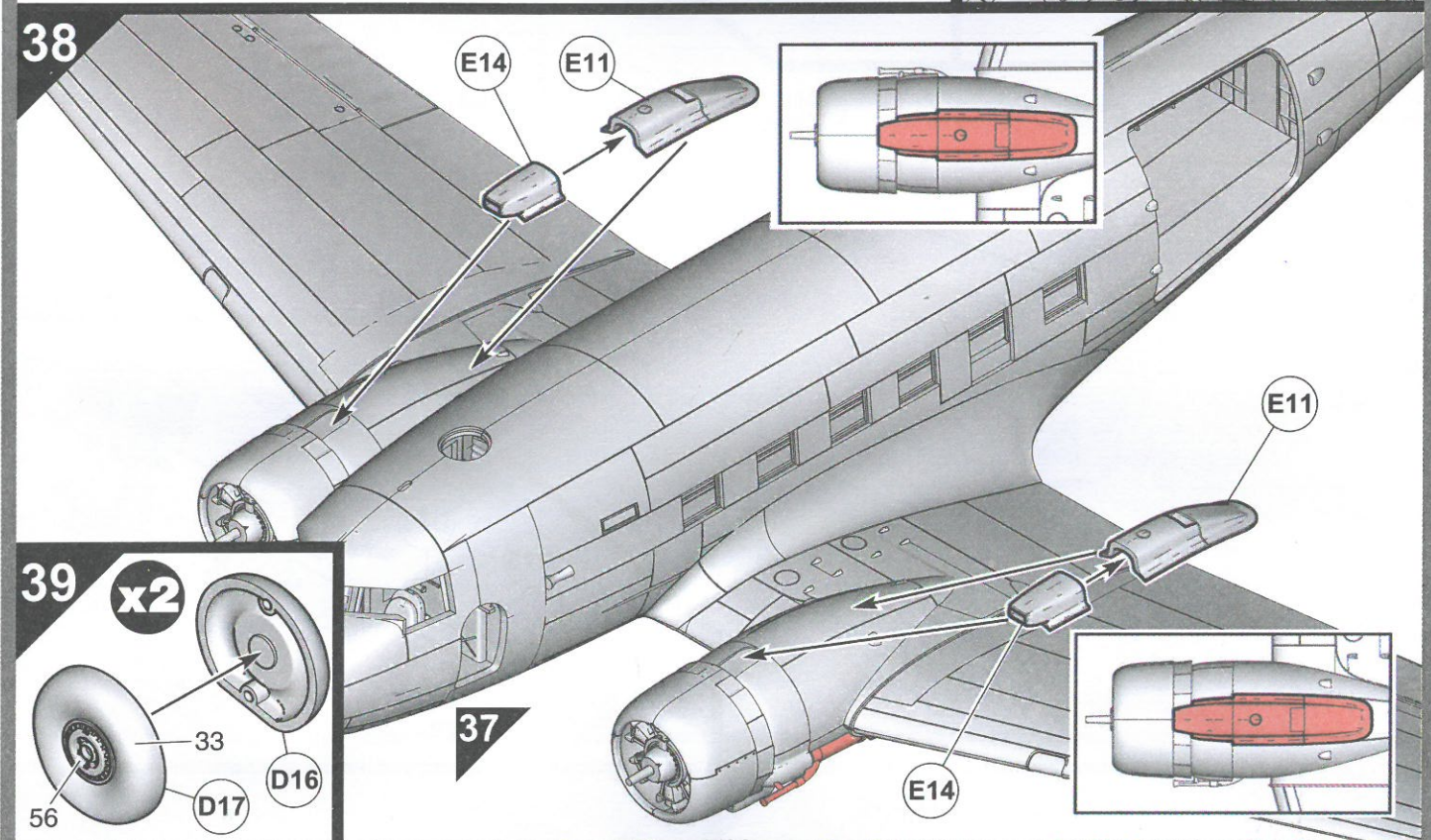
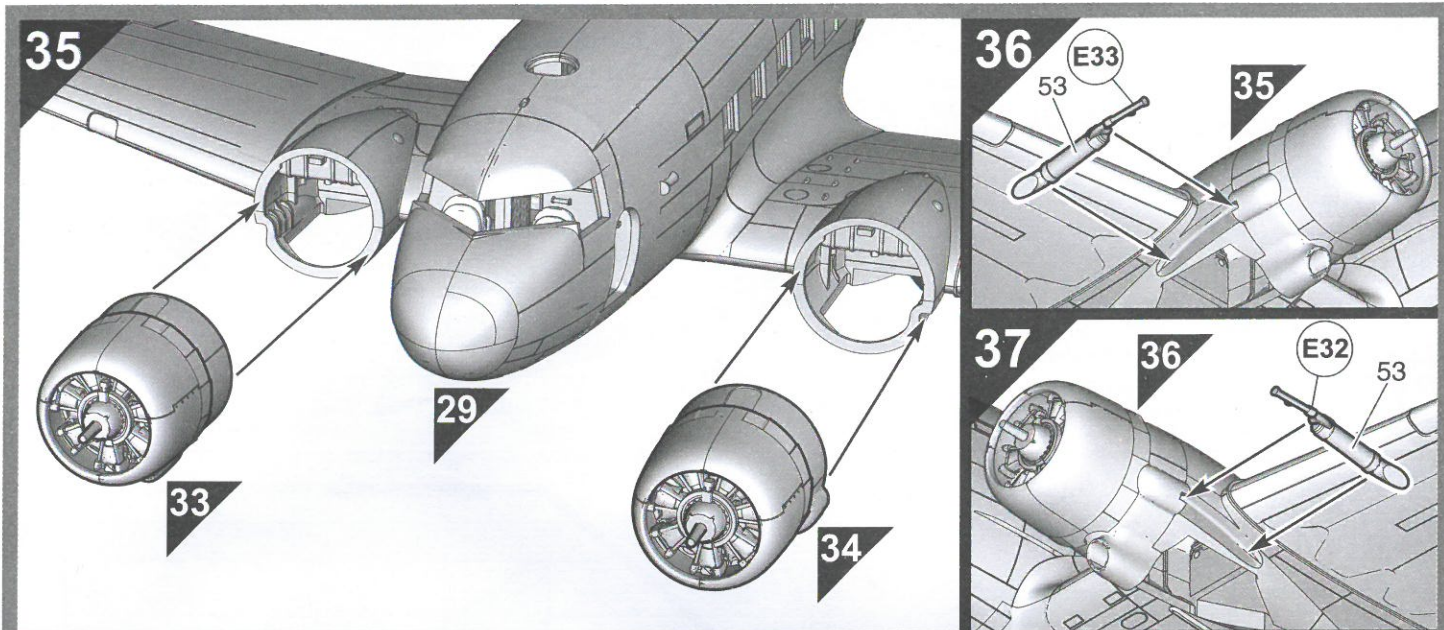



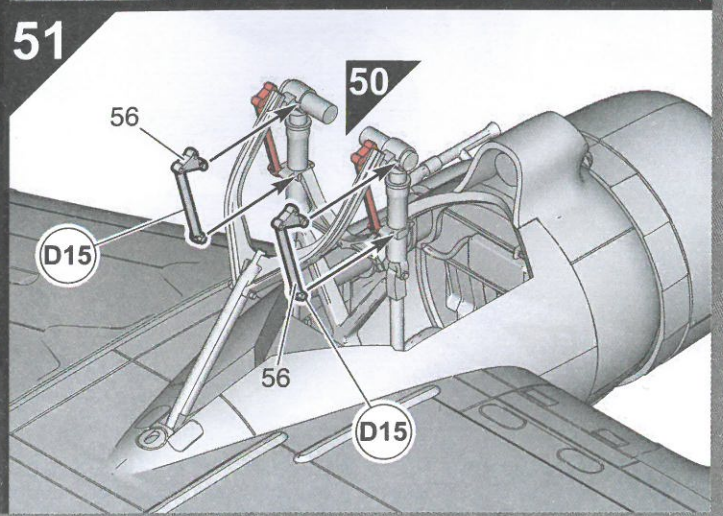
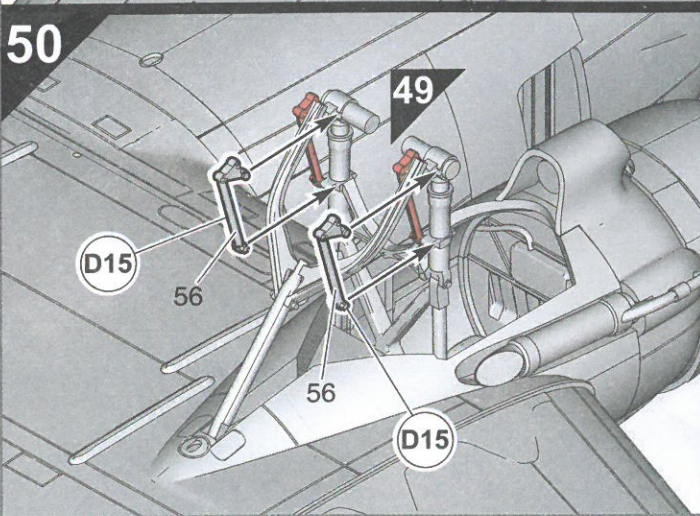
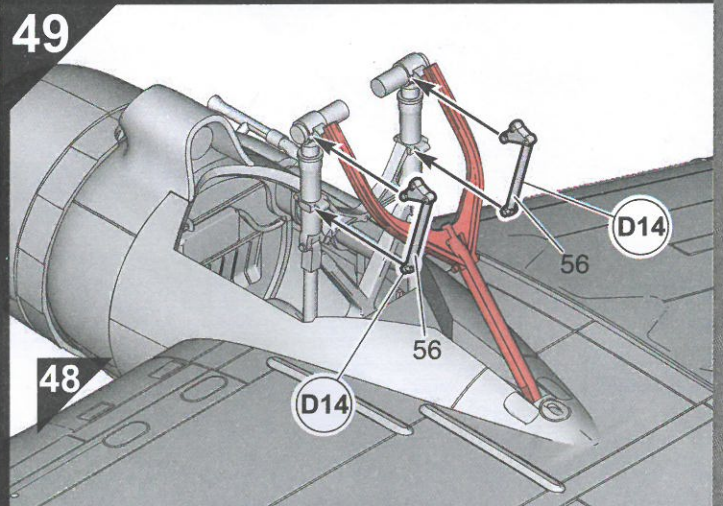
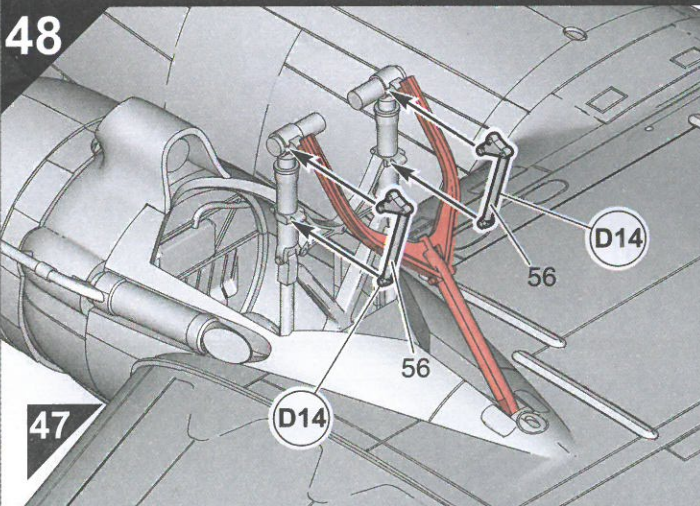
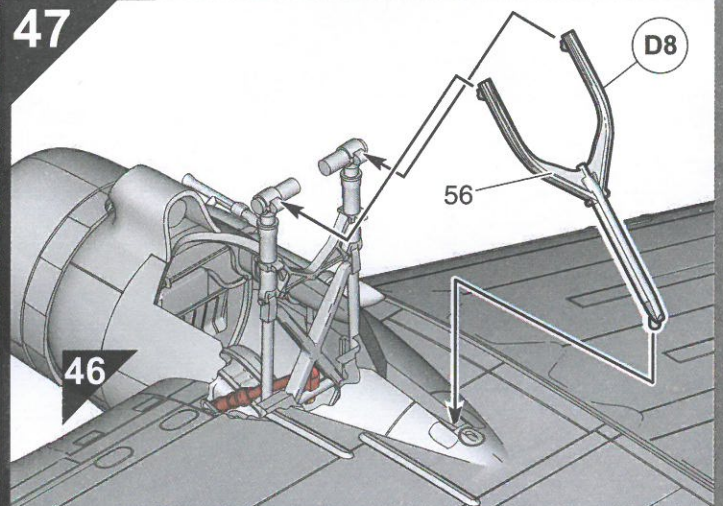
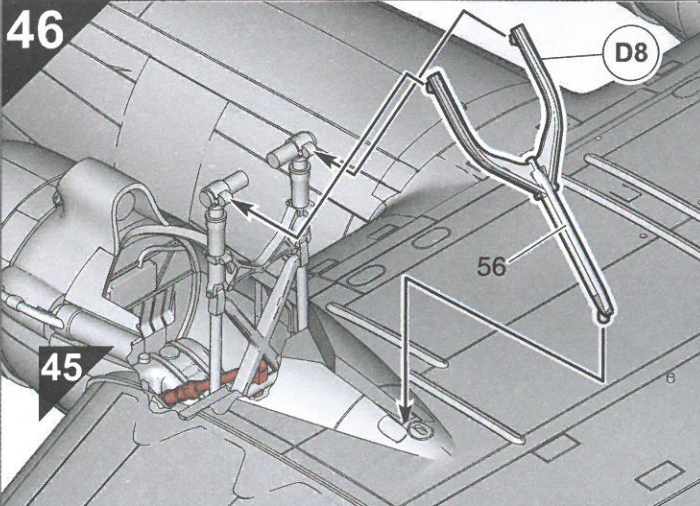
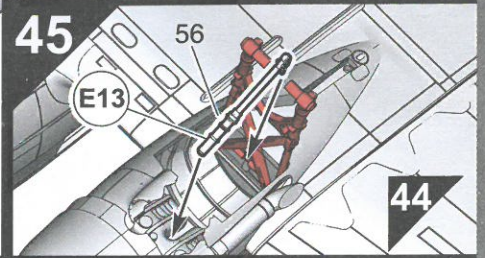
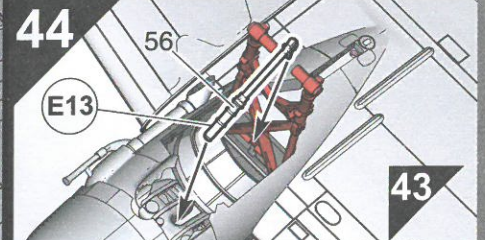
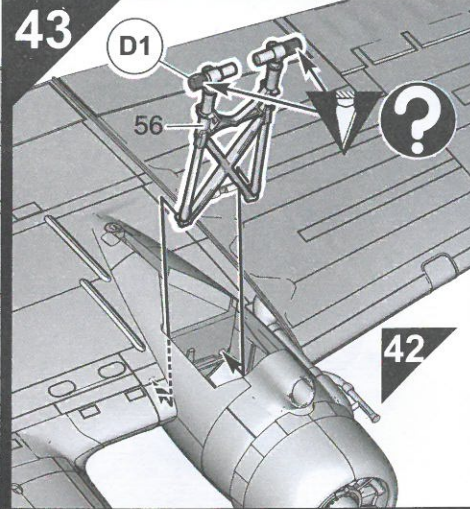
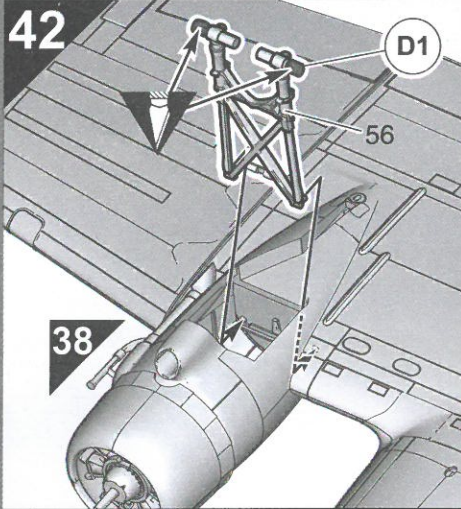
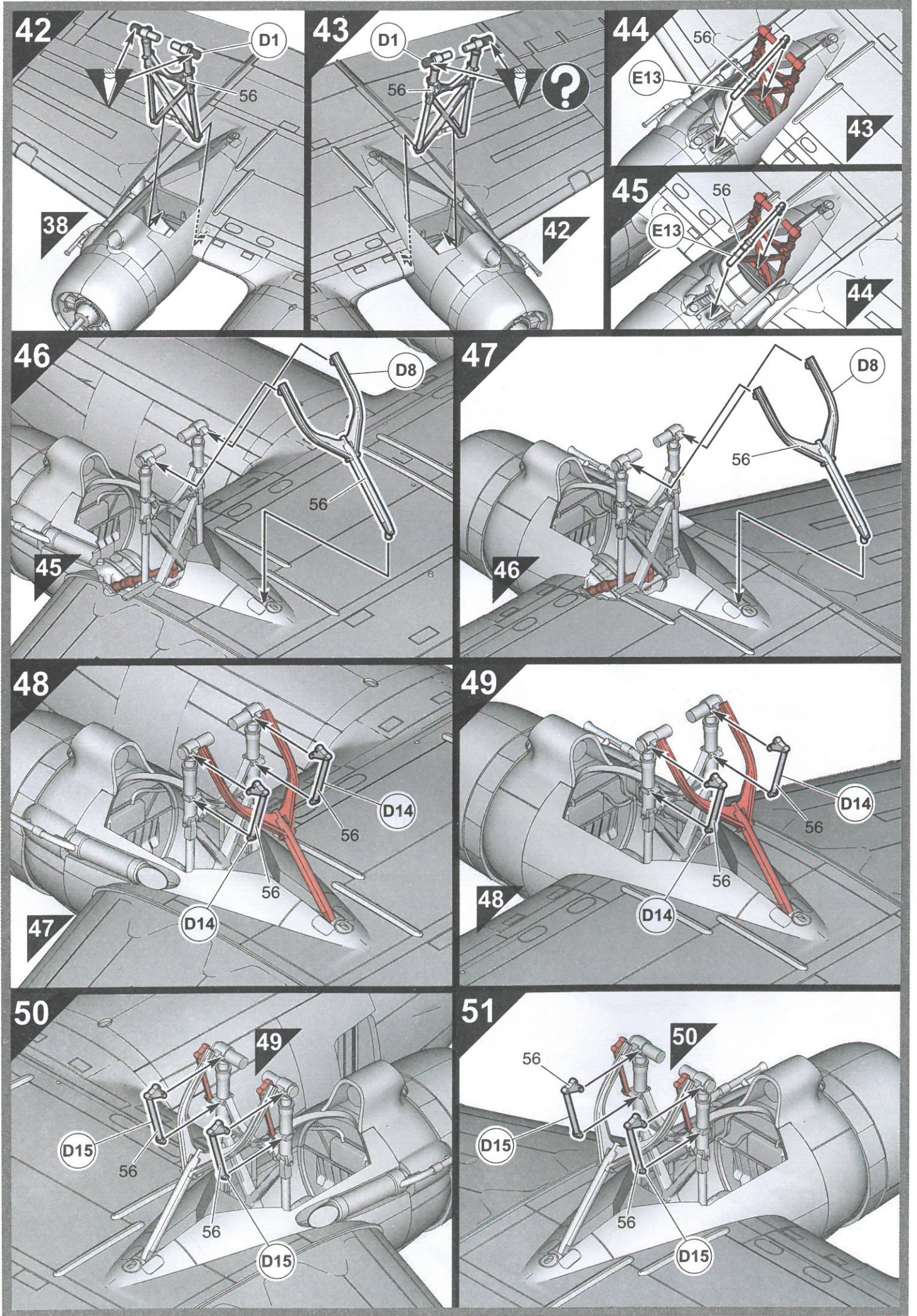



52

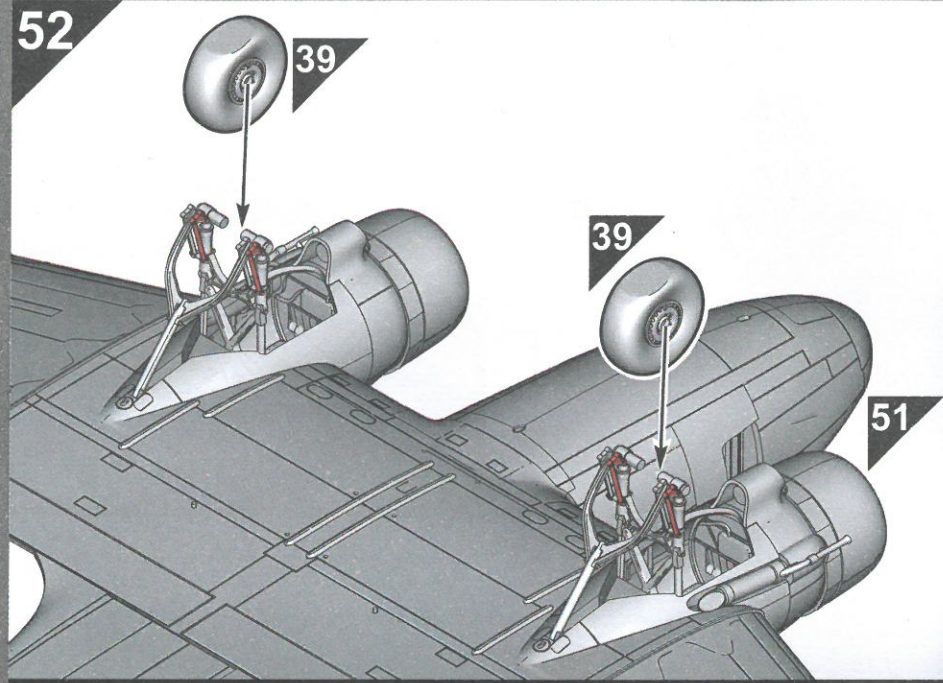

53

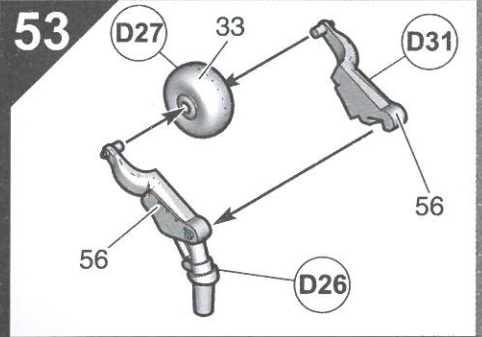

54

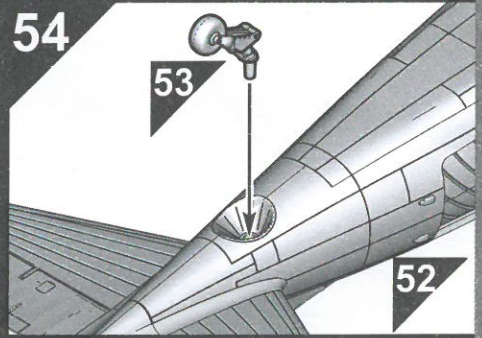

55

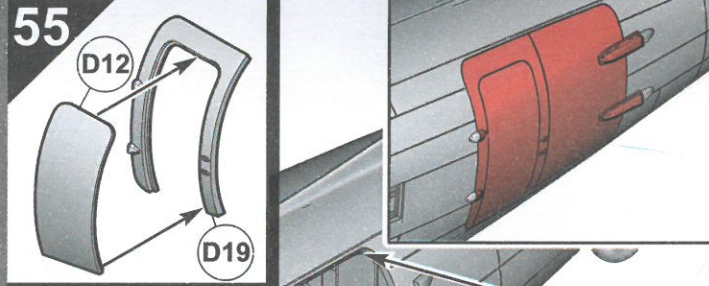

56

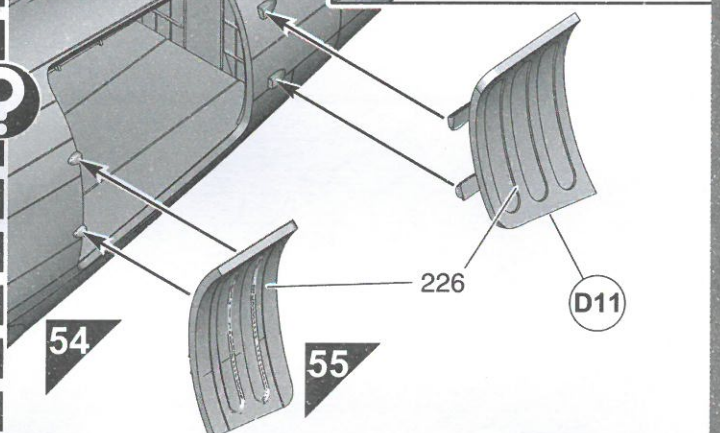
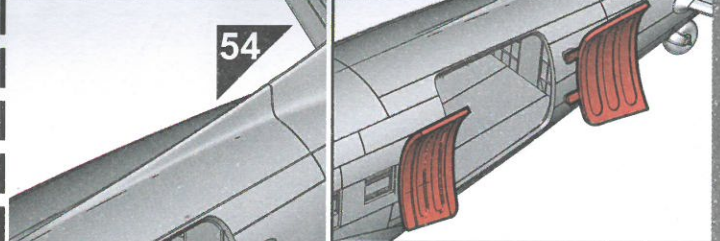
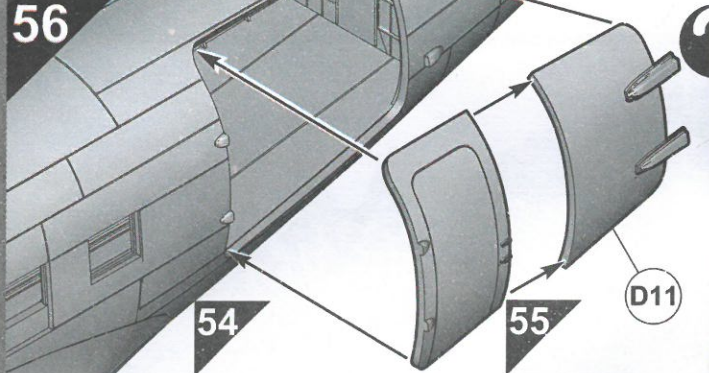

57

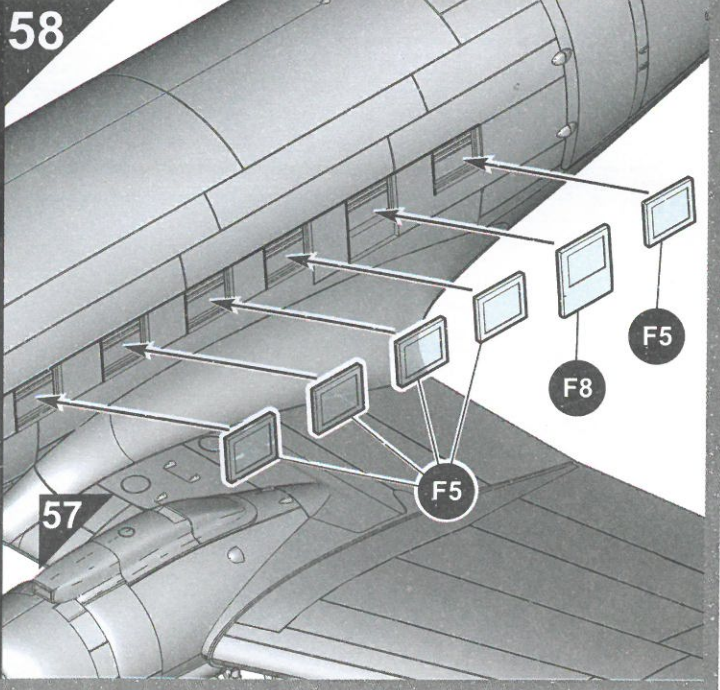
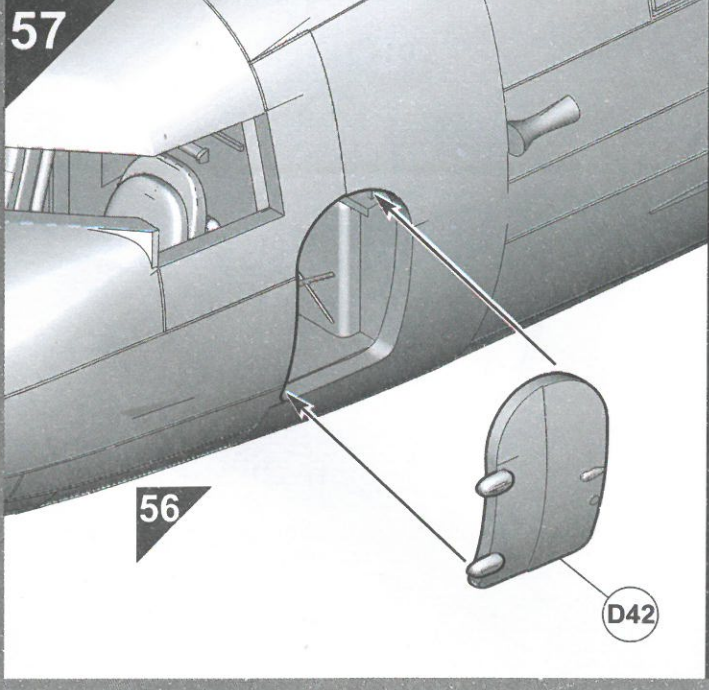



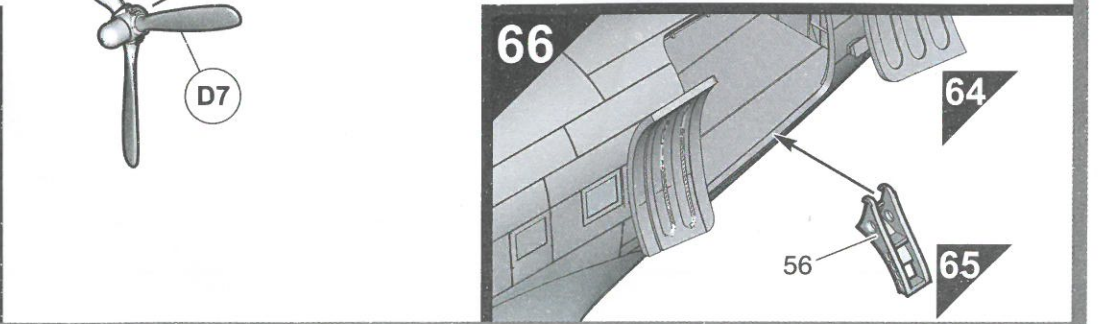
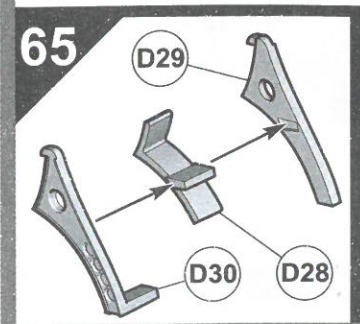
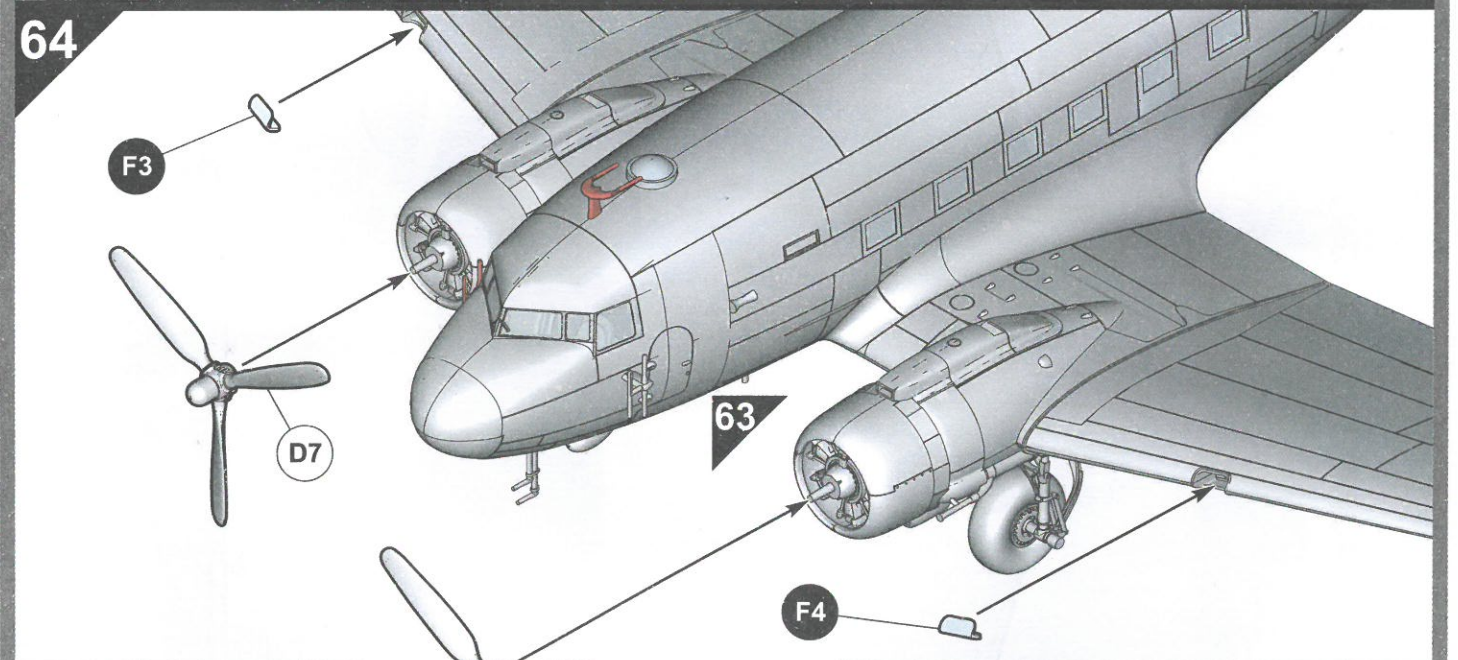
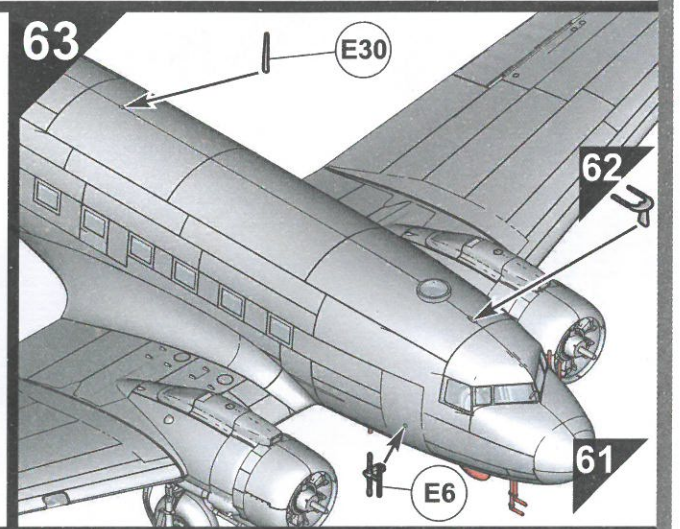
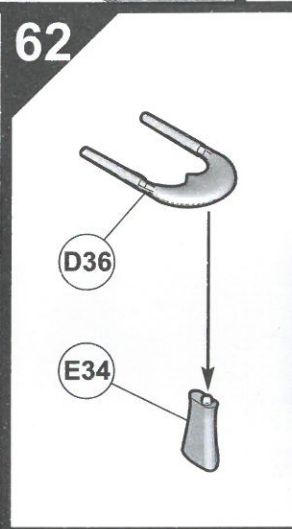
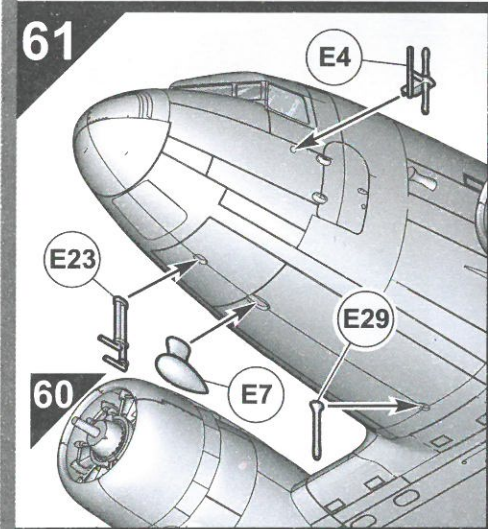
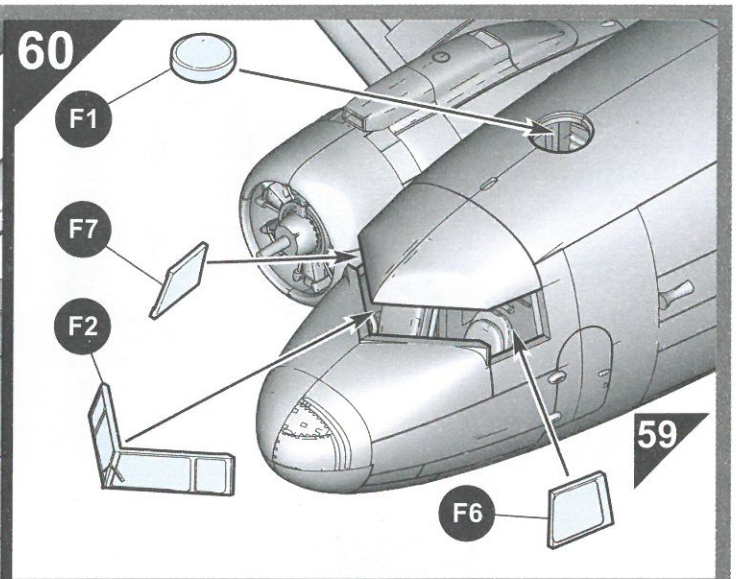
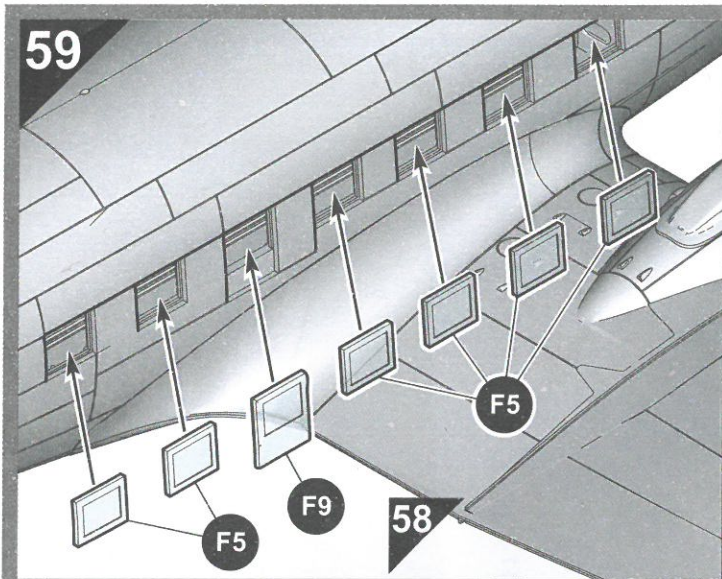



**A Douglas Dakota Mk.IV™**  
 G-AMSU, Dan Air Services Ltd, Blackbushe Airport, Hampshire, England, 1955.

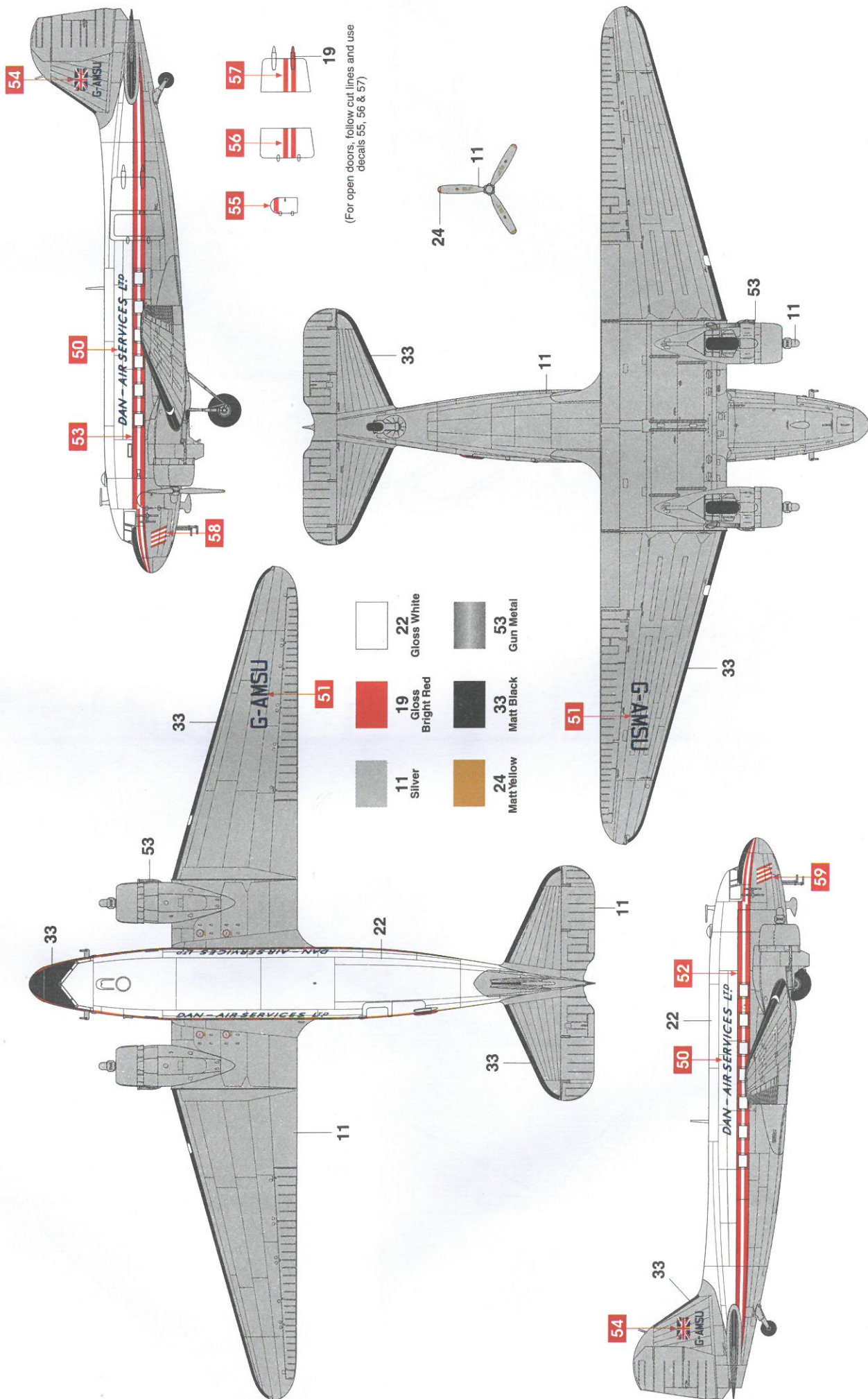



**B** Douglas Dakota Mk.IV™  
 G-AGKN, British Overseas Airways Corporation, 1942.

