



# 'Jig Dog' JD-1D Invader

1/48 SCALE MODEL KIT № 48287

## "Jig Dog" JD-1D Invader

### Вспомогательный самолет ВМС США

Во второй половине 1940-х годов военно-морской флот США начал использовать самолеты Invader для решения разного рода второстепенных задач. Морские варианты этого самолета получили обозначение JD-1 и прозвище «Jig Dog». Все морские Invader-ы были окрашены в яркие цвета, позволявшие легко их опознавать. Они использовались для решения второстепенных задач, например, буксировки воздушных мишеней или фотографирования разного рода объектов. Самолеты JD-1 состояли на вооружении эскадрилий VU-2, VU-3, VU-4, VU-5, VU-7 и VU-10, входивших в состав авиационного компонента американского флота. Также часть самолетов использовалась в качестве носителей беспилотных летательных аппаратов. Дроны в этом случае выступали в роли мишеней для тренировки пилотов и расчетов средств противовоздушной обороны. Такие самолеты имели обозначение JD-1D, а в 1962 году оно было изменено на DB-26J.

### Тактико-технические характеристики "Jig Dog" JD-1D Invader

Длина, м	15,62
Размах крыла, м	21,34
Максимальный взлетный вес, кг	18960
Двигатель	2x Pratt Уитни R-2800, 2000 лс.
Максимальная скорость, км/ч	518
Потолок, м	7467
Дальность полета максимальная, км	4660

## 'Jig Dog' JD-1D Invader

### U.S. Navy utility aircraft

In the second half of the 1940s, the US Navy began using Invader aircraft for all sorts of secondary missions. The naval versions of this aircraft received the designation JD-1 and the nickname «Jig Dog». All Marine Invaders were brightly colored for easy identification. They were used to solve secondary tasks, for example, towing air targets or photographing various kinds of objects. JD-1 aircraft were in service with the VU-2, VU-3, VU-4, VU-5, VU-7 and VU-10 squadrons, which were part of the aviation component of the American fleet. Also, some of the aircraft were used as carriers for unmanned aerial vehicles. Drones in this case acted as targets for training pilots and calculating air defense systems. These aircraft were designated JD-1D, and in 1962 it was changed to DB-26J.

### Tactical and Technical Specifications of 'Jig Dog' JD-1D Invader

Length, m	15,62
Span, m	21,34
Max take-off weight	18960
Engine	2x Pratt Whitney R-2800, 2000 hp
Max. Speed, km/h	518
Service Ceiling, m	7467
Max ferry range	4660

## ИСПОЛЗУЕМЫЕ КРАСКИ / USED COLORS:

COLOR	ICM	Revell	Tamiya
A Белый   White	1001	-	-
B Черный   Black	1002	302	XF1
C Алюминий   Aluminium	1023	199	XF16
D Желтый   Deep Yellow	1003	115	XF3
E Оранжевый   Deep Orange	1006	-	-
F Небесно-серая   Sky Grey	1033	371	XF19
G Оливковый   Olive Green	1068	360	XF5

COLOR	ICM	Revell	Tamiya
H Серебро   Silver	1024	190	X11
J Сталь   Natural Steel	1025	191	X32
K Оранжевая сталь   Gun metal	1027	109	X10
L Темно-синий   Dark blue	1077	156	-
M Полупрозрачный красный   Clear Red	1011	731	X27
N Полупрозрачный зеленый   Clear Green	1014	161	X25

Для получения глянцевого, сатинового или матового эффекта - используйте наши лаки!

For a glossy, satin or matte effect - use our varnishes!



2001  
МАТОВЫЙ ЛАК  
VARNISH MATT



2002  
САТИНОВЫЙ ЛАК  
VARNISH SATIN



2003  
ГЛЯНЦЕВЫЙ ЛАК  
VARNISH GLOSS

01 СТАДИЯ СБОРКИ  
ASSEMBLY STEP

03 СБОРОЧНАЯ ЕДИНИЦА  
ASSEMBLY UNIT

\* СДЕЛАТЬ САМОМУ  
SCRATCH BUILD

A ИСПОЛЗУЕМАЯ КРАСКА  
USED COLOR

? ПРОИЗВОЛЬНЫЙ ВЫБОР  
OPTIONAL

□ ПРИ СБОРКЕ НЕ ИСПОЛЗУЕТСЯ  
PARTS NOT FOR USE

x2 СДЕЛАТЬ ДВЕ ДЕТАЛИ  
MAKE 2 PCS

✗ НЕ КЛЕИТЬ  
DO NOT CEMENT

🔪 ПРОСВЕРЛИТЬ  
OPEN HOLE

🔪 КЛЕИТЬ  
GLUE

✂ ОТРЕЗАТЬ  
CUT OFF

## В Н И М А Н И Е !

Перед сборкой внимательно прочтите руководство по монтажу. Каждая деталь пронумерована. Соблюдать последовательность монтажа. Необходимы рабочие инструменты: нож и напильник для зачистки деталей; разжигатель, клейкая лента и зажимы для склеивания склеиваемых деталей. Детали из пластика очистить в растворе мягкого моющего средства и высушить на воздухе для того, чтобы краска и переводная картинка лучше приклеились. Перед приклеиванием проверить, подходит ли детали; клей наносить экономно. Хром и краску удалить с поверхностей склеивания. Небольшие детали покрасить перед тем, как они будут удалены из рамок. Краску необходимо хорошо просушить, только после этого продолжать сборку. Каждую соответствующую переводную картинку отдельно вырезать и приклеить на 20 секунд окунув в теплую воду. На обозначенном месте картинку отделить от бумаги и прижать промазанной стороной.

ООО ICM Холдинг  
ул. Бориспольская 9, строение 64,  
02099, Киев, Украина  
Тел./факс: +38(044) 369 54 12  
E-mail: export@icm.com.ua



## С А У Т И О Н !

Read the instructions thoroughly prior to assembly. Each component is numbered. Adhere to specified sequence of assembly. Tools required: knife and file for removal of components from frame, rubber bond, adhesive tape and clothes pegs for clamping components together after applying adhesive. Clean plastic components in a mild detergent solution and allow to air-dry so that paint and transfers adhere better. Prior to applying adhesive, check to see whether the components fit together; apply adhesive sparingly. Remove chrome and paint from the contact surfaces. Paint small components before removing them from the frame. Allow paint to dry well, and only then continue to assemble. Cut out each transfer individually and immerse in warm water for approx. 20 seconds. Slide transfer off paper and into designated position, then press on with blotting paper.

ICM Holding  
Borispolskaya, 9, build. 64,  
02099, Kiev, Ukraine  
Tel./Fax +38(044) 369 54 12  
E-mail: export@icm.com.ua

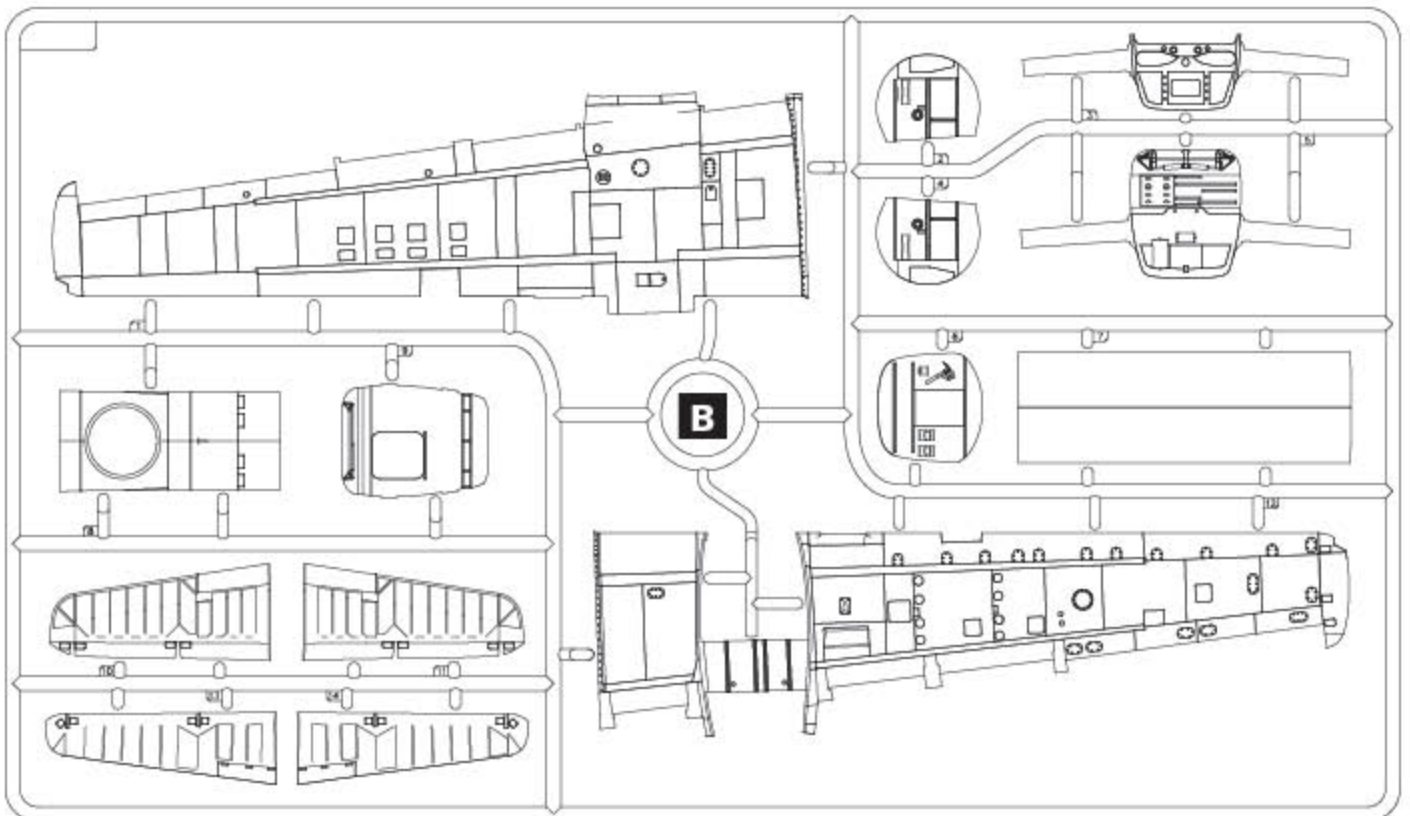
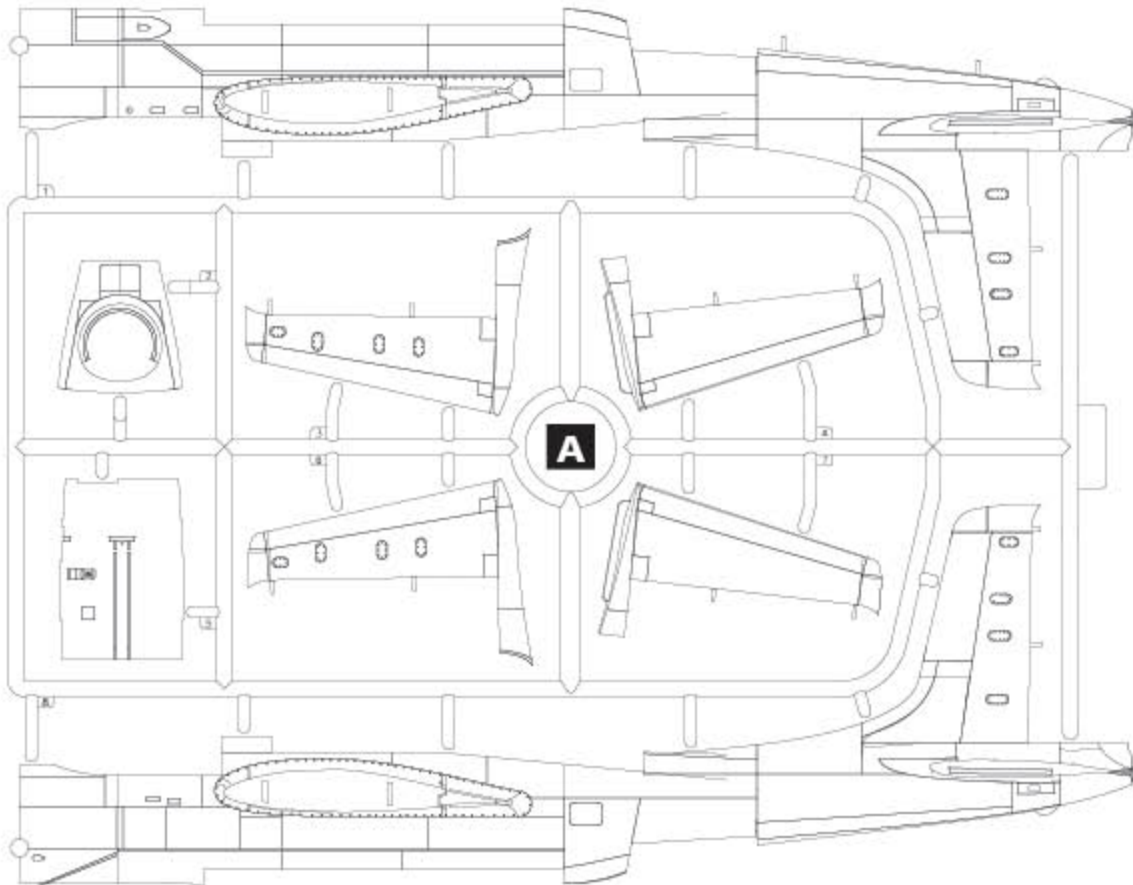



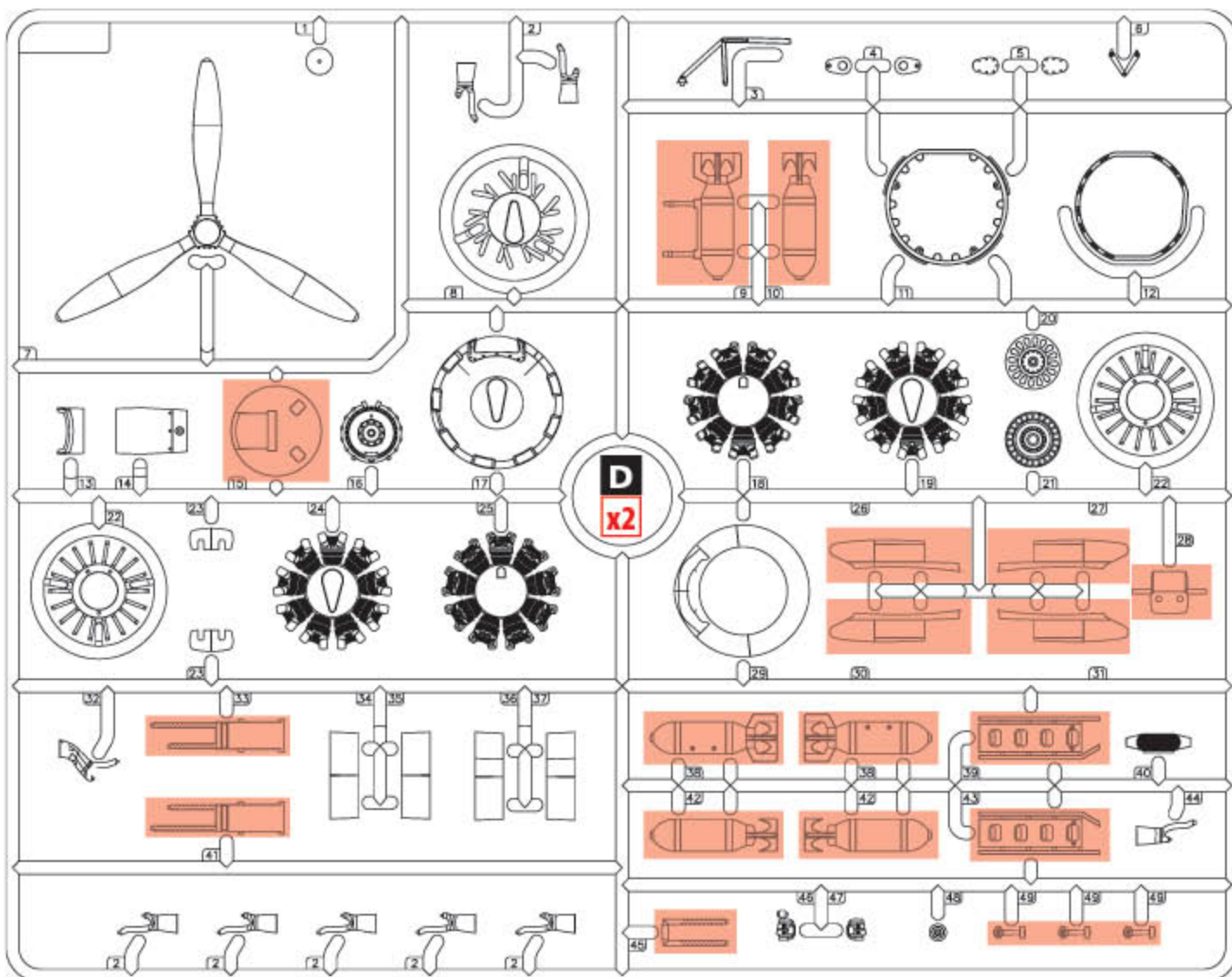
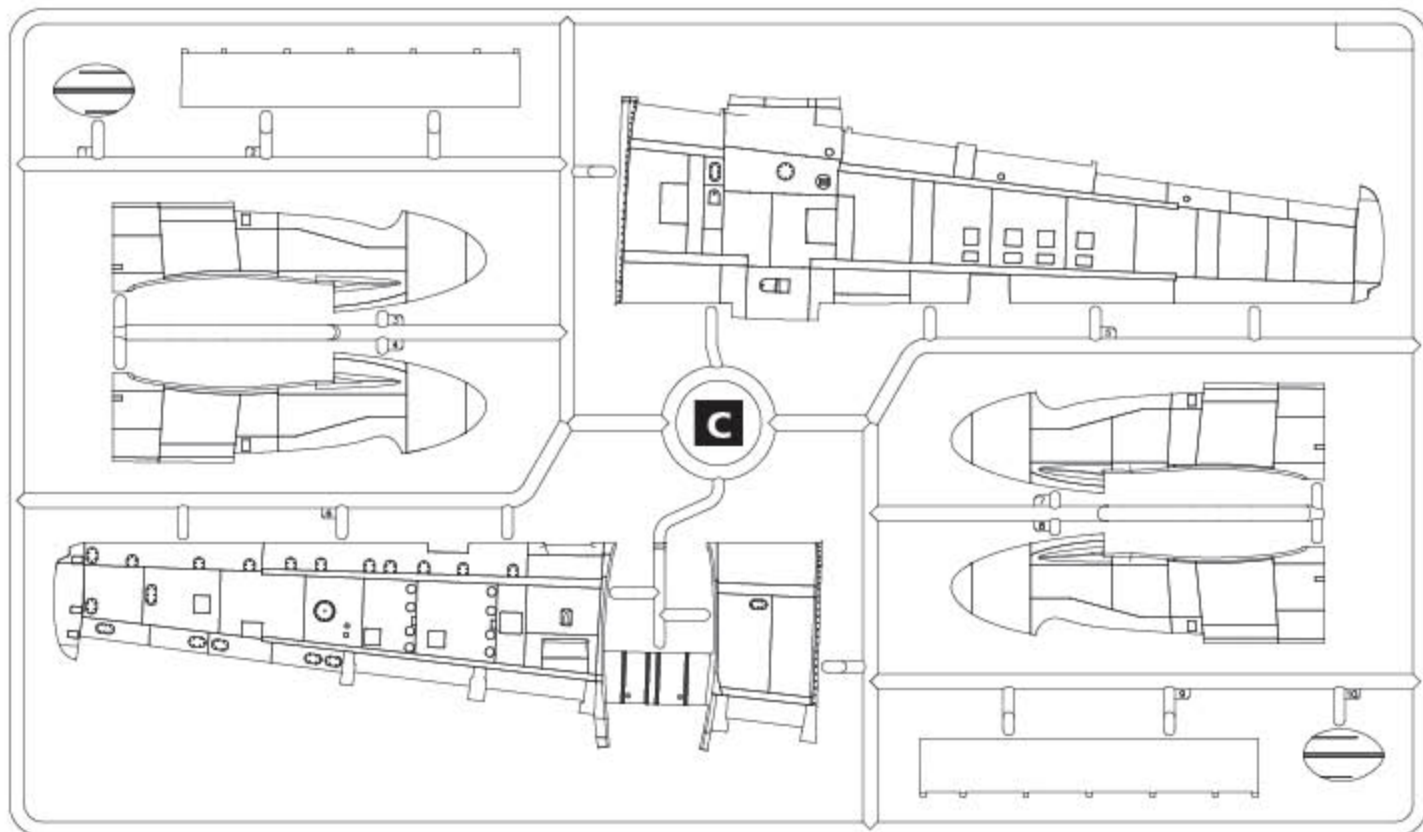

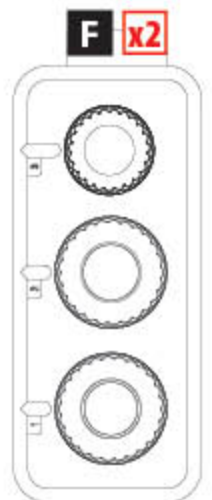
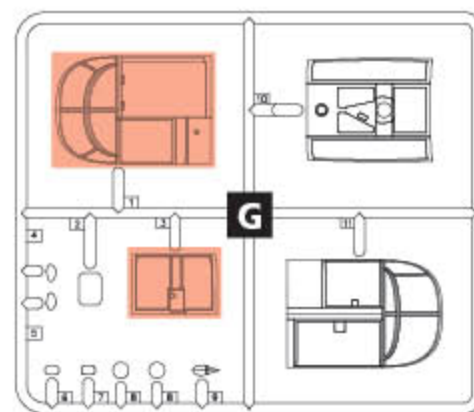
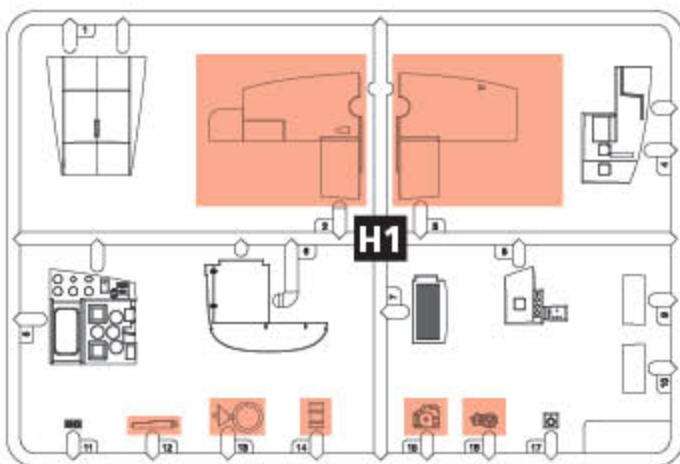
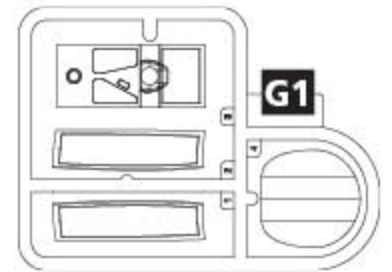
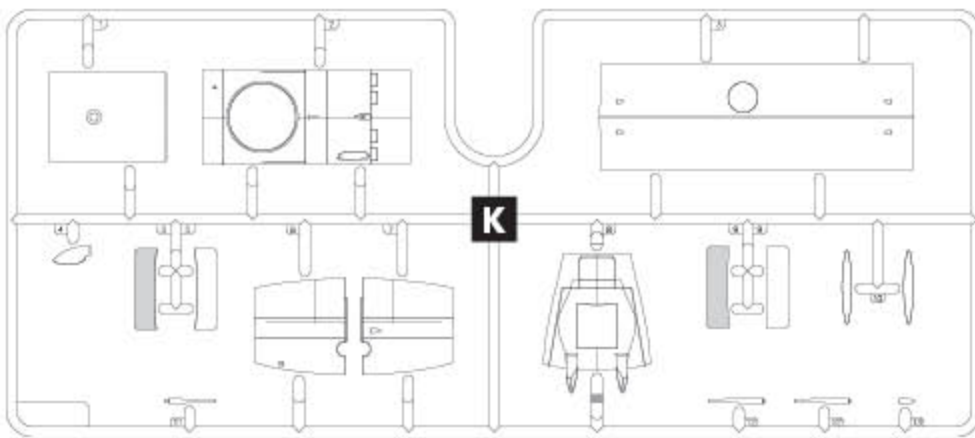
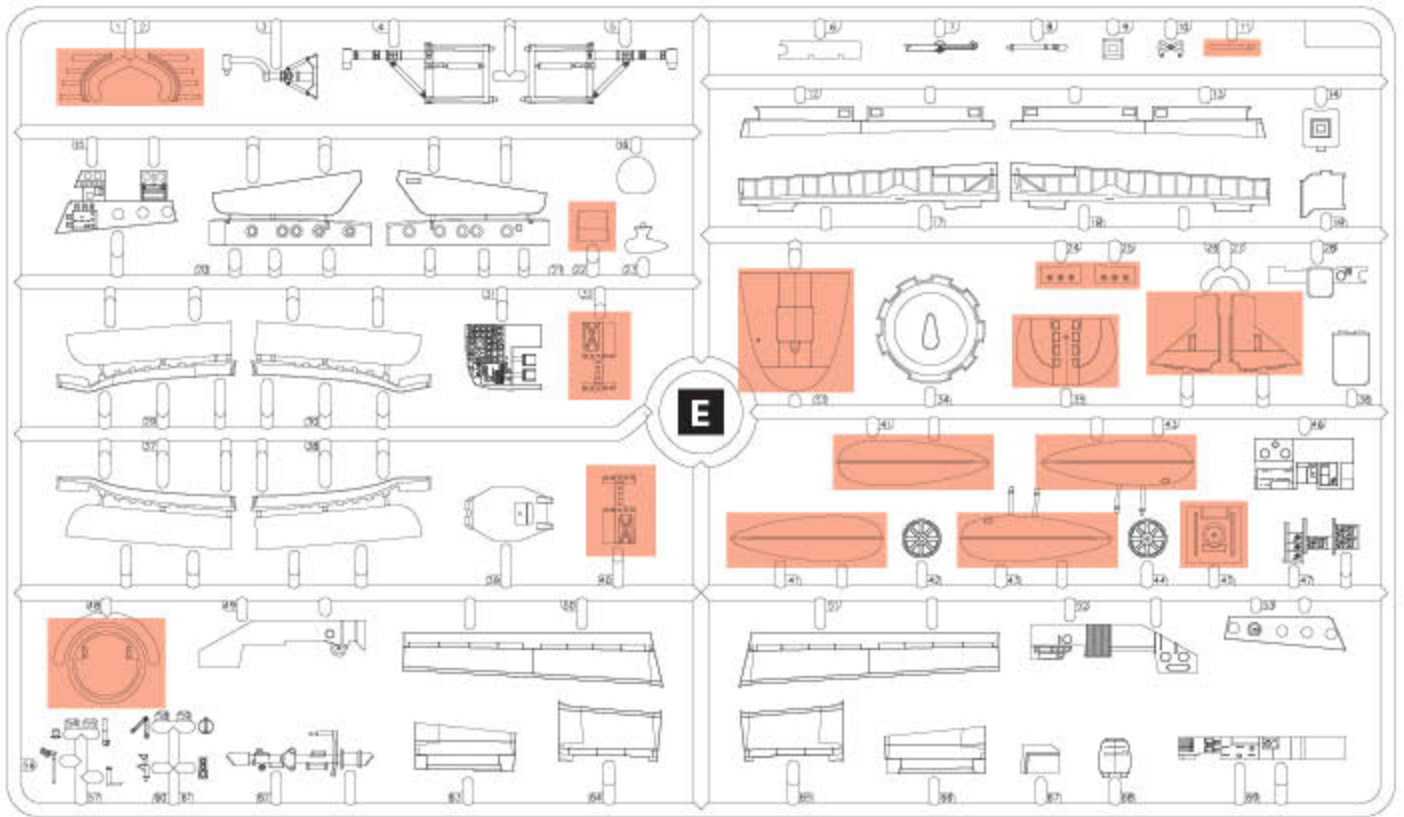

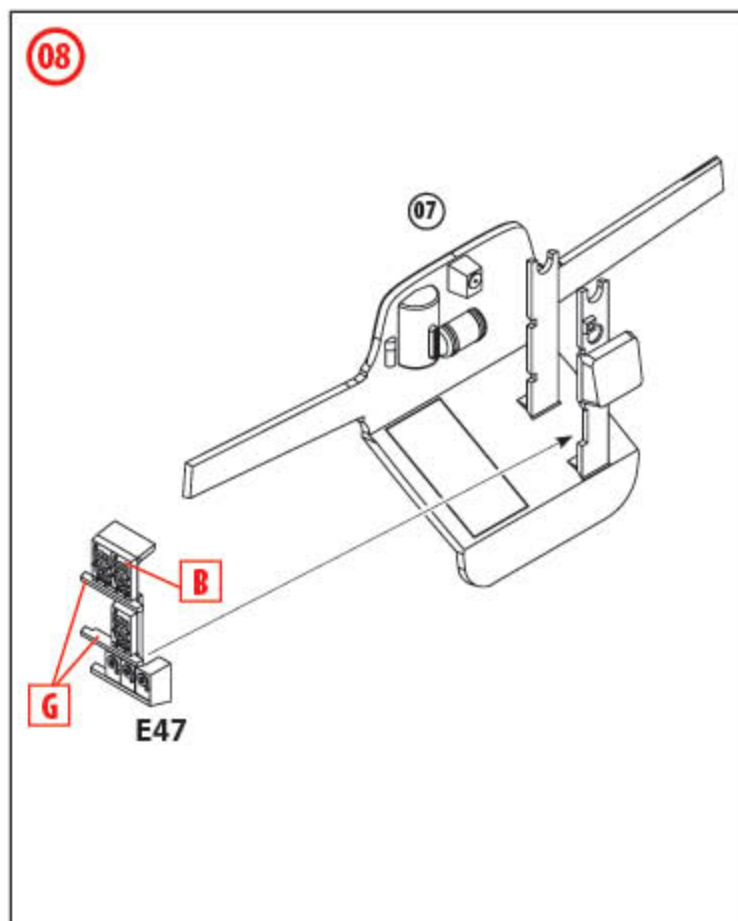
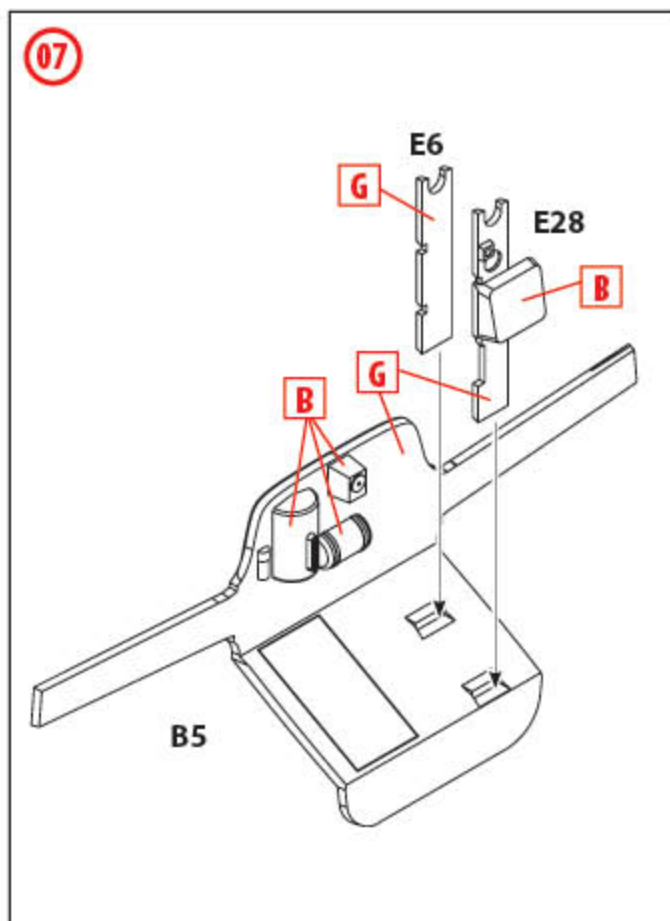
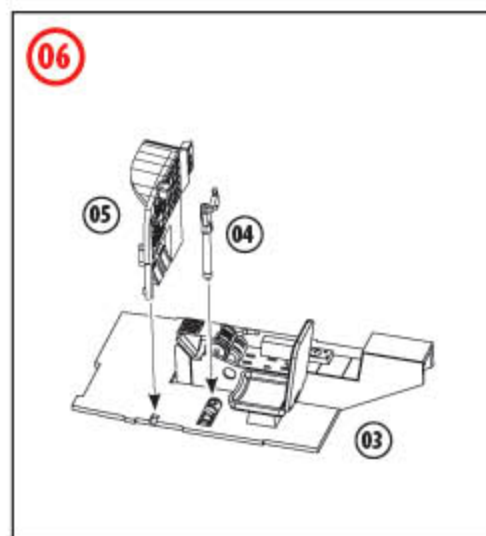
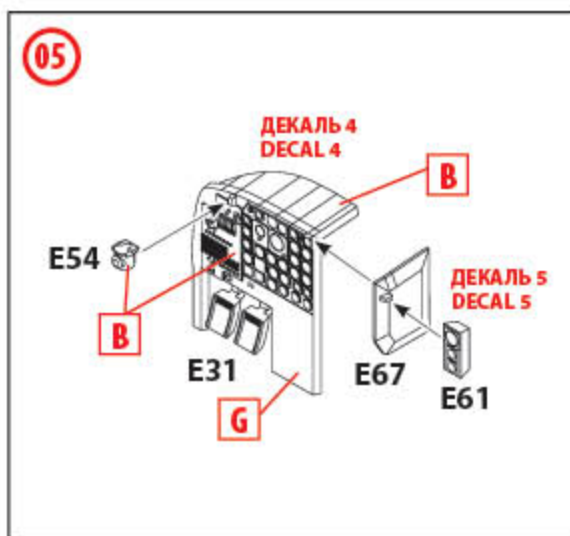
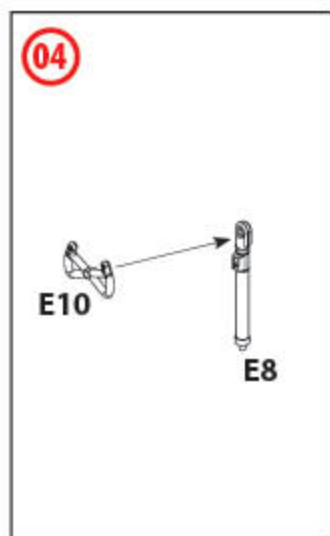
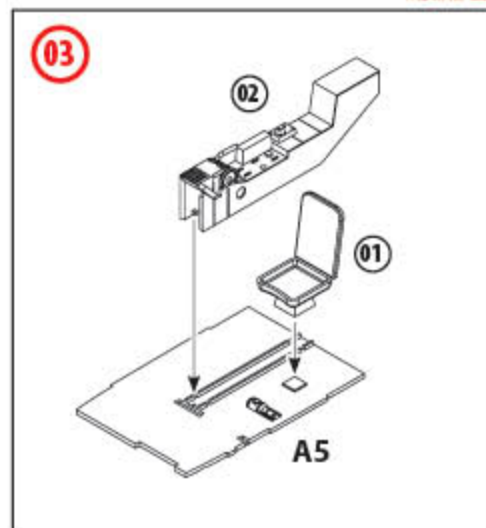
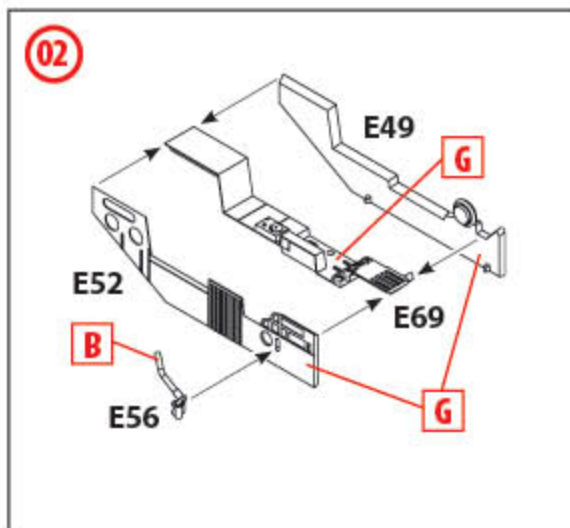
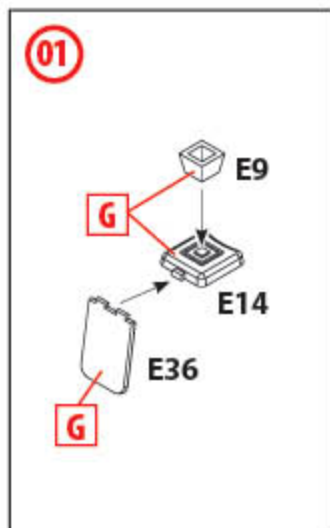



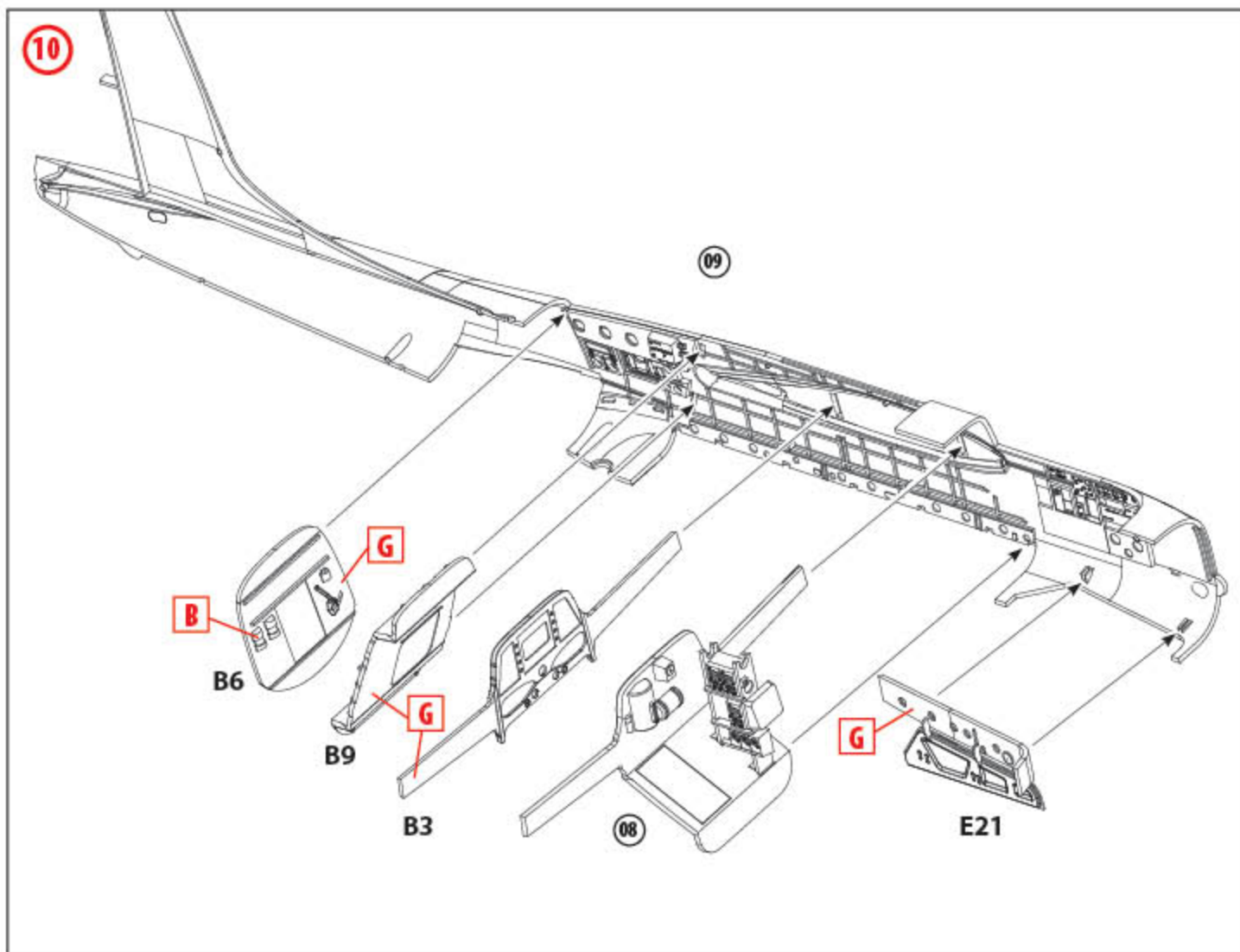
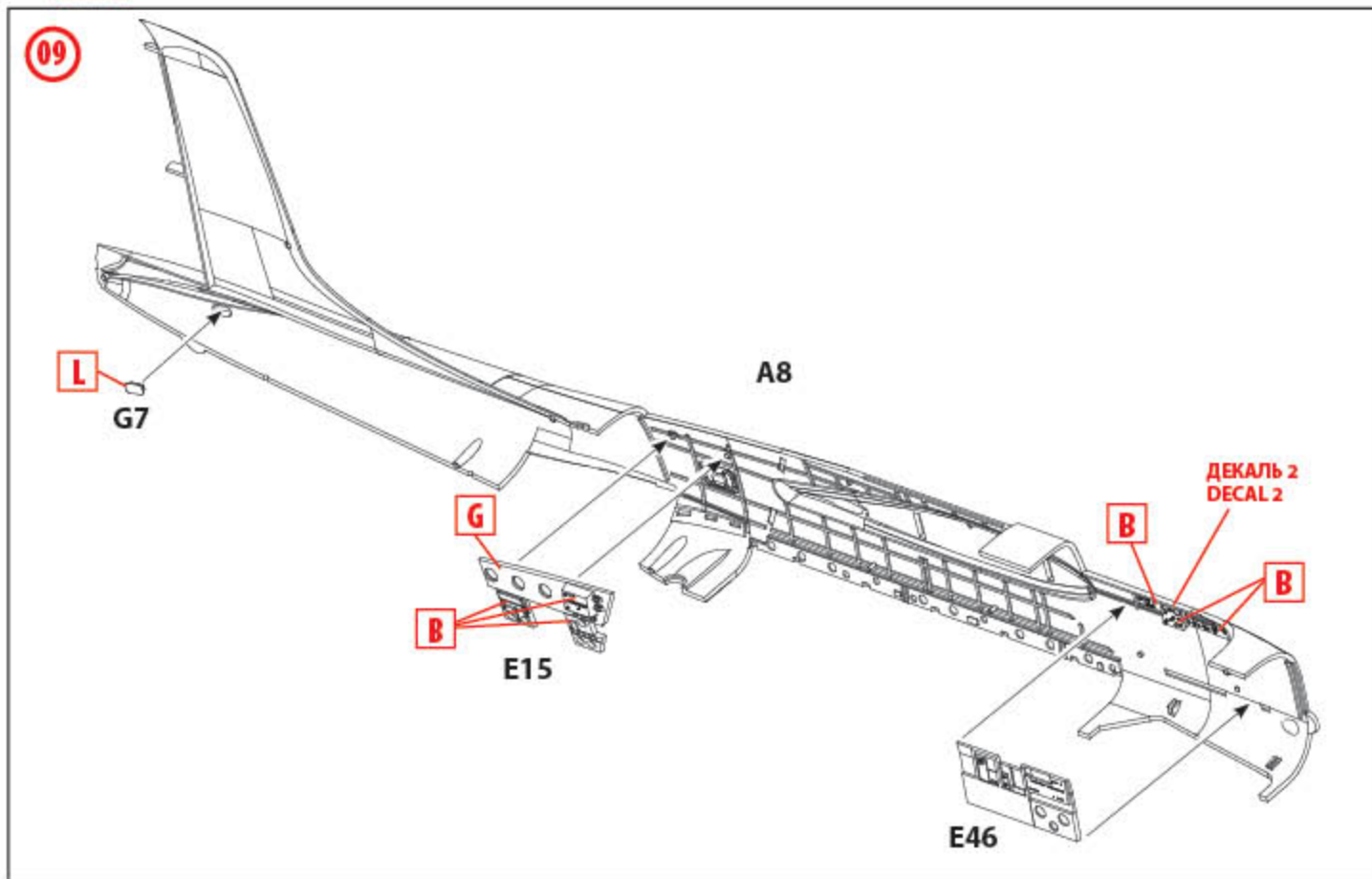

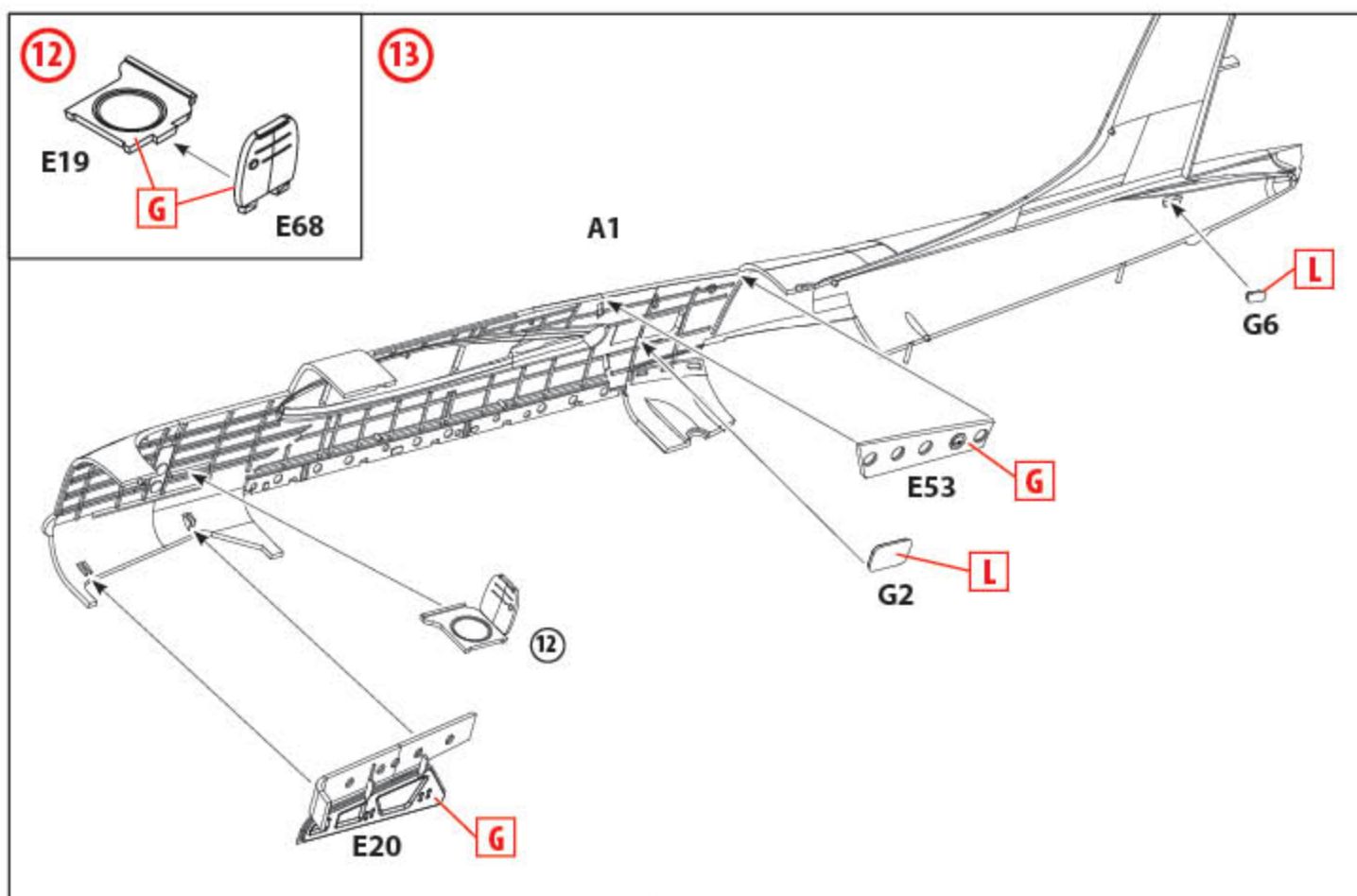
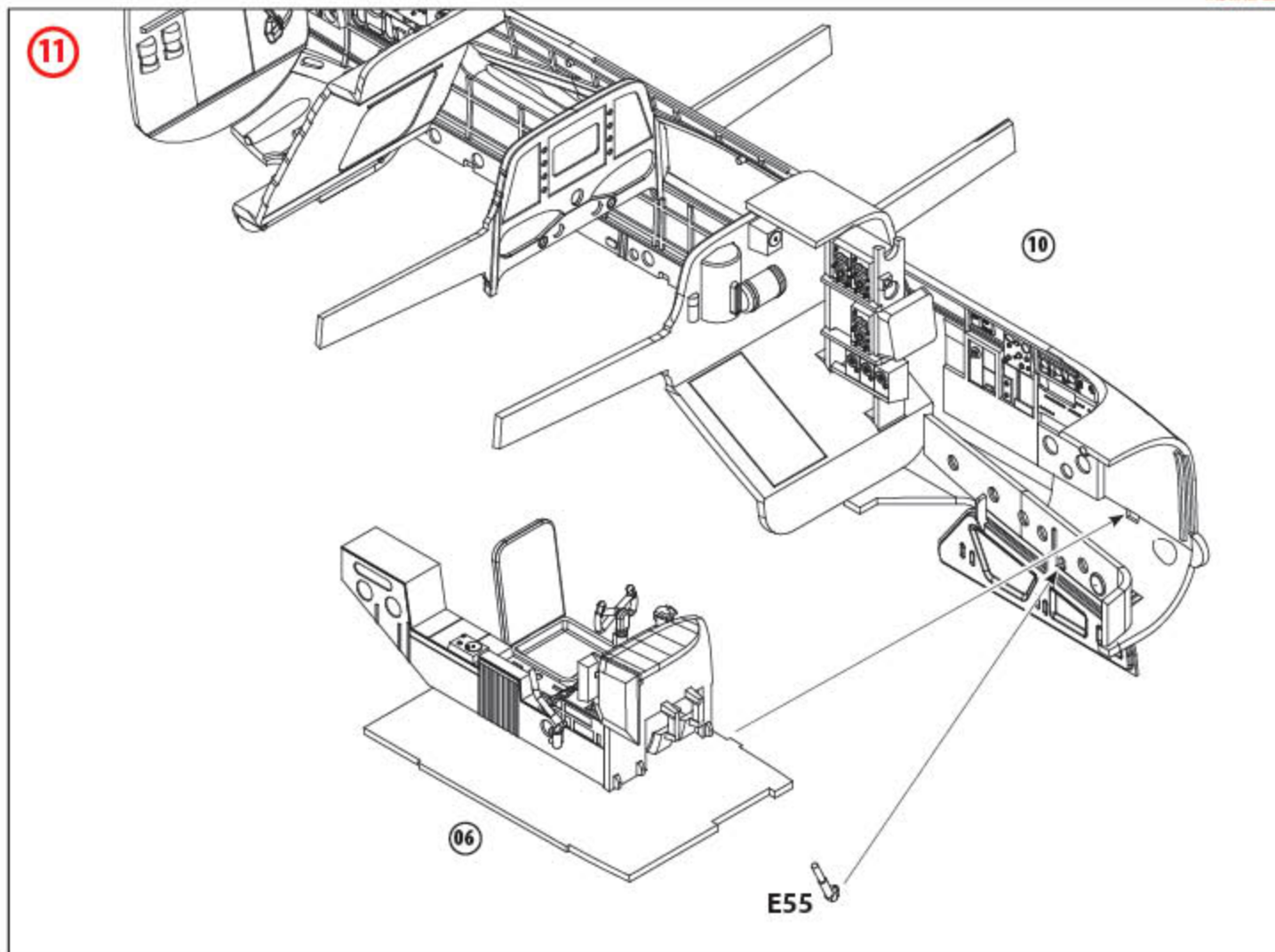

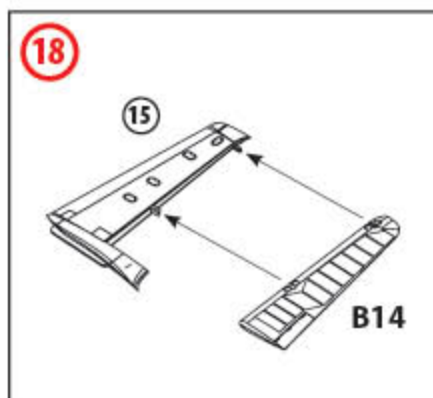
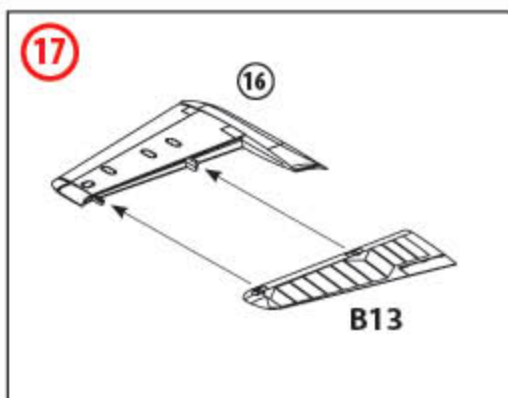
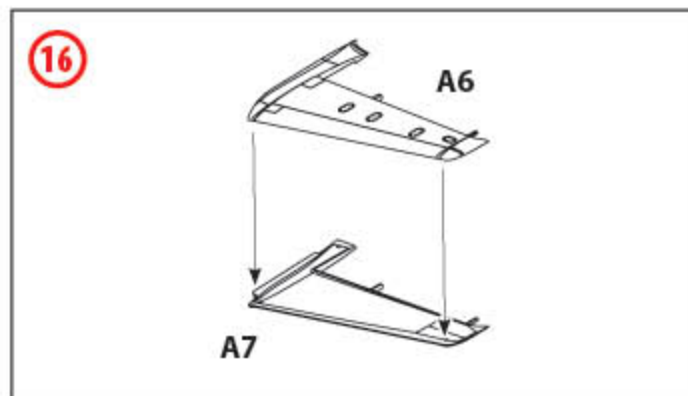
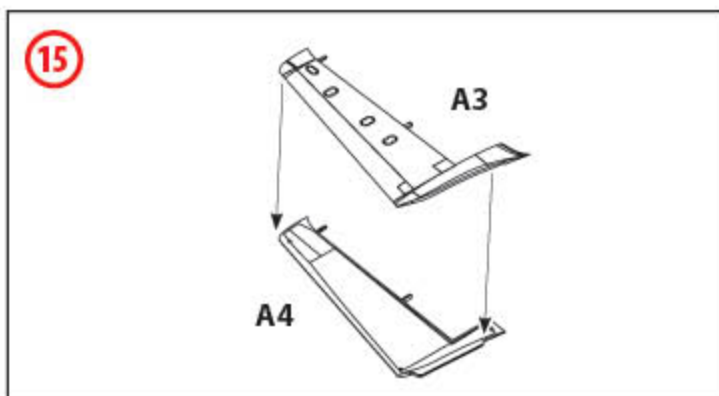
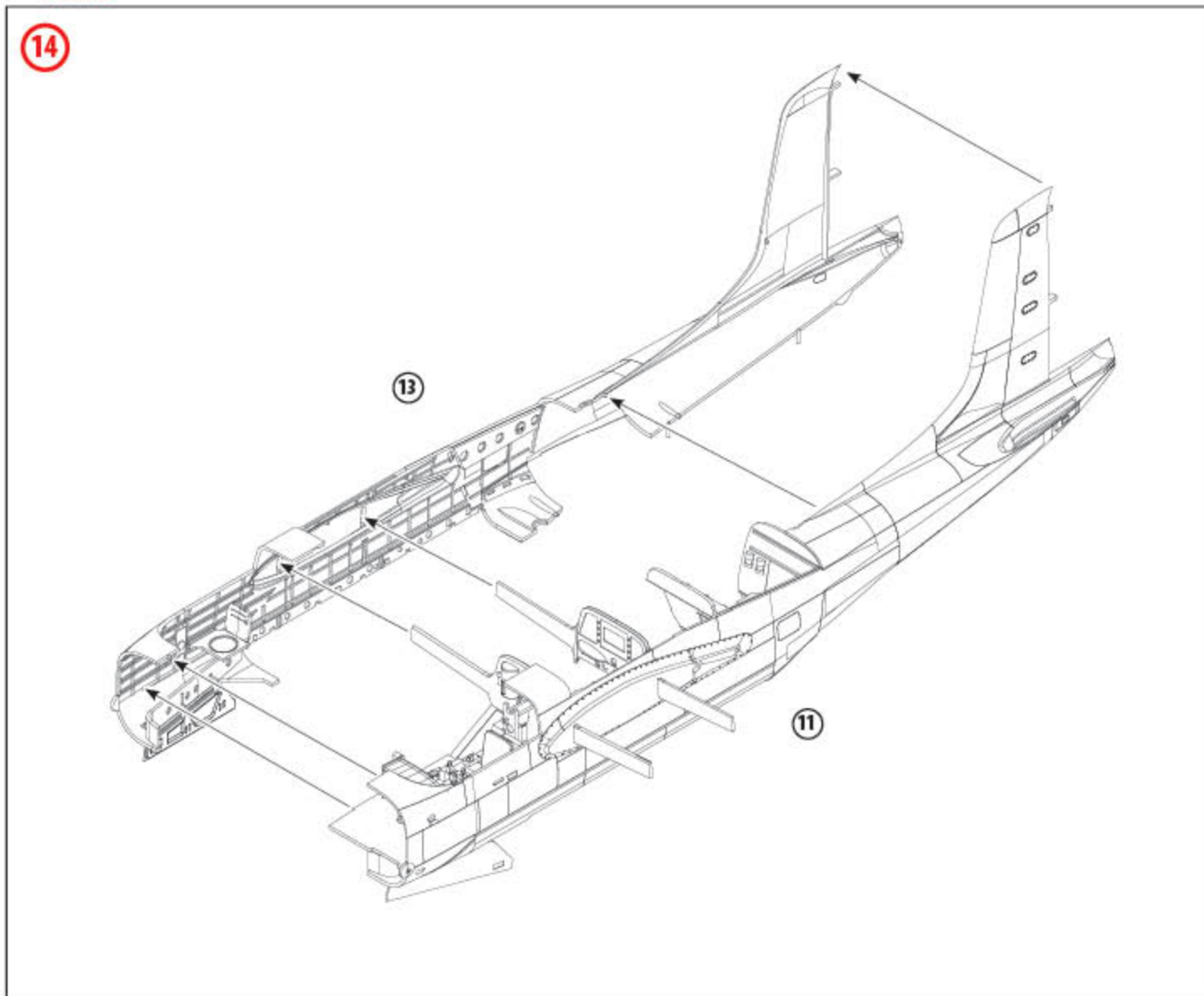



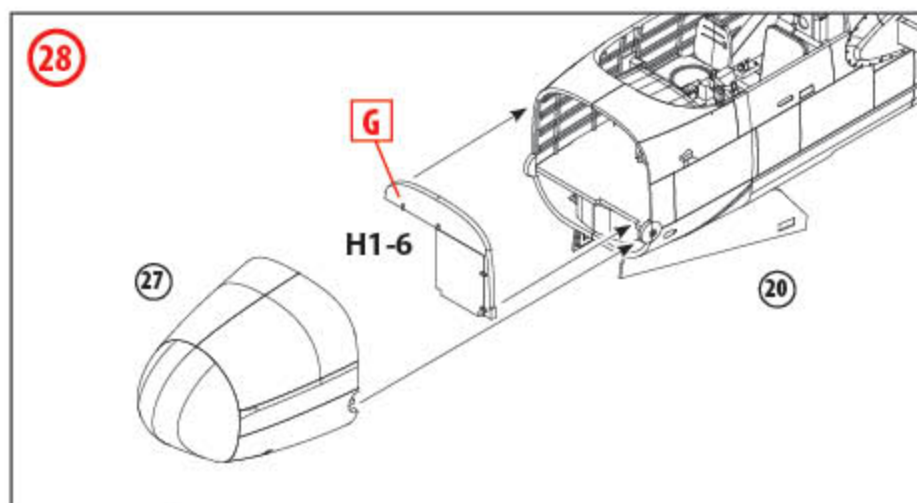
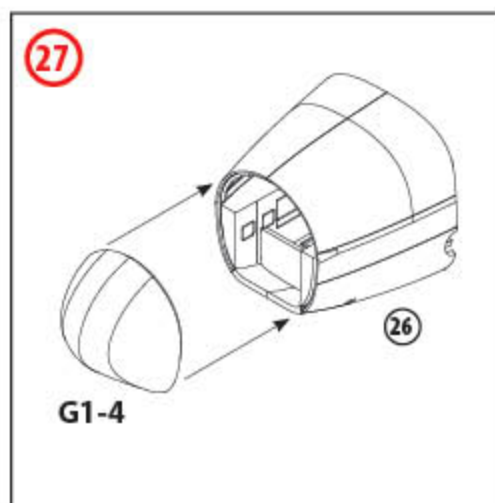
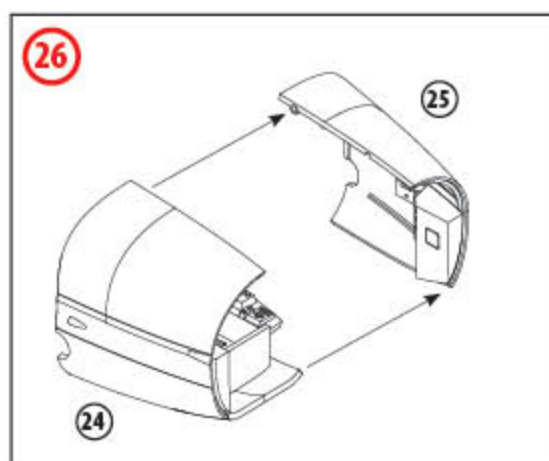
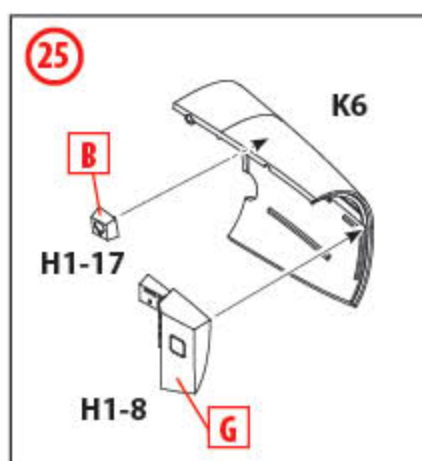
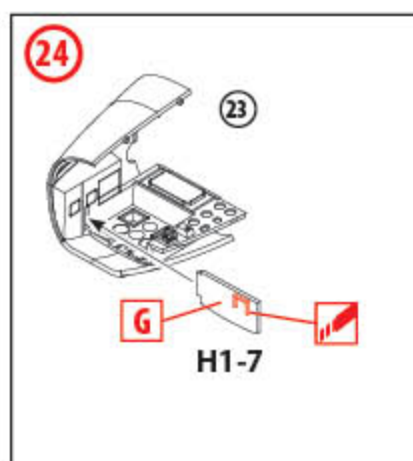
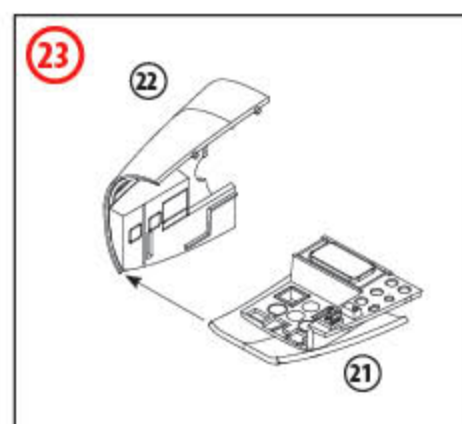
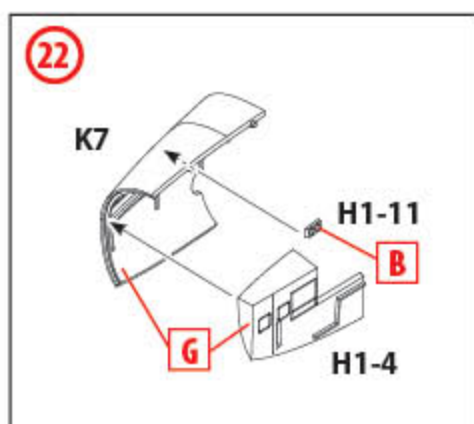
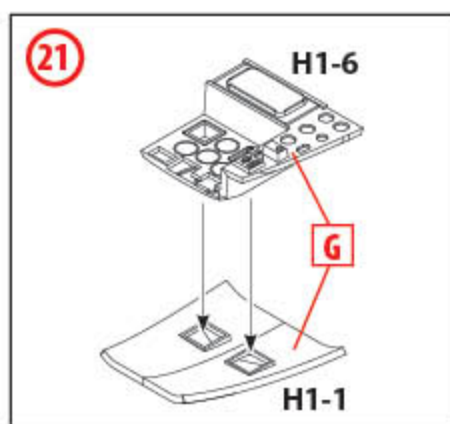
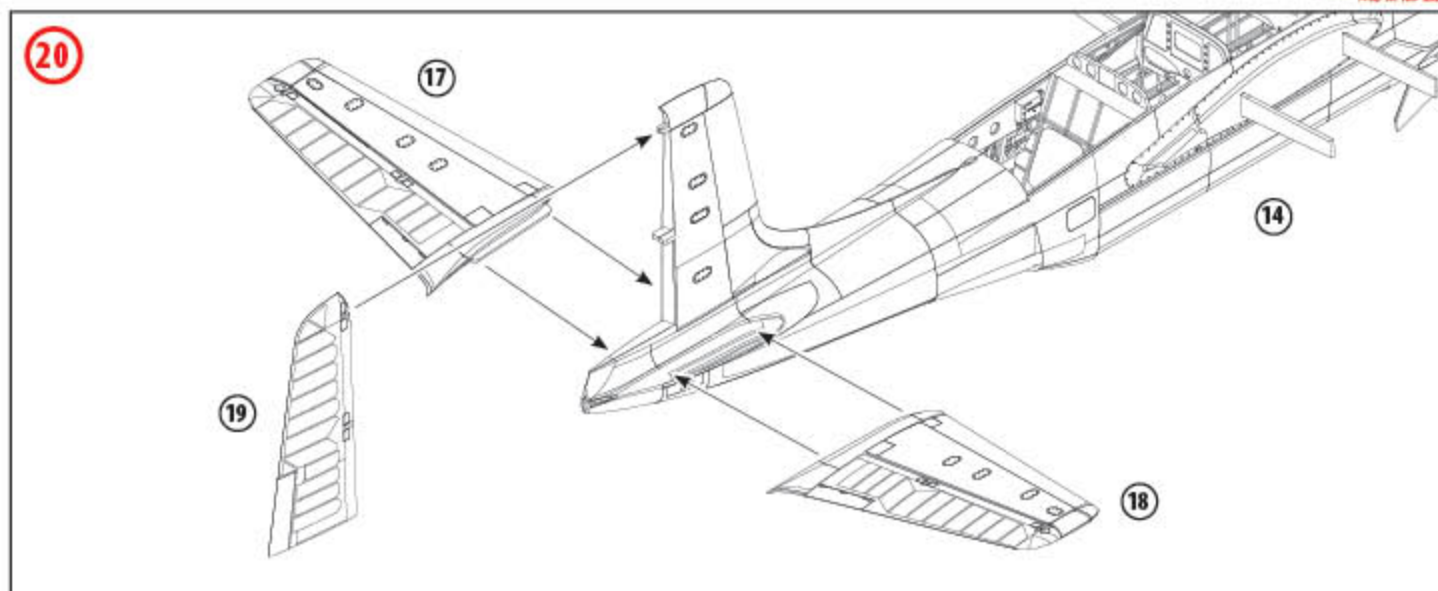

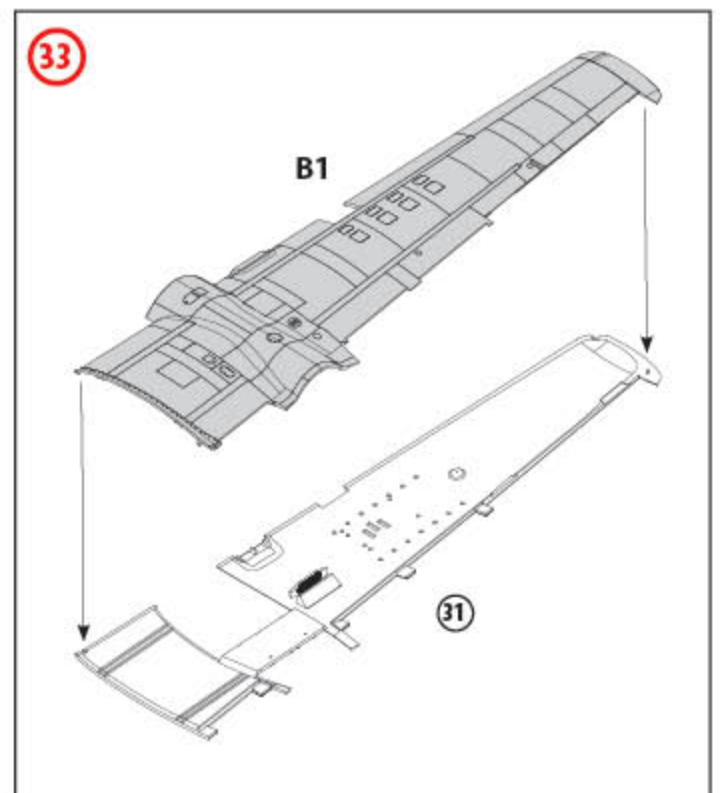
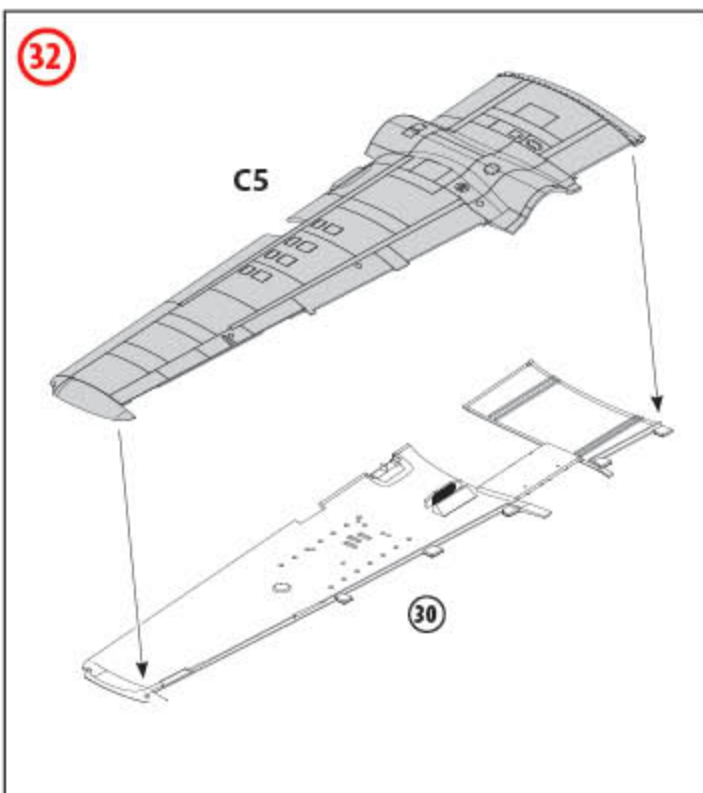
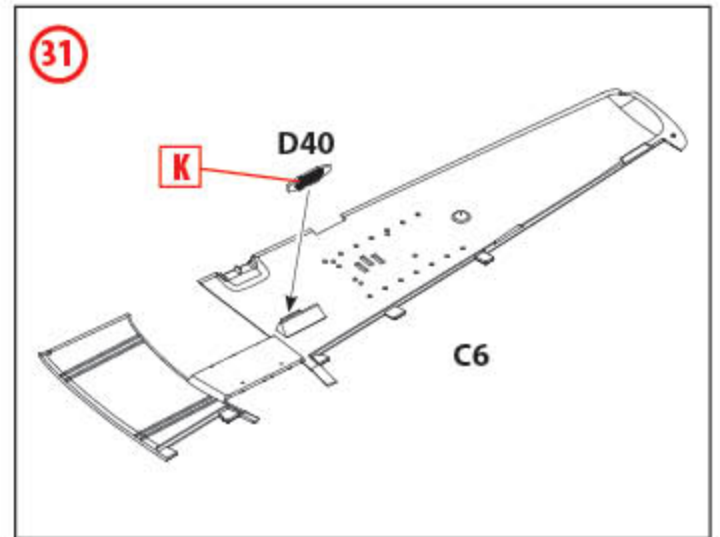
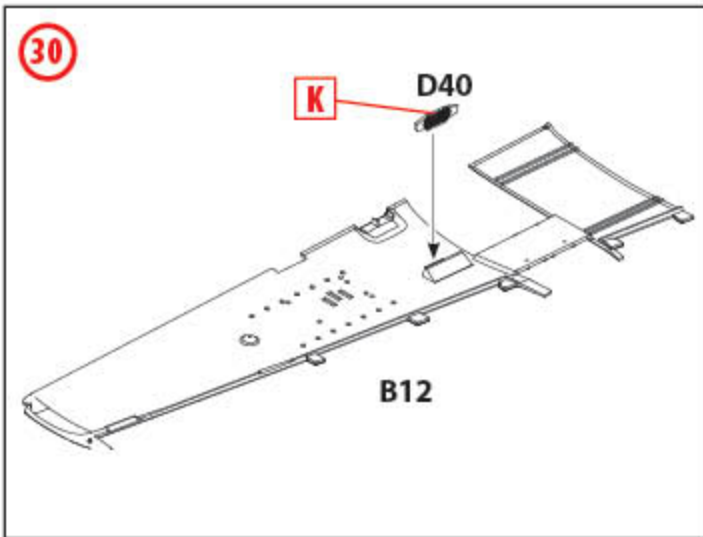
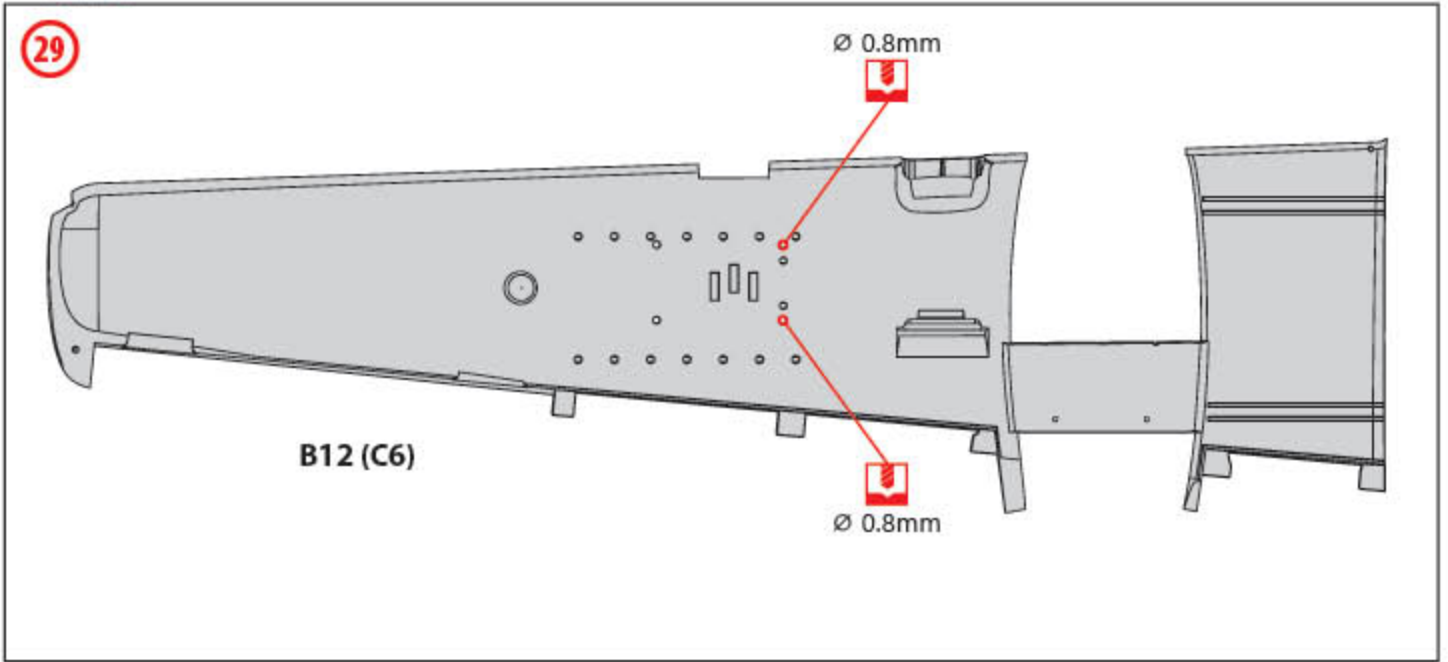

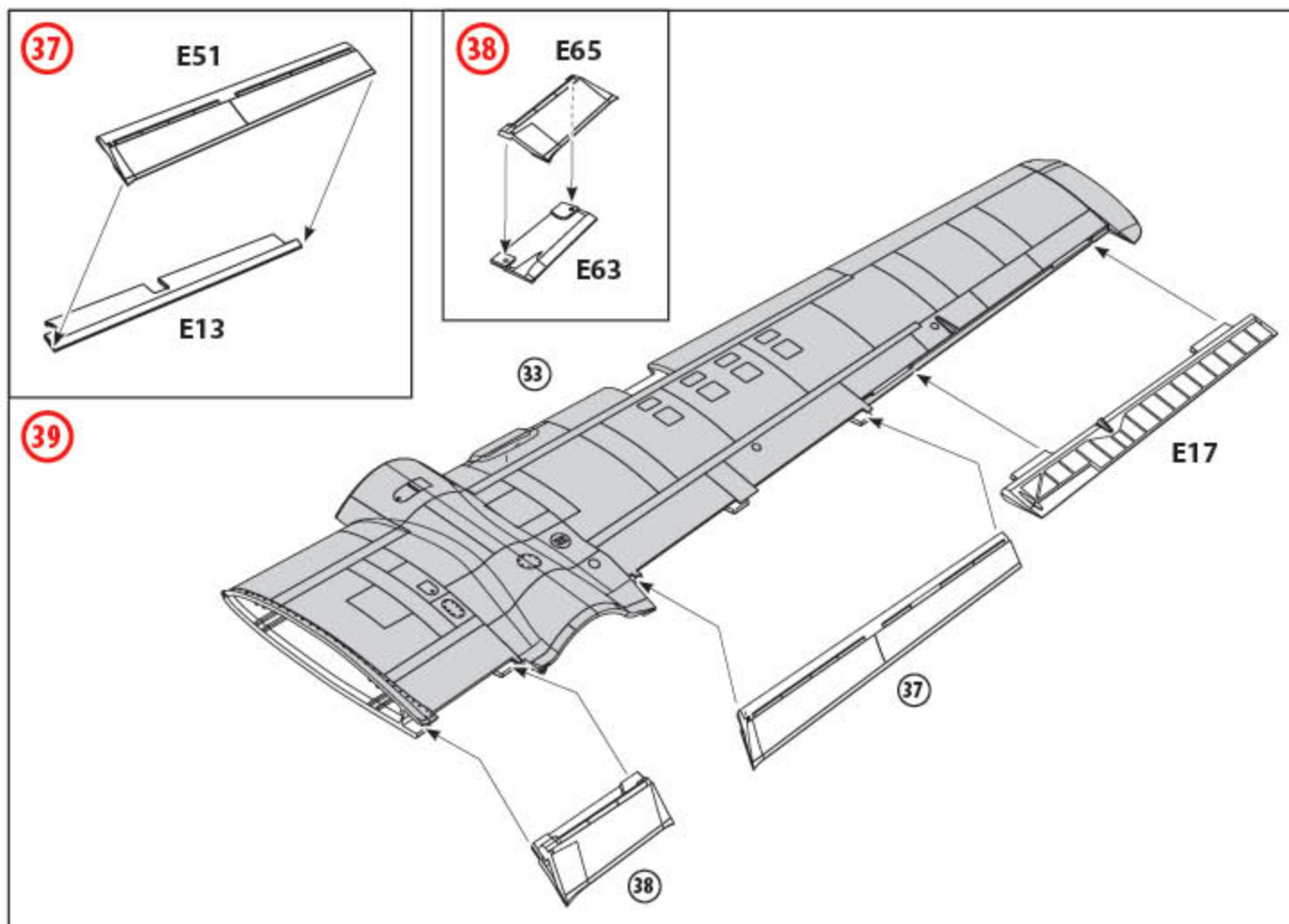
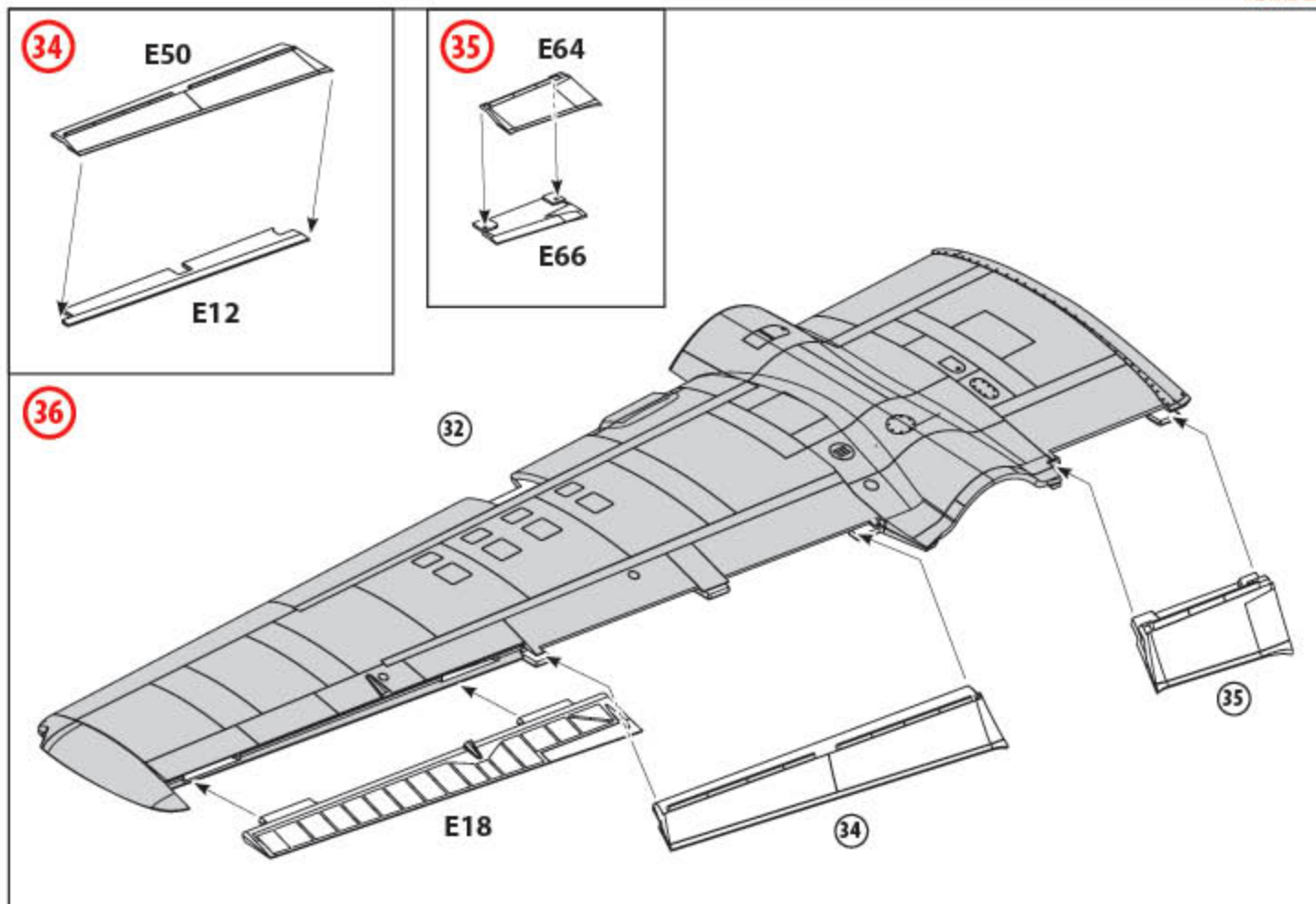



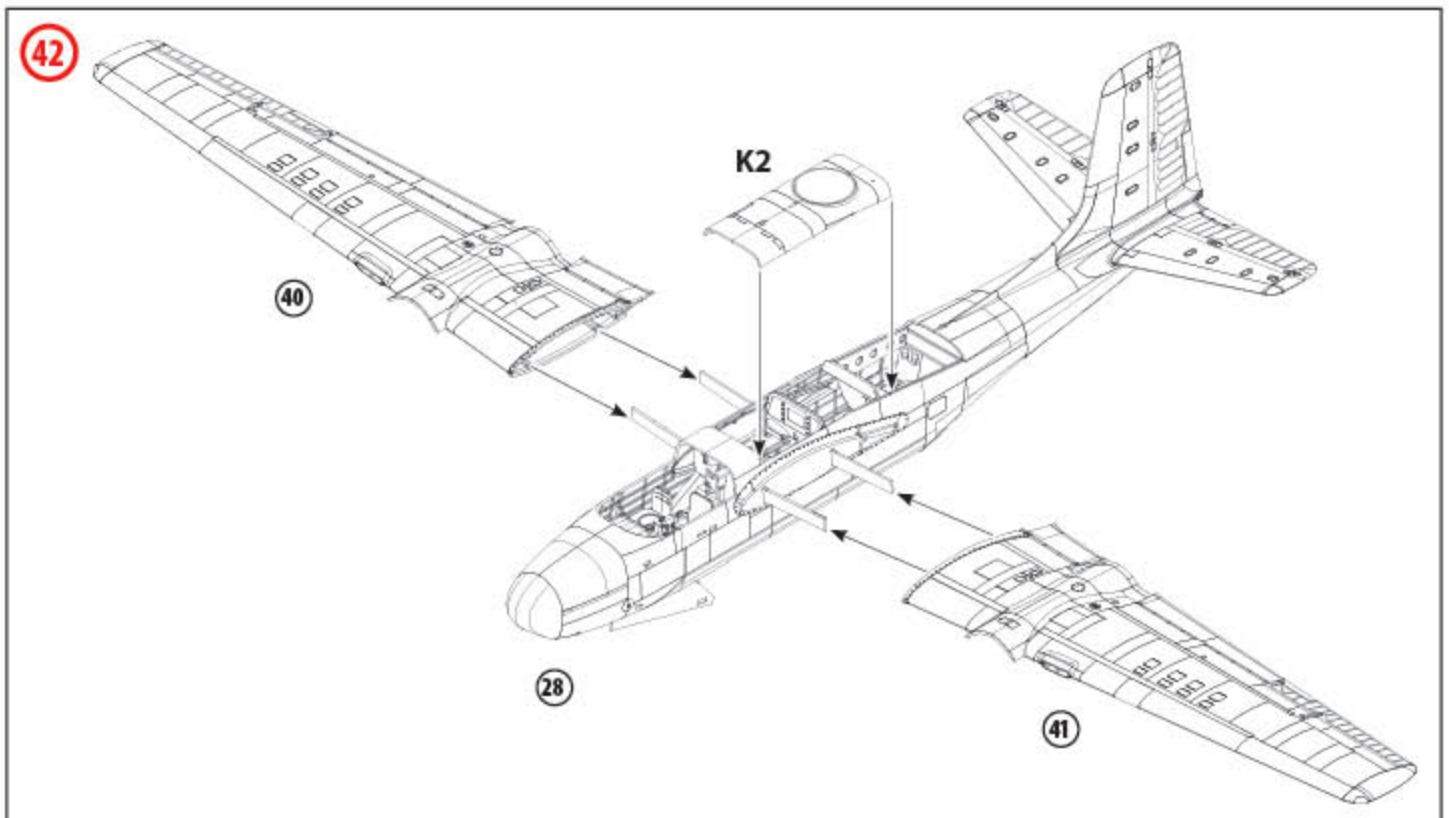
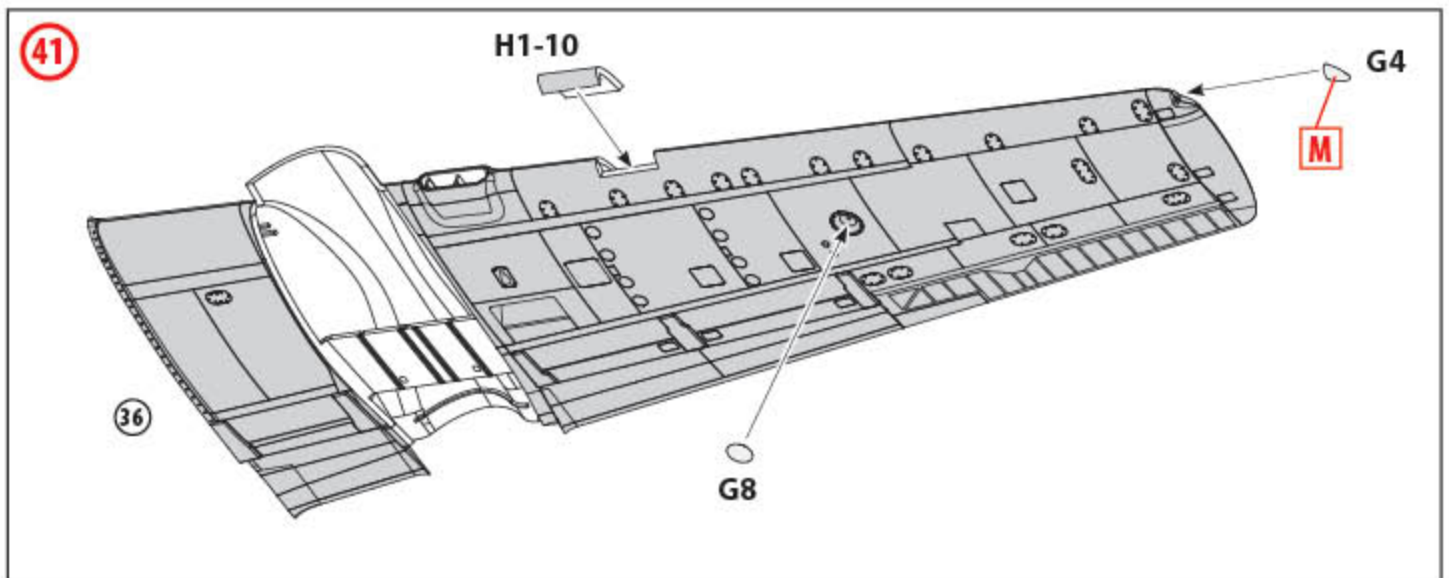
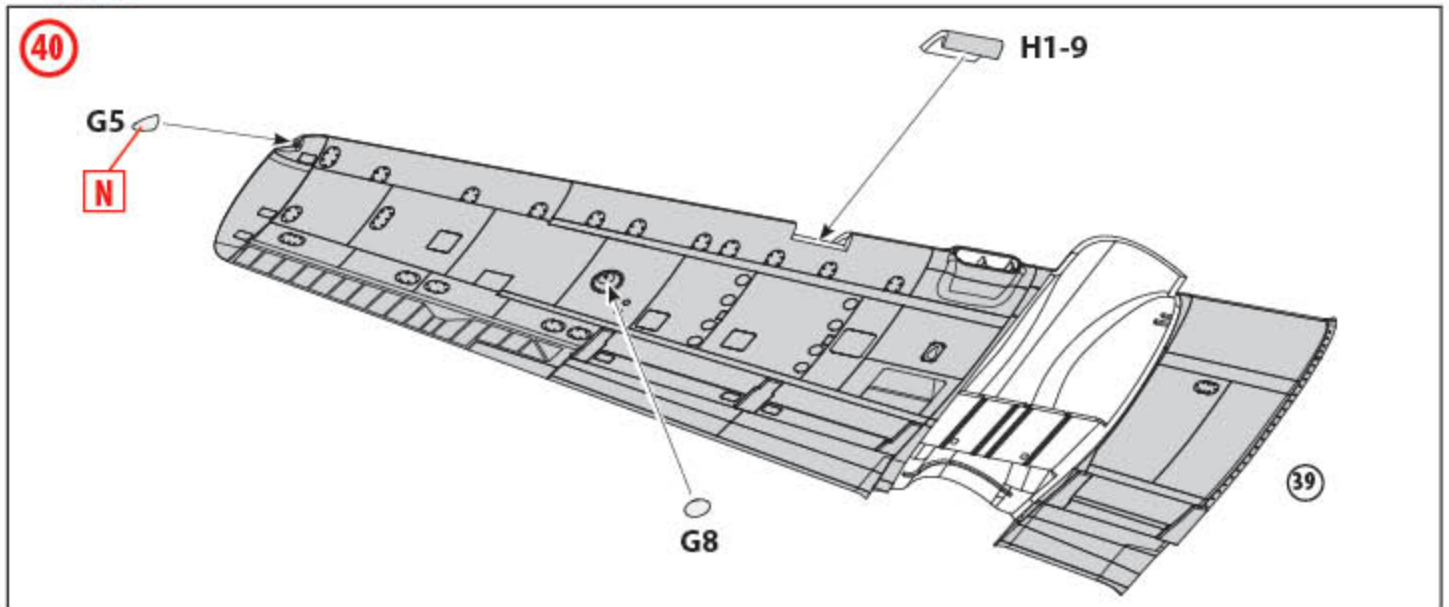

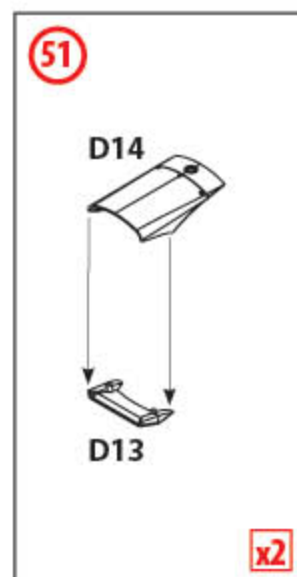
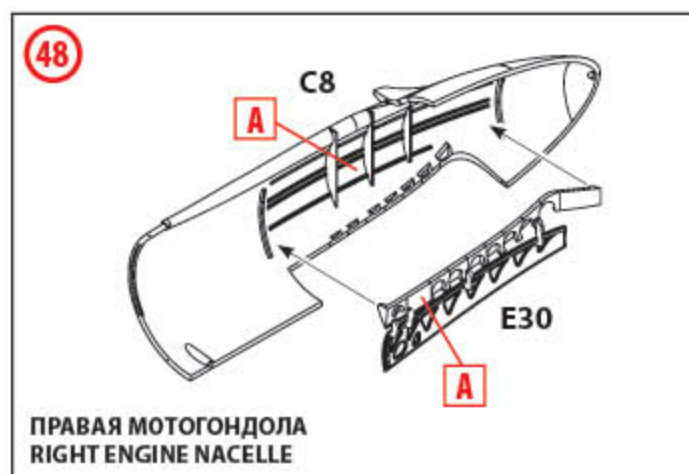
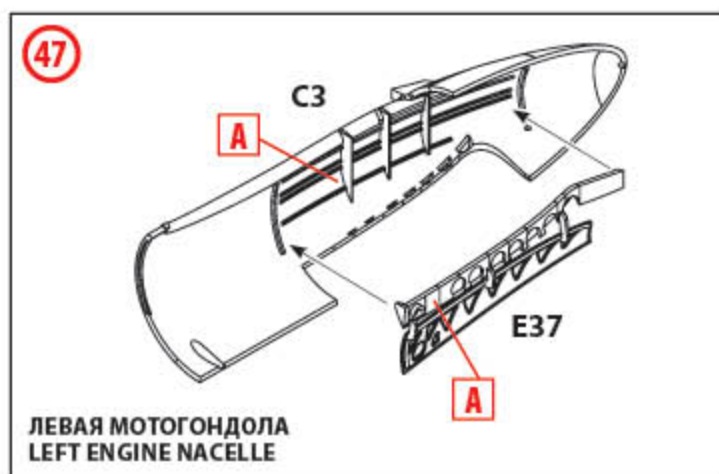
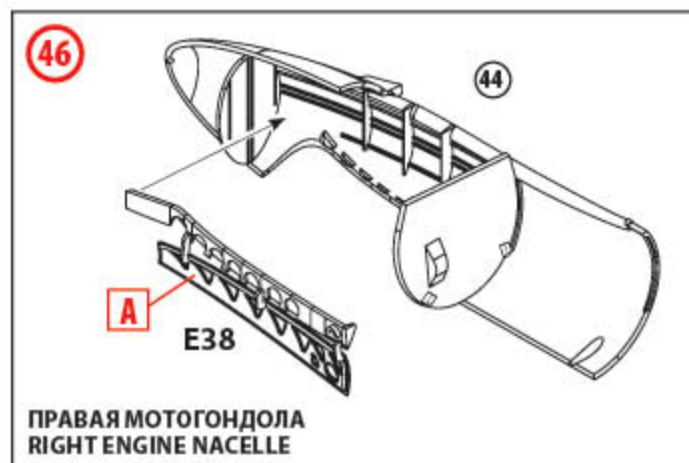
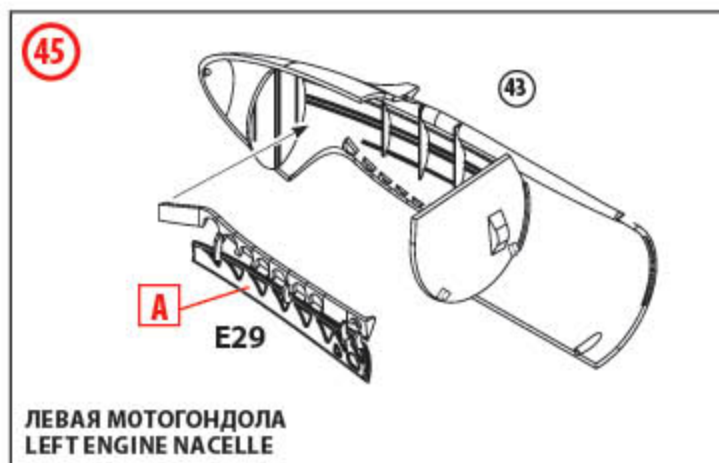
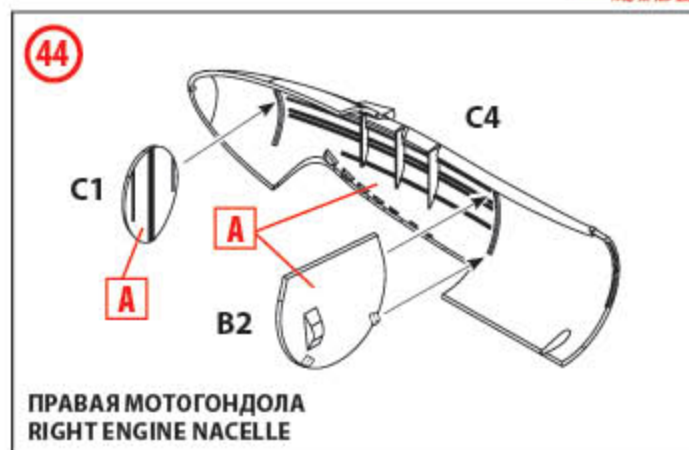
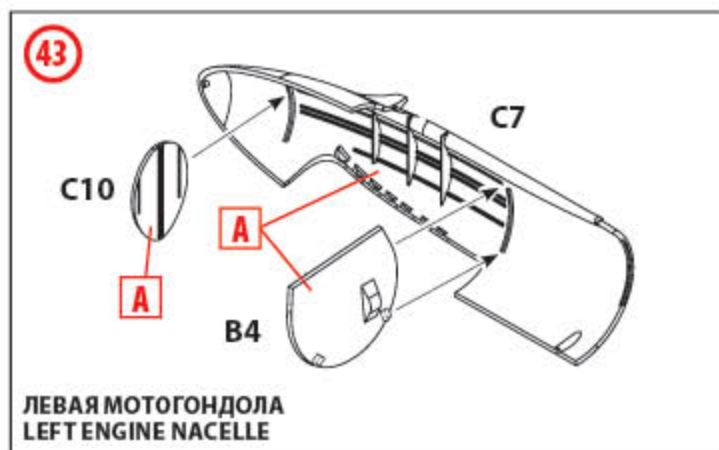

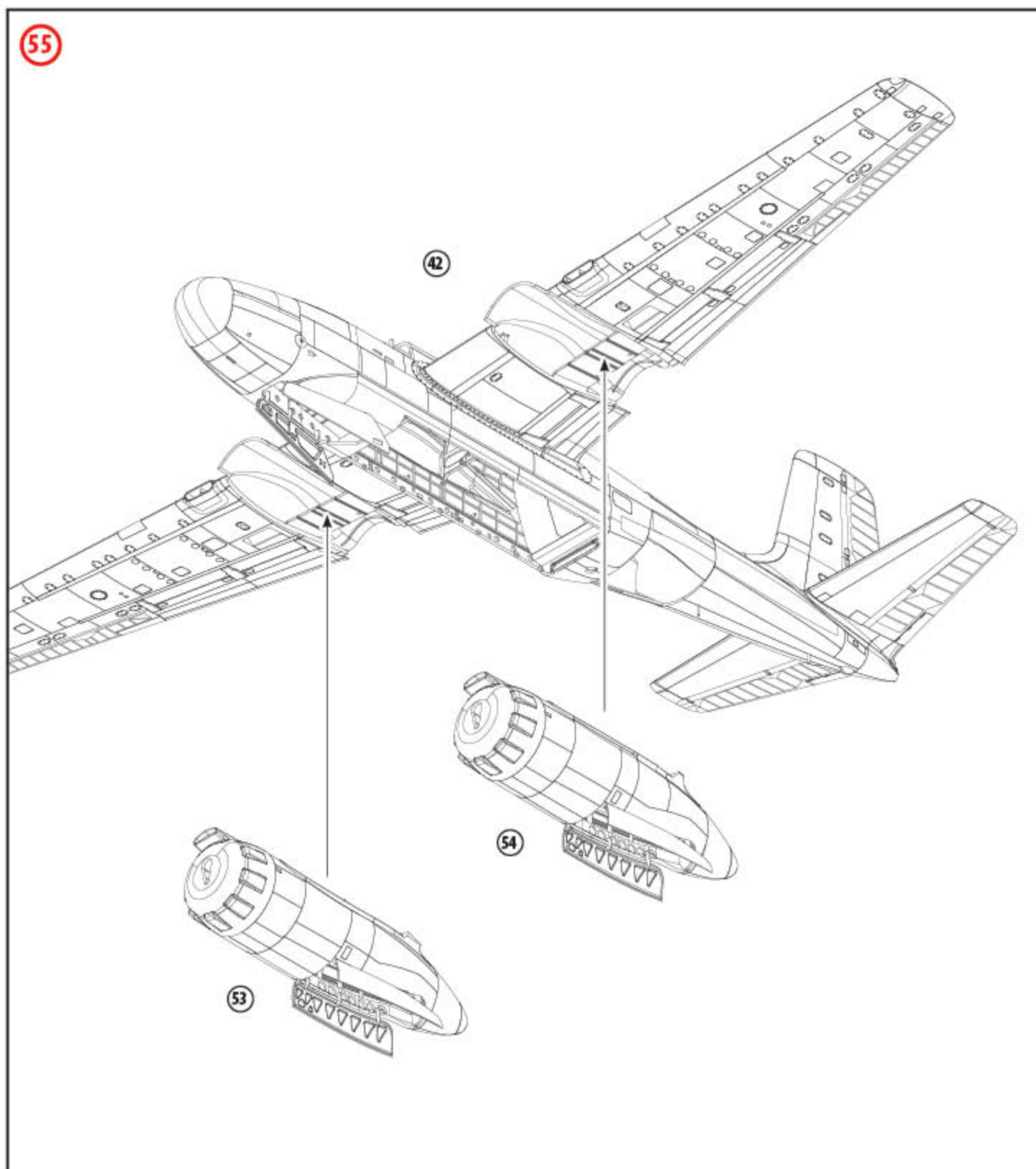
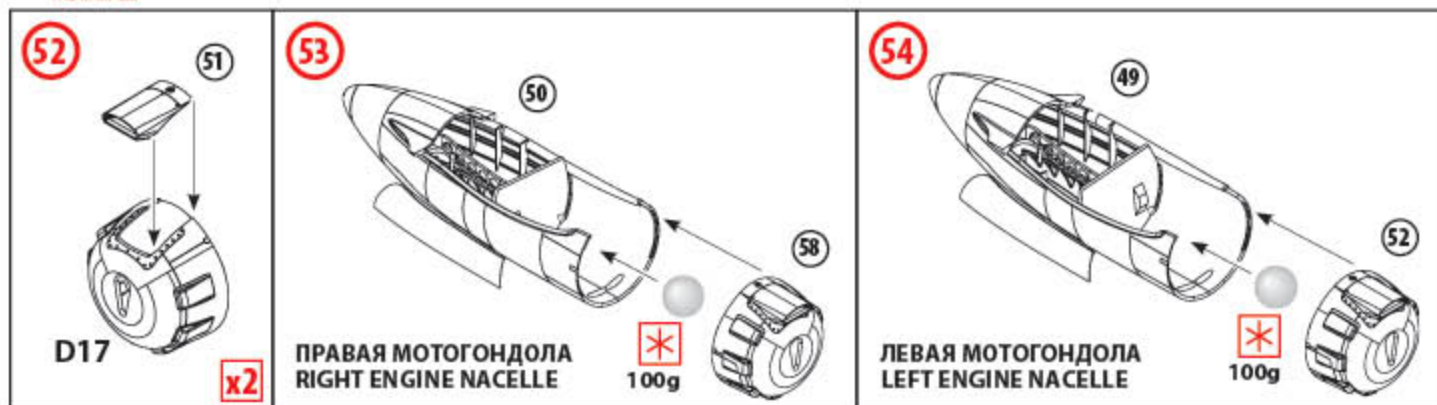



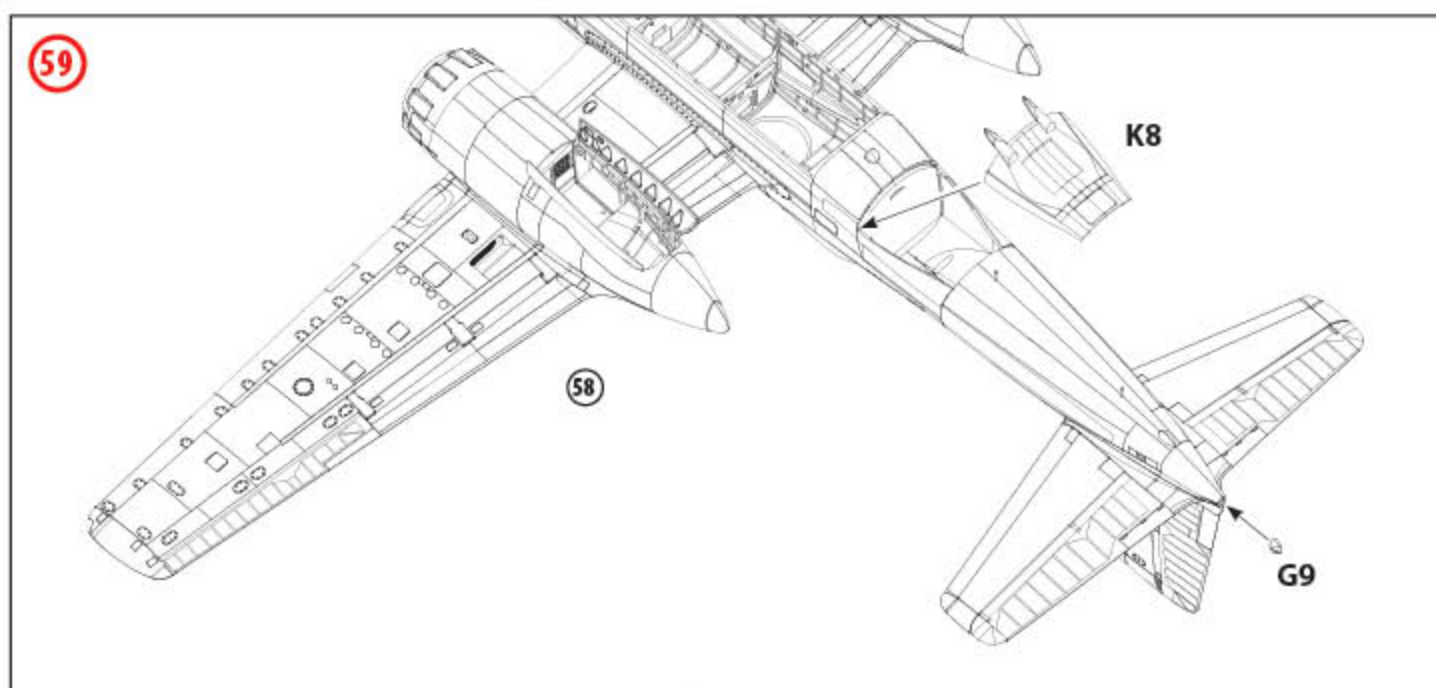
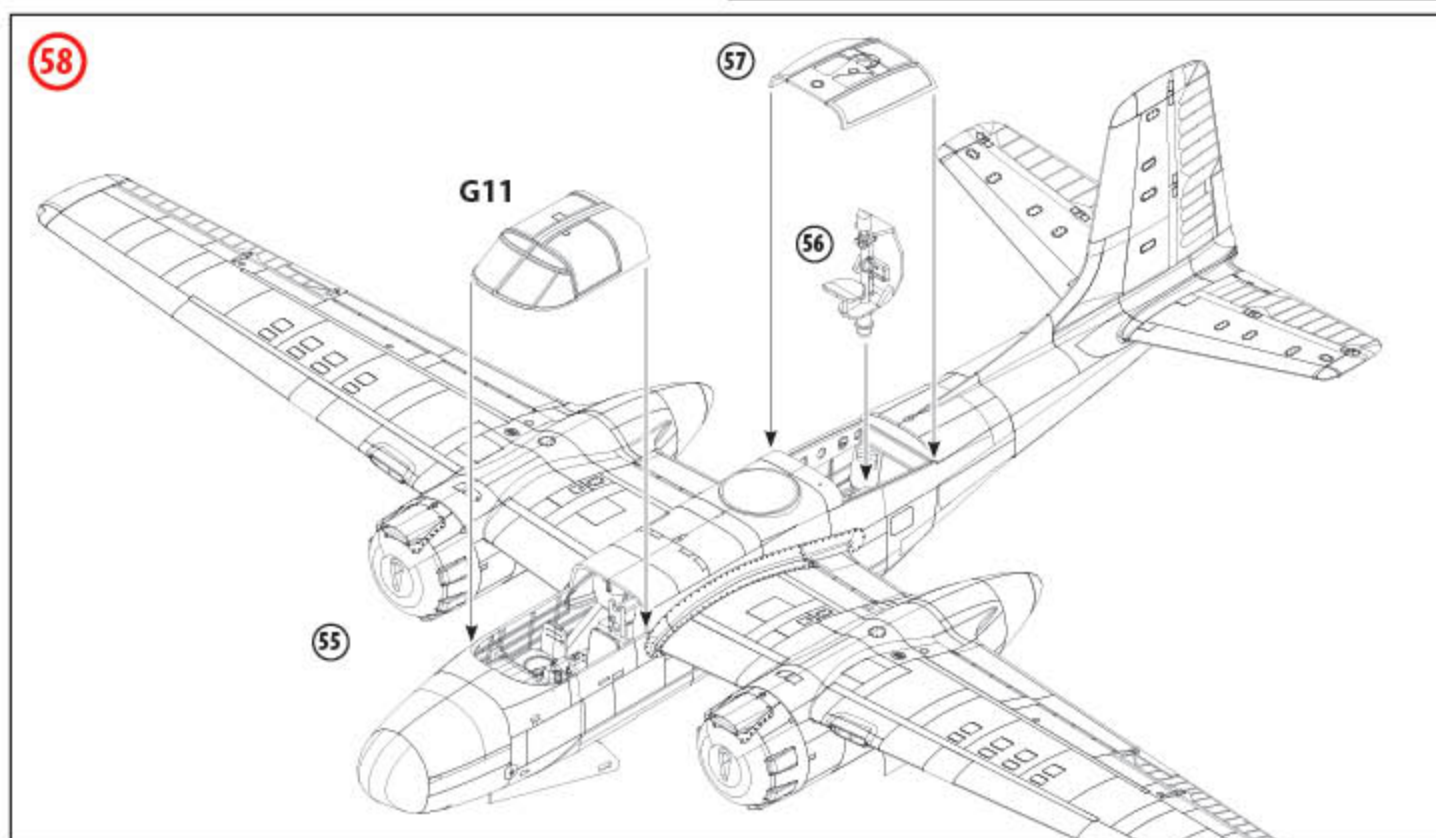
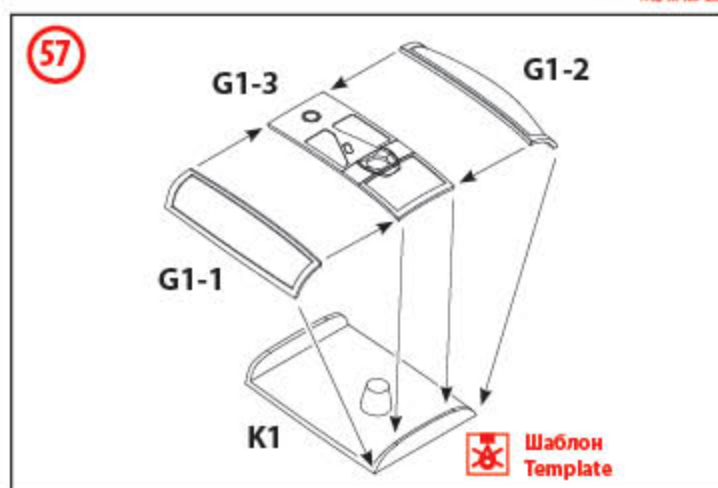
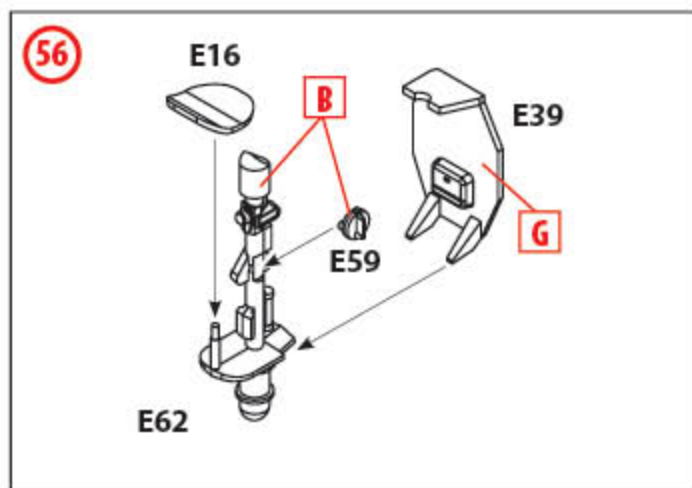

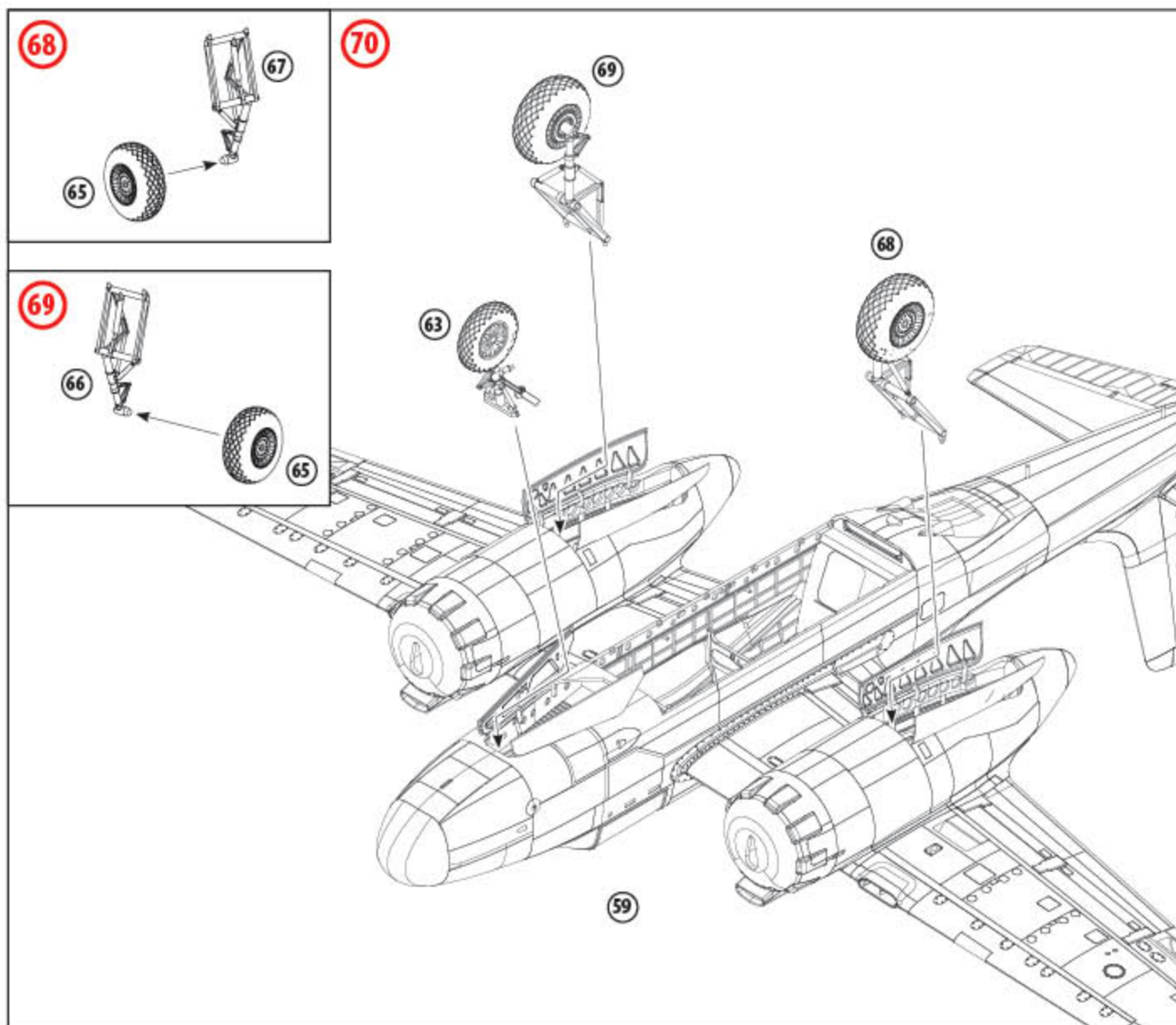
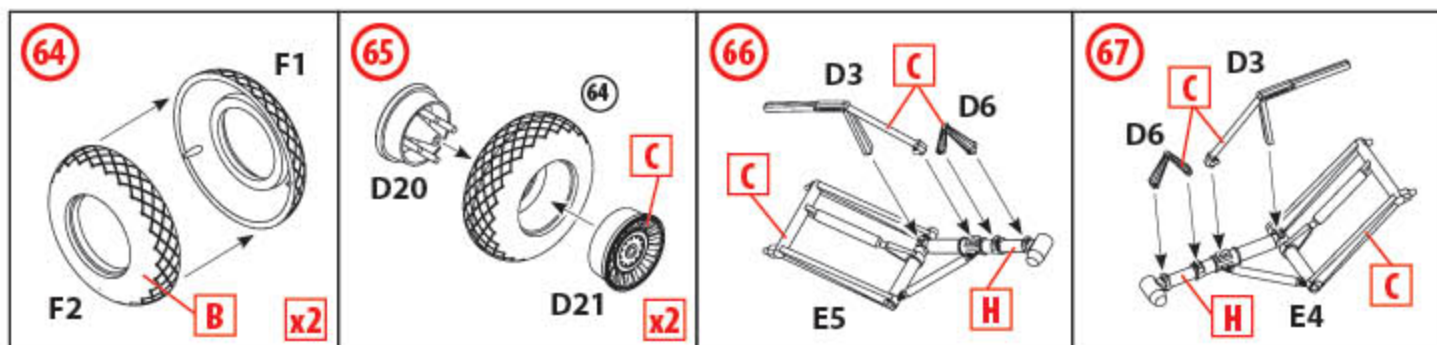
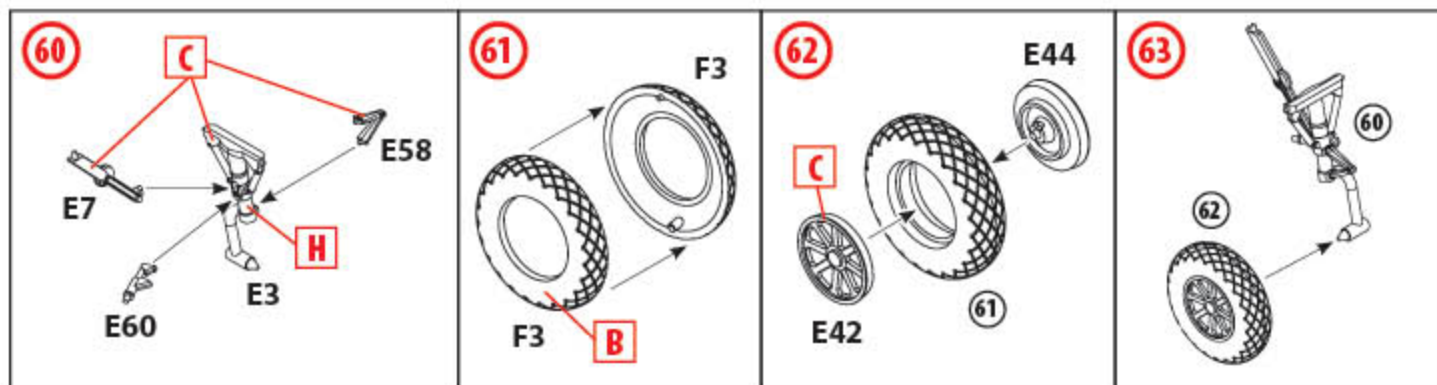



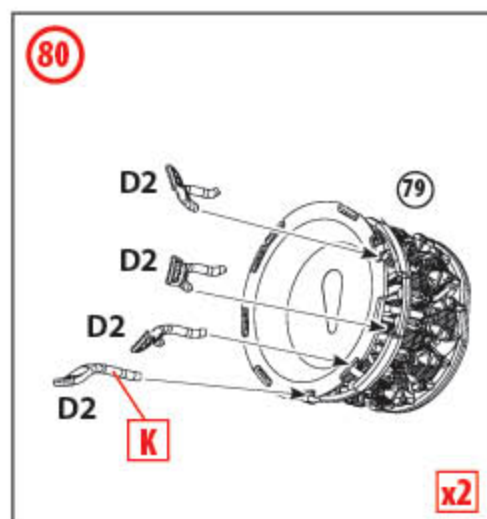
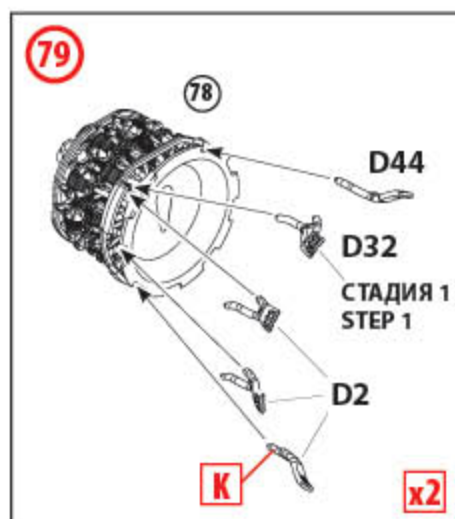
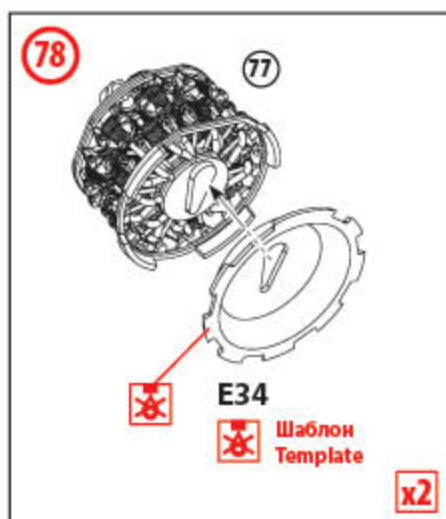
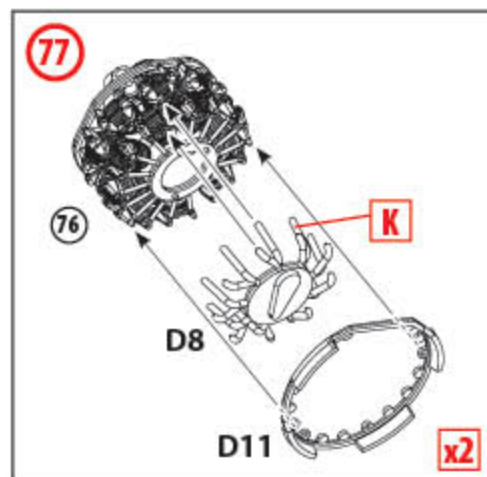
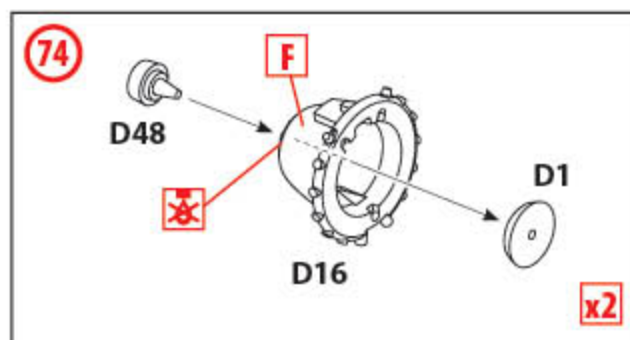
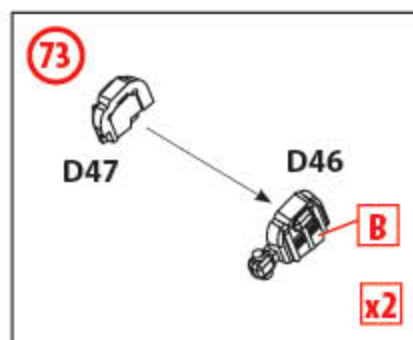
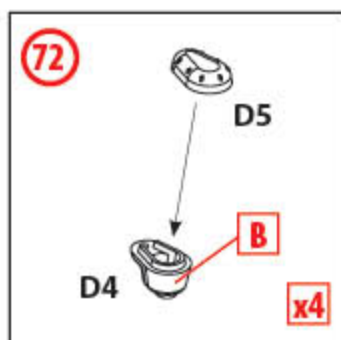
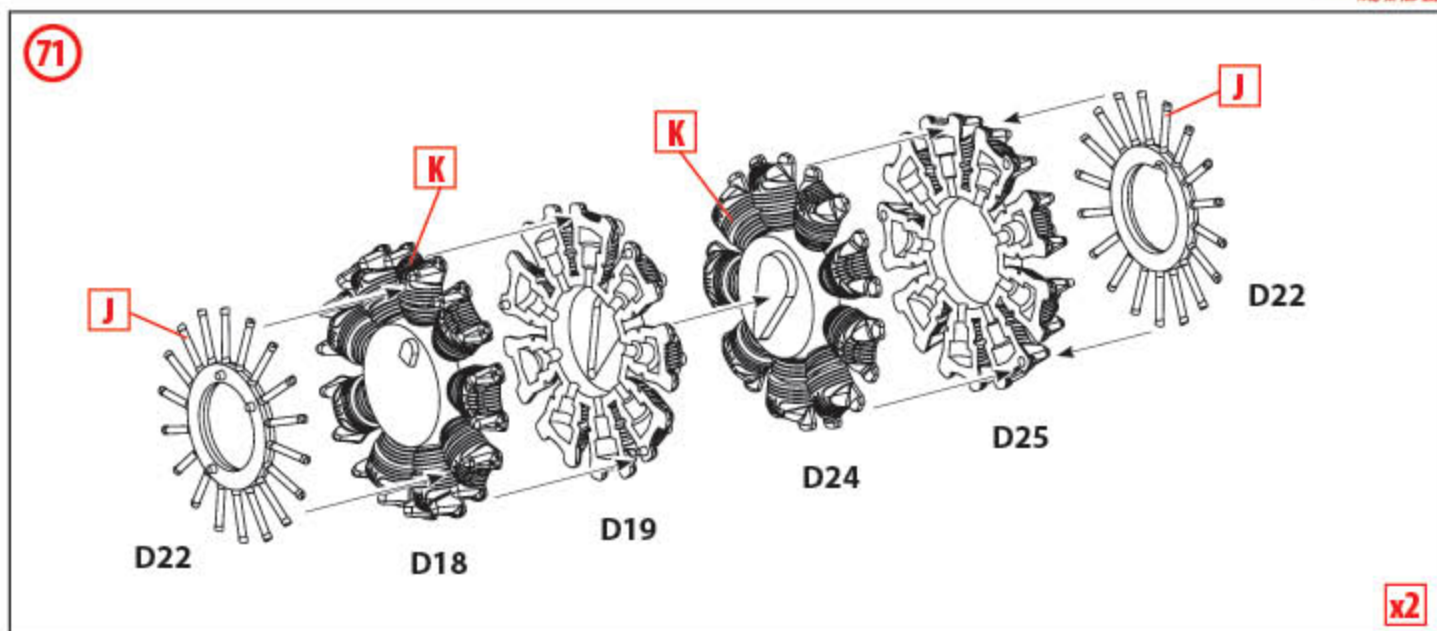



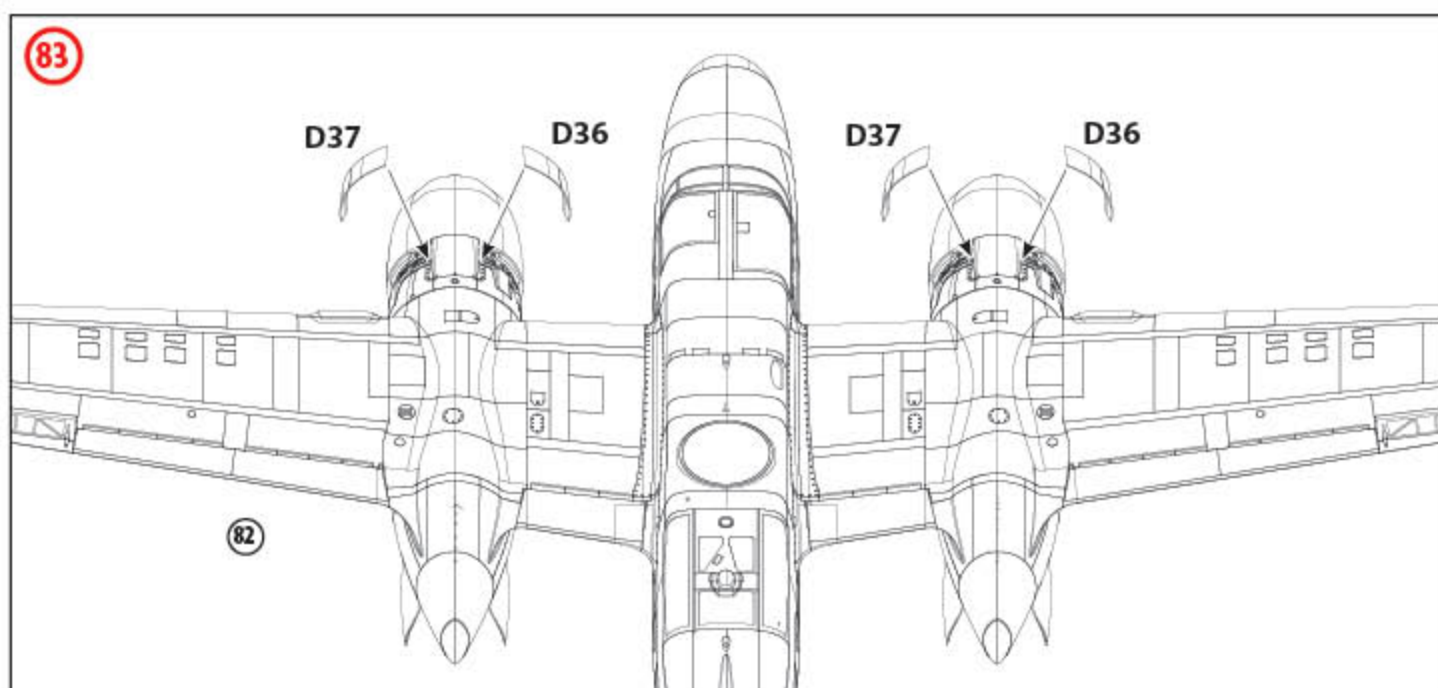
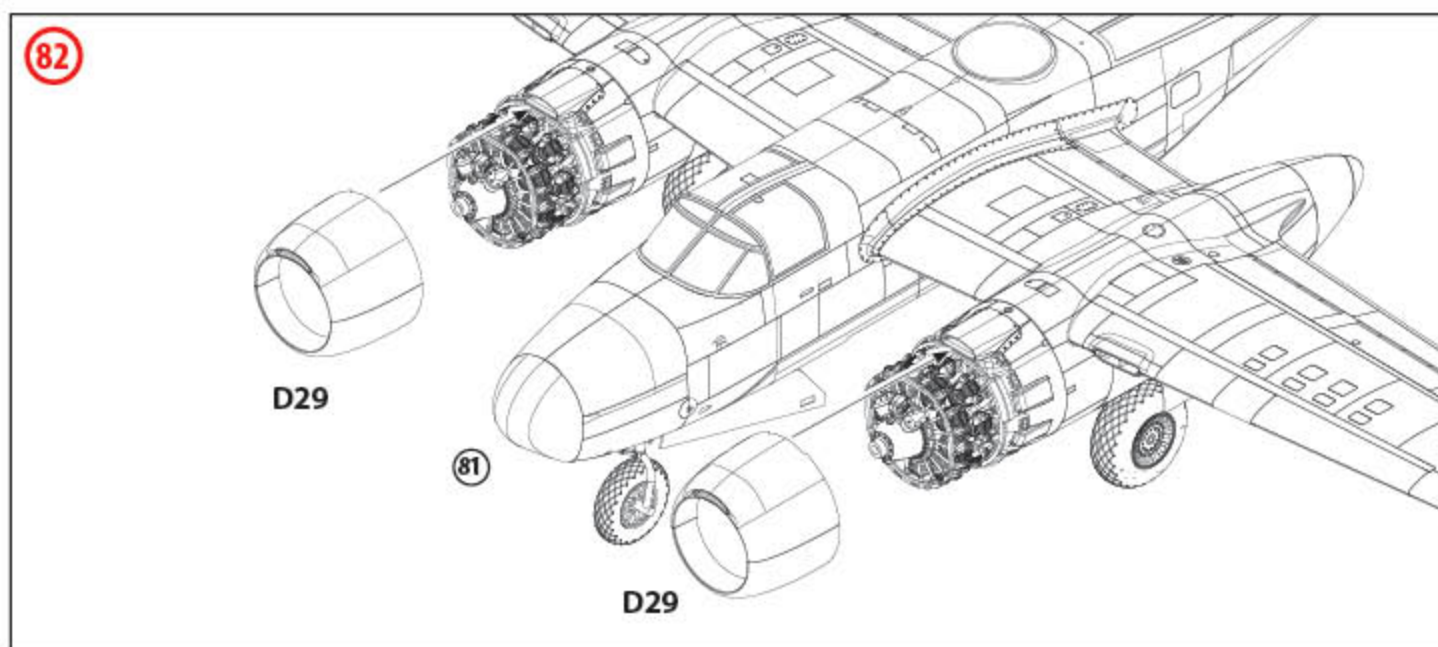
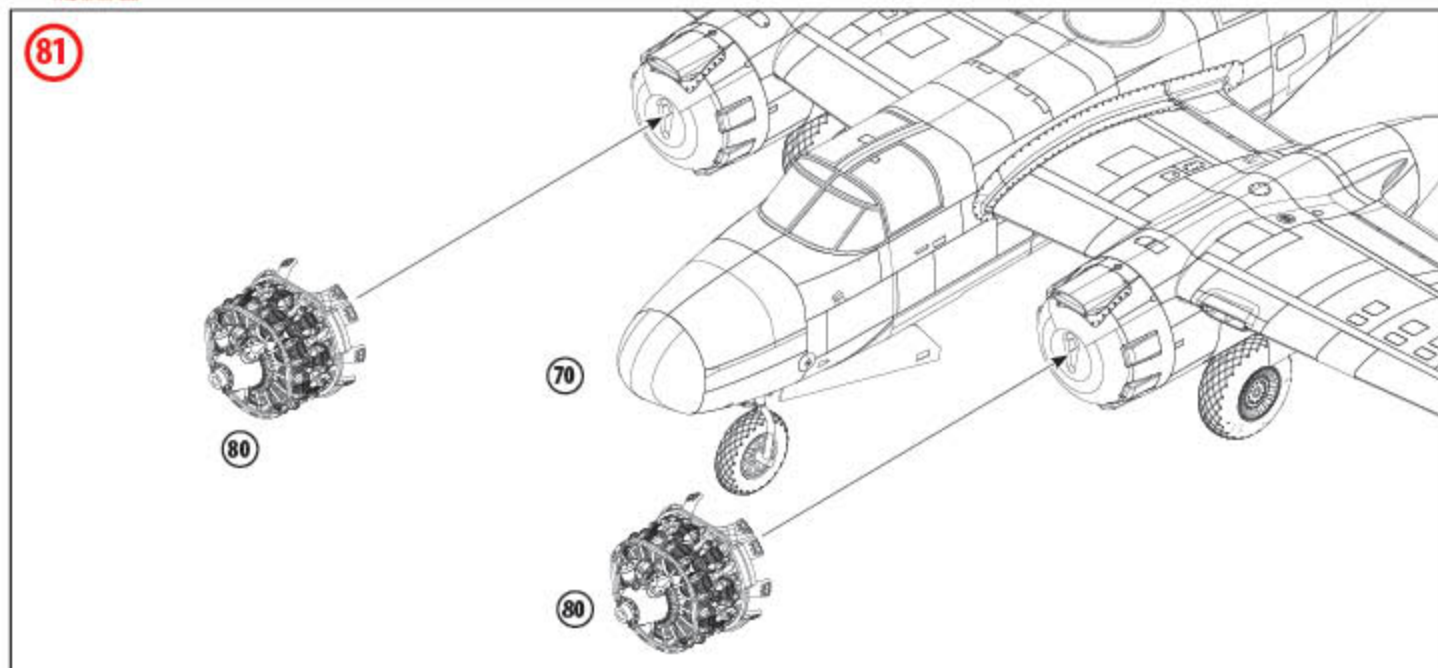

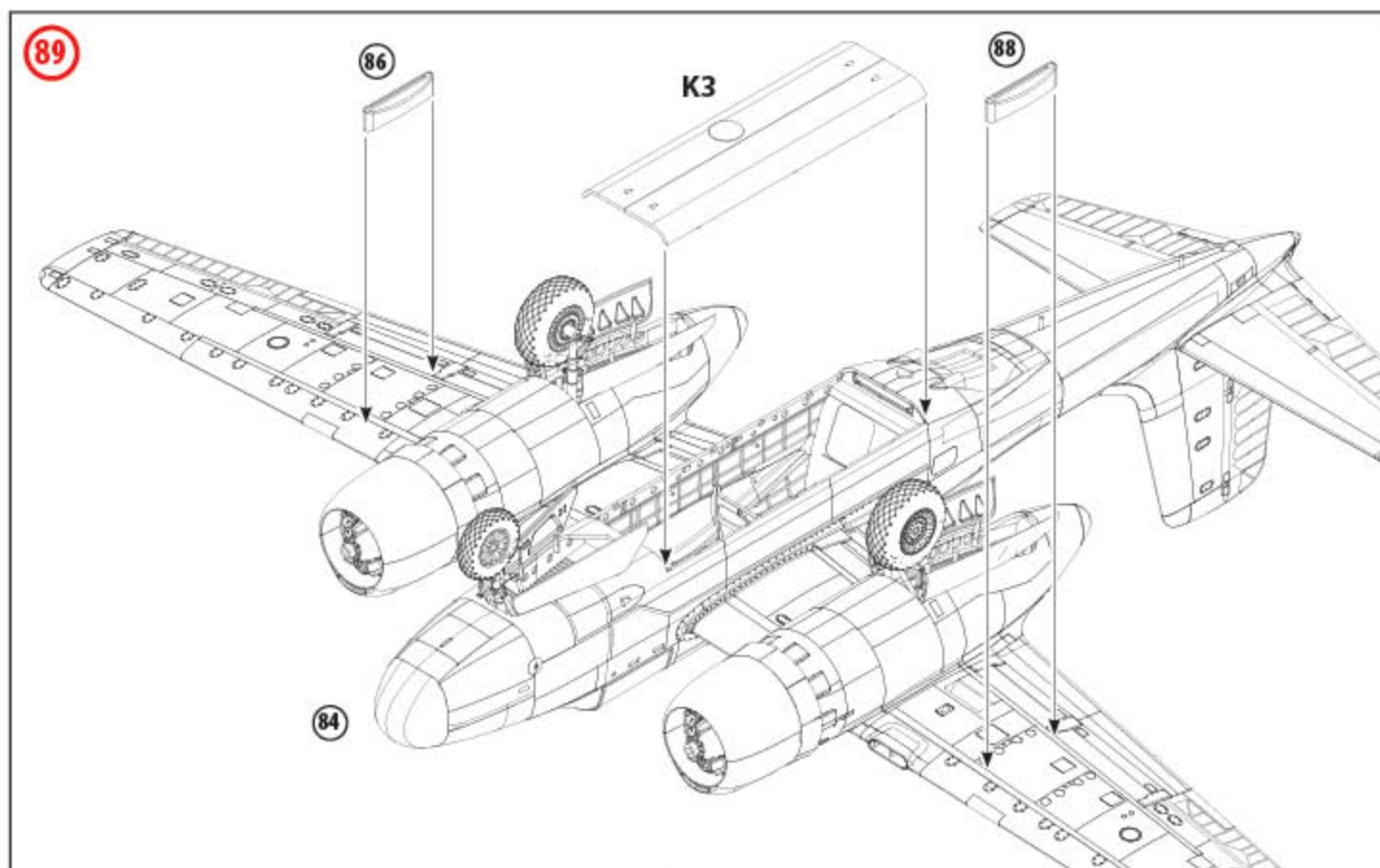
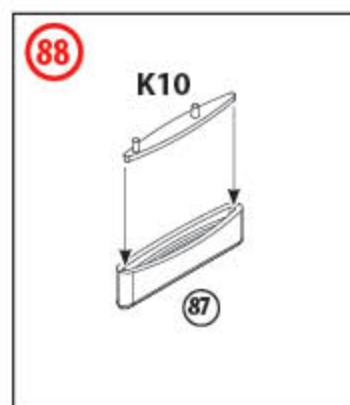
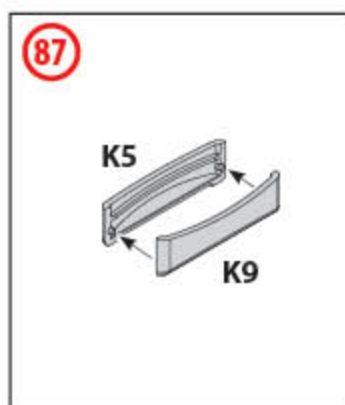
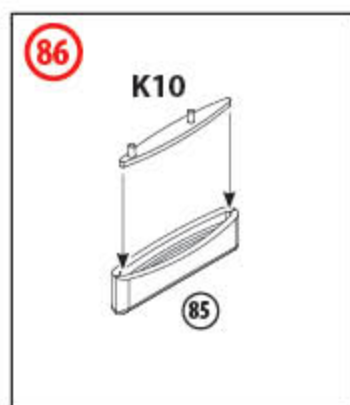
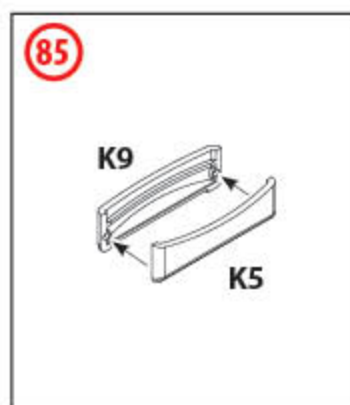
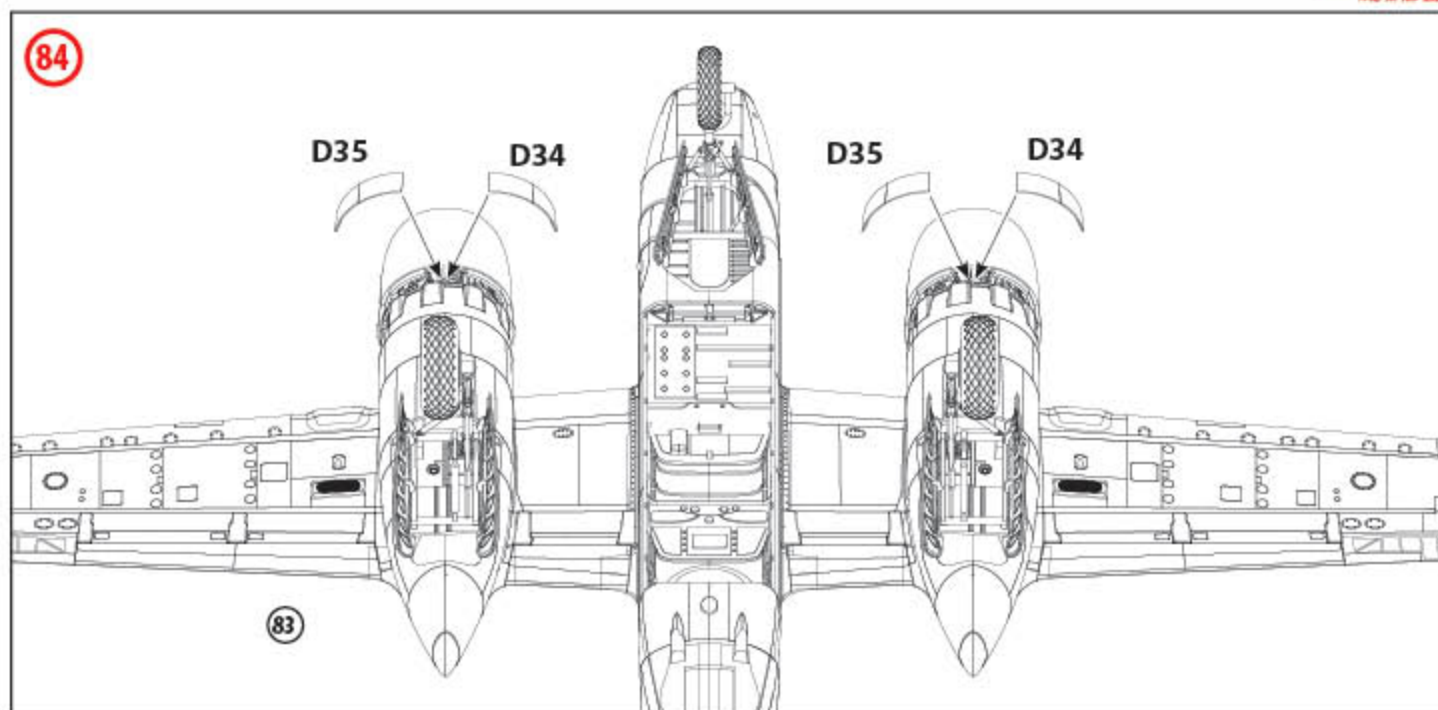



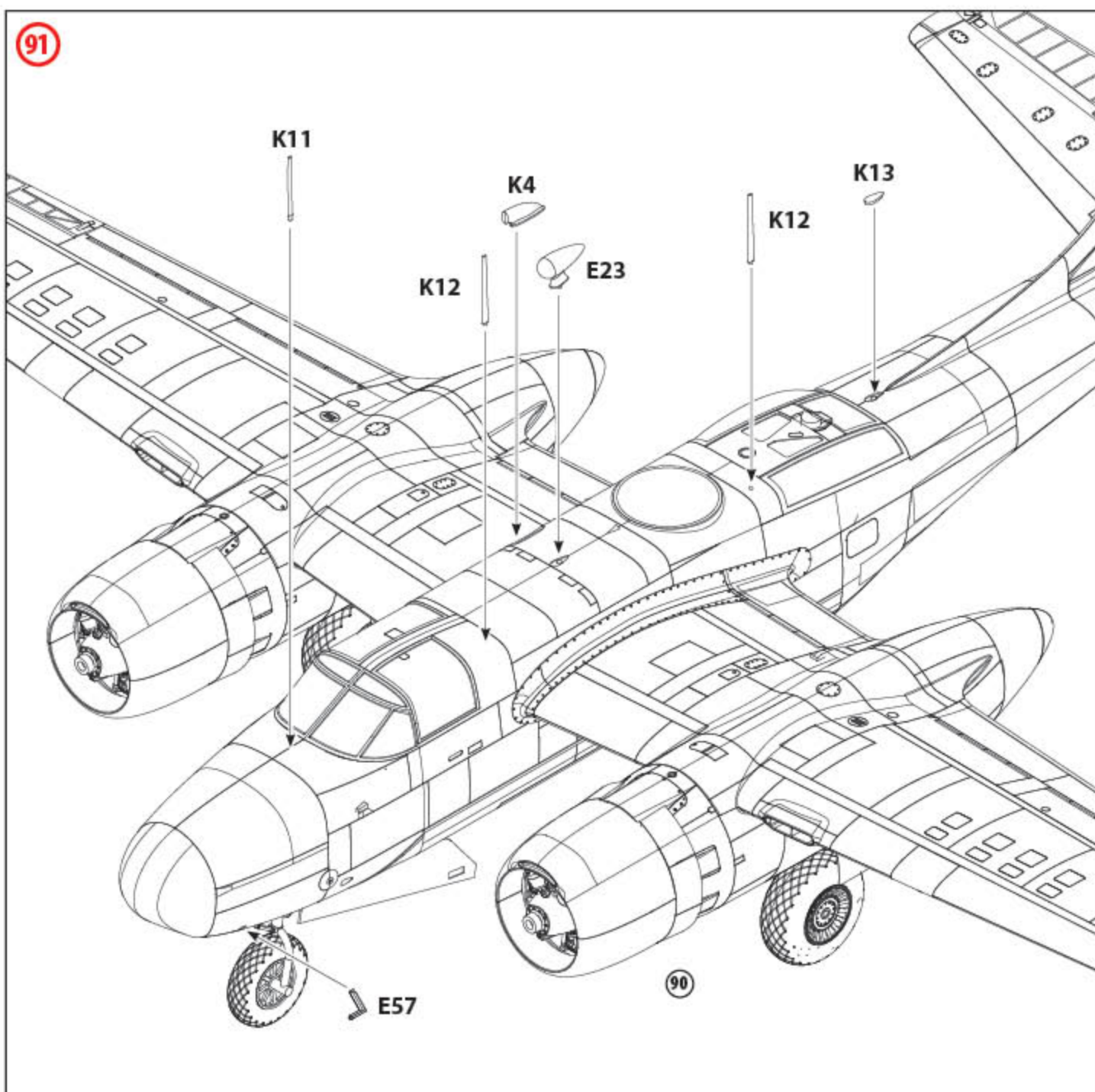
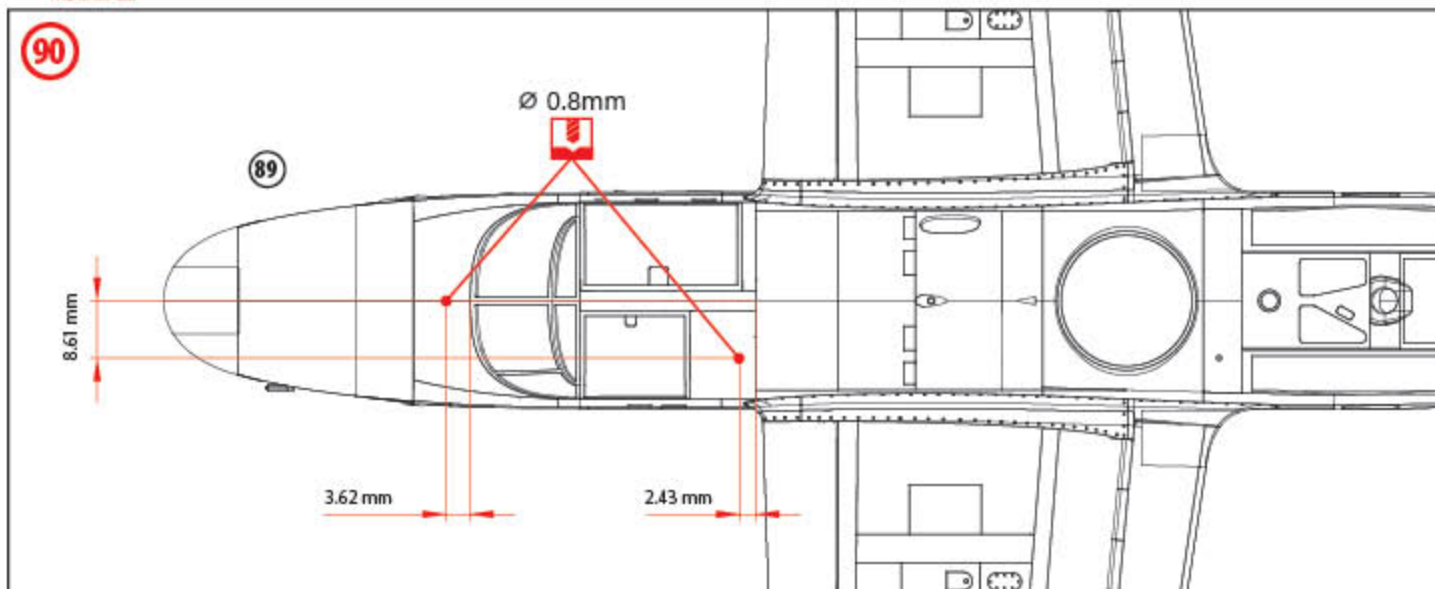



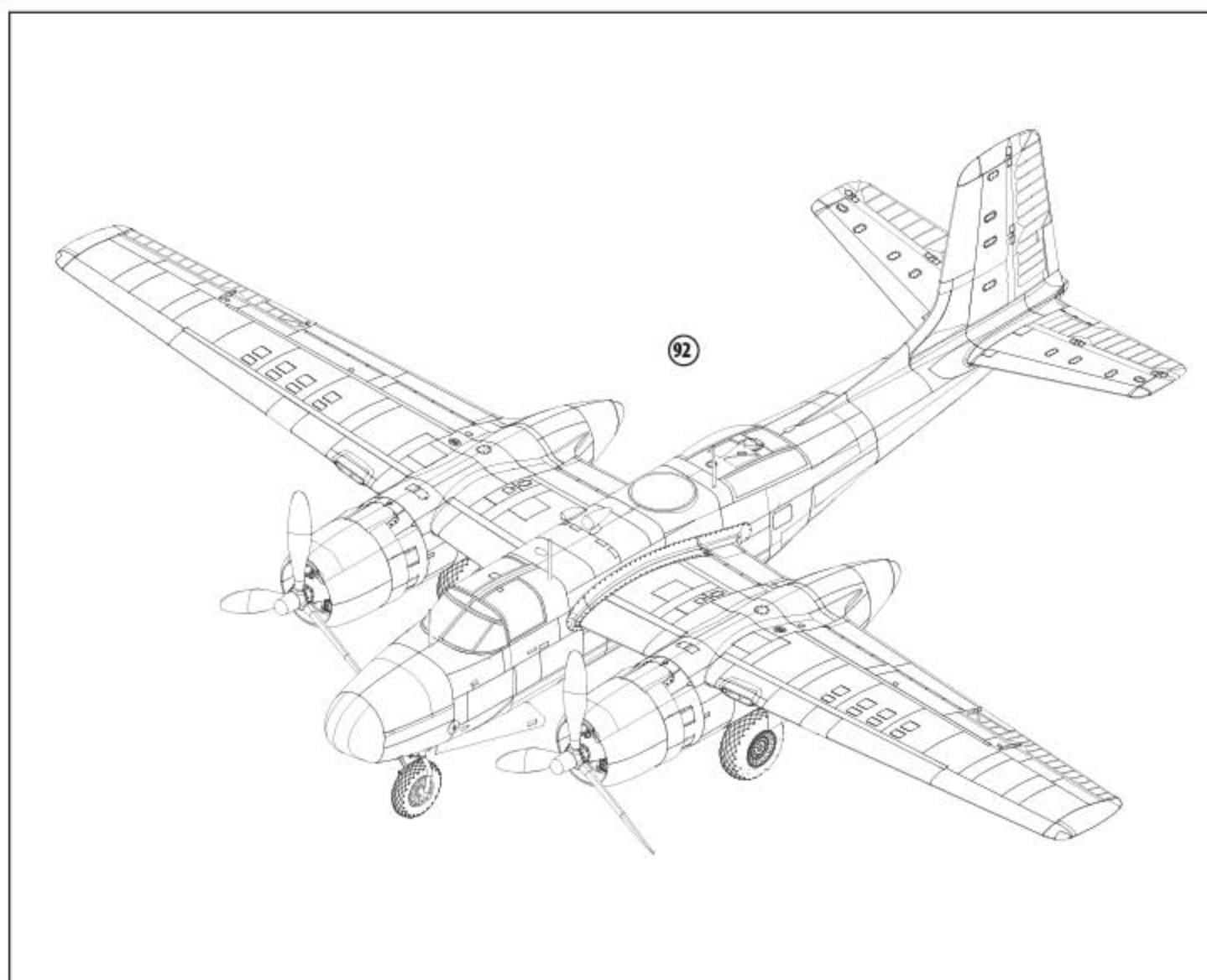
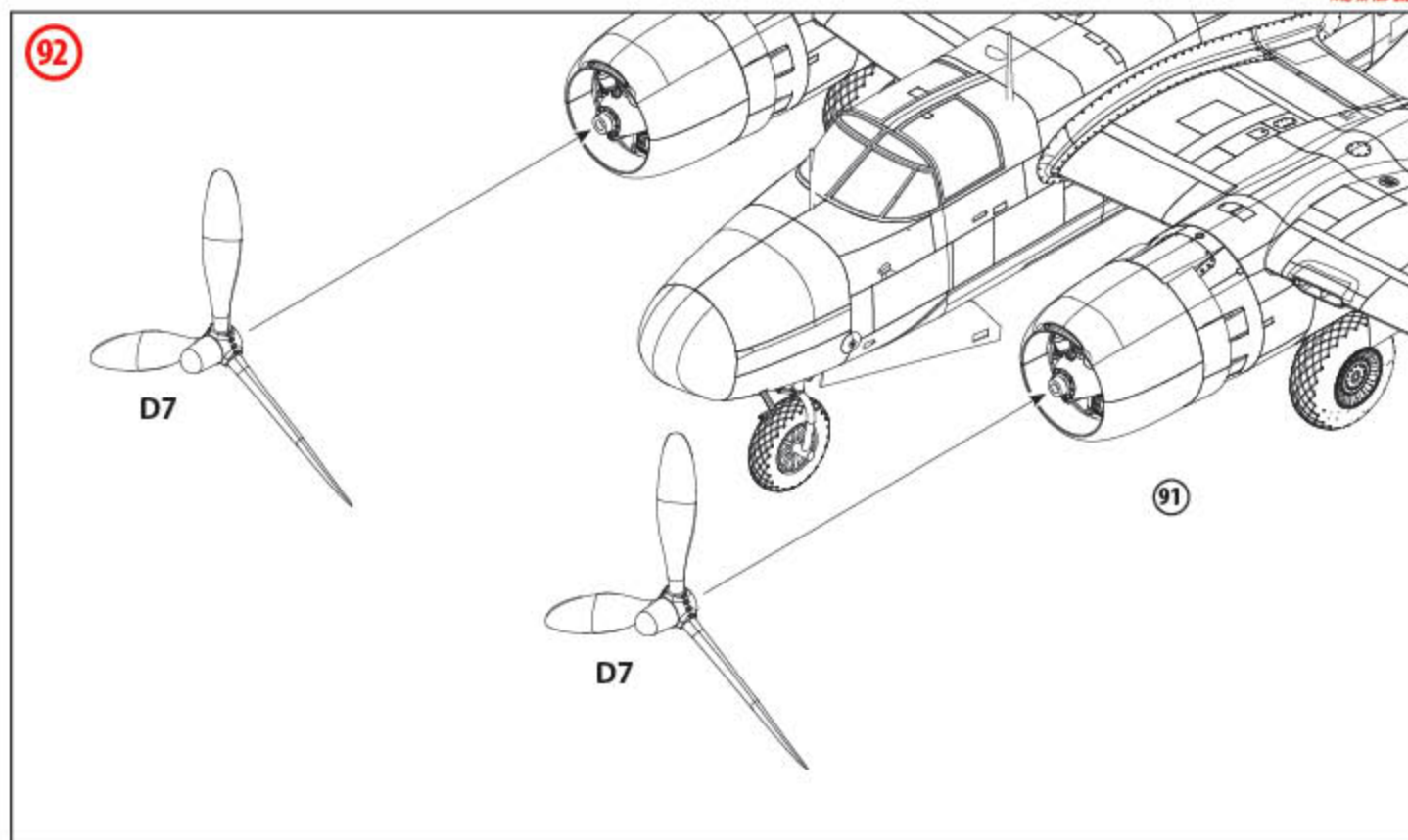

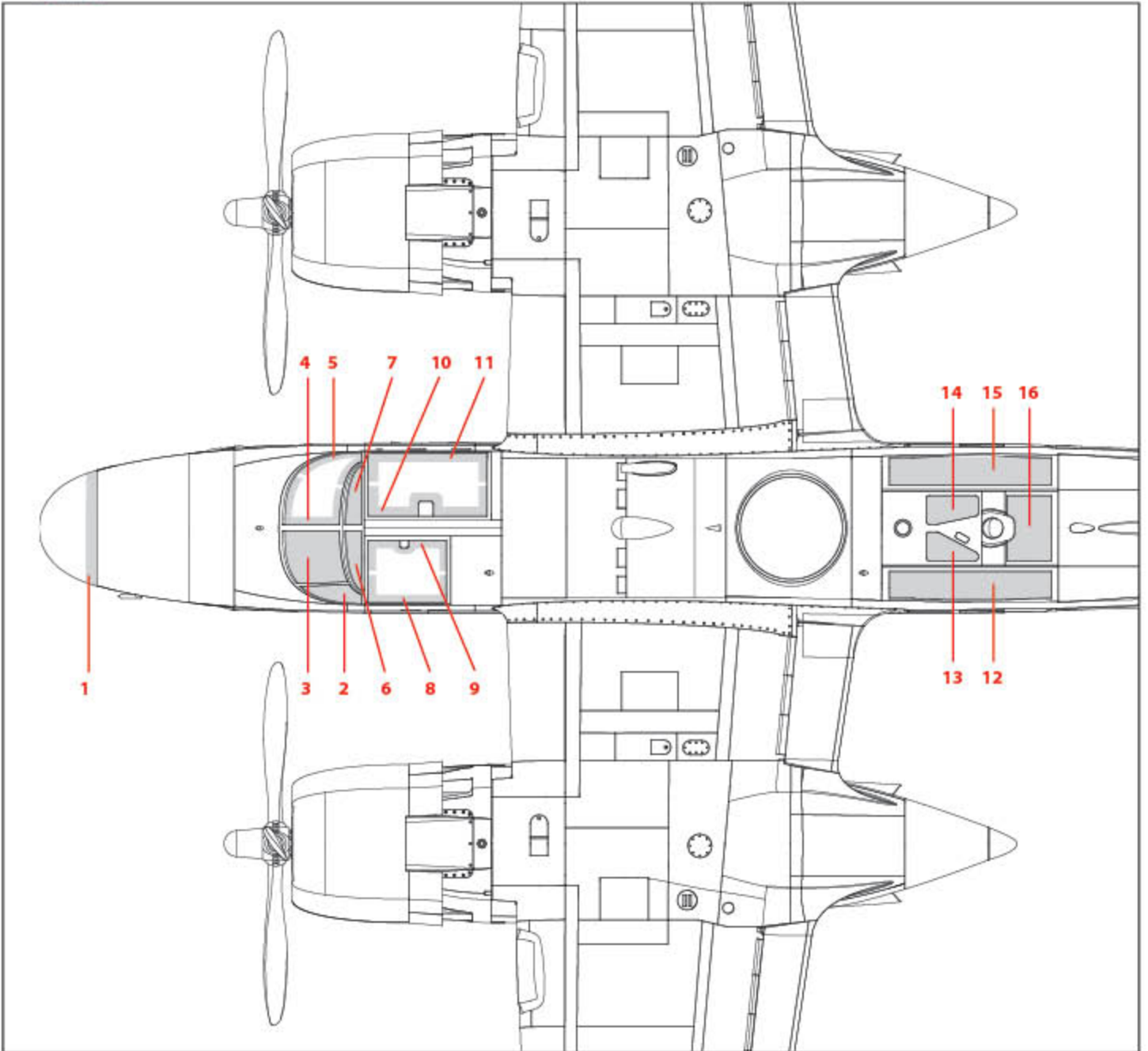

**ШАБЛОНЫ МАСОК**  
**MASK TEMPLATES**

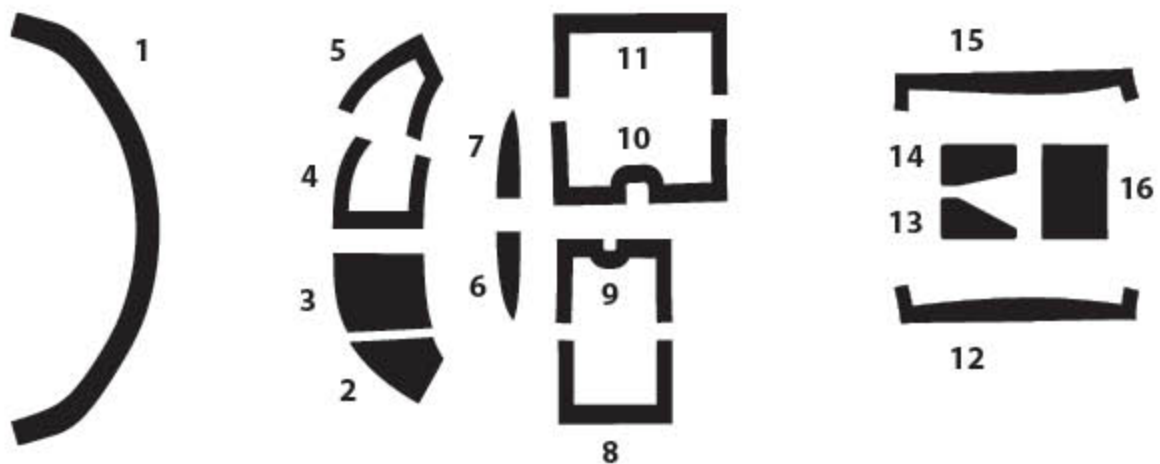

### ВАРИАНТ МАРКИРОВКИ 1 MARKING OPTION 1

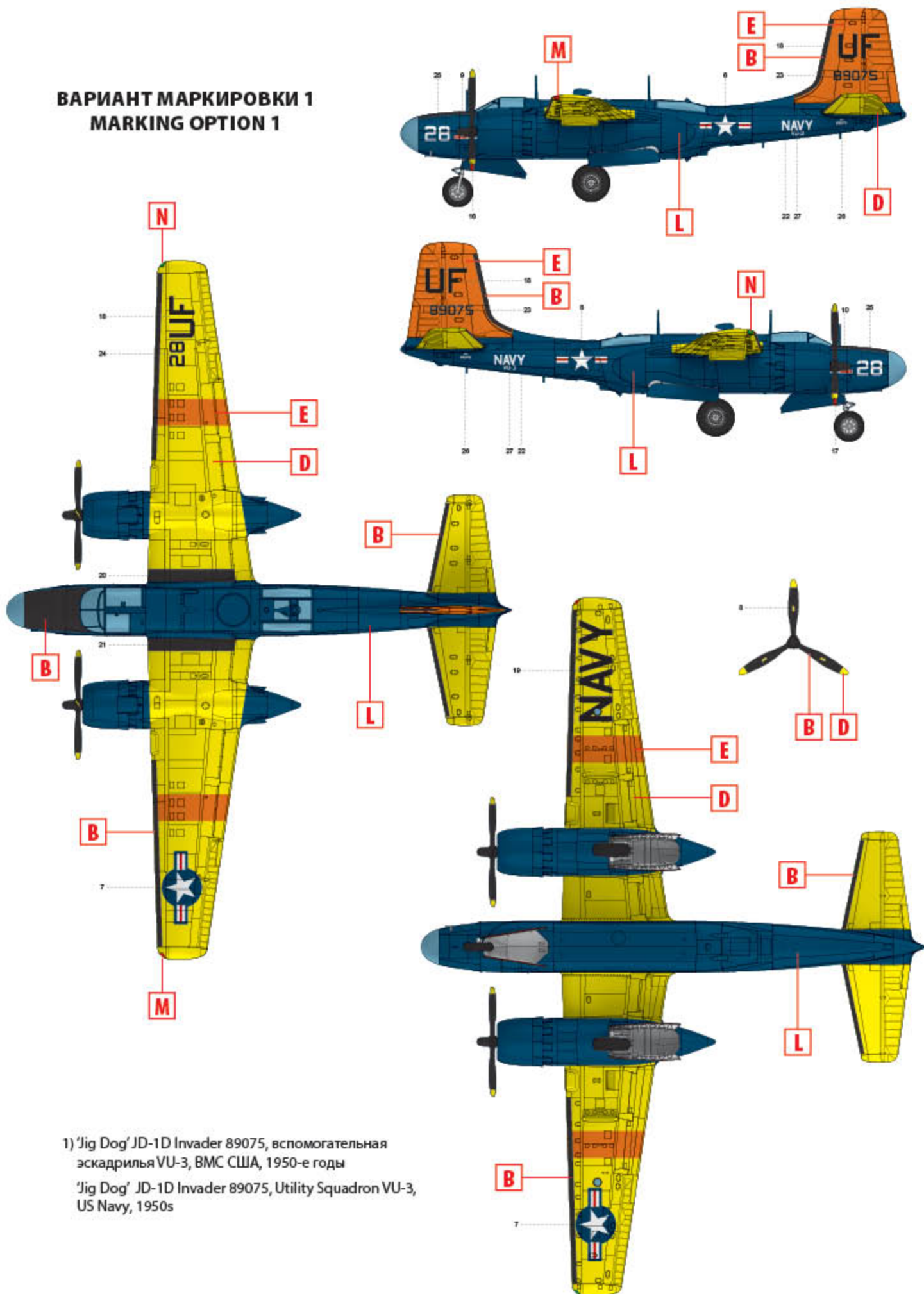

1) 'Jig Dog' JD-1D Invader 89075, вспомогательная эскадрилья VU-3, ВМС США, 1950-е годы

'Jig Dog' JD-1D Invader 89075, Utility Squadron VU-3, US Navy, 1950s



### ВАРИАНТ МАРКИРОВКИ 2 MARKING OPTION 2

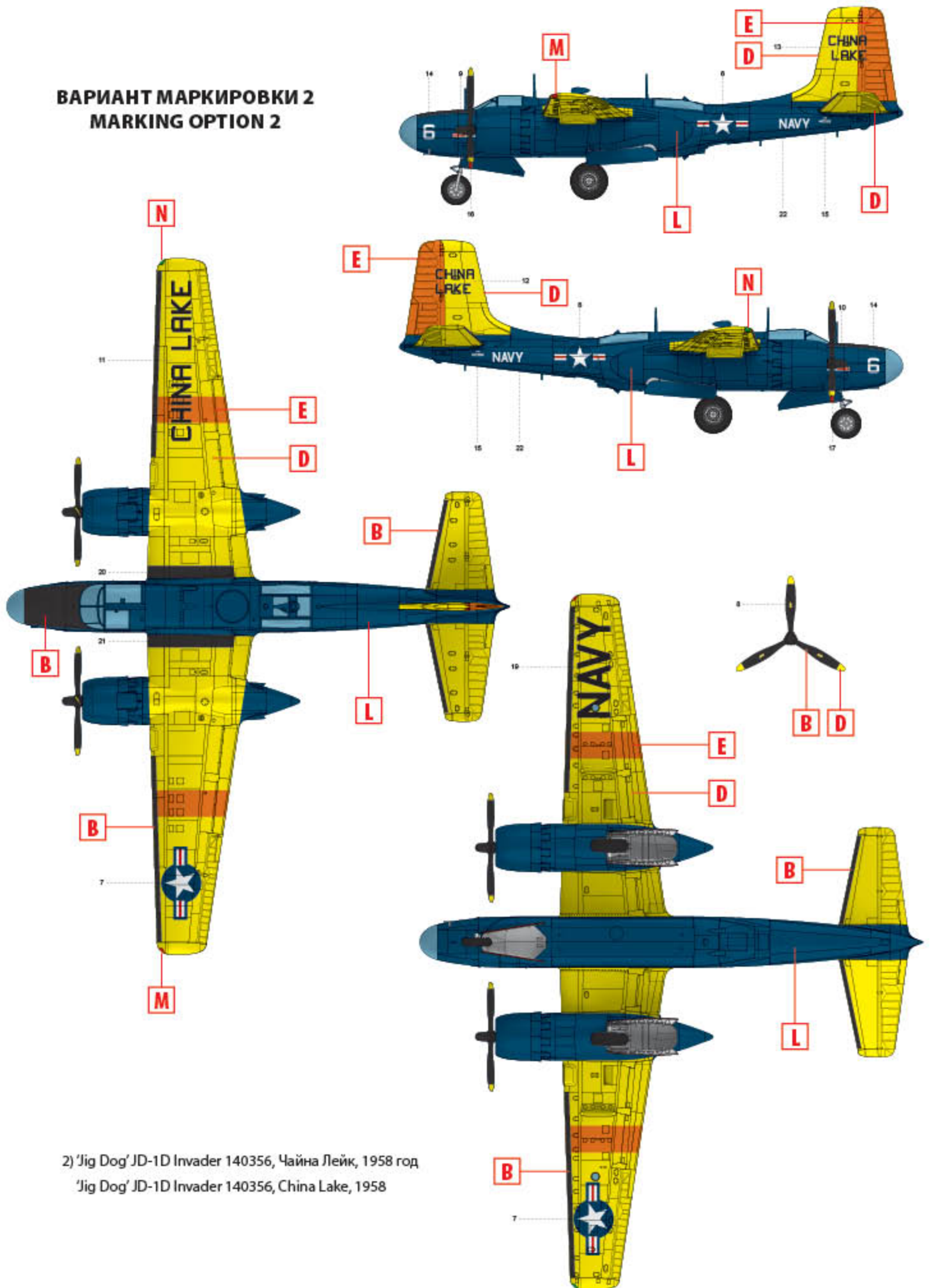

2) 'Jig Dog' JD-1D Invader 140356, Чайна Лейк, 1958 год

'Jig Dog' JD-1D Invader 140356, China Lake, 1958