

**AFV
CLUB****SCALE
1/35****AF35013****BRITISH CVR(T) FV107 SCIMITAR**

彎 刀 偵 察 裝 甲 車

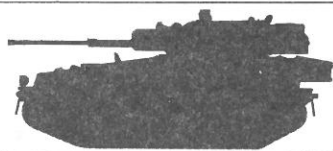
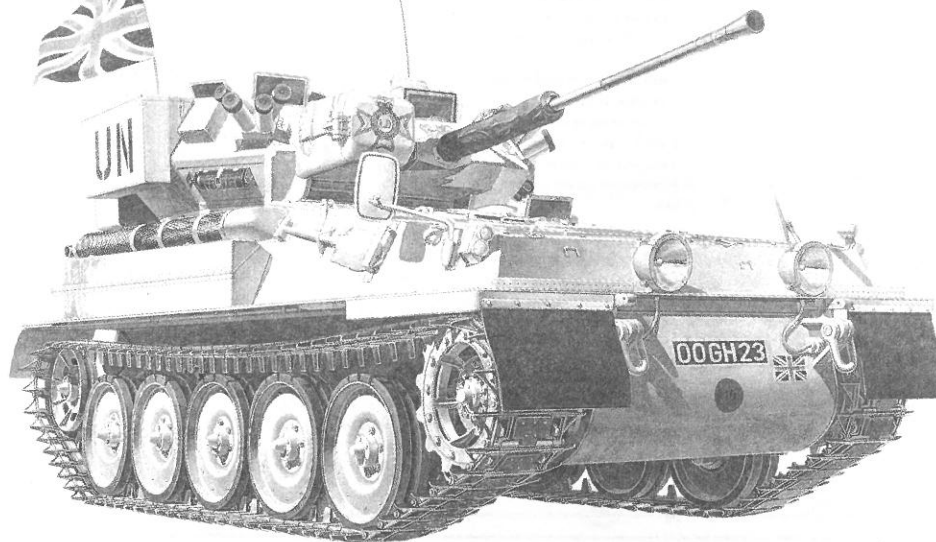

英國彎刀偵察裝甲車

彎刀式是英國愛維斯公司所製造的輕型裝甲偵察車，它是蠍式系列裝甲車的衍生型，於1973年開始量產。目前共有三個國家採用此種裝甲偵察車，其中英國陸軍的彎刀式最早成軍，在1974年初期開始服役，而比利時和宏都拉斯亦接著採用，彎刀式總共生產了486輛。

彎刀式沿用蠍式的車體和砲塔，但主砲改採新型的拉登30公厘口徑機砲，此種機砲可發射英、瑞、美生產的高爆彈、高爆燃燒彈、穿甲彈、脫殼穿甲曳光彈和練習曳光彈等多種彈藥，車內共裝有165枚砲彈。拉登機砲是一種高性能輕型火砲，它的最大射程約4000公尺，可單發射擊或六發以下連放，射擊後的空彈殼會自動排出砲塔。

彎刀式的諸元與蠍式大致相同，車內共配備三名乘員，動力系統採用一具美洲虎J60 No.1 Mk.100B型4.2公升汽油引擎，最大功率190匹馬力，推重比24.5馬力/噸；車體配備簡單可靠的扭力桿式承載系統，最高路速80.5公里/時，續行里程644公里。

Scimitar Reconnaissance Vehicle

Scimitar is a variant of Scorpion light armoured reconnaissance vehicle produced by Alvis Vehicles Limited of United Kingdom. First deliveries were made to the British Royal Army in 1974. It was in service with the British, Belgium and Honduras Armed Forces. There were 486 Scimitars produced.

Scimitar has the same hull and turret design as Scorpion but is armed with a firing newly developed 30 mm RARDEN cannon. This 30 mm cannon is capable of HE, HEI-T AP, APDS-T and PRAC-T ammunition of British, Swiss, U.S. origins. The light normal firing mode of RARDEN cannon is in rapid single shots, but when required it has a max. burst rate of 6 rounds. The spent cartridge casings are auto-matically ejected outside of the turret. The max. range of this cannon is about 4000 m 165 rounds of 30 mm ammunition can be loaded into Scimitar.

The other specifications of Scimitar are similar to Scorpion. There is a crew of 3 deployed in Scimitar, which is powered by a Jaguar J600 No. 1 Mk. 100 B 4.2 litre petrol engine delivering 190 hp at 4750 rpm, with the power-to-weight ratio at 24.5 bhp/t. The Scimitar has a simple but highly reliable torsion bar suspension system. Its max. road is 80.5 km/h and max. road range is 644 km.

イギリスのシミター軽偵察裝甲車

シミターはスコピオンシリーズの派生型で、イギリスのアイビス社で造られた軽偵察裝甲車です。1973年から486台生産され、イギリス、ベルギー、ホンジュラス等で使用されています。イギリス陸軍では、1974年に最初のシミターが配備されました。

シミターはスコピオンの車体と砲塔を流用し、主砲は新型30ミリ口径の機関砲(ラーデン砲)に更新してイギリス、アメリカ、スイス製の各種徹甲弾、榴弾、成型炸薬弾なども使用します。車内には、165発搭載可能で射程は4キロメートル、単発射撃または6連射することができます。薬莖は自動的に車外へ排出されます。

シミターの諸元は、スコピオンとほとんど同じで、乗員3名、エンジンはジャガJ60 No1 Mk100B型4.2リットルガソリンエンジン、最大馬力は190Hp、推力比率は24.5Hp/Km、サスペンションは、トーションバー式で油圧レバー式ショックアブソーバーが、第1、5転輪に装備されている。最高速度80.5Km/h、航続距離644Km。

■ 貼上水印標貼的正確方法

1. 用濕布抹乾淨模型表面
2. 按照各標貼的形狀從標貼紙上切出，浸到溫水之中約20秒
3. 用指尖試行觸摸以確定標貼是否已脫離底紙，如果屬實，則把標貼連底紙放到模型表面的適當位置上，小心地將底紙移去，把標貼留在模型表面
4. 以沾水的指尖把標貼到正確的位置上，再用柔軟的綿質布料把標貼輕壓，以擠出標貼底下的氣泡和水分
5. 標貼乾後，用濕布輕拭標貼及其附近的模型表面，以洗去可能殘留在標貼附近的多餘膠水，確保效果完美

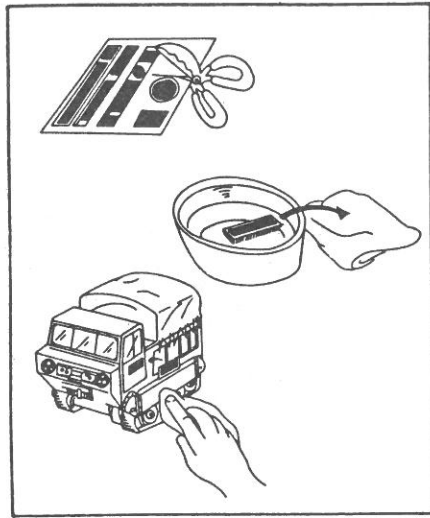

■ デカールのじょうずな貼り方

1. デカールを貼るところのはりや汚れを、ぬらした布できれいにふきとってください。
2. 貼りたいデカールを台紙ごとハサミで切りとり、1枚づつ水またはぬるま湯に台紙を下にして20秒くらい浮かべます。
3. 水から出したらタオルの上のせ、指先でデカールが動くか確かめた後、貼るところにおいて静かに台紙をずらします。
4. 指先に少し水をつけて正確な位置にデカールを動かした後で、やわらかく、よく水を吸う布でデカールを押さえて内側の水分や気泡を押し出します。
5. デカールが完全に乾いたら少し水をつけた布で、デカールのまわりのノリをふきとります。

■ Correct Method for Applying Decals

1. Clean model surface with wet cloth.
2. Cut each design out of decal sheet and dip them in warm water for 20 seconds.
3. Check with finger tip if design is loose on base paper. If so place it on proper position on model and slide off base paper leaving design on model.
4. Move design to exact position with wet finger tip, and push out excess water and air bubbles under decal with soft cotton cloth.
5. When decals get dry wipe off with wet cloth excess glue left around decals.

■ Das korrekte Aufbringen der Abziehbilder

1. Oberfläche des Modells mit feuchtem Tuch reinigen.
2. Jedes Motiv einzeln aus dem Bogen heraus schneiden und 20 Sekunden in warmes Wasser tauchen.
3. Mit dem Finger prüfen, ob sich das Motiv vom Trägerpapier gelöst hat. Wenn ja, so schieben Sie es vom Papier weg an seine genaue Position auf dem Modell.
4. Korrigieren Sie die exakte Lage mit nasser Fingerspitze und drücken Sie Wasserblasen unter dem Abziehbild mit einem weichen Baumwolltuch weg.
5. Entfernen Sie beim Antrocknen der Abziehbilder die Klebemittel umher mit einem feuchten Tuch.

■ Modo esatto per applicare le decalcomanie

1. Pulire la superficie del modello con un panno umido.
2. Ritagliare ciascun disegno dal foglio decalcomanie e immergerli in acqua calda per 20 secondi.
3. Controllare col polpastrello se il disegno è allentato sulla base di carta. In questo caso, applicarlo nella esatta posizione sul modello facendolo scivolare dalla base di carta.
4. Spostare il disegno nella esatta posizione mediante il polpastrello umido, quindi togliere l'acqua in eccesso e le bolle d'aria sotto la decalcomania mediante un panno soffice di cotone.
5. Quando le decalcomanie sono asciutte, togliere con un panno unido l'eccesso di colla intorno alla decalcomania stessa.

■ Metodo correcto para aplicar las calcomanias

1. Limpiar el modelo con un paño húmedo.
2. Recortar cada diseño de la calcomanía y meterlos en agua fría por 20 segundos.
3. Mirar con las puntas de los dedos si las calcomanias han dejado suelto el papel base. Si lo han hecho, colocarlas en correcta posición en el modelo y deslizar el papel base fuera, dejando la pegatina en el modelo.
4. Mover la pegatina a la posición exacta con los dedos mojados y empujar fuera los excesos de agua y burbujas de aire de debajo de la calcomanía con una suave prenda de algodón.
5. Cuando las calcomanias se sequen, limpiar con un trapo húmedo cualquier exceso de pegamento que quede sobre las calcomanias.

■ Comment appliquer les décalcomanies correctement

1. Nettoyer la surface du modèle avec un chiffon humide.
2. Découper chaque décalcomanie de sa planche et la plonger dans l'eau tiède pendant vingt secondes.
3. Vérifier avec le bout du doigt si le dessin se détache de son papier support. Si oui, le positionner à l'endroit choisi sur le modèle et retirer doucement le papier support.
4. Positionner la décalcomanie correctement avec un doigt humide et éponger tout restant d'eau et toutes bulles d'air sous la décalcomanie avec un chiffon doux.
5. Lorsque les décalcomanies ont séché, retirer avec un chiffon humide tout excès de colle autour de la décalcomanie.

《注意》

- ・勿於近火處使用膠水或油漆，並打開窗戶保持空氣流通。
- ・代表田宮模型出品的颜色編號。不包括膠水及油漆。
- ・自膠架中取出部件時，應用模型專用剪，並用美工刀或銼刀除去多餘的膠料。
- ・各圖型的含意可參考本欄以下說明。

組立ての注意

- ・接著劑や塗料は火の近くで使わないでください。使う時はときどき窓を開けて換気に気をつけましょう。
- ・塗料指定の ● タミヤカラーの番号です。接著劑や塗料は入っていませんので別にお買い求めください。
- ・部品をランナーから切り離す時は模型用ハサミ等を使い、余分な部分はカッターやヤスリ等で仕上げてください。
- ・組立図のサインマフは下の説明をごらんください。

ZUR BEACHTUNG

- ・ Kleber und Farbe nicht nahe von offenem Feuer verwenden und das Fenster von Zeit zu Zeit zur Belüftung öffnen.
- ・ Der ● der Farbkennzeichnung bedeutet die Farbnummer von TAMIYA COLOR. Kleber und Farbe sind nicht enthalten.
- ・ Zum Abschneiden der Teile vom Verbundstück eine Modellierschere verwenden und die überstehenden Plastikteile mit einem Messer oder einer Feile beseitigen.
- ・ Die Bedeutung der Symbols finden Sie unten in dieser Spalte.

CAUTION

- ・ When you use glue or paint, do not use near open flame, and use in well ventilated room.
- ・ ● of color indication refers to the color number of TAMIYA COLOR. Glue and paint are not included.
- ・ When you take parts off from the runner frame, use a modeling scissors and trim excess plastic with a cutter or a file.
- ・ See the bottom of this column the meaning of symbols.

ATTENTION

- ・ Ne pas utiliser de colle ou de peinture a proximite d'une flamme nue, et aérer la piece de temps en temps.
- ・ Le numéro ● pour l'indication de couleurs correspond au numéro de couleur de TAMIYA COLOR. La colle et la peinture ne sont pas comprises.
- ・ Pour retirer les pièces hors du cadre, utiliser des ciseaux spéciaux pour maquette et retirer le plastique en excès avec un couteau ou une lime.
- ・ Voir la fin de cette colonne pour la signification des symboles.

ATTENZIONE

- ・ Non usare colla e vernice vicino a fiamme esposte, e aprire le finestre di in tanto per cambiare l'aria.
- ・ ● delle indicazioni di colore si riferisce al numero di colore di TAMIYA COLOR. Colla e vernice non sono incluse.
- ・ Quando si staccano parti del carrello, usare forbici da modellismo e eliminare la plastica in eccesso con un coltello o una lima.
- ・ Vedere in fondo a questa colonna per i significato dei simboli.

用膠貼合
接着してください。
CEMENT TOGETHER
ZUSAMMENKLEBEN
COLLER ENSEMBLE
INCOLLARE INSIEME

除去
切り取ってください。
REMOVE
ENTFERNEN
RETIERER
SEPARARE

旋轉角度
回転の角度
ROTATORY ANGLE

穿孔
穴をあけてください。
OPEN HOLE
OFFEN
FAIRE UN TROU
FORO APERTO

小心留意
注意してください。
BE CAREFUL
HIER VORSICHT
FAIRE ATTENTION
USARE ATTENZIONE

不用貼合
接着しないでください。
DO NOT CEMENT
NICHT KLEBEN
NE PAS COLLER
NON INCOLLARE

可以選擇採用
どちらかを選んでください。
OPTIONAL
NACH BELIEBEN
FACULTATIF

貼上水印
デカールをはってください。
APPLY DECAL
HIER ABZIEHBILD
APPLIQUER DECALCOMANIE
APPLICARE DECALCOMANIE

把孔填平
ふさめてください。
FILE HOLE
SCHLIESSEN
BOUCHER LE TROU
FORD PIENO

製作二組
2コつってください。
MAKE 2PCS
2 TEILE FERTIGEN
EFFECTUER 2 PIECES
FARE DUE PEZZI

Color list: 塗料表

Color	Brand	GSI Creos (Gunze Sangyo)			Humbrol	Revell	Life Color
		Hobby Color	Mr. Color	Mr. Color Spray			
Olive drab(2)	橄欖綠	H-78	C-38	J-38	66	46	UA106
Gun metal	槍鐵	H-28	C-78	J-78	53	91	LC76
Steel	黑鐵	H-18	C-28	J-28	53	91	LC76
Tire black	輪胎黑	H-77	C-137		85	302	
Flat black	消光黑	H-12	C-33	J-33	33	08	
Red brown	紅褐	H-47	C-41	J-41	160	383	
Flat white	消光白	H-11	C-62	J-62	34	05	LC01
Silver	銀	H-8	C-8	J-8	11	90	LC74
Bright blue	寶藍	H-15	C-65	J-65	14	51	LC60
Clear red	透明紅	H-90	C-47		1321		
Clear orange	透明橘	H-92	C-49		1322		
Desert yellow	沙漠黃	H-313	C-313		121		
Dark green	暗綠	H-60	C-16				

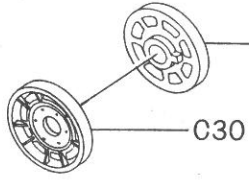
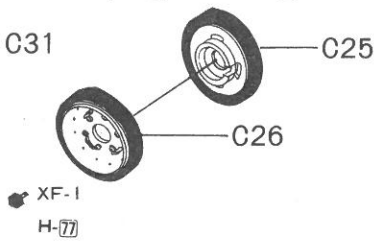
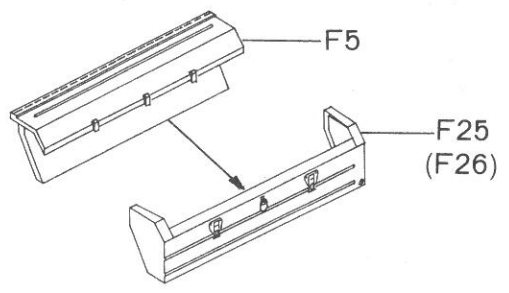
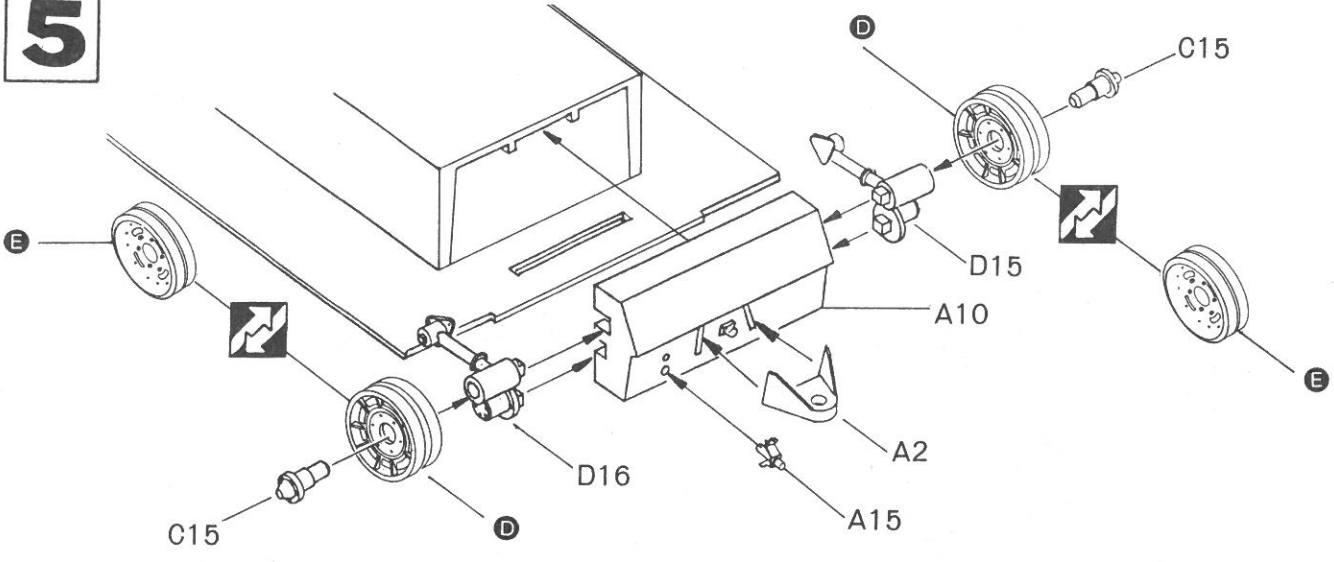
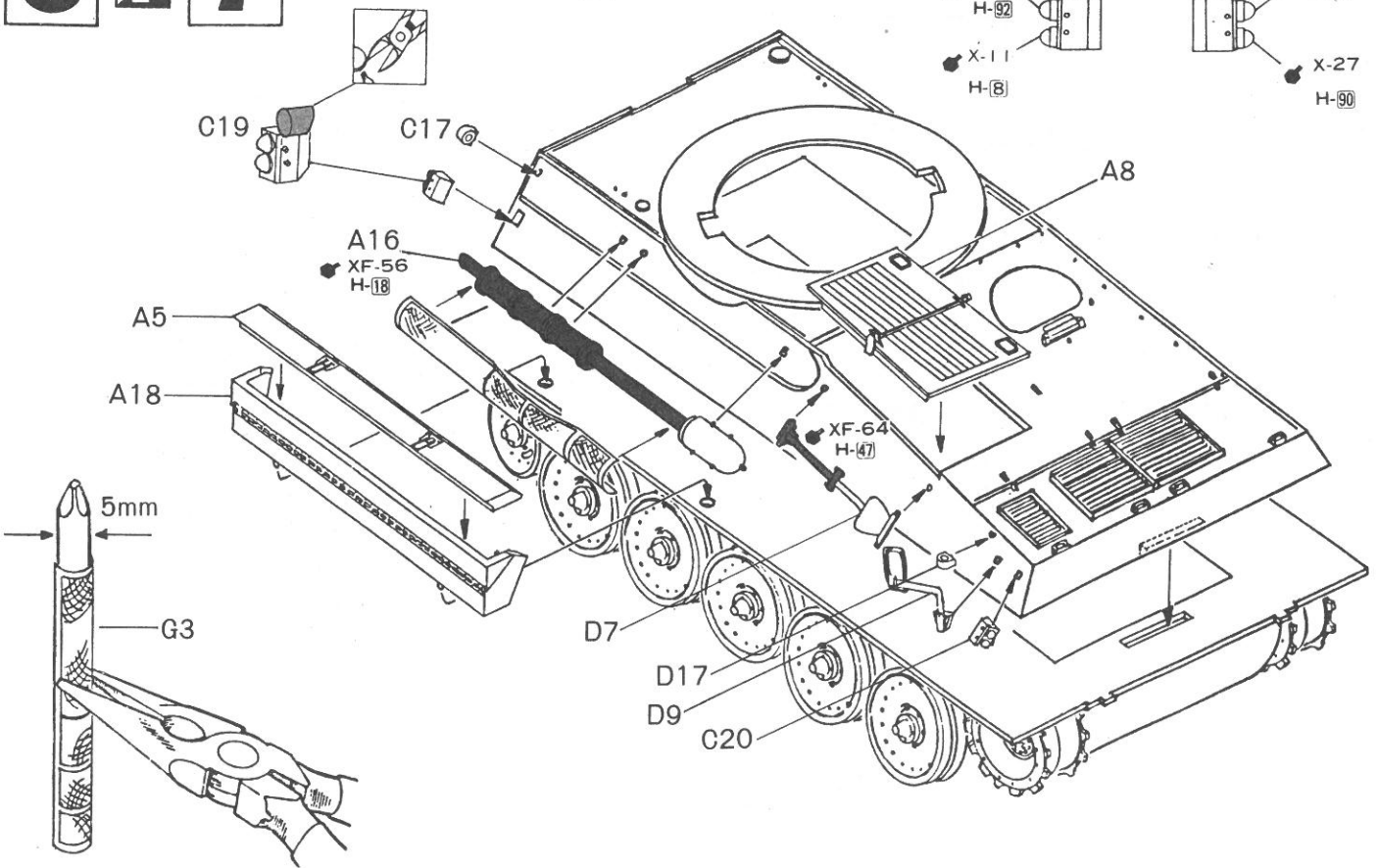
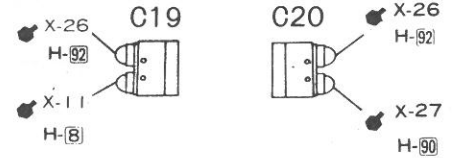
4**D** x2後期型
Late Type**E** x2早期型
Early Type**F** x2**5****6****7**請參考 7 後，再行安裝
Please install after referring to 7

7



裝設 **F** 時，不需裝設 D7，
並將 D9 調整為 90° 成使用狀態



Don't install D7 when install **F**
adjust D9 up to 90 degrees.

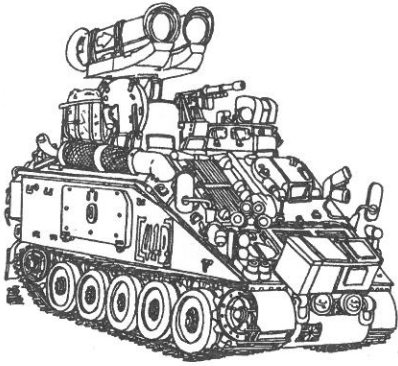

FV432 斯巴達米蘭飛彈發射車

MCT SPARTAN
MCT スパタン

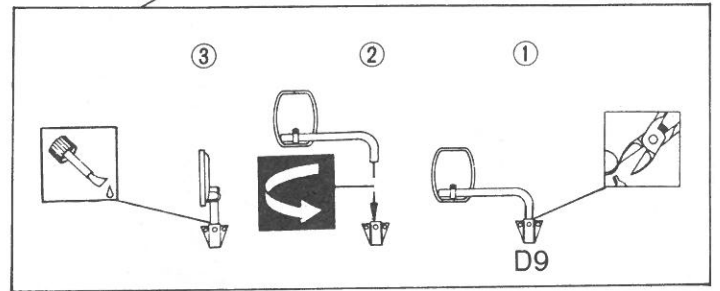
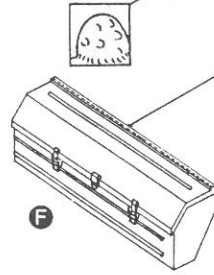
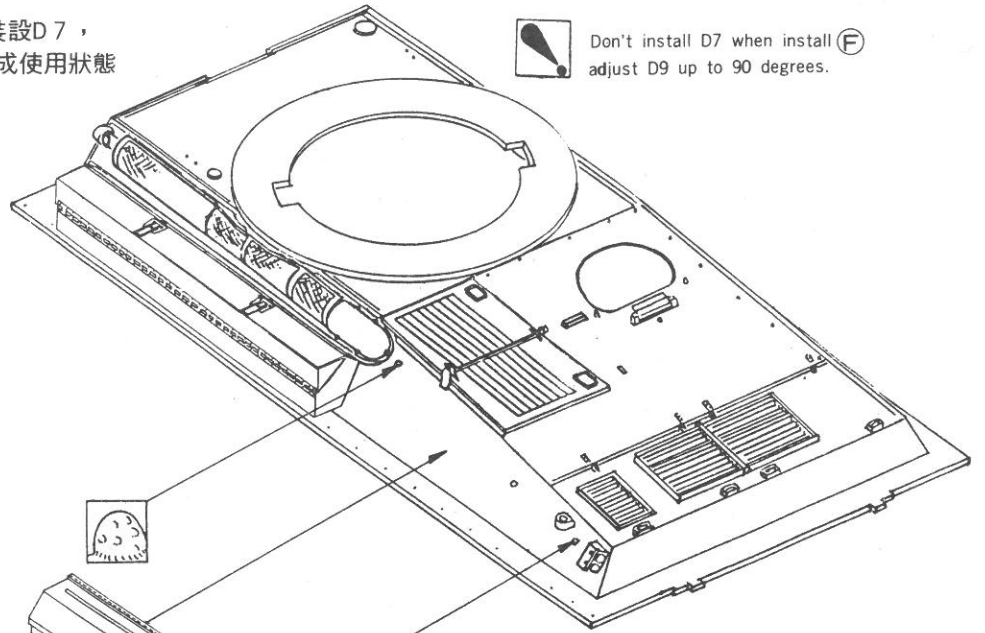

8



9

請參考 **9** 後，再行安裝

Please install after referring to **9**

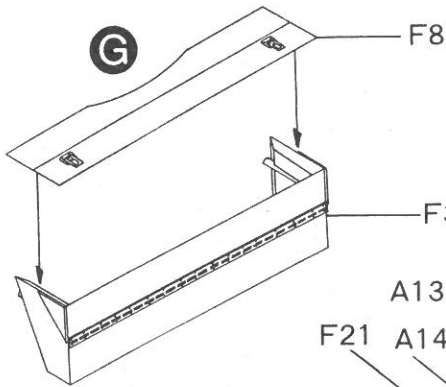

G

F8

F3

A13

F21

A14

C19

C17

D10

D17

D14

D8

G

D8

XF-1
H-12

XF-13
H-60

C19

X-26

H-92

X-11

H-8

C20

X-26

H-92

X-27

H-90

A14

XF-8

H-88

C17

C20

F22

9



裝設 ⑥ 時，不需裝設 D8、D14、D17
Don't install D8, D14, D17 when install ⑥

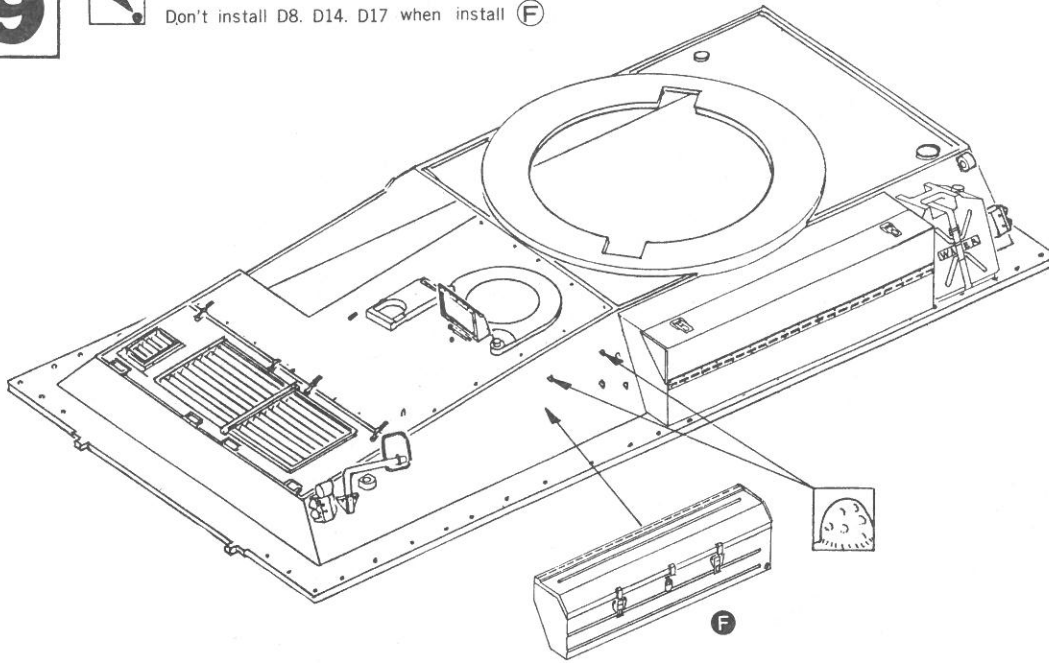

10

⑧

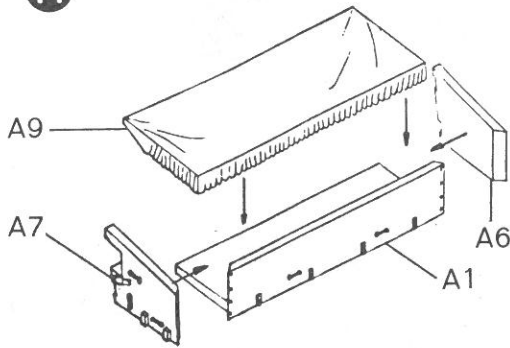

①

線盤
Telephone Wire Reel

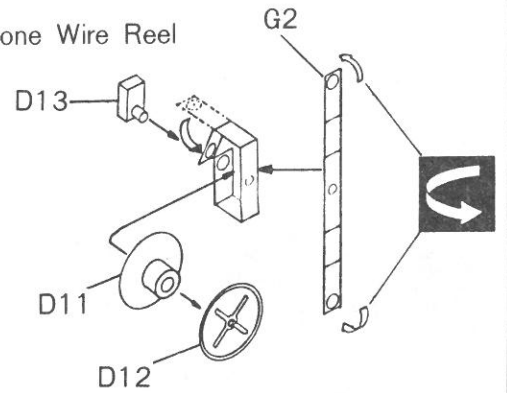

11

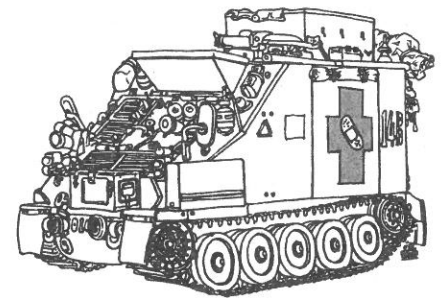
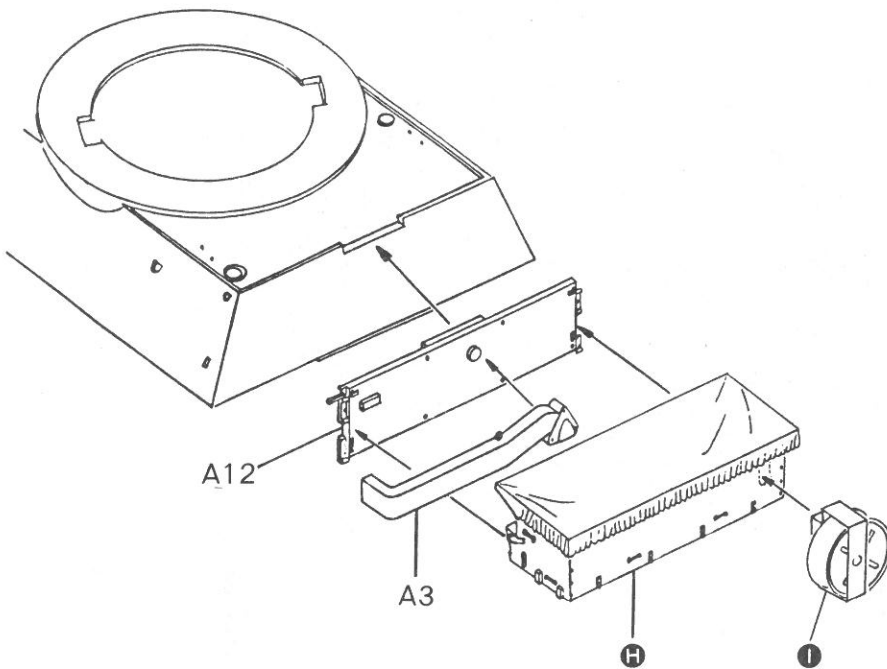

FV104撒馬利亞人救護車
SAMARITAN AMBULANCE
サマリタン



線盤可選擇裝設其他位置
The installed location of
telephone wire reel is optional.

12

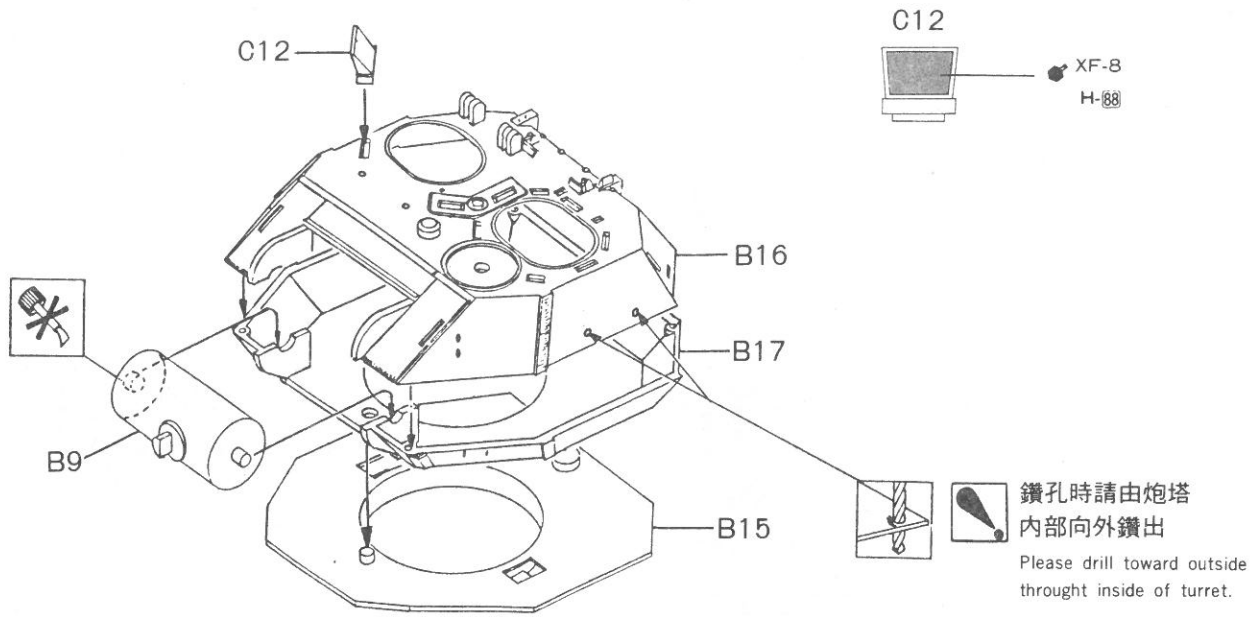

13

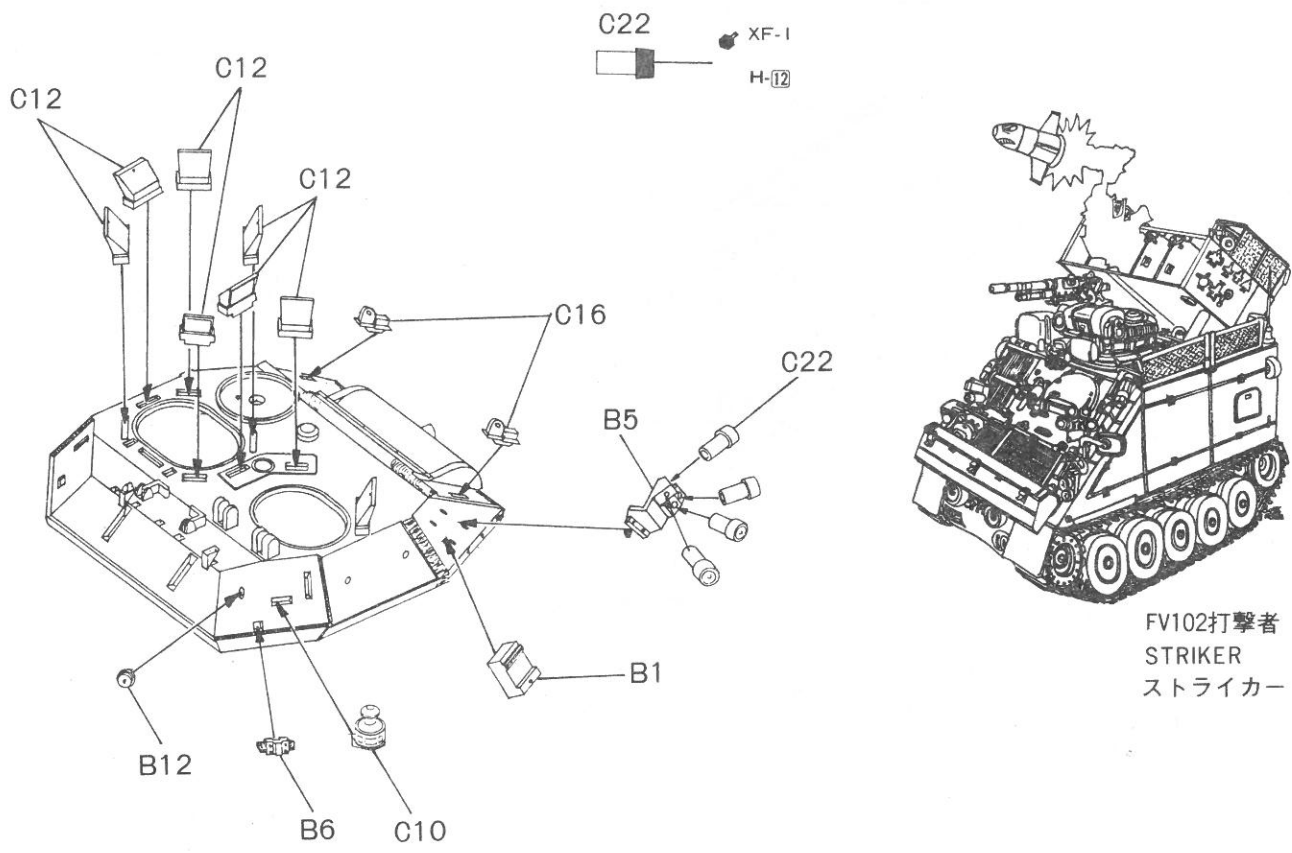

14

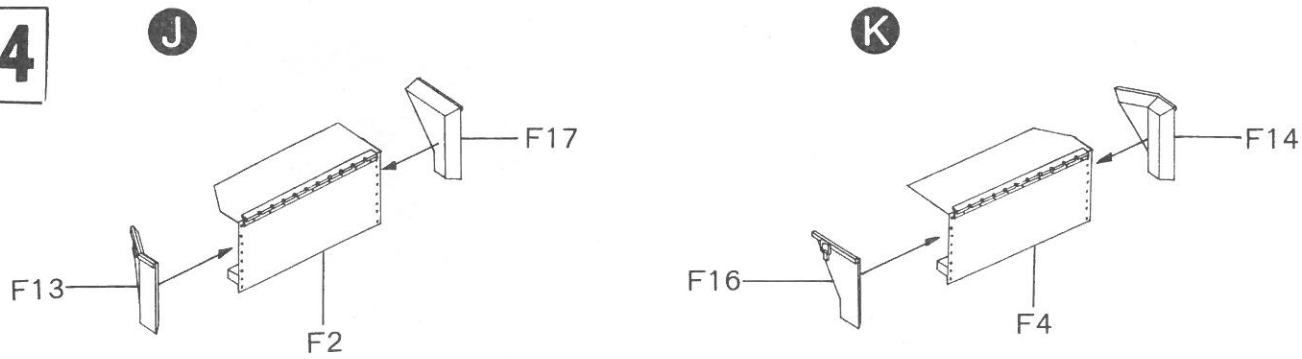

15

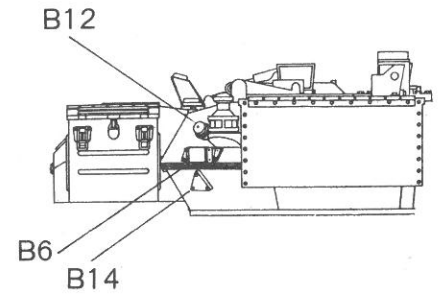
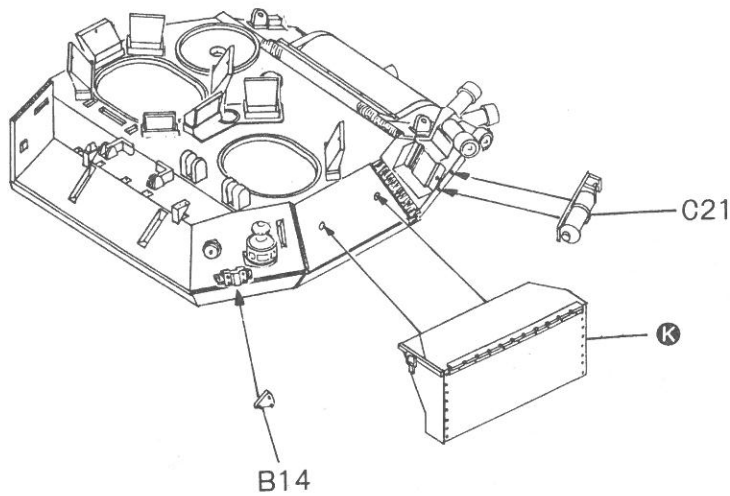

16

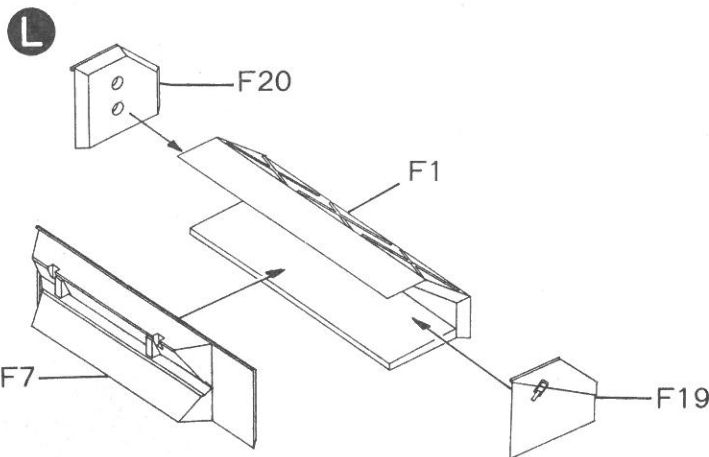

M

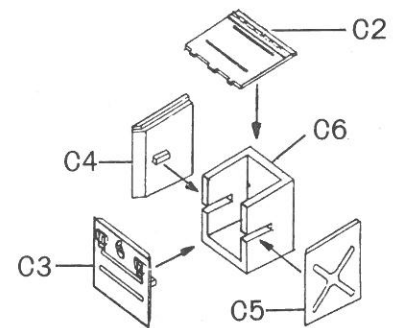

17

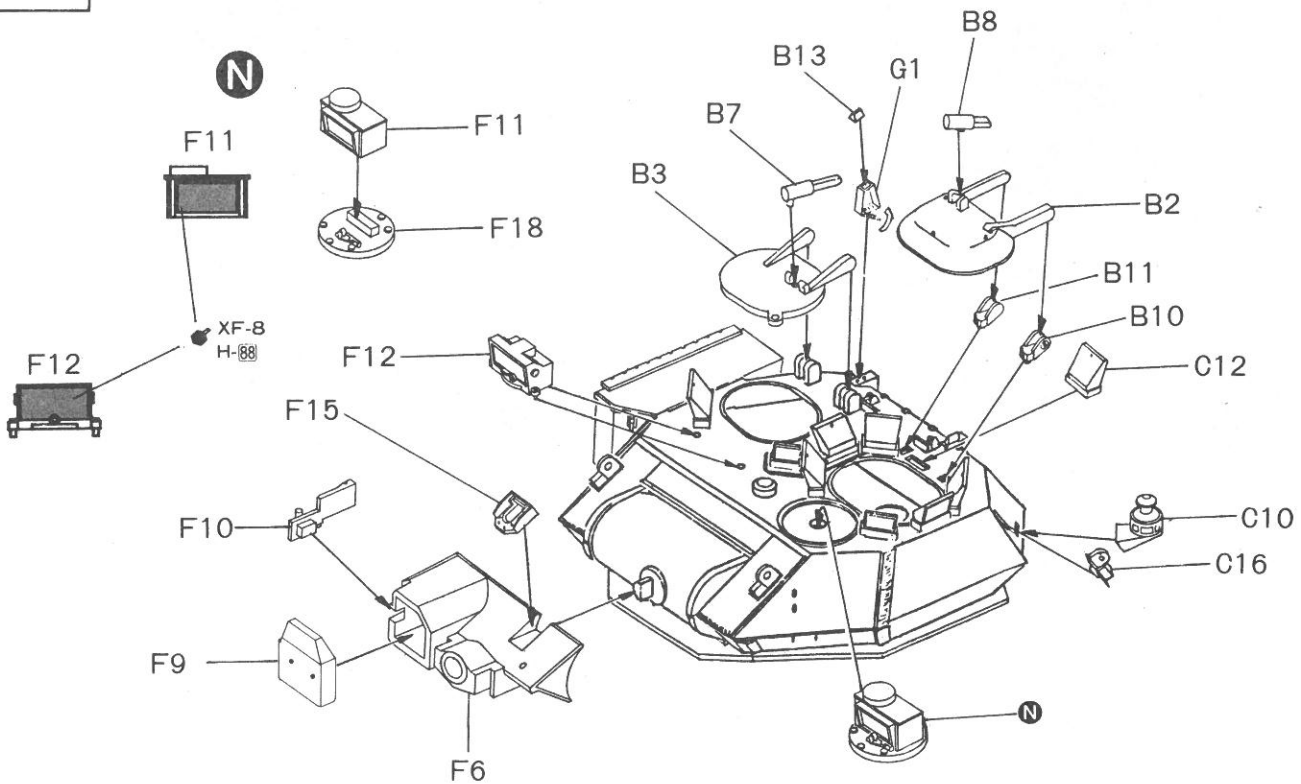

18

20公厘機炮
20 mm Gun

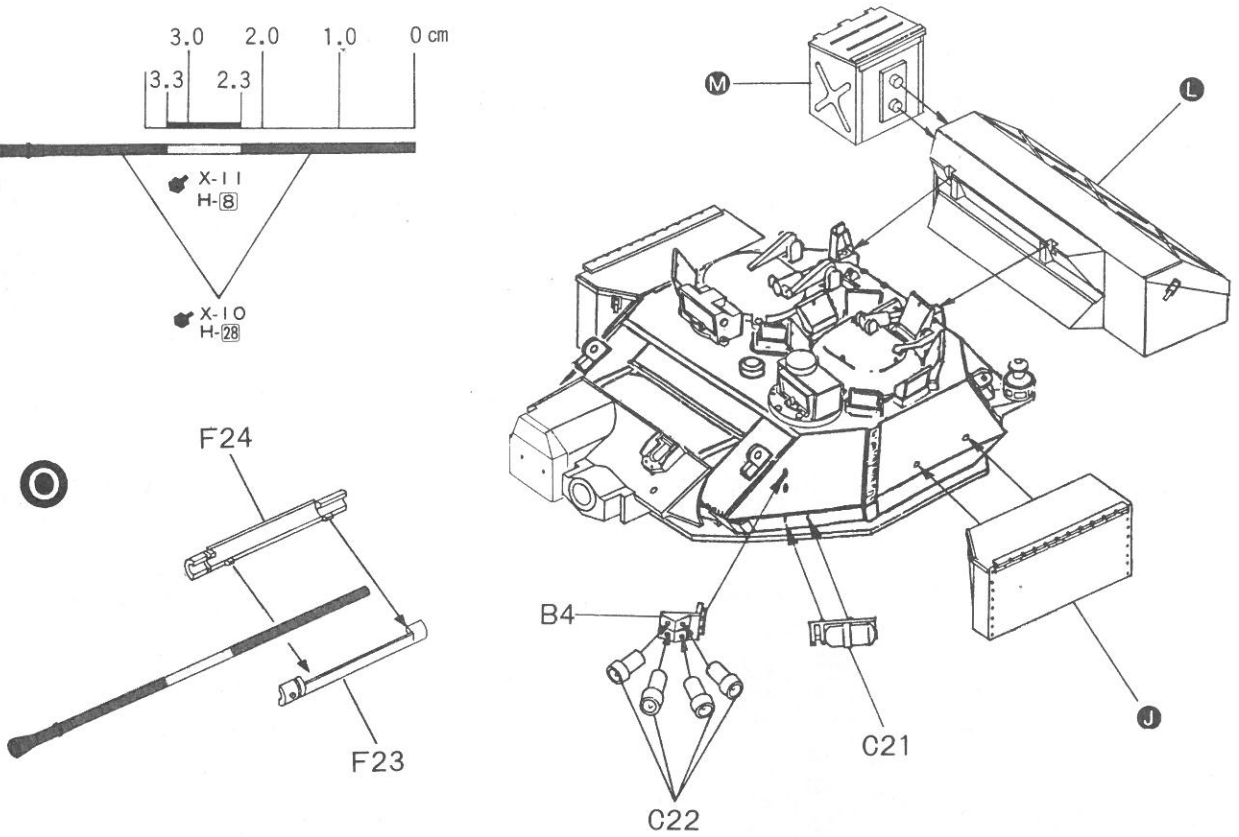
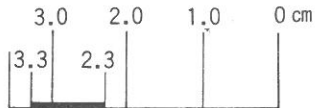

19

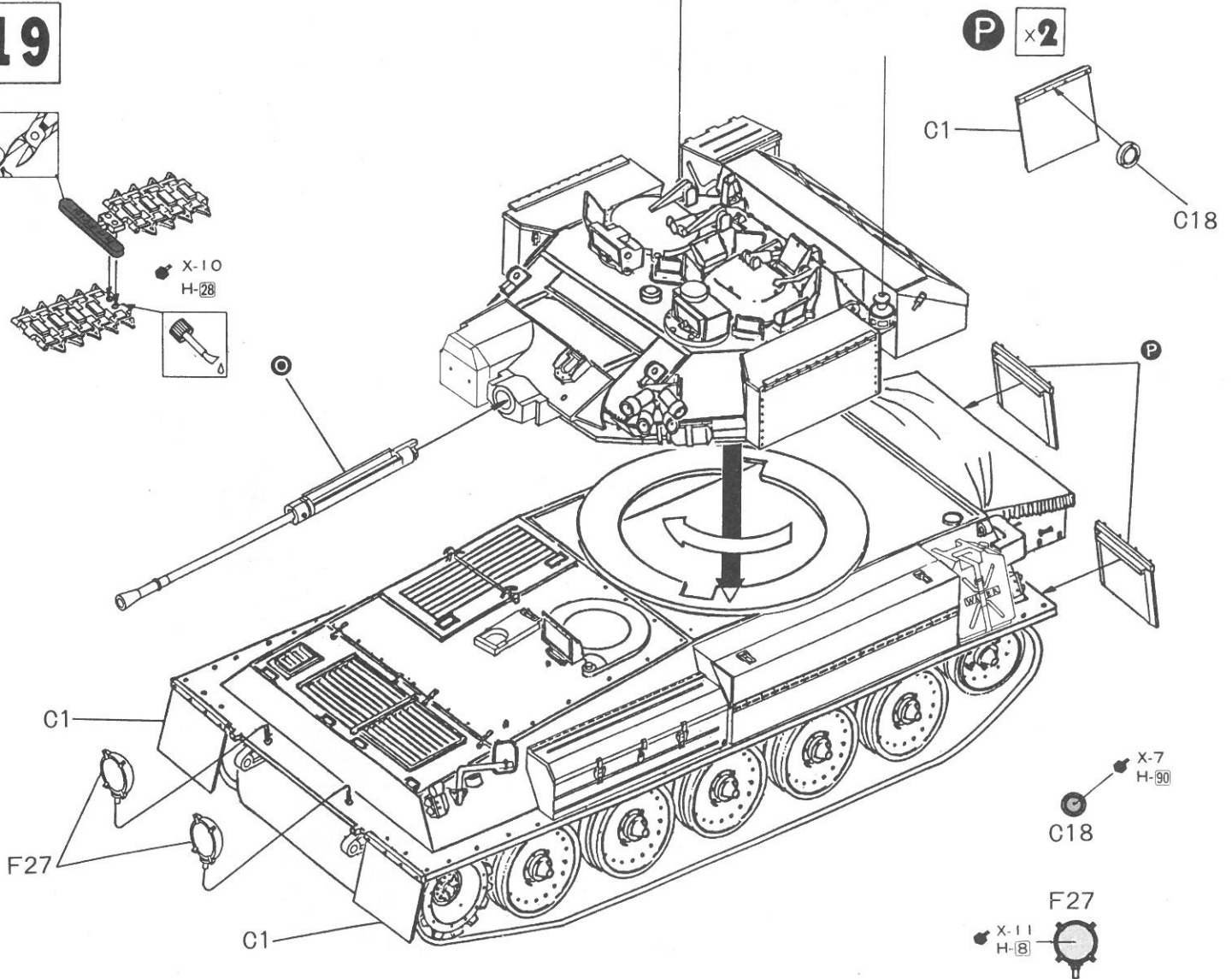
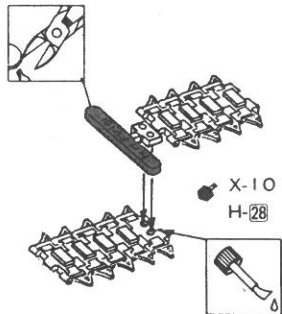

零件表PARTS LIST

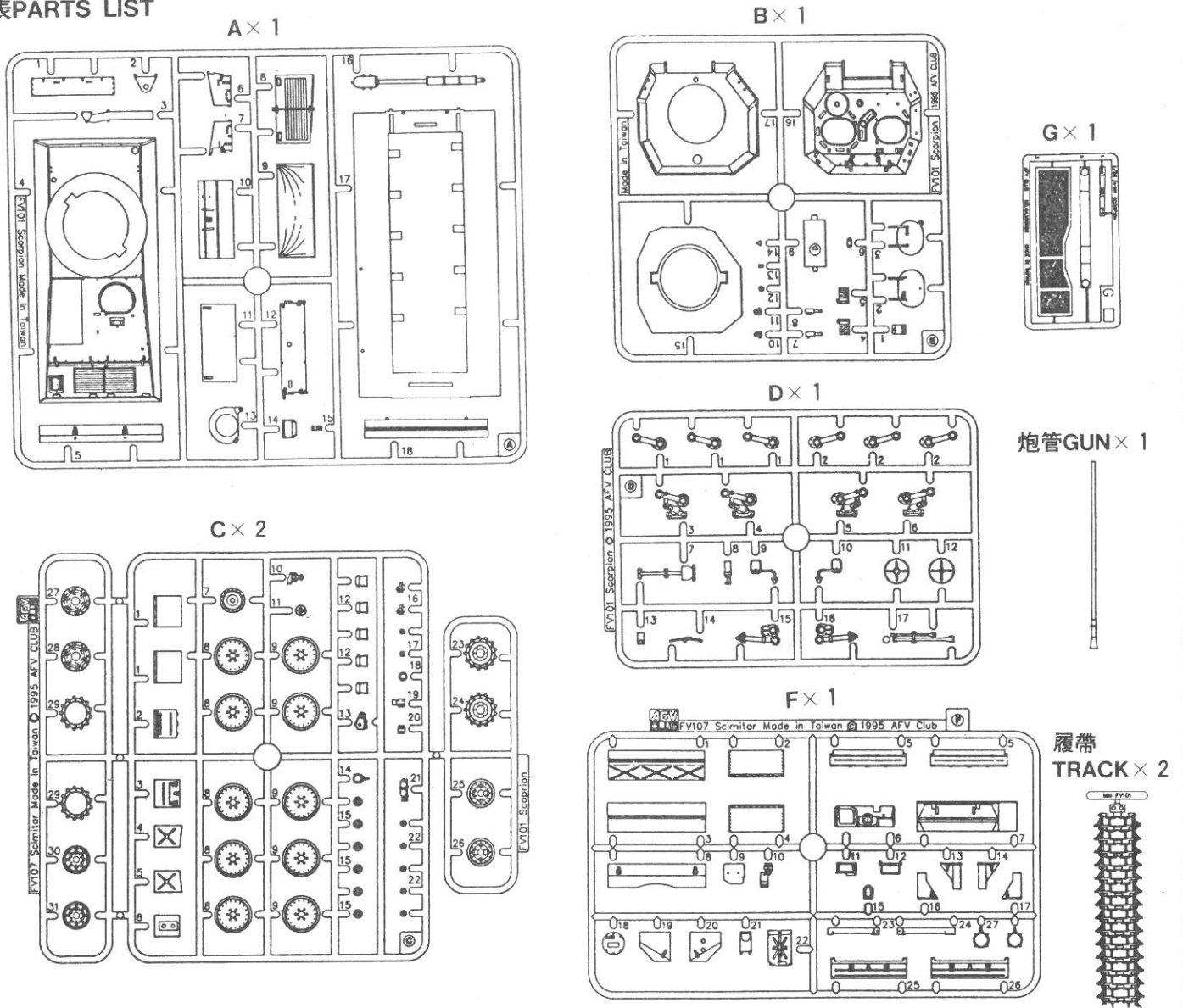

1 比利時陸軍塗裝
BELGIAN ARMY Version

- XF-62
- H-78 + H-12
- (3 : 1)

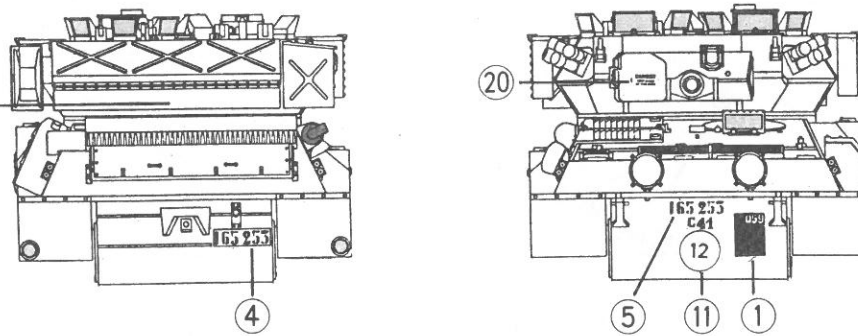

2 聯合國部隊(英國皇家陸軍支援車輛)塗裝
U.N. (BRITISH ROYAL ARMY) Version

- XF-2
- H-11

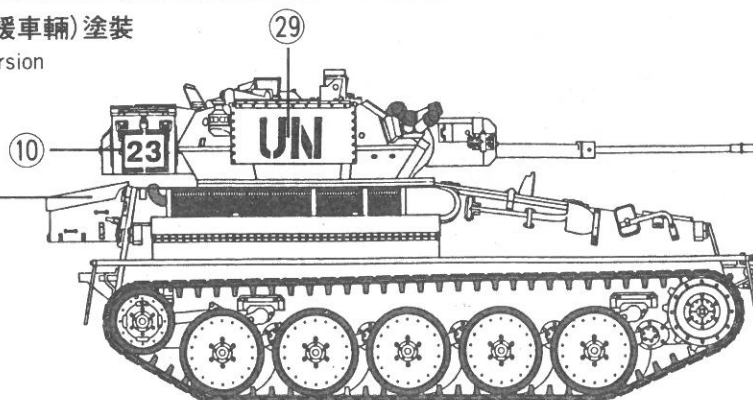

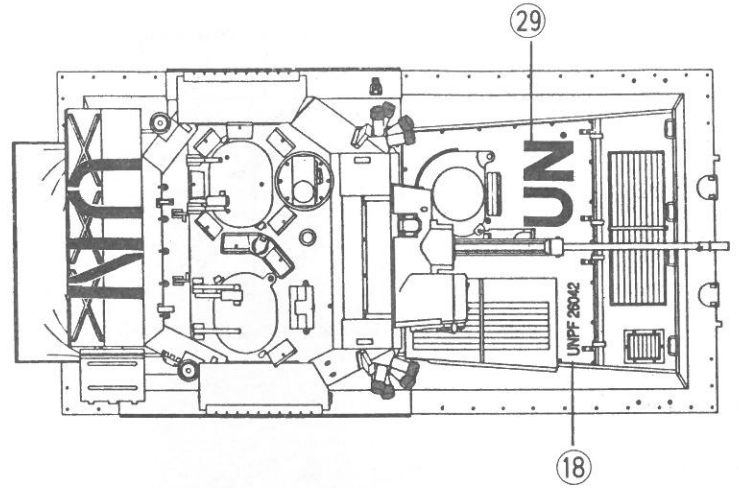
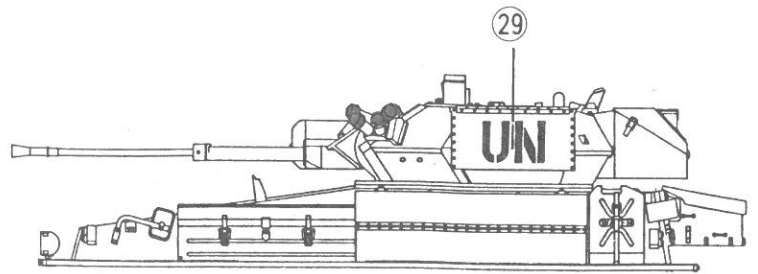
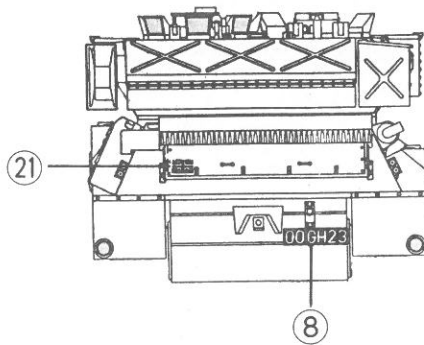
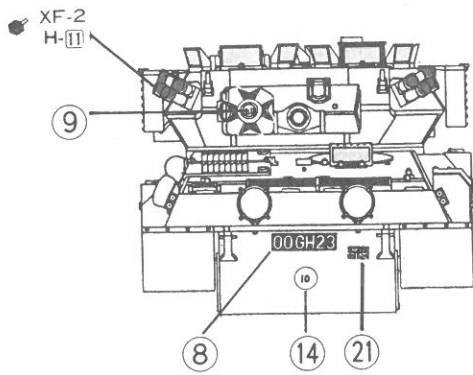

3 英國皇家陸軍迷彩北約塗裝
BRITISH ROYAL ARMY NATO Version

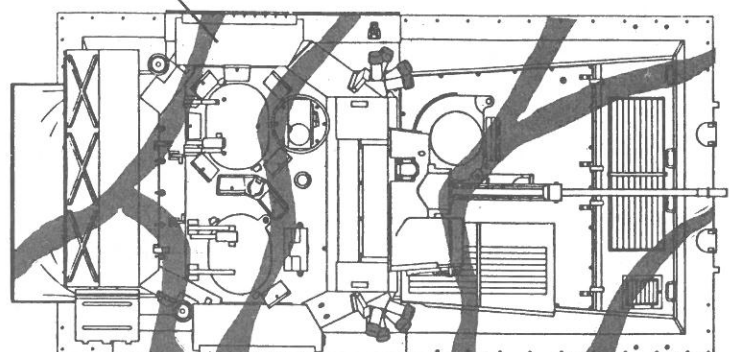
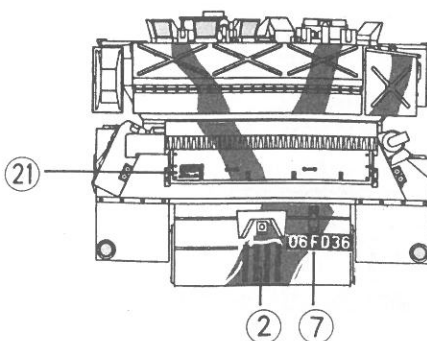
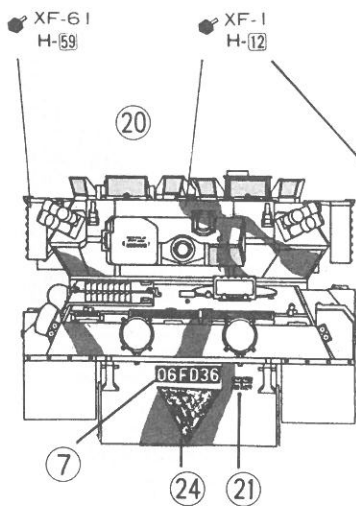
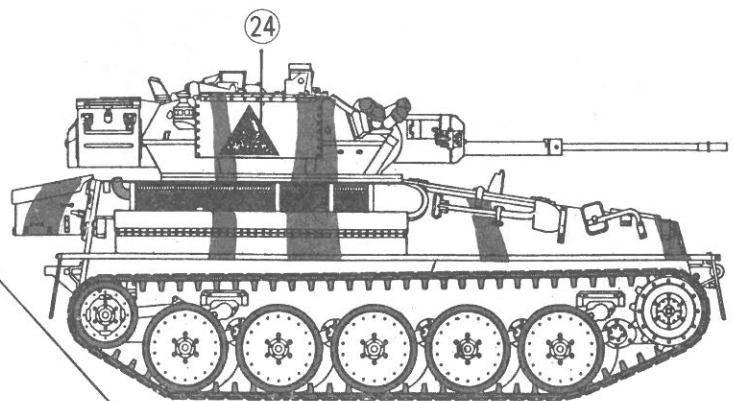
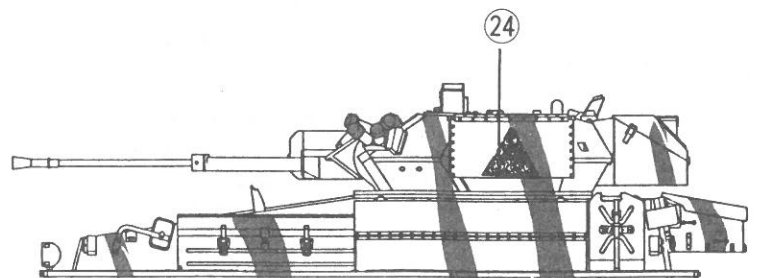

4 英國皇家陸軍沙漠風暴塗裝
BRITISH ROYAL ARMY DESERT Version

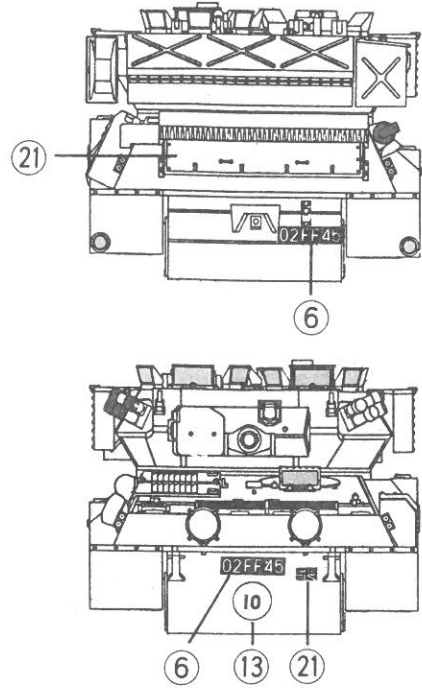
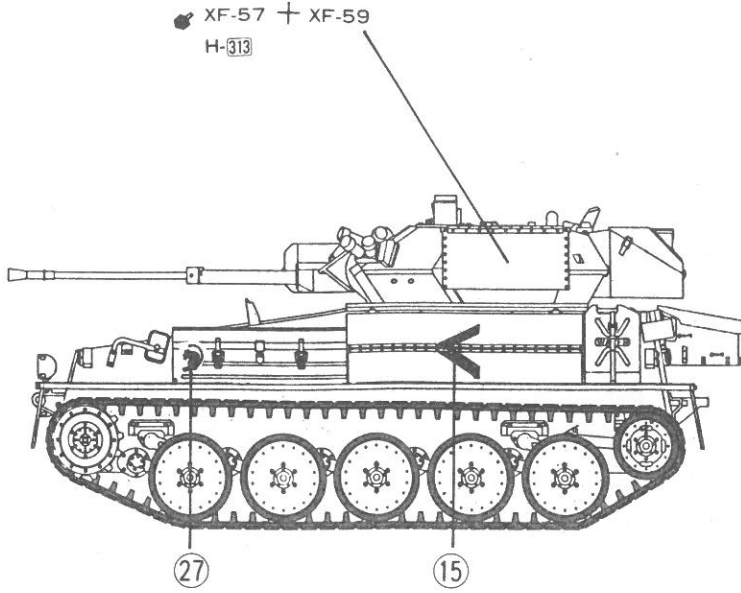

5 聯合國部隊(比利時陸軍支援車輛)塗裝
U.N.(BELGIAN ARMY)Version

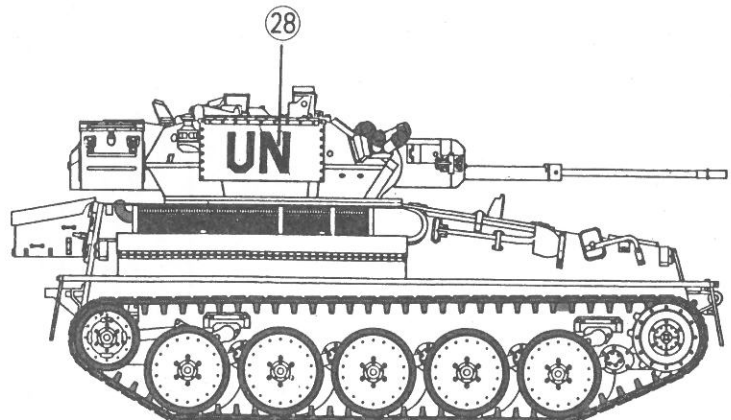
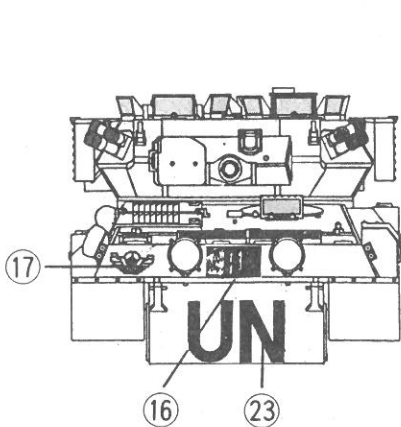
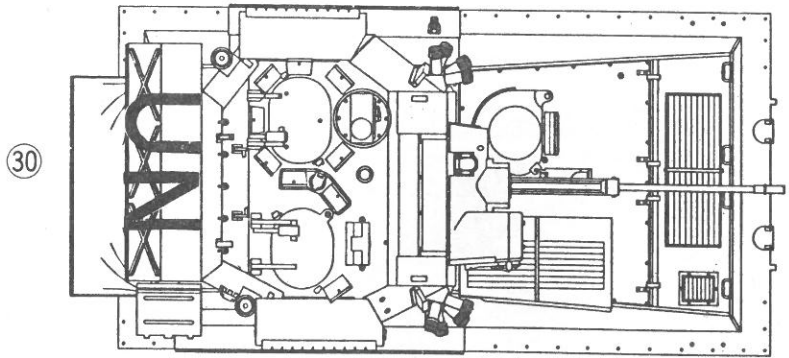
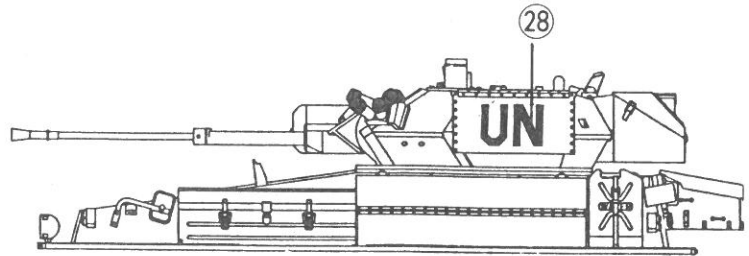
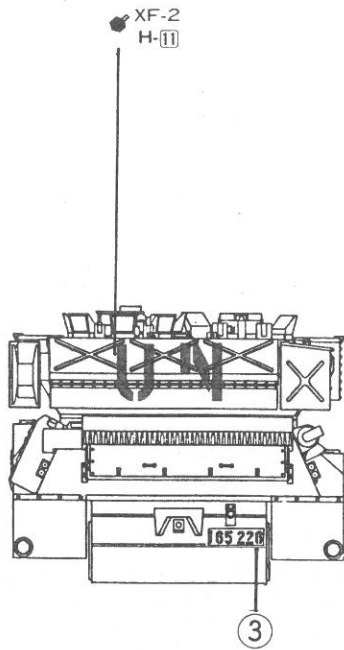

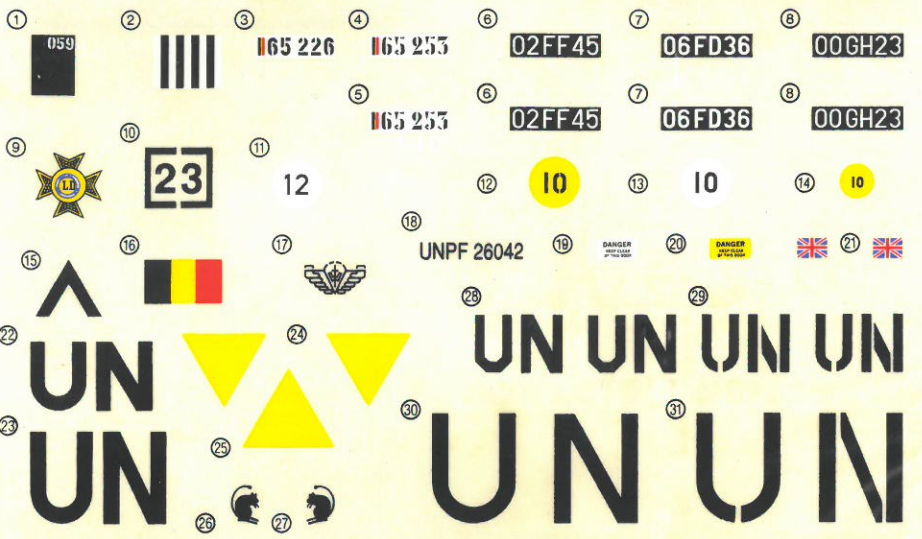

AFV CLUB AF35013 1/35 FV107 SCIMITAR
© 1996 AFV CLUB PCFileII.O.FV-PRINT PRINTED IN TAIWAN