

〈T-38A タロンについて〉

T-38は超音速の性能をもつ最初の複座練習機で、その原型は姉妹機のN156F戦闘機よりも約4ヶ月早い1959年4月に初飛行し、生産機は1961年からアメリカ空軍の練習部隊に配置されました。

従来使われてきたT-33Aに代る高級練習機として、N156Fと同じ構造を採用したT-38Aは、セスナT-37、ノースアメリカンTF-86F、ノースアメリカンF-100Fなどの複座練習機がもっていた特性を、この1機種で兼ねそなえることができ、またマッハ2級の戦闘練習機に乗るときには、T-38Aはあらかじめその慣熟飛行に役立つという利点をもっています。

そのためアメリカ空軍ではT-38Aを大量に採用し、練習部隊の主力としたほか、有名なサンダーバード・アクロバット・チームでも燃料消費が少なく安全性の高いT-38Aを採用しています。

〈サンダーバードについて〉

サンダーバードはアメリカ空軍のアクロバットチームで、赤、青、白の3色と黒文字を基本としたカラフルな機体塗装と、スピーディーな演出で世界のアクロバット飛行史に大きなエポックをつくりました。最初の使用機はF-84Gで1953年6月から公開飛行をはじめました。1956年にはF-100に転換され、1964年1月には一時F-105Bに改編されましたが再びF-100Dが再使用されました。1969年にはF-4EファントムII。そして1974年からは低空で効果的な演技のできるT-38が使用されています。

T-38Aのデータは、乗員 2名、エンジン ジェネラル・エレクトリックJ85-GE-5Aターボジェット 推力 1,215kg (a.b.1,745kg)×2、全幅 7.70m、全長 14.16m、主翼面積 15.8㎡、全備重量 5,470kg、最大速度 マッハ1.2 (高度 10,800m)、実用上昇限度 16,300m、航続距離 1,850km、

Marking & Color Painting Guide

〈マーキング及び塗装参考図〉

シリアルナンバー
68-8100 68-8156 68-8176
68-8106 68-8174 68-8177
68-8131 68-8175 68-8184

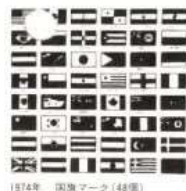
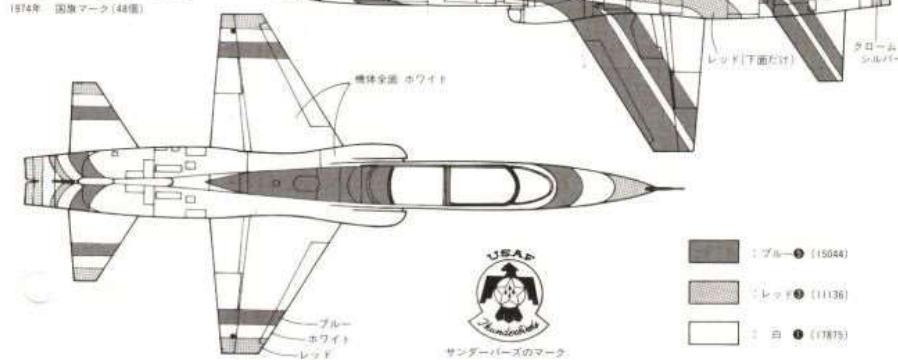
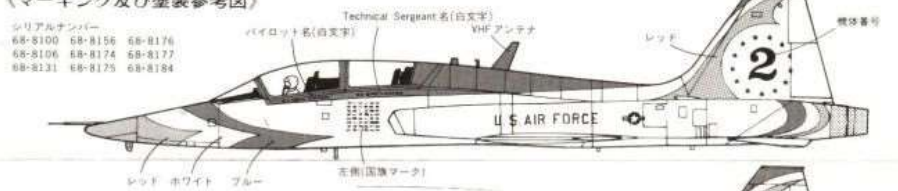

12345678

1974年 国旗マーク (48個)



- ブルー ● (15044)
- レッド ● (11136)
- 白 ● (17875)

サンダーバードの塗装について

コックピット内部は、グレー●、ヘッドレストの部分は赤に塗ります。機体内部、脚カバー内側、主翼、前脚、ホイールもホワイトで塗ります。ジェットノズルは内側を黒、外側はクロームシルバーで塗ります。キャノピーフレームもブルーですが細い黄色でフチ取りするとひときりします。サンダーバードの機体はすべて光沢のある塗料を使用します。各色のぬりわけはテープなどをつけておこないます。

スライドマークのはり方

1. マークを台紙から切り抜き、まわりの透明部分も切りとっておきます。
2. 水に20秒位浮かせてください。
3. マークを台紙からずらして所定の位置におき、台紙をすずして抜きとります。
4. マークの上からやわらかい布でおさえ、余分な水分をぬきおししてください。

モテカロー

フィニッシュモデルをより美しくするために各部品を塗装して下さい。●●の番号はモテカローの番号です。筆は広い部分を通る筆と、小さな部分を通る細筆を用意し、塗る部分によって使い分けましょう。

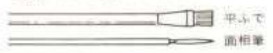

1 胴体のくみため

コックピット内部シートは⑥ダークシググレーで塗装します。

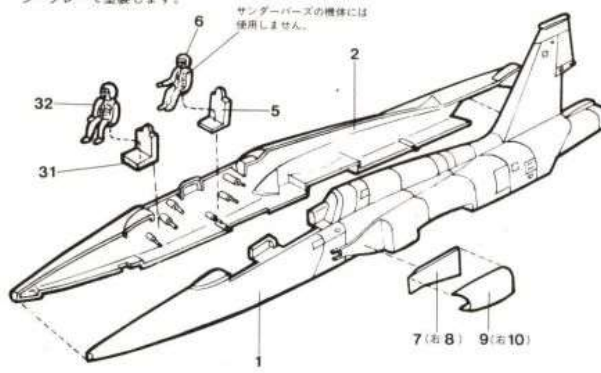

2 主翼のとりつけ

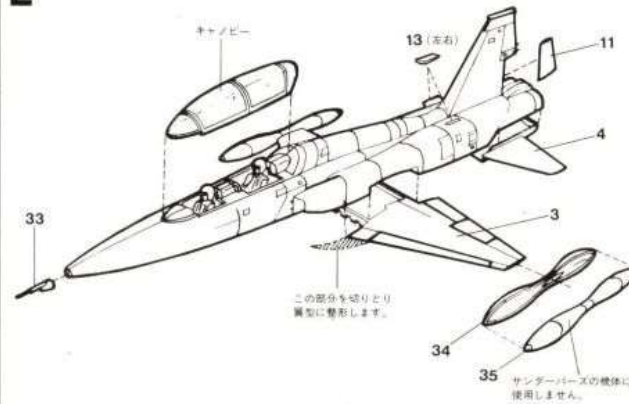

3 部品のとりつけ

網格柄内部は白で塗装します。

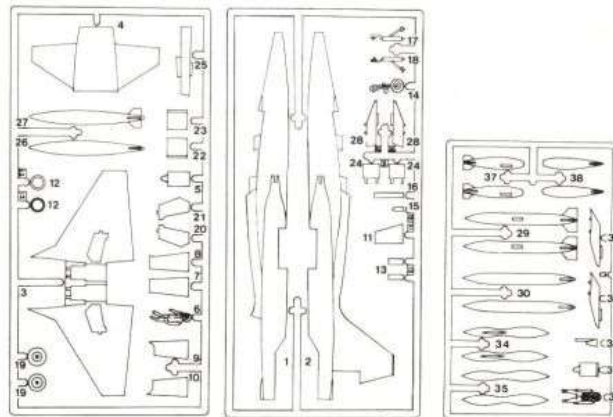
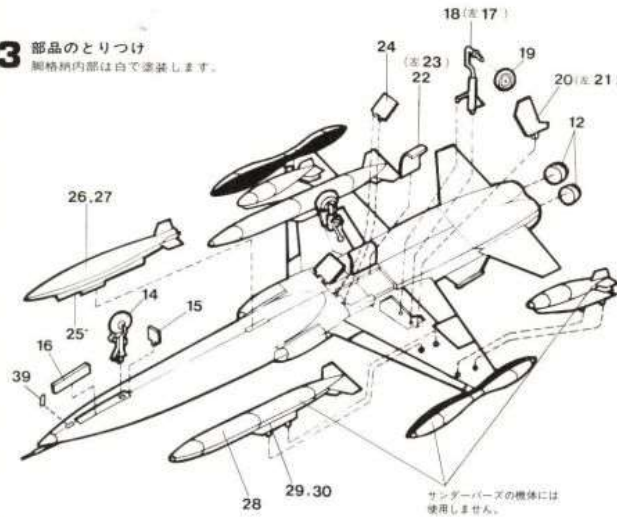

★くみだてるまえに

■説明書をよく見て、指示に従って作ってください。

■部品をランナーから切りはなす時はニッパー又は、カッターを使ってください。

★モデルカラー

①-⑩の番号はモデルカラーの番号です。くみだてたらかならず色をぬってすばらしいモデルを作りましょう。

家庭用品品質表示法による接着商品品質表示
 取扱い上 1. ぬれの手の届かないところに保存し、
 の注意 いたづらなしない様は注意して下さい。
 2. 火気には厳しく注意をよくして下さい。
 3. 故障に等しい様は表示して下さい。
 表示番号 52 3000 52 3006 52 3013

図-1 パイロットは塗装してからシートに接着します。コックピット部分は明るいうグレー、暗いうグレーをつかいわけて塗装して下さい。



★スライドマークは台組ごとにはりつけます

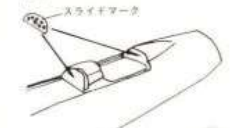

★パイロン、燃料タンクのくみだて

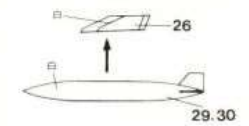

★エアブレイクの取付け状態

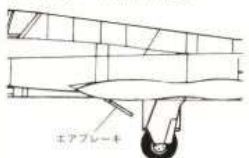

★サンダーバース機にするときはドラックシュートを切りとります。



★サンダーバース以外の機体



(部品番号及び名称)

1. 胴体 (左)
2. * (右)
3. 上翼
4. 水平尾翼
5. シート
6. パイロット
7. 機首補板
8. * (右)
9. インシイタ (左)
10. * (右)
11. ウォーター
12. シュートノズル
13. インシイタ
14. 前翼
15. 前翼カバー
16. *
17. 主翼柱 (左)
18. * (右)
19. アイヤ
20. 上翼カバー (左)
21. * (右)
22. 主翼カバー (右)
23. * (左)
24. エアブレーキ
25. 前後パイロン
26. 胴体燃料タンク
27. *
28. 内側パイロン
29. 燃料タンク
30. *
31. シート
32. パイロット
33. ビロー管
34. 保護タンク
35. *
36. 内側パイロン (不要)
37. 機首 (不要)
38. * (不要)
39. アンテナ

1/72 SCALE NORTHROP T-38A TALON F-5B



Reference drawing for painting and decor.



Printed in Japan.



Kit No. JS-018

HASEGAWA PLASTIC MODEL CO., LTD.

PART DRAWINGS AND PART NUMBERS (Before Assembling Your Kit)

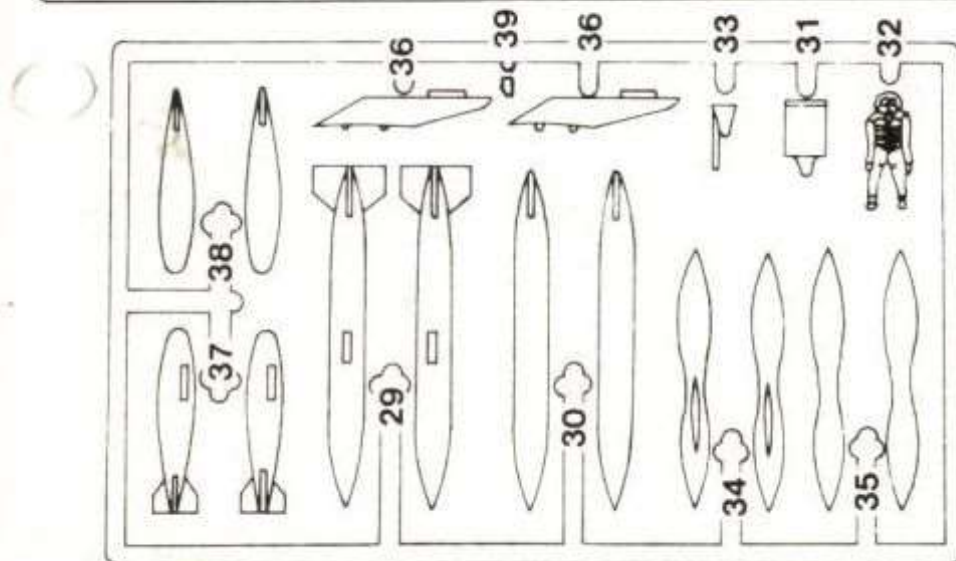
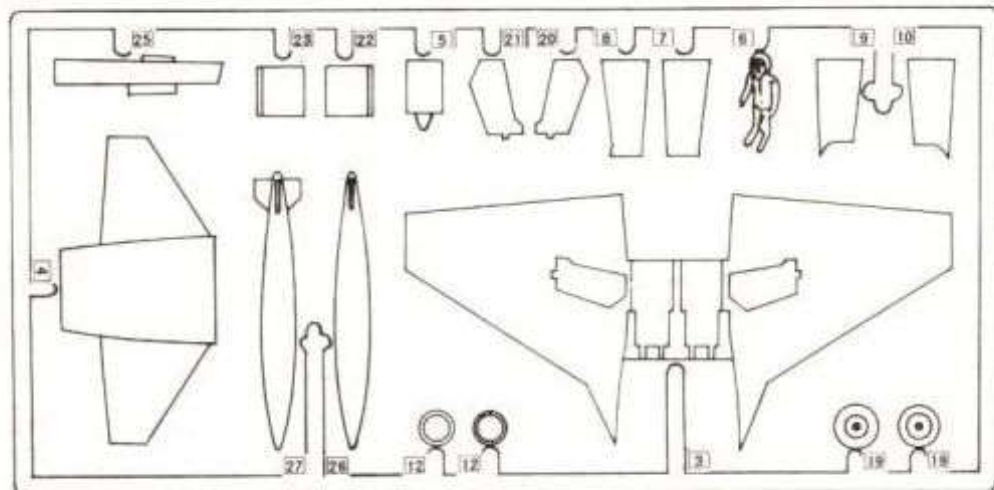
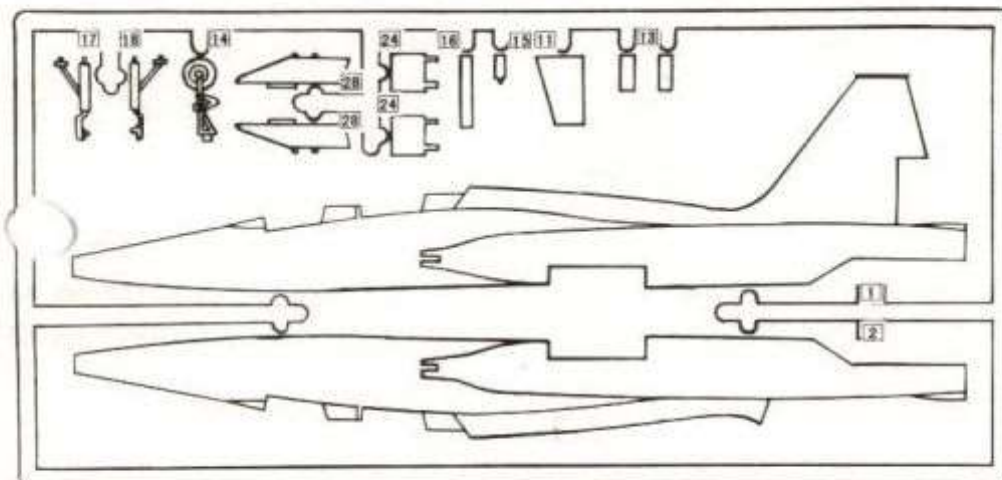
Read these instructions carefully before assembling your model and check the exact fit of the parts before cementing. Clean off excess plastic, if any, with a sharp knife or a file. Since many tiny parts are included, check them with the assembly drawing before assembling. Do not tear off parts from the stem, but cut them off carefully with nippers or tinsnips. Do not cut off all of the parts at the beginning, but cut each part to be assembled one by one to assure each part being properly identified. Do not use too much adhesive because surplus adhesive will spoil the appearance.

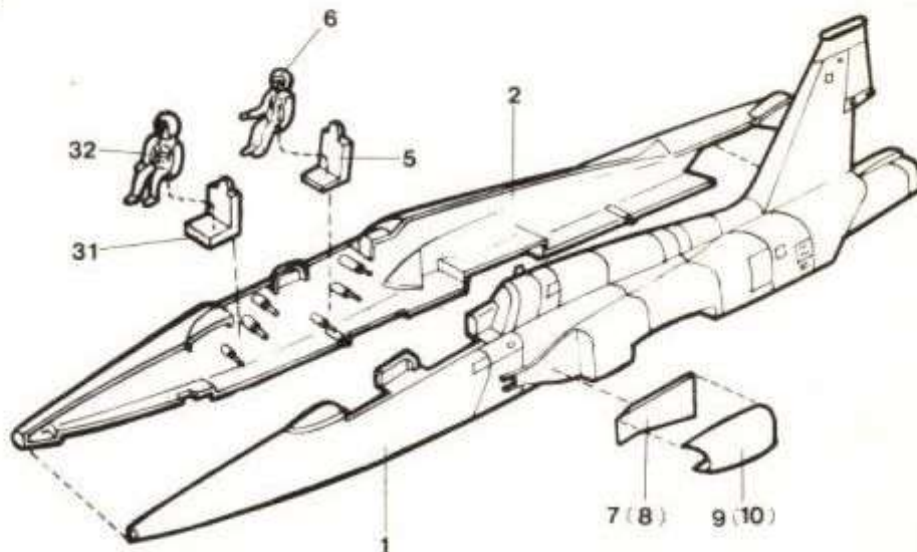

1

1 Assembling of fuselage, cockpit, pilot and air intake.

Fuselage (left)	①	Separator (right)	⑧
Fuselage (right)	②	Air intake (left)	⑨
Cockpit (rear)	⑤	Air intake (right)	⑩
Pilot (rear)	⑥	Cockpit (fore)	③①
Separator (left)	⑦	Pilot (fore)	③②

2

If you wish to make F-5B, bond the air intake to the fuselage.

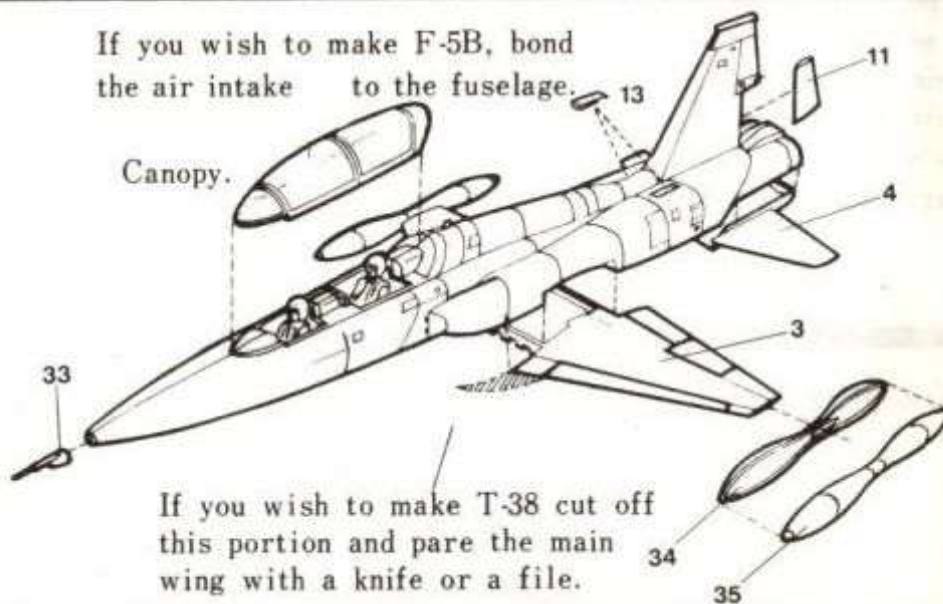

If you wish to make T-38 cut off this portion and pare the main wing with a knife or a file.

2 Fixing of main wing, tail, canopy and others to fuselage.

Main wing.	③	Nose pitot tube.	③③
Tail.	④	Wing tip tank (A)	③④
Vertical plane and rudder.	⑪	Wing tip tank (B)	③⑤
		Canopy.	●

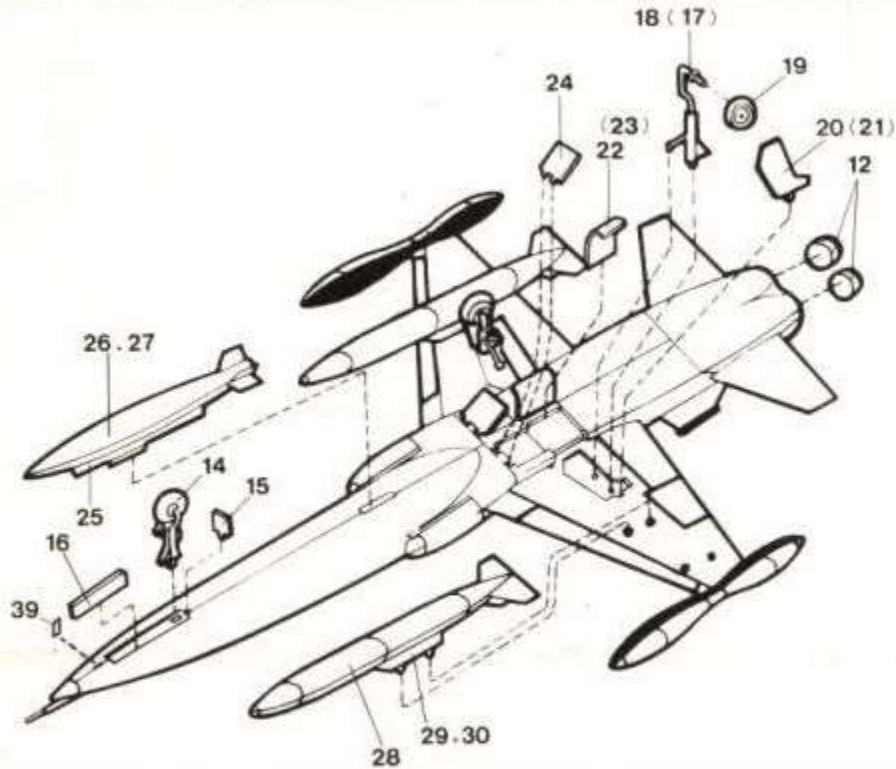
3

3 Fixing of main wheels, nose wheel and others.

- | | | | |
|--------------------------|-------------------------------|----------------|---|
| Jet exhaust nozzle. | ⑫ Main wheel cover (right) | ⑳ Bomb shackle | ⑳ |
| Nose wheel. | ⑭ Main wheel cover (left) | ㉒ Bomb (lower) | ㉒ |
| Nose wheel cover (small) | ⑮ Main wheel cover (right) | ㉓ Bomb (upper) | ㉓ |
| Nose wheel cover (large) | ⑯ Under fuselage tank shackle | ㉔ Hatch | ㉔ |
| Main wheel strut (left) | ⑰ Under fuselage tank (upper) | ㉕ | ㉕ |
| Main wheel strut (right) | ⑱ Under fuselage tank (lower) | ㉖ | ㉖ |
| Main wheel. | ⑲ Under-wing tank shackle | ㉗ | ㉗ |
| Main wheel cover (left) | ㉑ Under-wing tank (upper) | ㉘ | ㉘ |
| | Under-wing tank (lower) | ㉙ | ㉙ |
| | | ㉚ | ㉚ |

Completed model.

