

HMS HOOD

Heller

Echelle 1/400

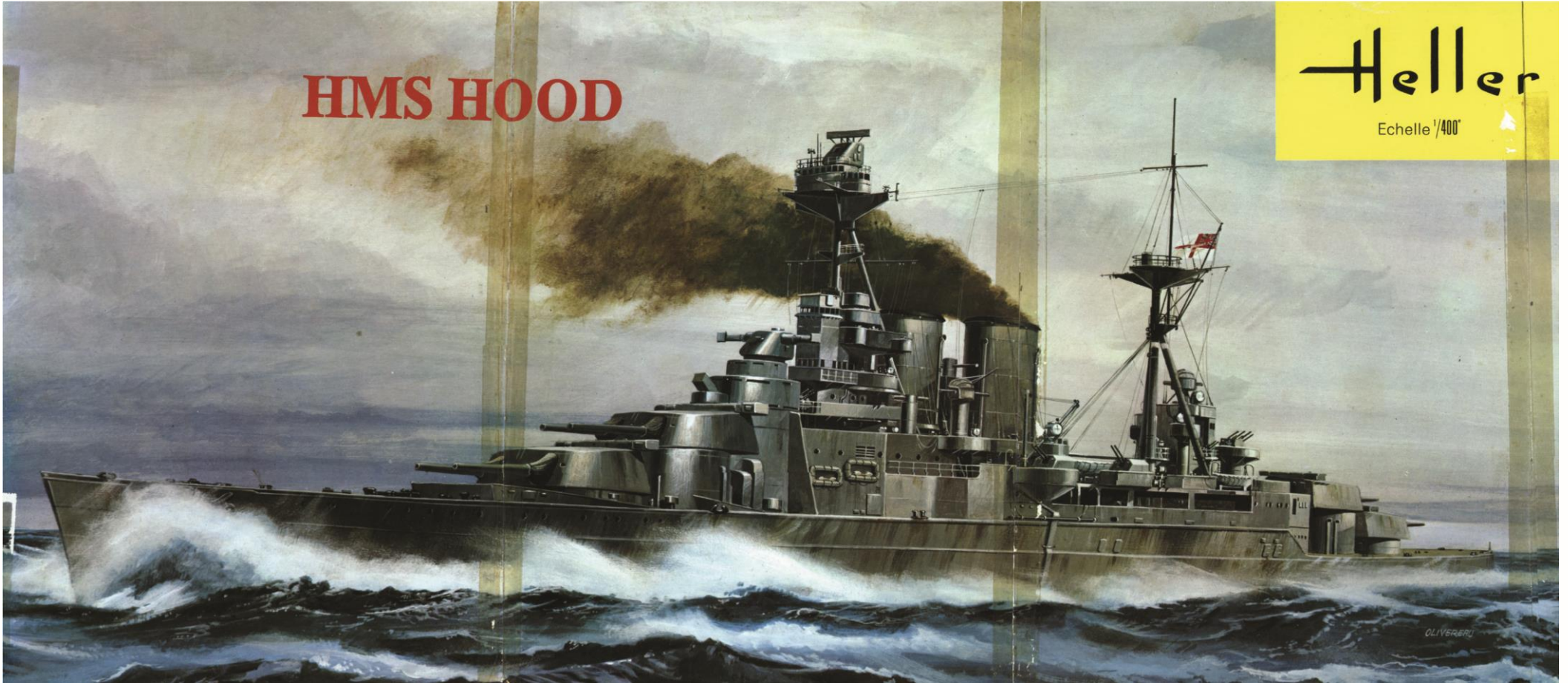

OLIVERBERG

Pas de décalcomanies disponibles actuellement.

Heller

268 pièces

1/400'

HMS HOOD

CARACTERISTIQUES

Longueur.....262,30 m
 Largeur.....32,00 m
 Déplacement maxi.....42.500,00 tonnes
 Vitesse maxi.....32,07 noeuds
 Carburant (fuel).....4.000,00 tonnes
 Armement principal.....8 canons de 15 pouces
 .12 canons de 5,5 pouces
 .4 canons de 4 pouces A.A
 .43 pounders
 .6 tubes lance-torpilles de 21 pouces

HISTORIQUE

Pendant 20 ans, le H.M.S HOOD fut le plus gros navire de guerre du Monde. Orgueil de la Royal Navy Britannique, sa silhouette, sa ligne, sa beauté n'avait d'égal que sa vitesse de 31 noeuds, combiné avec sa formidable puissance de feu, principalement représenté par 8 canons de 15 pouces.

Le HOOD fut entrepris le 31 Mai 1916, lancé le 22 Août 1918, et opérationnel à partir du 15 Mai 1920. Durant les vingt années de son existence, le HOOD connu diverses fortunes depuis les passages en bassins pour modifications, les visites de Winston Churchill et du roi Georges VI, ainsi que deux bombardements sérieux, le premier le 26 Septembre 1939 par la LUFTWAFFE et le deuxième par l'aviation italienne en Méditerranée en Août 1940.

Le 24 Mars 1941, le HOOD livra sa dernière bataille et ce rendez-vous avec le BISMARCK lui fut fatal. Le HOOD sombra en 90 secondes emmenant dans sa tombe marine 1418 officiers et matelots. Il n'y eut que 3 survivants.

Avec sa perte, il sembla que le prestige de la Royal Navy devait sombrer à jamais dans ce détroit du Danemark qui l'avait englouti, si trois jours après, le BISMARCK n'était coulé à son tour par les H.M.S. King Georges V et RODNEY après une intervention efficace des avions SWORDFISH du porte-avions ARK ROYAL.

CONSEILS DE MONTAGE

PREPARATION DES PIÈCES

Détacher les pièces soigneusement de la grappe en utilisant une petite pince coupante, type pince à ongles ou un stylet. Les ébarber ensuite à l'aide d'une lime fine, puis les polir au papier de verre, afin que les surfaces soient parfaitement lisses.

COLLAGE - Utiliser la colle avec parcimonie, laisser sécher longuement. Une pièce cassée peut être facilement recollée en la maintenant avec un ruban adhésif pendant le temps de collage. Effectuer la mise en place des pièces à l'aide de pince à épiler. La colle n'adhère plus sur les parties peintes, il faudra donc gratter généralement la couche de peinture au point de collage.

DECORATION

Voir dernière page.

Nous vous conseillons de peindre les pièces avant montage. Cependant, il est préférable de peindre directement sur la grappe toutes les pièces et d'effectuer les retouches de peinture après assemblage.

MONTAGE DE LA COQUE

Coller 1 contre 2 en emprisonnant sans coller 41
 Pendant le temps de collage, coller 104(2) au fond de la coque.
 Coller 4 et 5 entre 1 et 2 (centrage)
 Pour faciliter la manipulation du bateau, coller la coque sur les socles 11 et 12 (gravures)
 Coller la plaque nominative 44 contre l'un des socles

PEINTURE DU FAUX-COL A MAZOUT
 Voir plan de décoration

Largeur 5mm
 Ruban adhésif

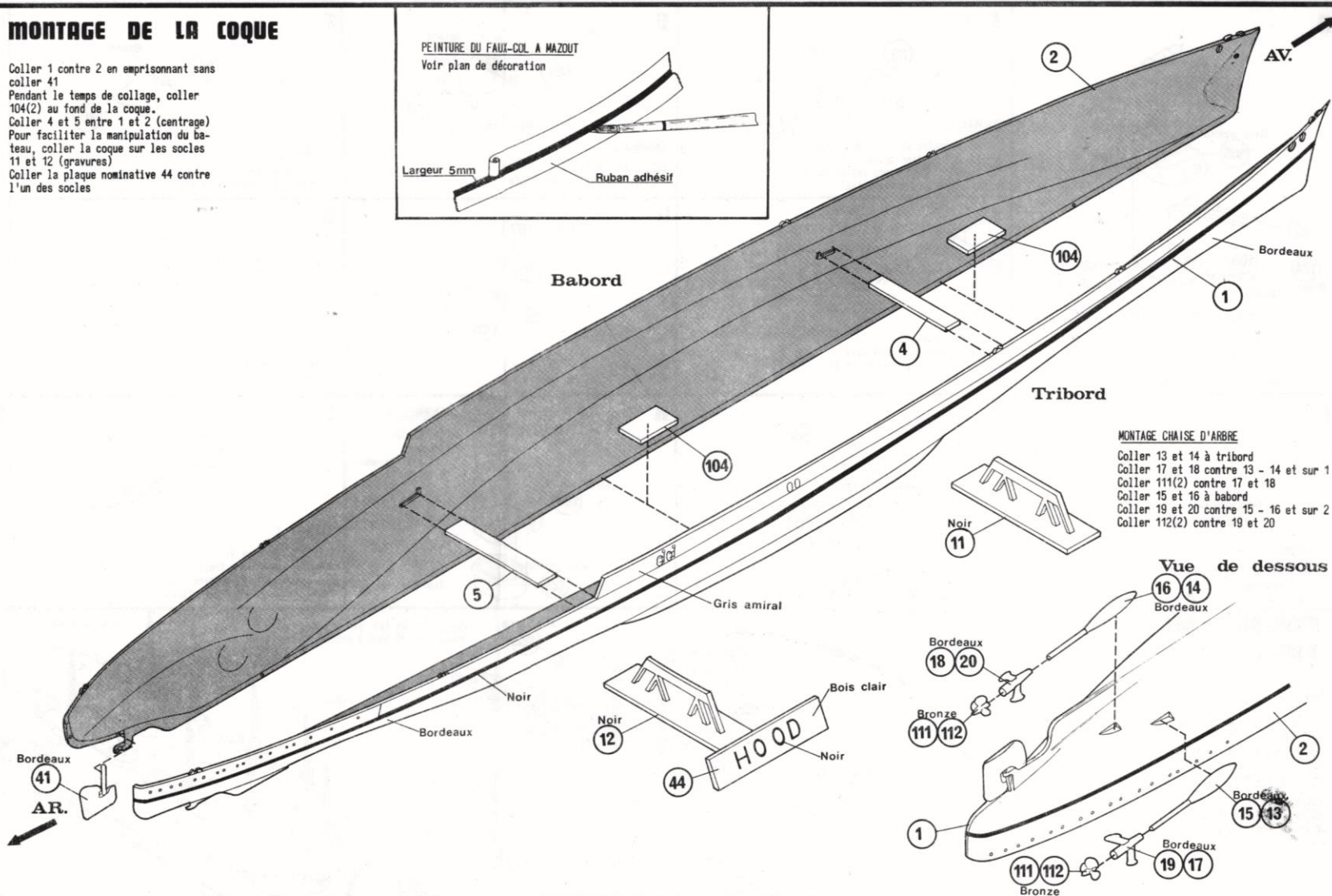

MONTAGE CHAISE D'ARBRE

Coller 13 et 14 à tribord
 Coller 17 et 18 contre 13 - 14 et sur 1
 Coller 111(2) contre 17 et 18
 Coller 15 et 16 à babord
 Coller 19 et 20 contre 15 - 16 et sur 2
 Coller 112(2) contre 19 et 20

Vue de dessous

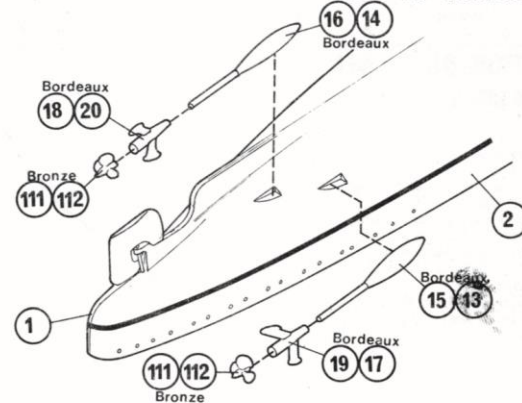

NOMENCLATURE

GRAPPE COQUE

- 1 ½ Coque Tb
- 2 ½ Coque Bd

GRAPPE 1

- 3 Pont AR.
- 4 Entretoise AV.
- 5 Entretoise AR.
- 6 Pont supérieur
- 7 Brise-lames AR. Tb
- 8 Brise-lames AR. Bd
- 9 Brise-lames AV. Tb
- 10 Brise-lames AV. Bd
- 11 Support AV.
- 12 Support AR.
- 13 Arbre d'hélice Tb sup.
- 14 Arbre d'hélice Tb inf.

- 15 Arbre d'hélice Bd sup.
- 16 Arbre d'hélice Bd inf.
- 17 Chaise d'arbre Tb sup.
- 18 Chaise d'arbre Tb inf.
- 19 Chaise d'arbre Bd sup.
- 20 Chaise d'arbre Bd inf.
- 21 Élément poste de commandes
- 22 Passerelle
- 23 Support radeau
- 24 Cloison
- 25 Cloison
- 26 Cloison rouf central Tb
- 27 Cloison rouf central Bd
- 28 Plateforme
- 29 Partie du brise-lames AV.
- 30 Antenne
- 31 Élément de pylône
- 32 Élément Tb rouf AR.
- 33 Élément Bd rouf AR.
- 34 Élément sup. Tb rouf AR.
- 35 Élément sup. Bd rouf AR.
- 36 Plateforme lance-roquettes

GRAPPE 2

- 44 Plaque nominative
- 45 Pont principal
- 46 Cloison Tb entrepont
- 47 Cloison Bd entrepont
- 48 Plateforme
- 49 Plateforme
- 50 Plateforme rouf AV.
- 51 Cloison Tb rouf AV.
- 52 Cloison Bd rouf AV.
- 53 Plateforme inf. rouf AV.
- 54 Cloison Tb
- 55 Cloison Bd

- 56 Flèche
- 57 Élément de pylône
- 58 Élément rouf central
- 59 Élément mât AR.
- 60 Élément mât AR.
- 61 Cabine
- 62 Élément chateau AV.
- 63 Cloison Tb
- 64 Cloison Bd
- 65 Cloison Tb chateau
- 66 Cloison Bd chateau
- 67 Cloison inf. Tb chateau
- 68 Cloison inf. Bd chateau
- 69 Télépointeur
- 70 Pylône AR.
- 71 Pylône AV.
- 72 Élément mât AR.
- 73 Mât
- 74 Rouf central
- 75 Hangar
- 76 Élément poste de commandes
- 77 Élément de chateau

GRAPPE 3 (2 grappes)

- 78 Base télépointeur
- 79 Escalier Tb
- 80 Escalier Bd
- 81 Escalier
- 82 Escalier Tb
- 83 Escalier Bd
- 84 Projecteur (3)
- 85 ½ Chaloupe Tb (2) (½ en surplus)
- 86 ½ Chaloupe Bd (2) (½ en surplus)
- 87 Bosoïr (2)
- 88 ½ Canot Tb
- 89 ½ Canot Bd
- 90 ½ Petit canot Tb
- 91 ½ Petit canot Bd
- 92 ½ Embarcation Tb
- 93 ½ Embarcation Bd
- 94 Fond de petite vedette
- 95 Dessus de petite vedette
- 96 Fond de grande vedette
- 97 Dessus de grande vedette

- 98 Fond de petite vedette
- 99 Dessus de petite vedette
- 100 Armature métallique
- 101 ½ Lance-fusées UP. (3) (½ en surplus)
- 102 ½ Lance-fusées UP. (3) (½ en surplus)
- 103 Canon de 15 pouces (2)
- 104 Renfort de fond de coque
- 105 Tourelle canon 15 pouces (2)
- 106 Socle canon 15 (2)
- 107 Mitrailleuses 0,5 pouces (2)
- 108 Armature métallique
- 109 Ancre (2)
- 110 Canon 2 pdr (3)
- 111 Hélice Tb
- 112 Hélice Bd
- 113 Radeau (4)
- 114 Socle canon 4 pouces(4) (1 en surplus)
- 115 Tourelle canon 4 pouces(4) (1 en surplus)

- 116 Plateau de canon 2 pdr (2) (1 en surplus)
- 117 Grille de cheminée
- 118 Passerelle
- 119 Cloison rouf central
- 120 Télépointeur (2)
- 121 Feu (2) (1 en surplus)
- 122 Pouille (2)
- 123 Canon 4 pouces (4) (1 en surplus)
- 124 Soufflet de canon (4)
- 125 Cabine lance-fusées UP. (3) (1 en surplus)
- 126 ½ Télémètre (2) (½ en surplus)
- 127 ½ Télémètre (2) (½ en surplus)
- 128 ½ Cheminée (2)
- 129 Base de cheminée
- 130 Plateforme mitrailleuse
- 131 Plateforme projecteur
- 132 Renfort
- 133 Mât

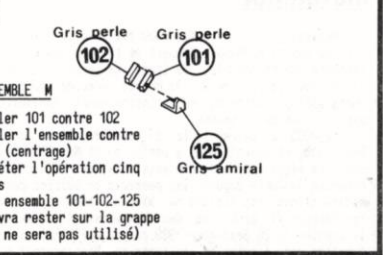
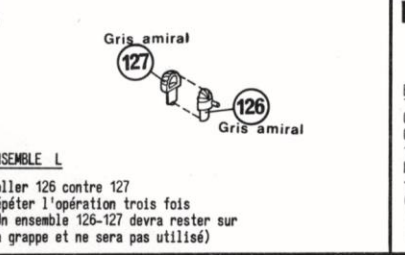
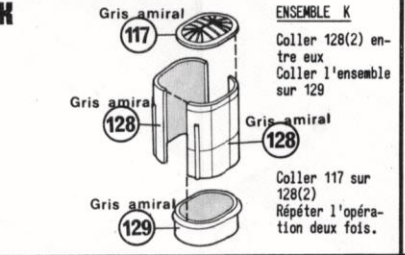
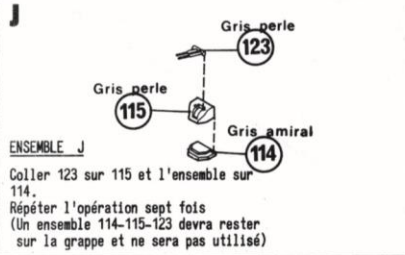
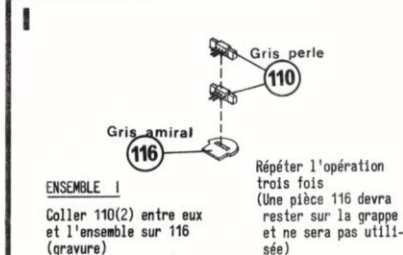
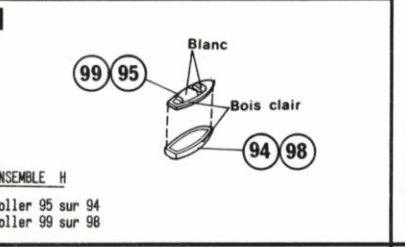
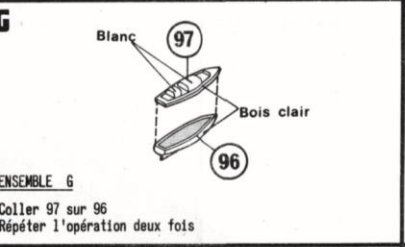
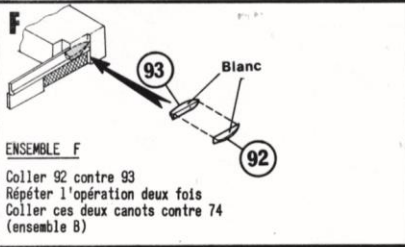
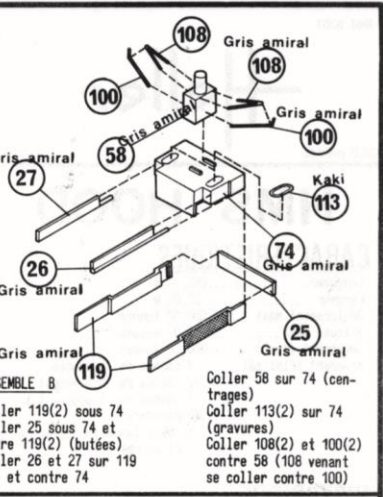
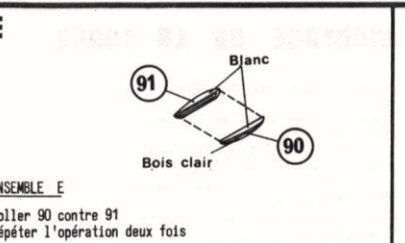
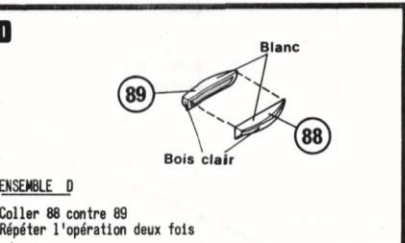
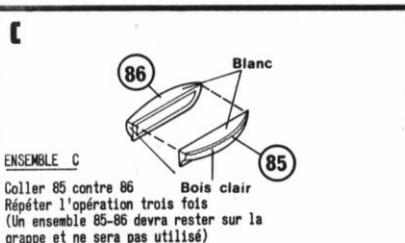
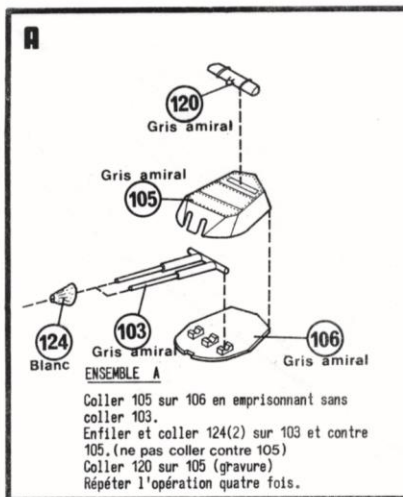

MONTAGE DES PONTS

Riveter quatre ensembles A sur 3 et 45
 Pour le principe de rivetage, voir planche 3
 Sur le deuxième canon avant, coller la pièce 36 sur 120
 Collier un ensemble M sur 36
 Collier 122(4) à l'avant de 45 (centrages)
 Collier 7 et 8 sur 45 (gravures)
 Collier le pont 3 entre 1 et 2 (repos)

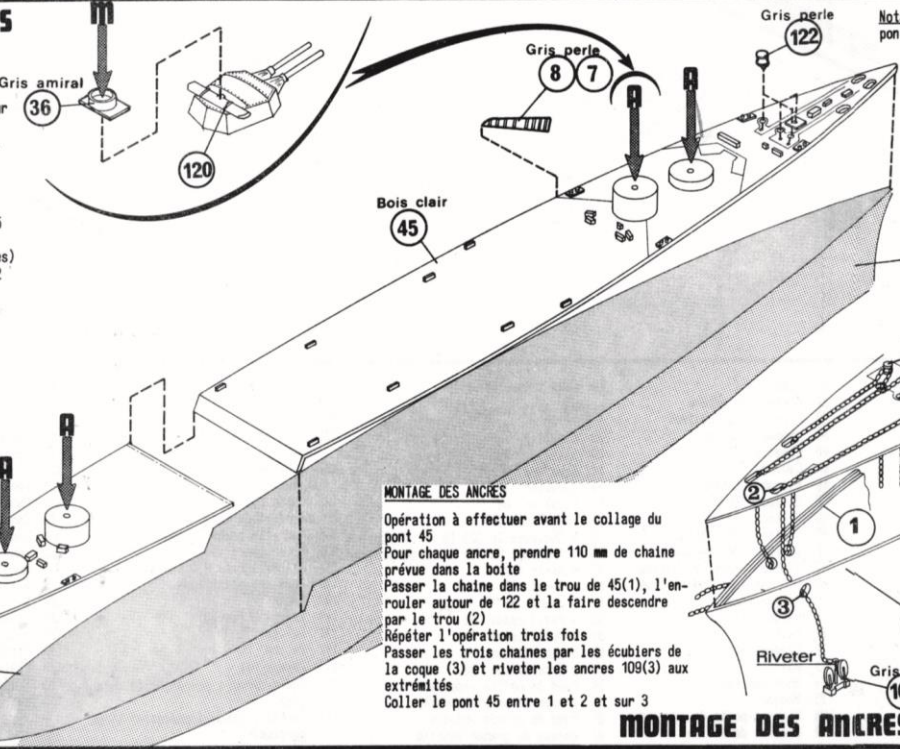

MONTAGE DES ANCRÉS

Opération à effectuer avant le collage du pont 45
 Pour chaque ancre, prendre 110 mm de chaîne prévue dans la boîte
 Passer la chaîne dans le trou de 45(1), l'enrouler autour de 122 et la faire descendre par le trou (2)
 Répéter l'opération trois fois
 Passer les trois chaînes par les écbiers de la coque (3) et riveter les ancres 109(3) aux extrémités
 Collier le pont 45 entre 1 et 2 sur 3

MONTAGE DES ANCRÉS

Nota: Toutes les parties en relief sur les ponts 3 et 45 sont à peindre en "Gris Amiral"

MONTAGE PONT SUPERIEUR

Riveter sept ensembles J et deux ensembles I sur 6
 Pour le principe de rivetage, voir planche 3
 Collier 54 et 55 sous 6 (butées)
 Collier 24 sous 6 et entre 54-55

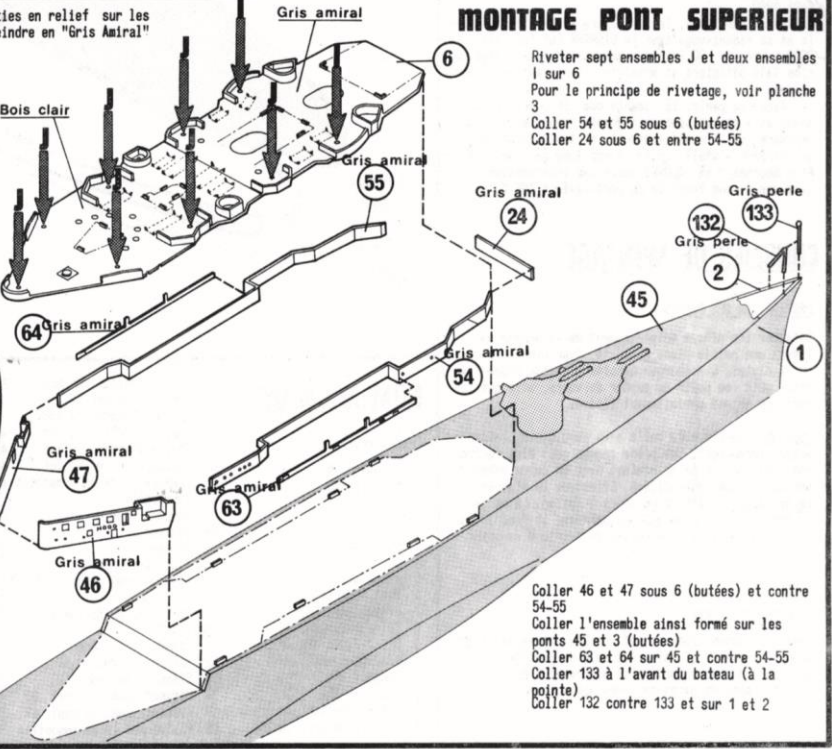

Collier 46 et 47 sous 6 (butées) et contre 54-55
 Collier l'ensemble ainsi formé sur les ponts 45 et 3 (butées)
 Collier 63 et 64 sur 45 et contre 54-55
 Collier 133 à l'avant du bateau (à la pointe)
 Collier 132 contre 133 et sur 1 et 2

MONTAGE DES ENSEMBLES

Coller les ensembles B - K(2) et M(4) sur 6 (centrages)
 Coller les ensembles C(3) - D - G(2) et H(4) sur 6 (repos)
 Coller un ensemble D sur C
 Coller 87(4) de part et d'autre de 6
 Fixer à l'aide d'un fil les chaloupes (ensemble E) aux pièces 87
 Coller 81(2) contre 6 et sur 45 (gravure)
 Coller 82 et 83 de part et d'autre des coques
 Coller 79(2) et 80(2) contre 46 et 47 et sur 3

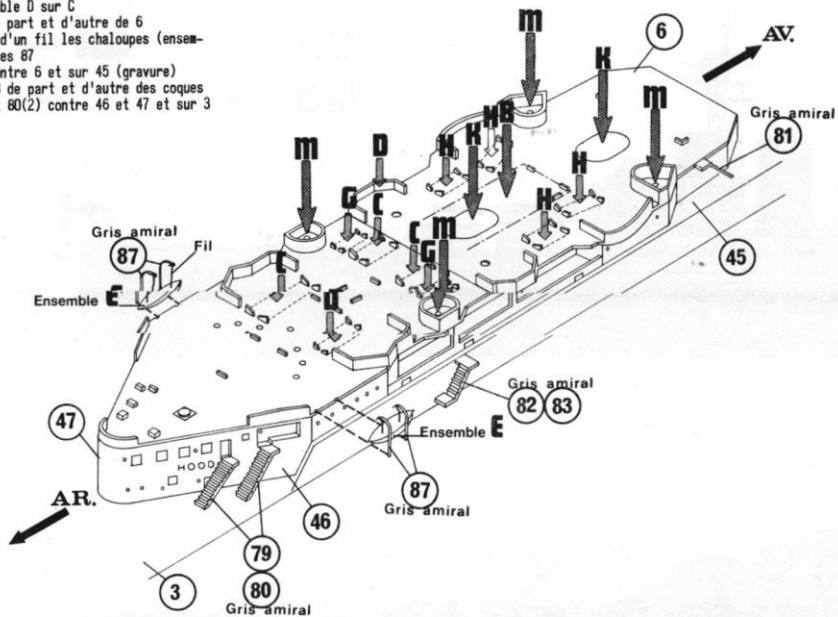

MONTAGE CHATEAU AVANT

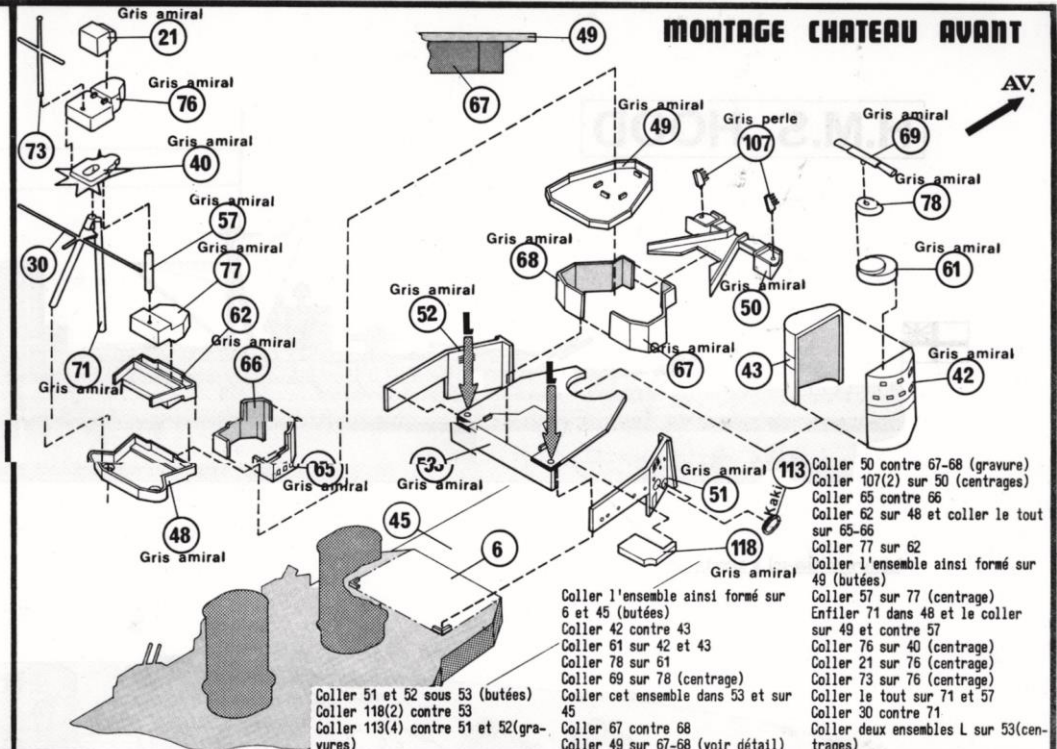

MONTAGE PONT ARRIERE

Coller 113(2) sur 23 (gravures)
 Coller 23 sur 22 (centrages)
 Coller 84(2) sur 22 (centrages)
 Coller le tout sur 6 (centrages)
 Coller 75 sur 6 (centrages)
 Coller 121(3) contre 70 (centrages)
 Coller 70 sur 6 (centrages)
 Coller 31 sur 6 et 70 (centrages)
 Coller 60 contre 31 (centrage)
 Coller 56 sur 70 (inclinaison au choix)
 Coller 28 sur 39 (gravures)
 Coller 72 sur 28 (centrage)
 Coller 59 contre 72
 Coller l'ensemble sur 31
 Coller 32 contre 33
 Coller 34 contre 35 et le tout sur 32-33
 Coller 37 sur 34-35 (centrages)
 Coller 84(2) sur 37 (centrages)
 Coller un ensemble L sur 37 (centrage)
 Coller le tout sur 6 (centrages)
 Coller 84(2) sur 131(2) (centrages)
 Coller 131(2) sur 6 (centrages) et contre 34-35
 Coller 107(2) sur 130(2)
 Coller 130(2) sur 6 (centrages)
 Riveter un ensemble I sur 38
 Coller 38 sur 6 (centrage)

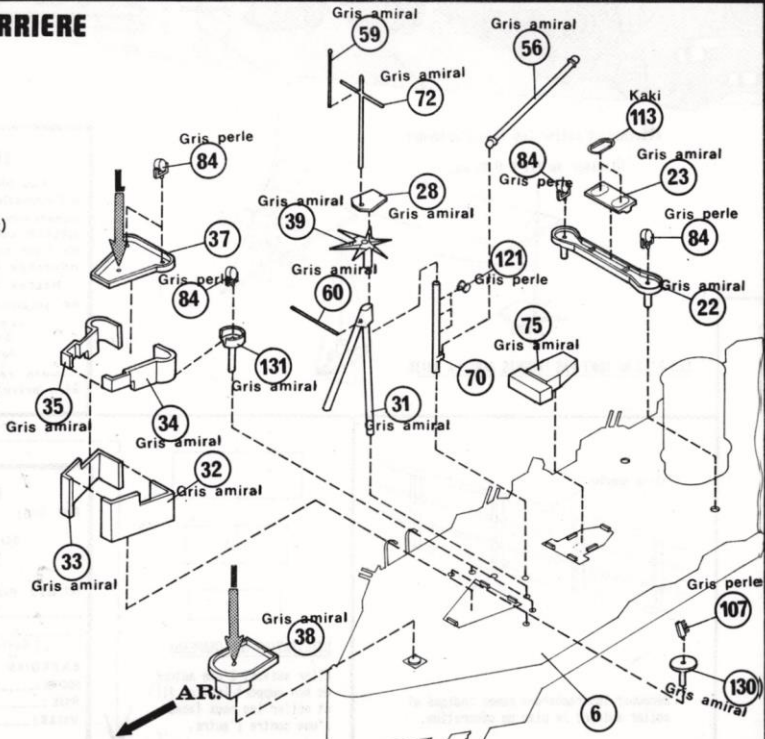

FINITION

Coller 82 et 83 contre 1 et 2 (face à l'axe du 1er canon)
 Coller 109 à l'arrière de la coque
 Coller 133 à l'arrière de la coque
 Coller 132 sur 3 (gravures) et contre 133
 Coller 9 - 10 et 29 sur 45 (gravures)

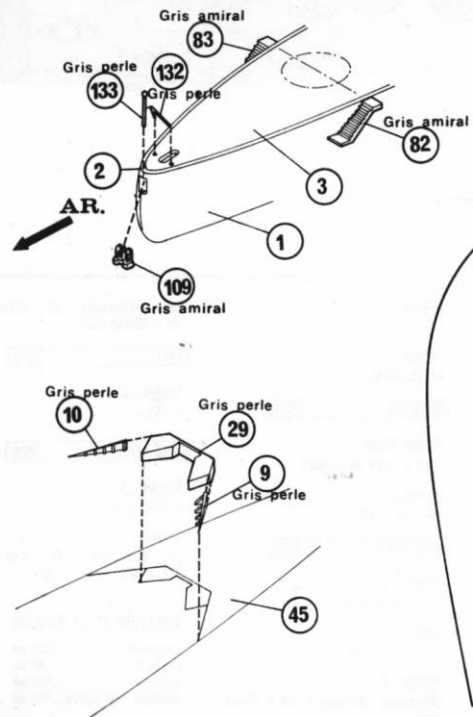



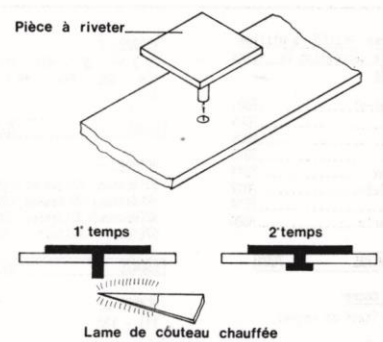



RIVETAGE



OPERATION RIVETAGE

Le rivetage à pour but de rendre les pièces mobiles sur leur socle

H.M.S HOOD

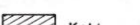
	Noir		Bois clair
	Blanc		Gris perle
	Gris amiral		Bronze
	Bordeaux		Kaki

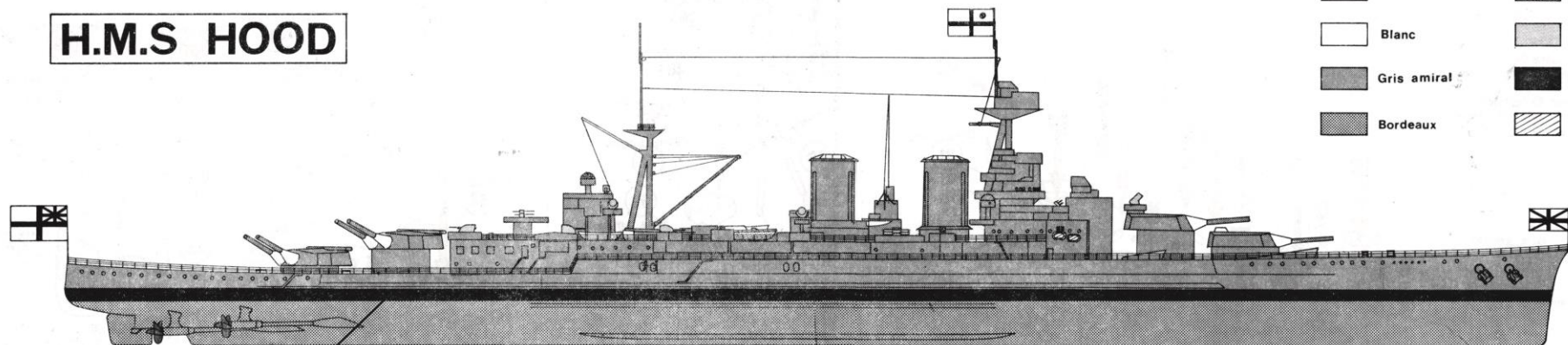

Peinture du faux-col à mazout

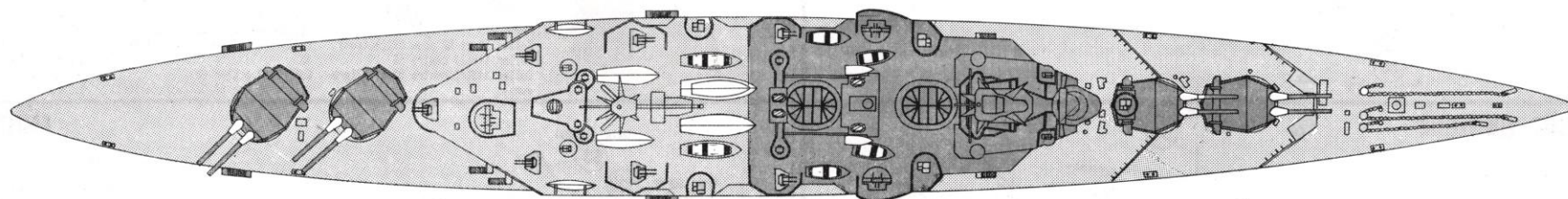

Attacher et coller les fils d'antennes

Utiliser du fil Ø 0,15 mm.

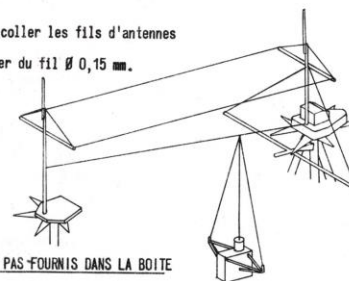

LES FILS NE SONT PAS FOURNIS DANS LA BOITE

DECORATION

Peintures HELLER à utiliser pour la décoration de votre maquette.

Gris amiral.....	7001
Blanc.....	7005
Bronze.....	9009
Noir.....	7010
Bordeaux.....	7011
Bois clair.....	7012
Kaki.....	7014
Gris perle.....	7020

GRIS AMIRAL 7001

Grappe coque
1 et 2 (haut de coque)

Grappe 1
6 (avant) - 21 à 28 - 30 à 40 - 42
43

Grappe 2
46 à 78

Grappe 3
79 à 83 - 87 - 100 - 103 - 105 - 106
108 - 109 - 114 - 116 à 120 - 125 à
131

BLANC 7005

Grappe 3
85(dessus)-86(dessus)-88(dessus)
89(dessus)-90(dessus)-91(dessus)
92(dessus)-93(dessus)-95(toit)
97(toit) -99(toit) -124

BRONZE 9009

Grappe 3
111 - 112

NOIR 7010

Grappe coque
1 et 2 (faux-col à mazout)

Grappe 1
11 - 12

Grappe 2
44 (lettres)

BORDEAUX 7011

Grappe coque
1 et 2 (bas de coque)

Grappe 1
13 à 20 - 41

BOIS CLAIR 7012

Grappe 1
3 - 6 (arrière)

Grappe 2
44 (fond) - 45

Grappe 3
85(coque) -86(coque) -88 à 93(co-
que)

94 - 95(dessus) - 96 - 97(dessus)
98 - 99(dessus)

KAKI 7014

Grappe 3
- 113 -

GRIS PERLE 7020

Grappe 1
7 à 10 - 29

Grappe 3
84 - 101 - 102 - 107 - 110 - 115 -
121 à 123 - 132 - 133

DIMENSIONS DE LA MAQUETTE

Longueur.....	659 mm
Largeur.....	80 mm
Hauteur.....	146 mm
Hauteur sur socle.....	161 mm

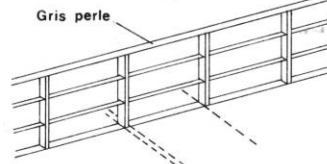

Découper les rambarde comme indiqué et coller suivant le plan de décoration.

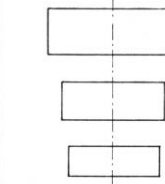

UTILISATION DES DRAPEAUX

Plier suivant l'axe autour de son support (mât ou fil) et coller les deux faces l'une contre l'autre.

IMPORTANT

Les pièces sont sévèrement contrôlées à l'emballage. Soucieux de l'amélioration constante de la qualité de sa production, HELLER vous prie, en cas de réclamation, de bien vouloir la commenter par lettre adressée à :

HELLER 58 rue d'Hauteville PARIS 75010 en joignant à cette lettre :

- Le talon ci-joint réservé à cet effet
- 3 timbres poste, affranchissement lettre, tarif actuellement en vigueur

Toute réclamation incomplète ne pourra être prise en considération.

H.M.S. HOOD

Réf. 1051

Ech. 1/400'

DOSSIER N°
(ne rien inscrire dans ce cadre)

N° DES PIÈCES INCRIMINÉES:

(Ecrire en lettre d'imprimerie)

EXPÉDIER à .

NOM: Prénom:

RUE:

VILLE:

CODE POSTAL