

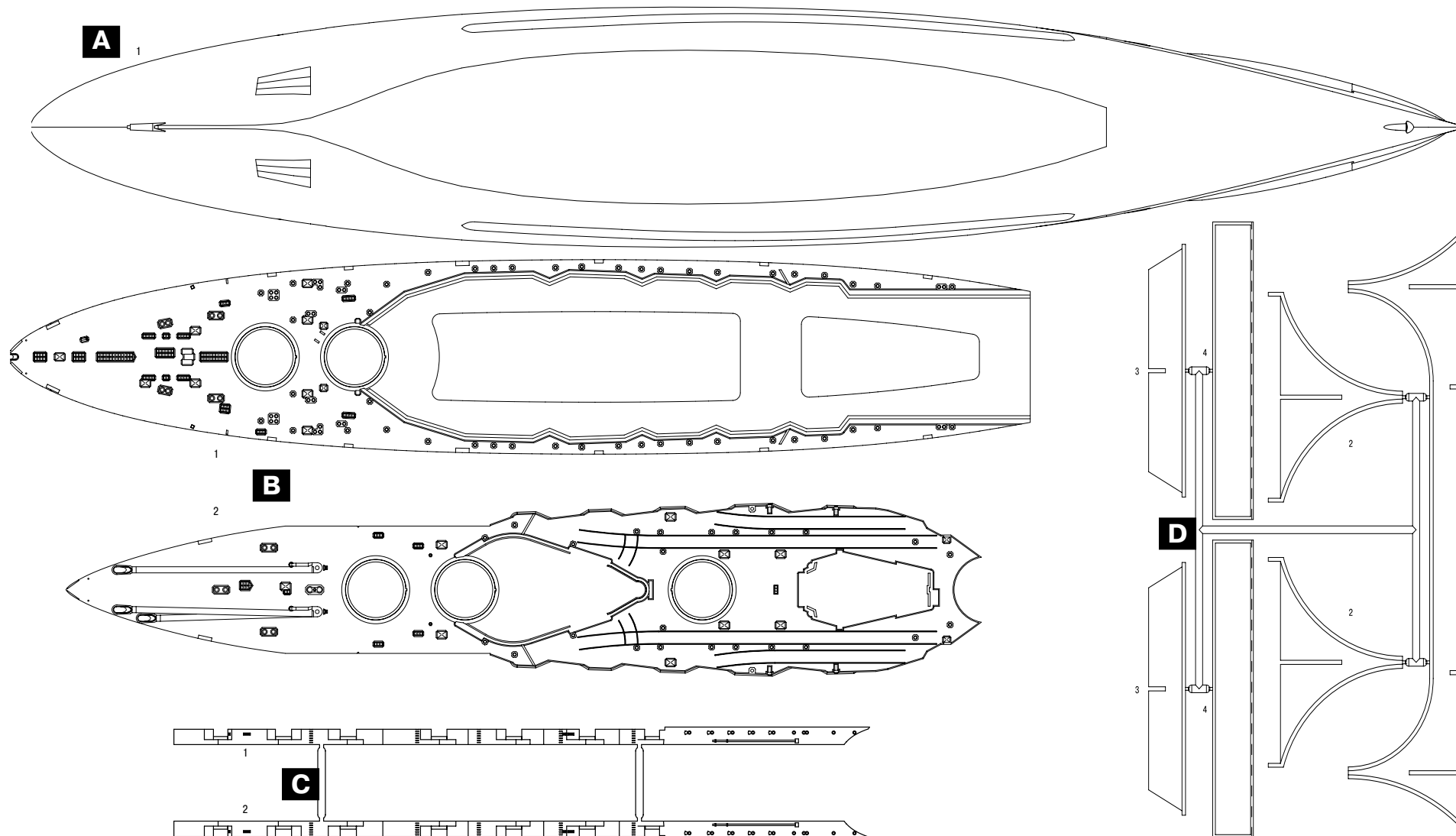

**“Гроссер Курфюрст” №5002**  
Германский линейный корабль  
I Мировой войны

**“Großer Kurfüst”**  
WWI German Battleship

1:350



НЕ КЛЕИТЬ  
DO NOT CEMENT



ПРОСВЕРЛИТЬ  
OPEN HOLE



ПРОИЗВОЛНЫЙ ВЫБОР  
OPTIONAL



УДАЛИТЬ  
REMOVE



СДЕЛАТЬ 2 ДЕТАЛИ  
MAKE 2 PCS



СДЕЛАТЬ САМОМУ  
SCRATCHBUILT

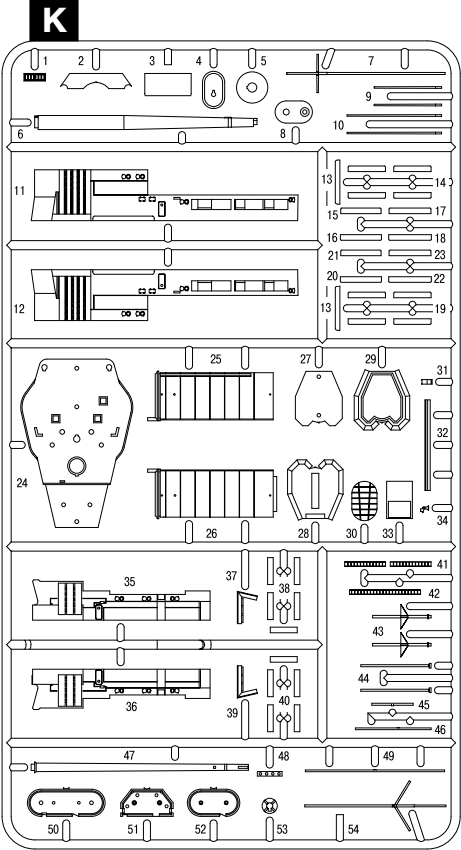
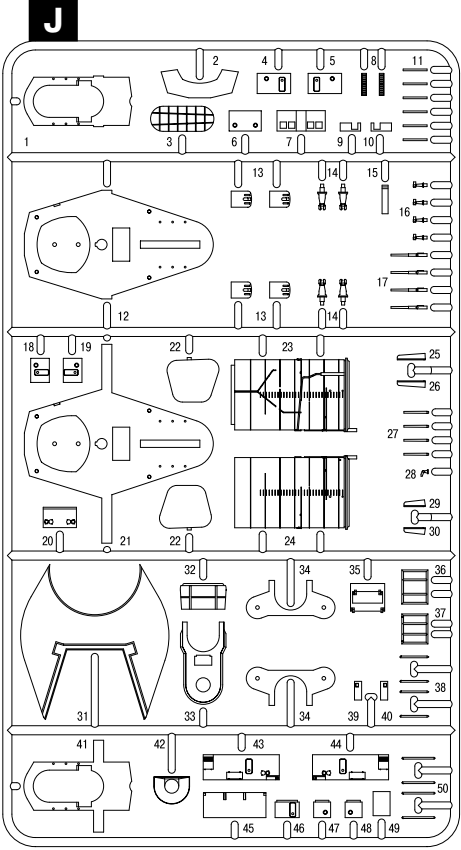
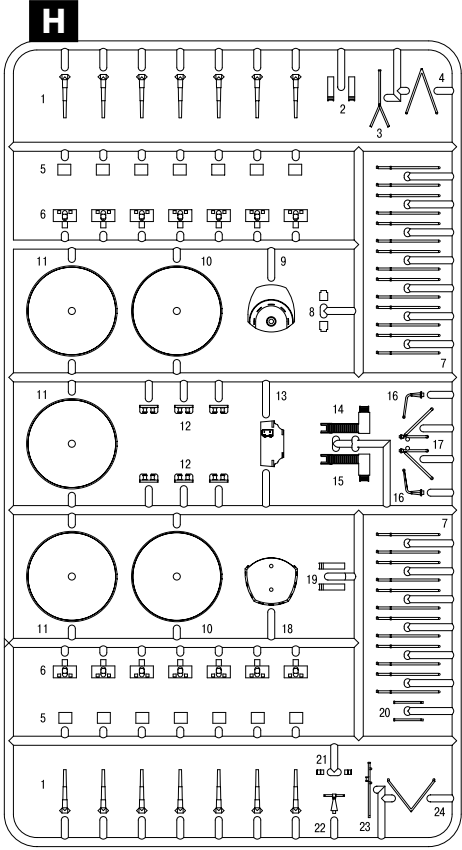
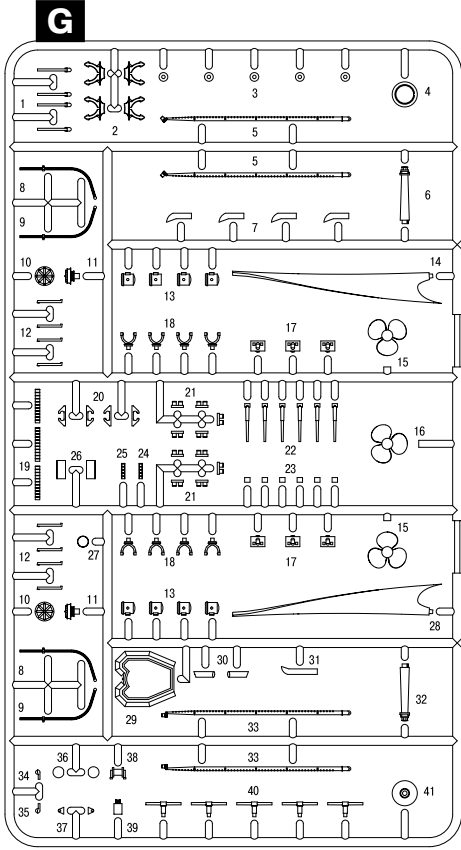
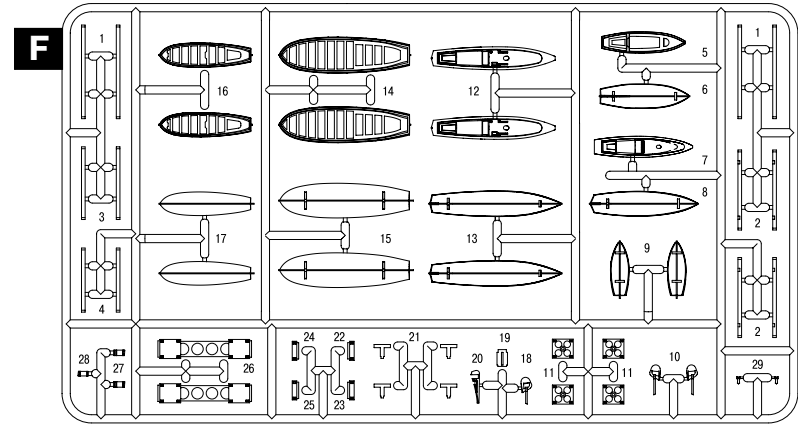
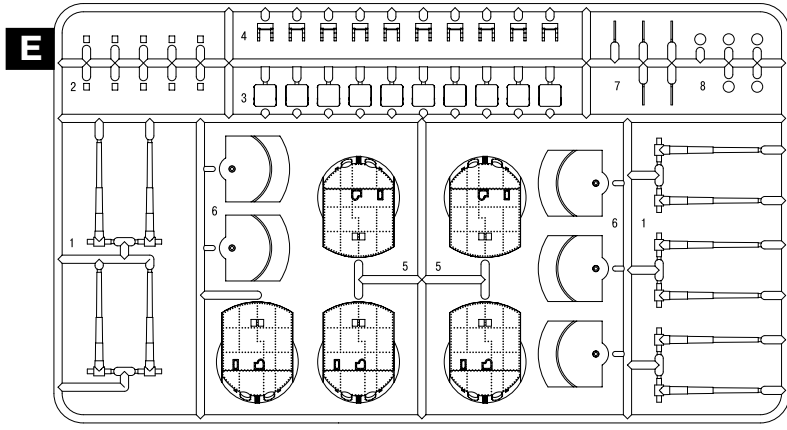

1 x5

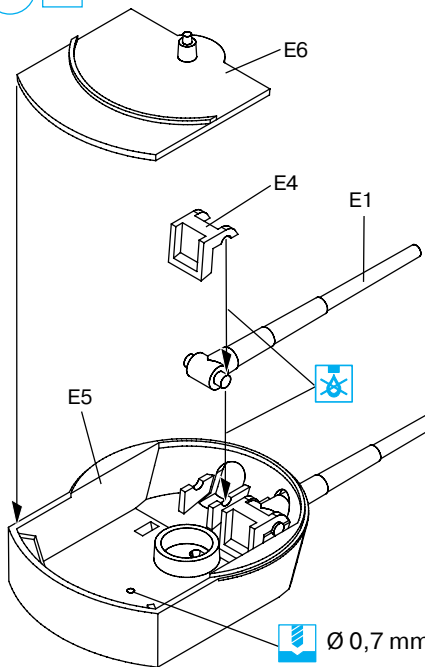

2 x5

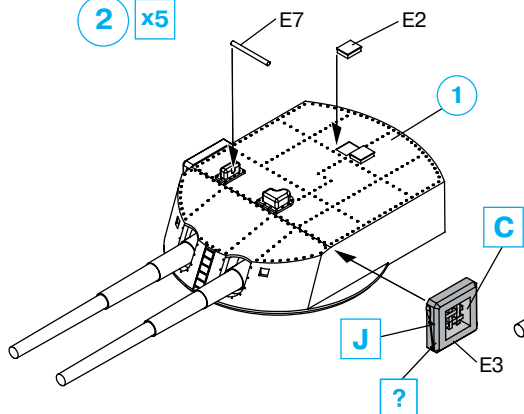

3 x3 Башни А, С, Е  
Turrets A, C, E

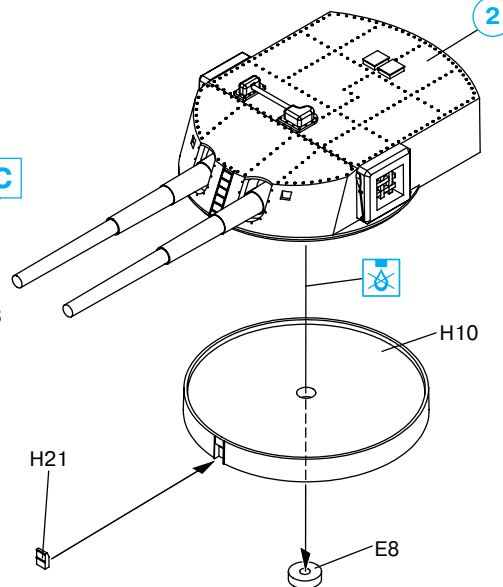

4 x2 Башни В, D  
Turrets B, D

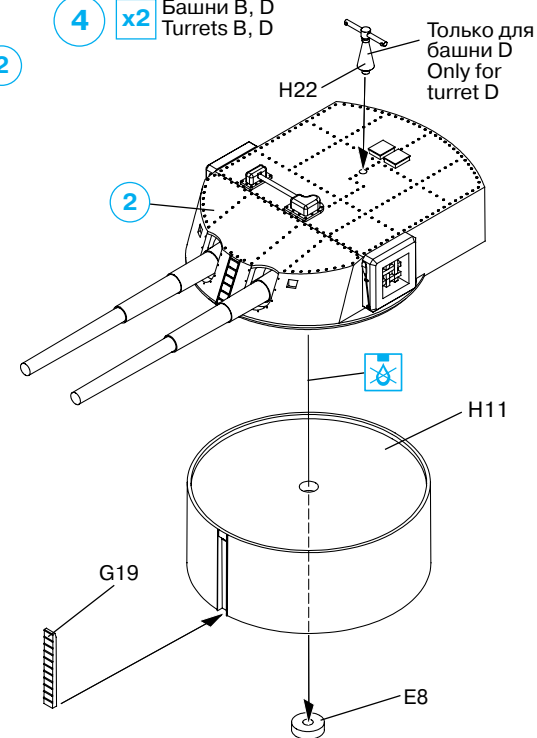

Ø 0,7 mm  
Только для башни D  
Only for turret D

5

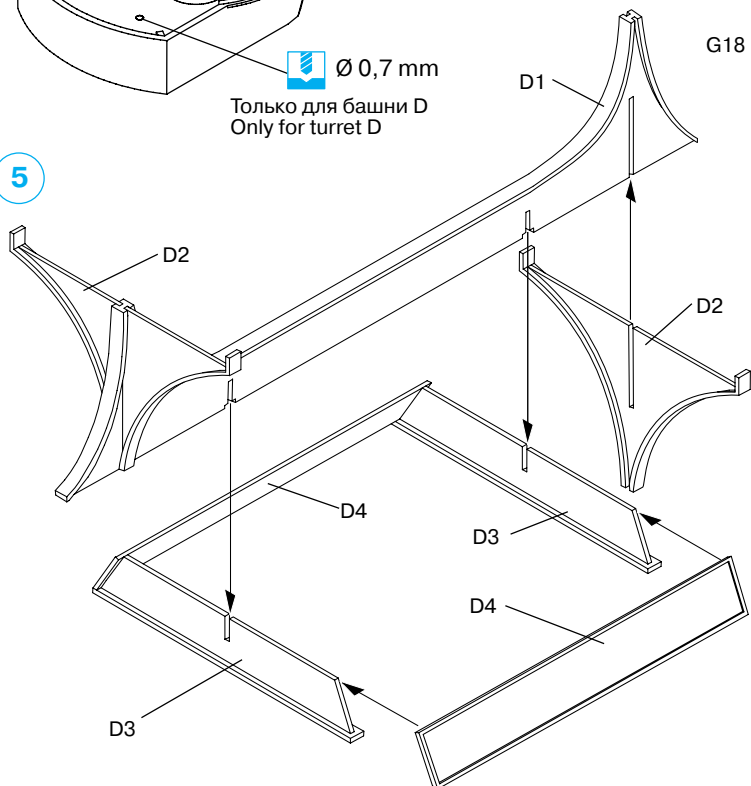

6 x8

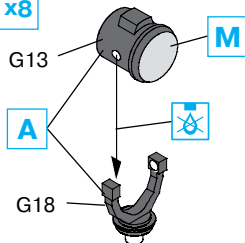

7 x4

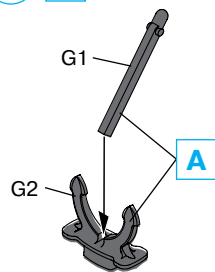

8 x2

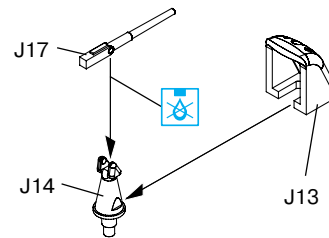

9

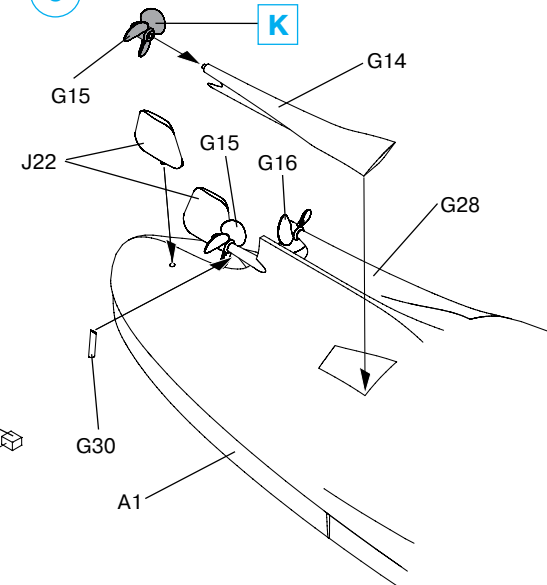

10 x14

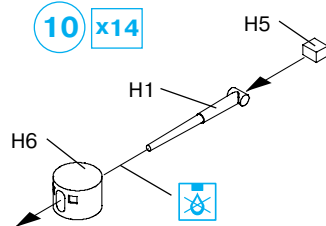

11 x6

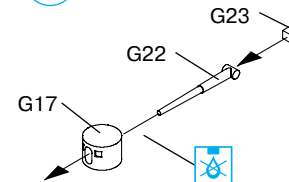

12

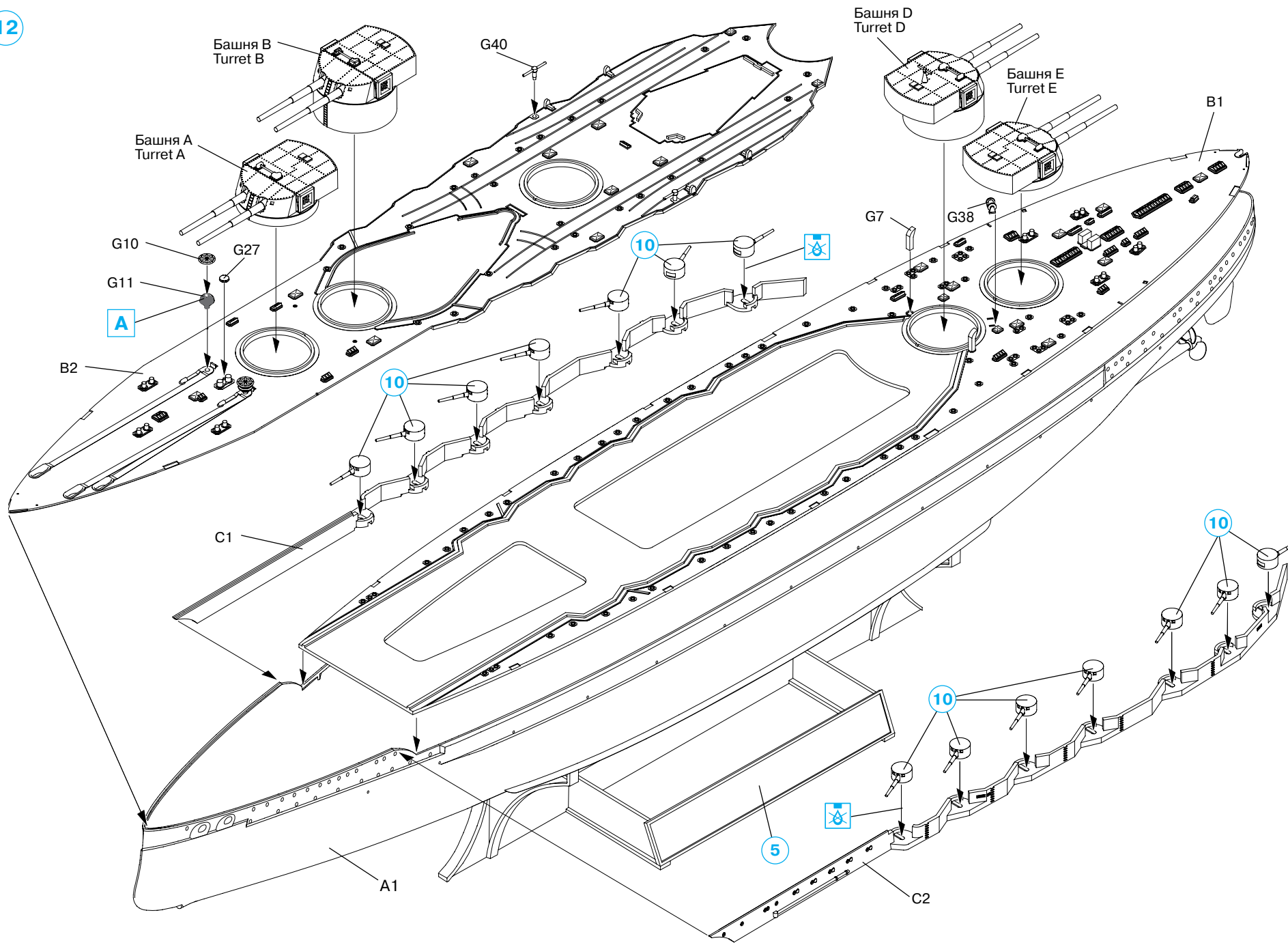





14

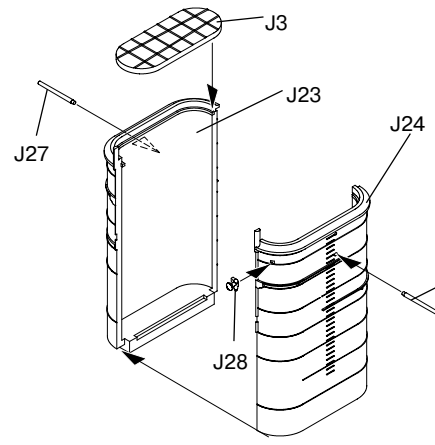

15

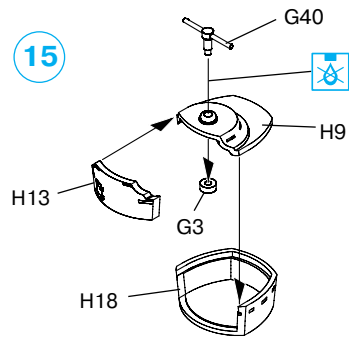

16

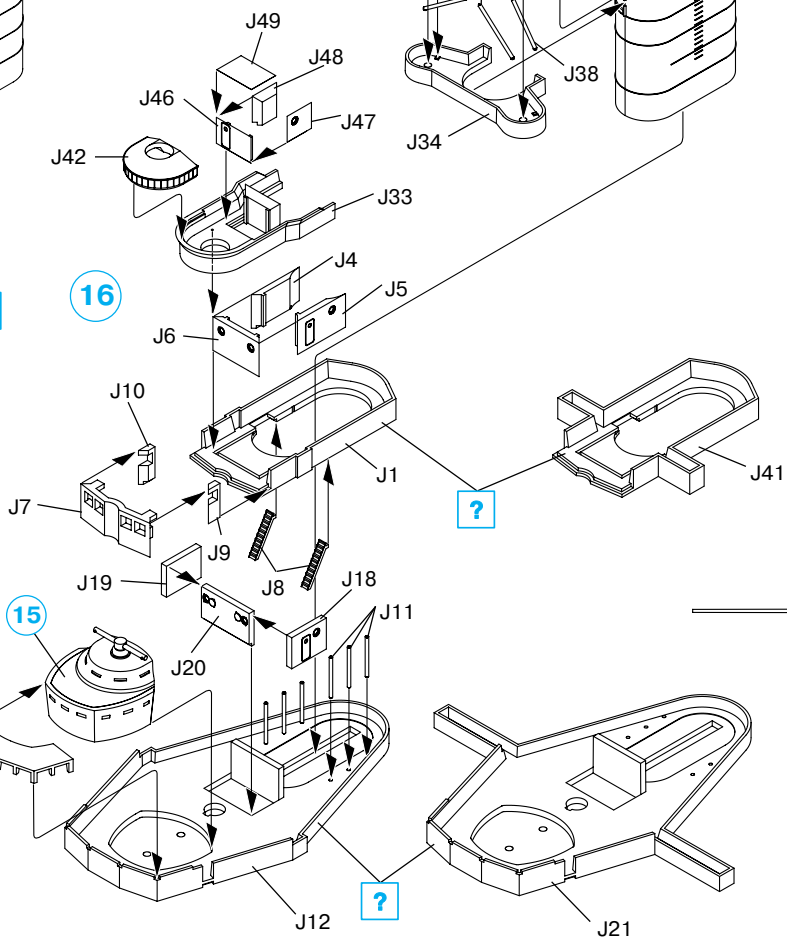

?

?

19

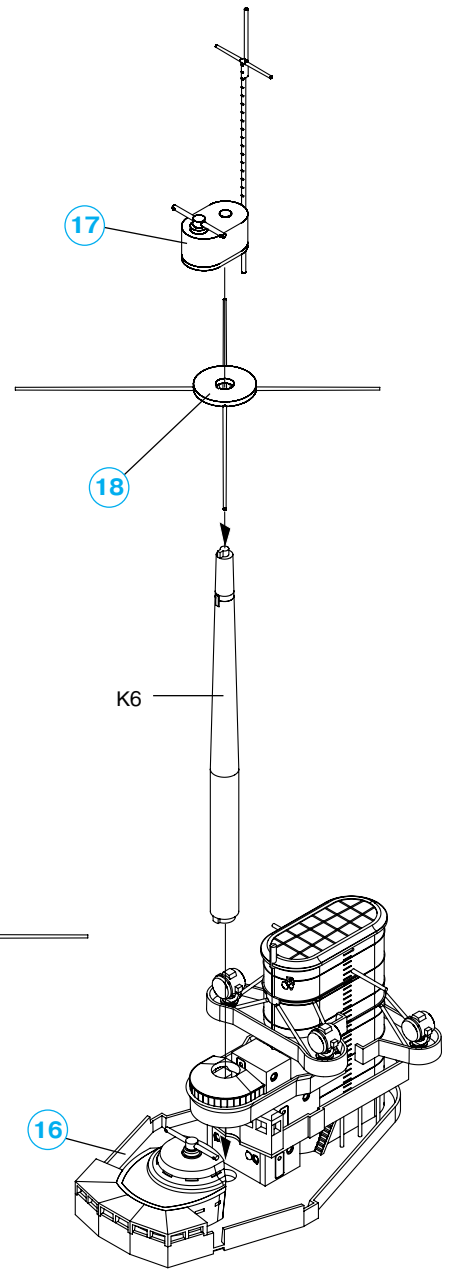

6

17

18

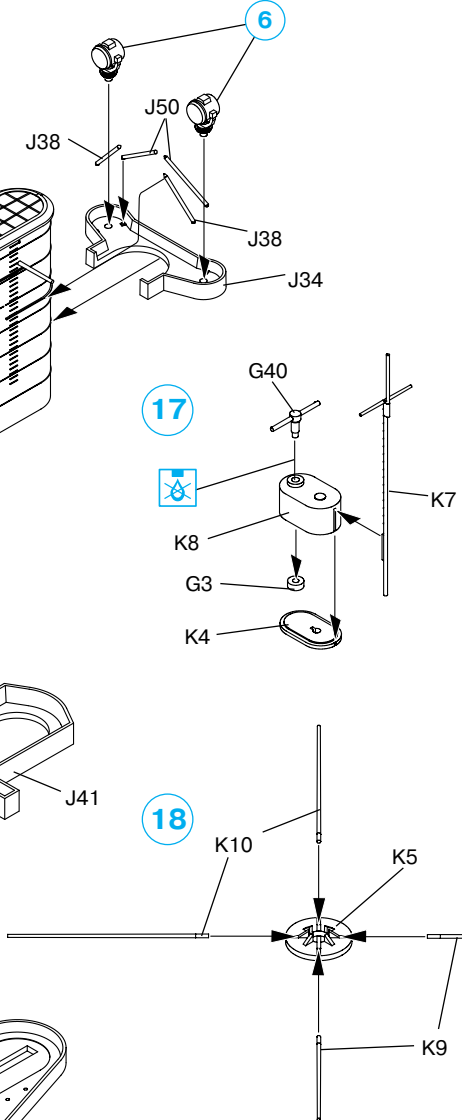

6

17

18

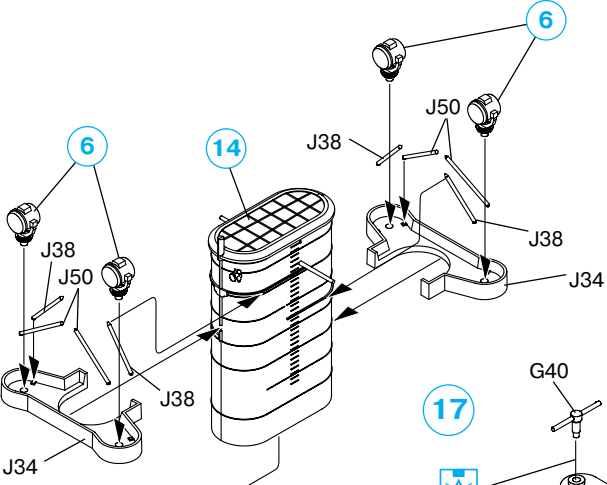

14

6

17

18

16

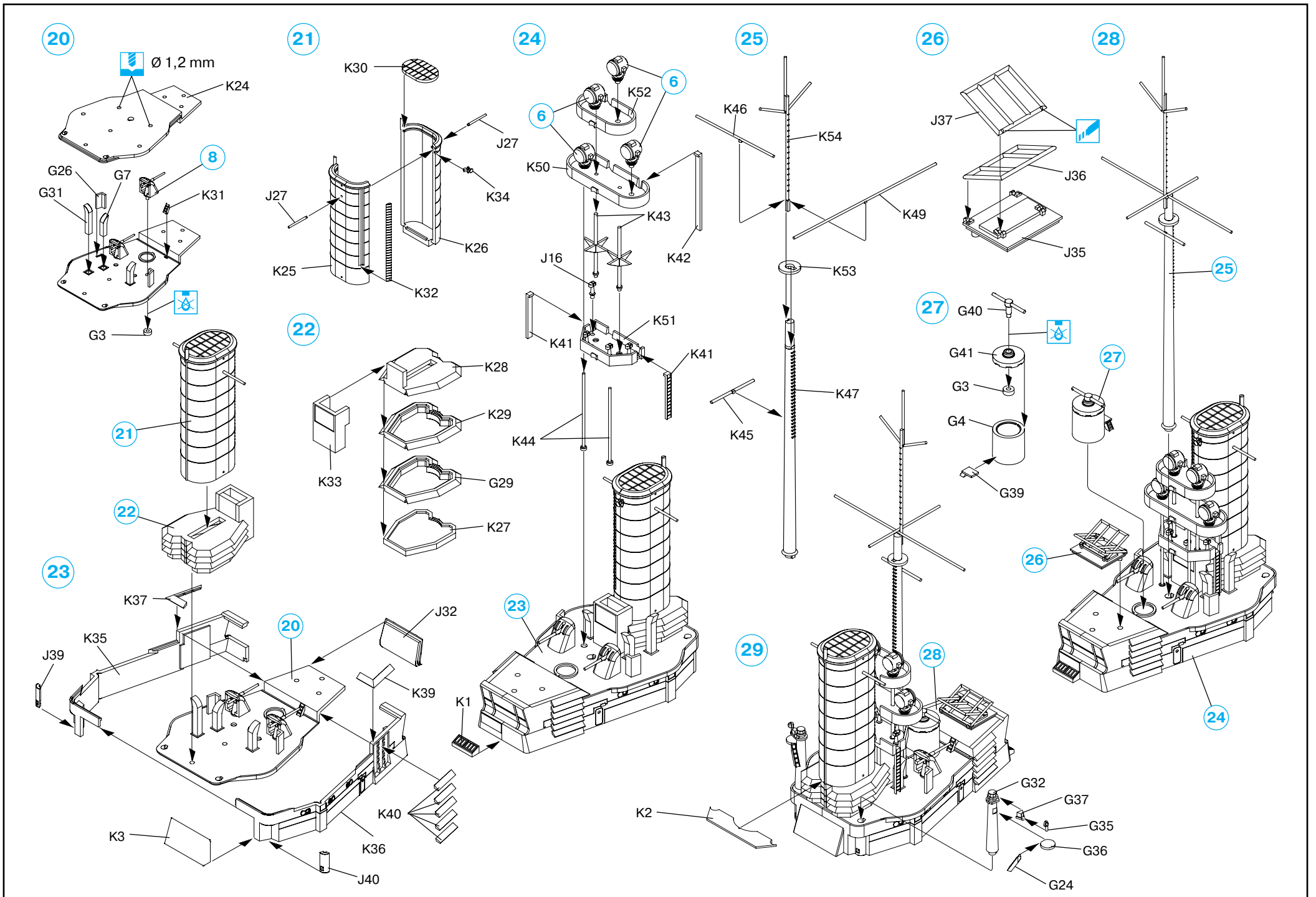

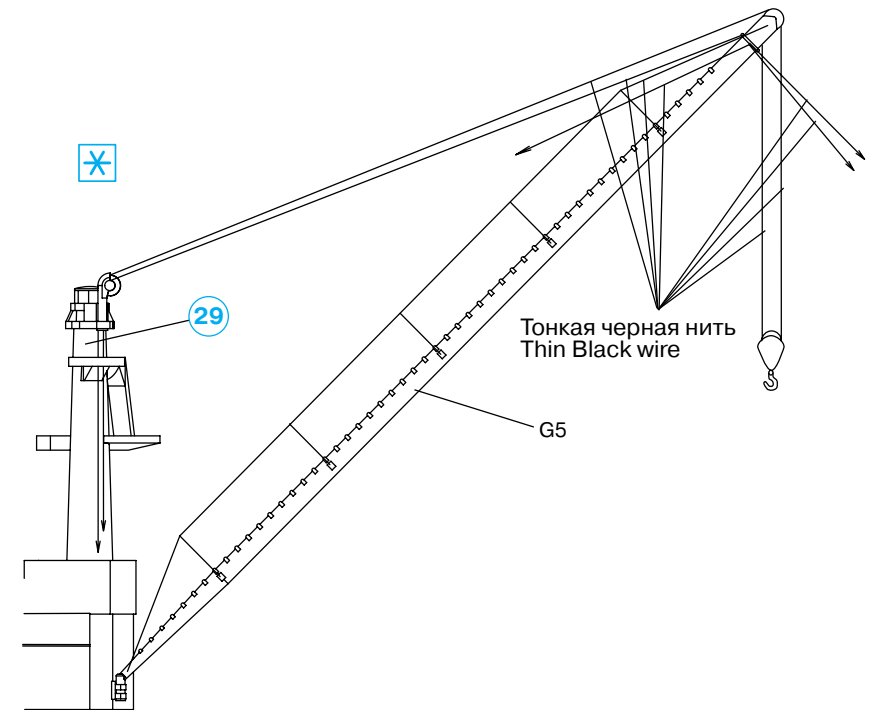
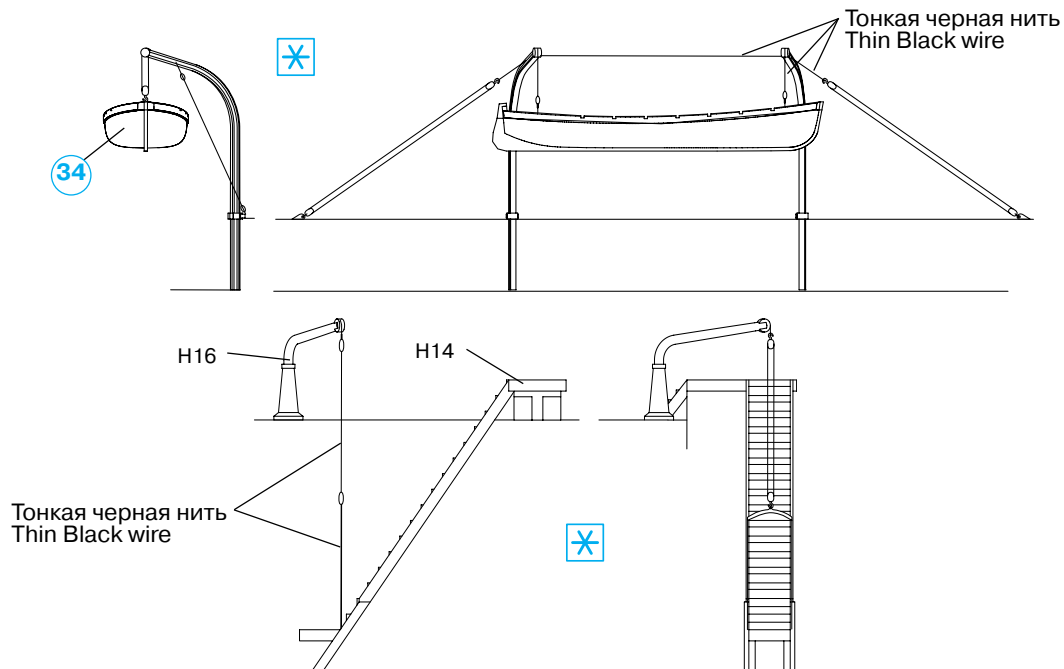
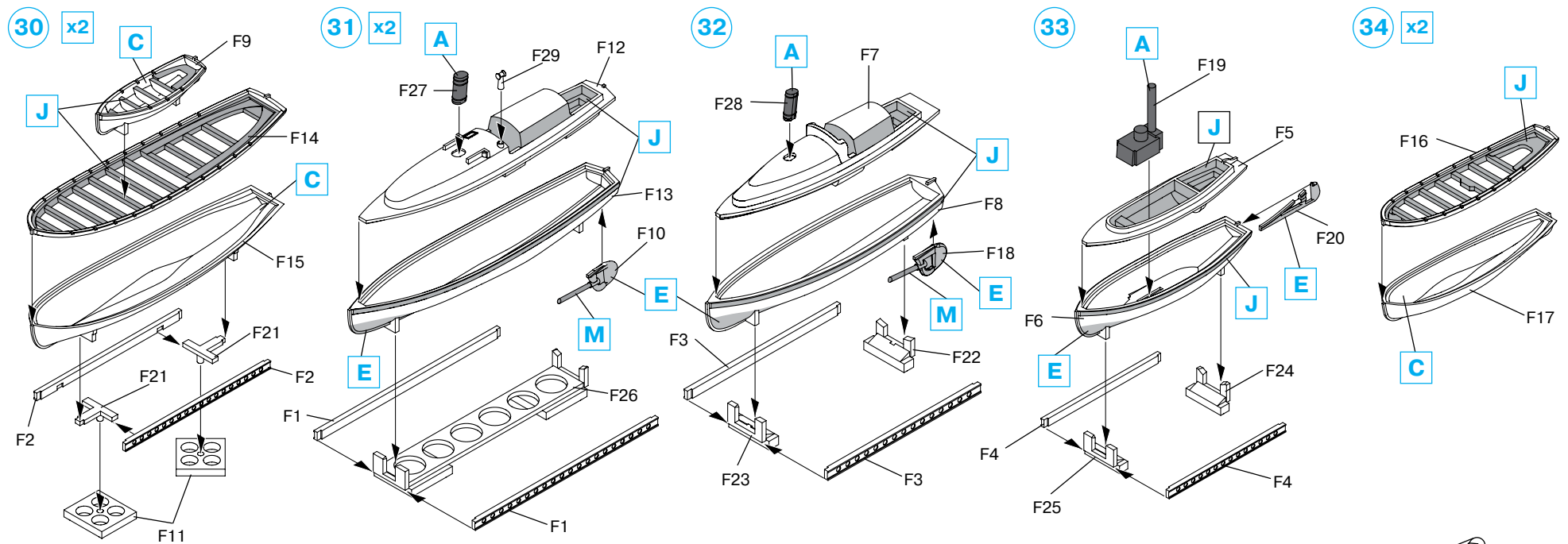

35

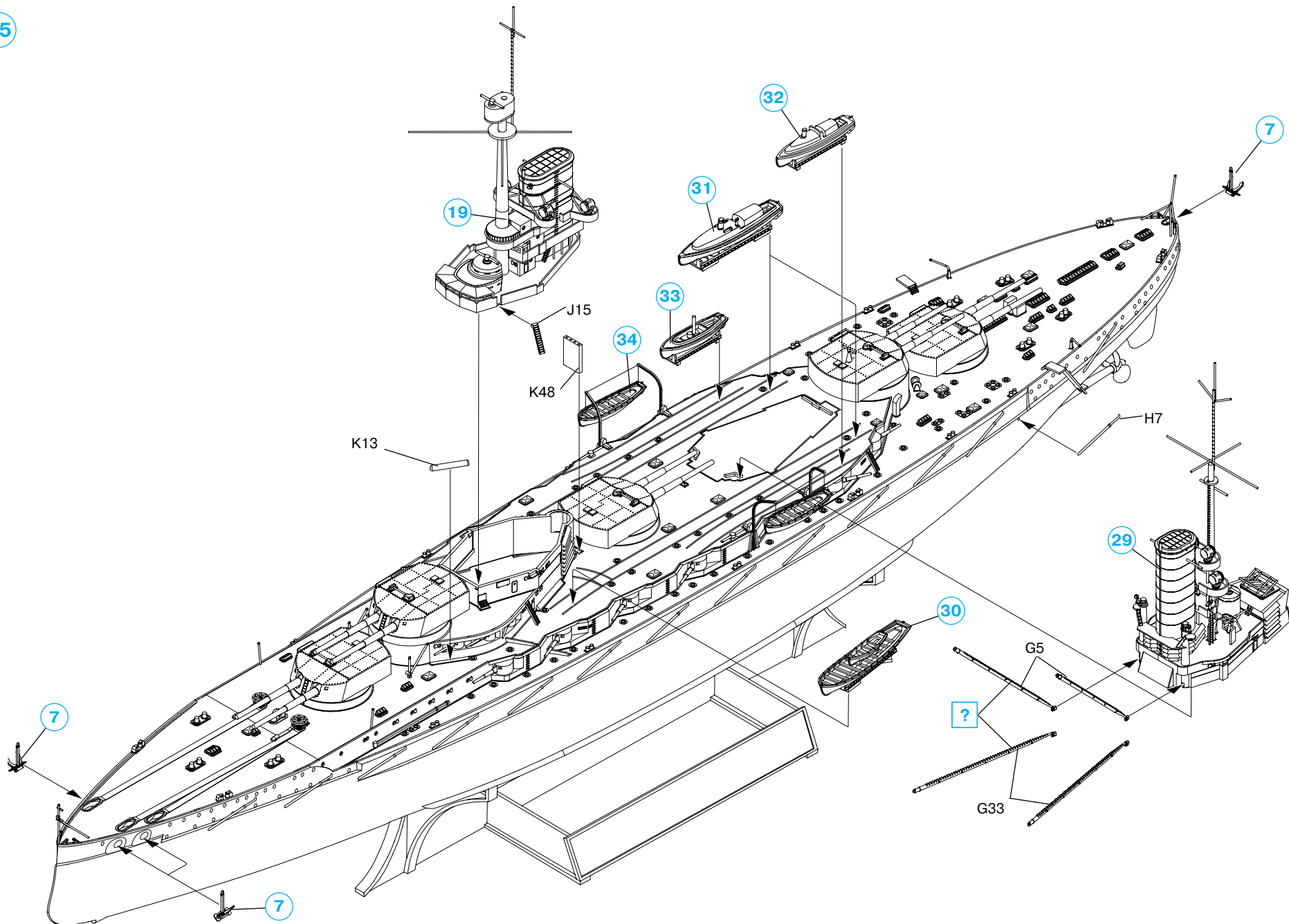



Линейный корабль "Гроссер Курфюрст", 1914 г.  
Battleship "Großer Kurfürst", 1914

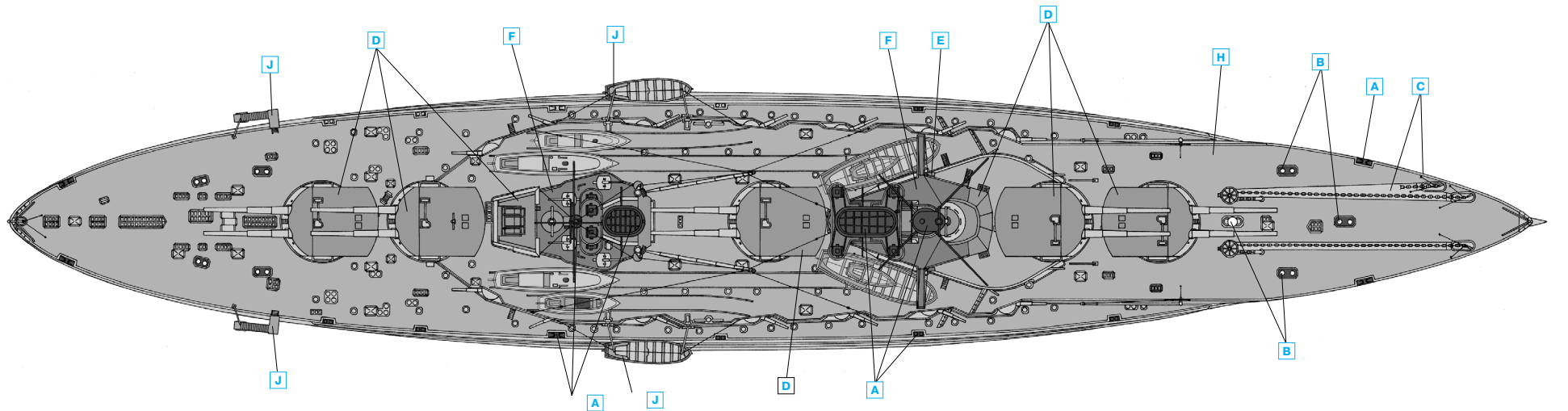
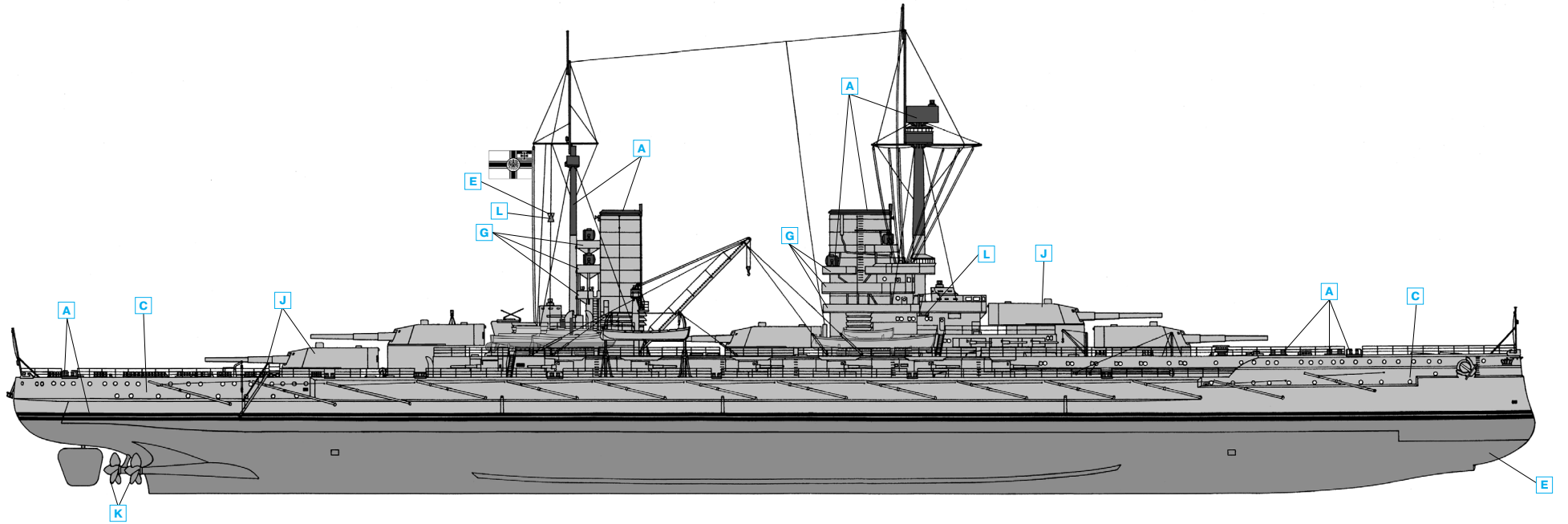

Линейный корабль “Гроссер Курфюрст”, 1918 г.  
Battleship “Großer Kurfüst”, 1918.

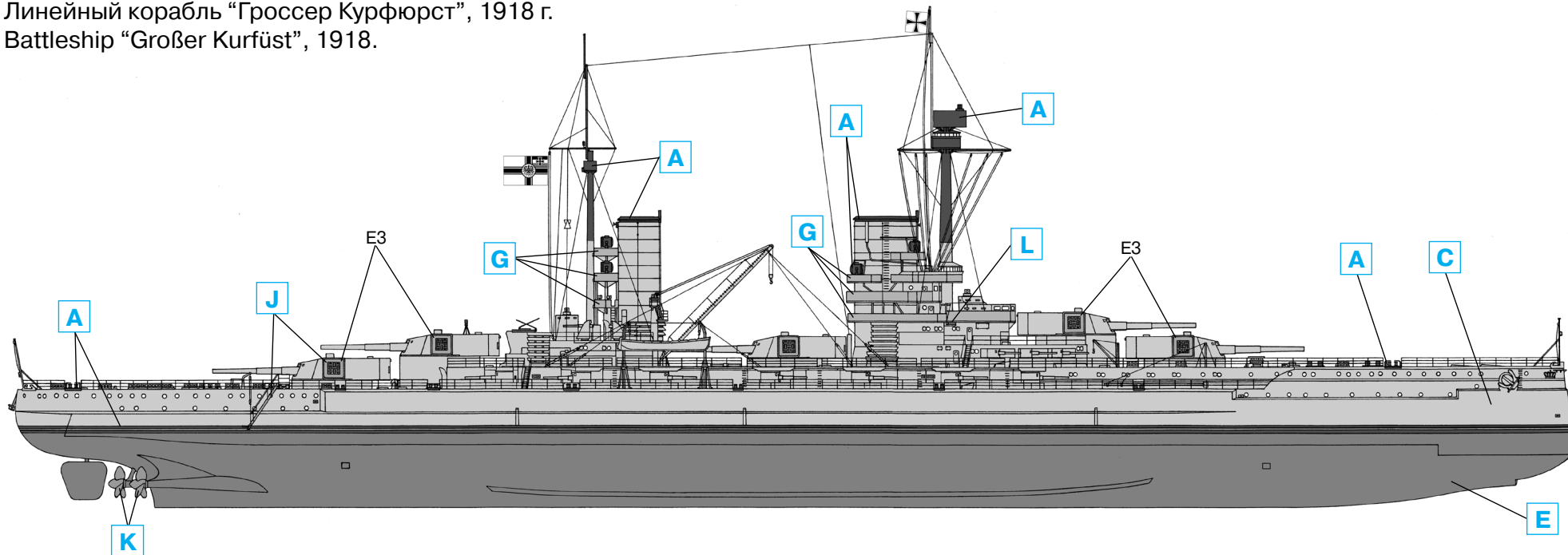

	Humbrol			Humbrol			
<b>A</b>	33	Чёрный, матовый	Matt Black	<b>G</b>	28	Серый	Camouflage Grey
<b>B</b>	34	Белый, матовый	Matt White	<b>H</b>	71	Дерево	Satin Oak
<b>C</b>	64	Светло-серый, матовый	Matt Light Grey	<b>J</b>	110	Древесина, матовая	Matt Natural Wood
<b>D</b>	32	Тёмно-серый, матовый	Matt Dark Grey	<b>K</b>	54	Латунь	Brass
<b>E</b>	19	Красный, глянцевый	Bright Red	<b>L</b>	2	Зелёный, глянцевый	Gloss Emerald
<b>F</b>	70	Тёмно-красный, матовый	Matt Brick Red	<b>M</b>	11	Серебряный	Silver

**ВНИМАНИЕ!**

Работать с клеем и красками в проветриваемом помещении и не допускать открытого огня.  
Для сборки модели рекомендуется применять полистирольный клей ПС или его зарубежные аналоги.  
Отделяя детали от литников, используйте модельный нож для зачистки.

**Метод нанесения аппликаций**

Чистым ножом или ножницами аккуратно вырежьте необходимую аппликацию.  
Вырезанную аппликацию погрузите в теплую воду на 20 секунд.  
Приложив аппликацию к необходимому месту, аккуратно удалите подложку.  
Марлевым тампоном удалите пузырьки воздуха и слегка прижмите аппликацию.  
После высыхания аппликаций влажным тампоном удалите остатки клея вокруг них.

**CAUTION!**

When you use glue or paint, do not use near open flame, and use in well ventilated room.  
Glue and paint are not included.  
When you take parts off from the runner frame, use a modeling scissors and trim excess plastic with a cutter or a file.

**Correct Method for Applying Decals**

Clean model surface with wet cloth.  
Cut each design out of decal sheet and dip them in warm water for 20 seconds.  
Check with finger tip if design is loose on base paper. If so, place it on proper position on model and slide off base paper leaving design on model.  
Move design to exact position with wet finger tip, and push out excess water and air bubbles under decal with soft cotton cloth.  
When decals get dry, wipe off with wet cloth excess glue left around decals.