



**P-47D THUNDERBOLT**

**Hasegawa**  
Hobby kits

Pas de décalcomanies disponibles actuellement.



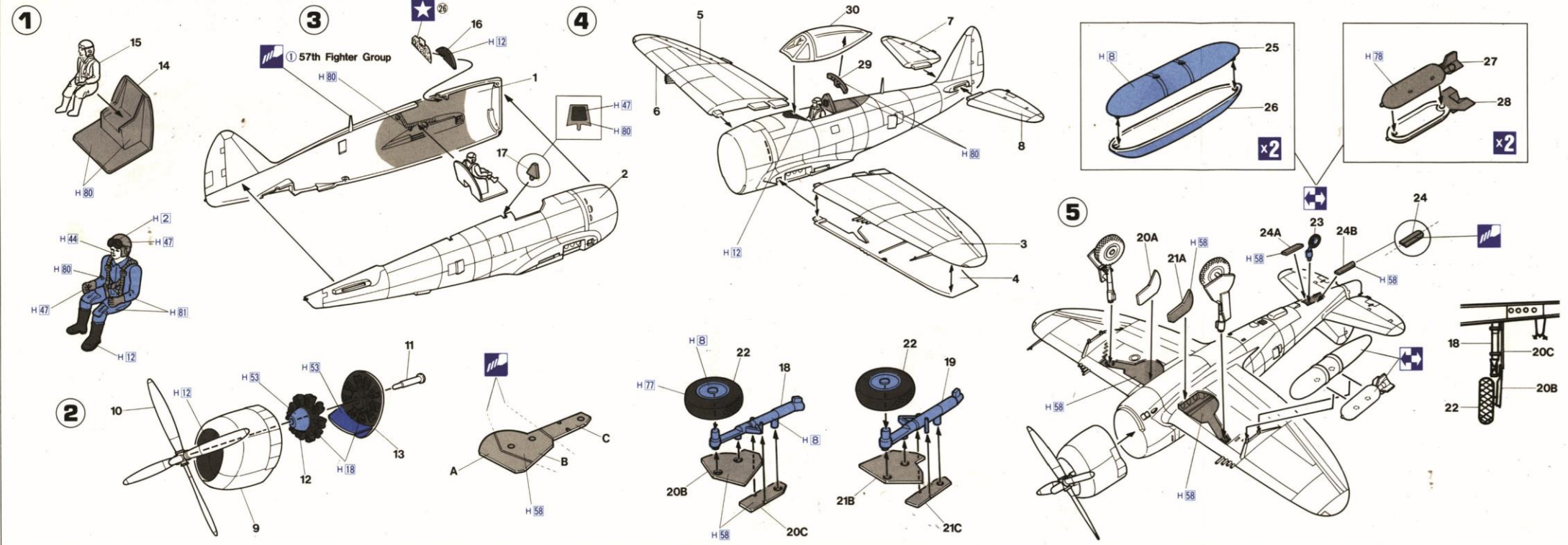

**1** 組み立ててください  
SEMBLEZ TOGETHER  
ZUSAMMENLEGEN  
COLLER ENSEMBLE  
NICOLARE INSIEME  
集めて組み立て  
注意  
注意  
注意

**2** 組み立ててください  
DO NOT SEWAGE  
NICHT KLEBEN  
NE PAS COLLER  
NON INCOLLARE  
注意  
注意  
注意

**3** 組み立ててください  
1 57th Fighter Group  
H 80  
注意  
注意  
注意

**4** 組み立ててください  
H 47  
H 80  
注意  
注意  
注意

**5** 組み立ててください  
H 53  
H 18  
H 58  
注意  
注意  
注意

**6** 組み立ててください  
H 58  
注意  
注意  
注意

**7** 組み立ててください  
H 77  
H 78  
H 81  
注意  
注意  
注意

**8** 組み立ててください  
H 80  
注意  
注意  
注意

**9** 組み立ててください  
H 12  
H 13  
H 14  
注意  
注意  
注意

**10** 組み立ててください  
H 12  
H 13  
H 14  
注意  
注意  
注意

**11** 組み立ててください  
H 12  
H 13  
H 14  
注意  
注意  
注意

**12** 組み立ててください  
H 12  
H 13  
H 14  
注意  
注意  
注意

**13** 組み立ててください  
H 12  
H 13  
H 14  
注意  
注意  
注意

**14** 組み立ててください  
H 12  
H 13  
H 14  
注意  
注意  
注意

**15** 組み立ててください  
H 12  
H 13  
H 14  
注意  
注意  
注意

**16** 組み立ててください  
H 12  
H 13  
H 14  
注意  
注意  
注意

**17** 組み立ててください  
H 12  
H 13  
H 14  
注意  
注意  
注意

**18** 組み立ててください  
H 12  
H 13  
H 14  
注意  
注意  
注意

**19** 組み立ててください  
H 12  
H 13  
H 14  
注意  
注意  
注意

**20** 組み立ててください  
H 12  
H 13  
H 14  
注意  
注意  
注意

**21** 組み立ててください  
H 12  
H 13  
H 14  
注意  
注意  
注意

**22** 組み立ててください  
H 12  
H 13  
H 14  
注意  
注意  
注意

**23** 組み立ててください  
H 12  
H 13  
H 14  
注意  
注意  
注意

**24** 組み立ててください  
H 12  
H 13  
H 14  
注意  
注意  
注意

**25** 組み立ててください  
H 12  
H 13  
H 14  
注意  
注意  
注意

**26** 組み立ててください  
H 12  
H 13  
H 14  
注意  
注意  
注意

**27** 組み立ててください  
H 12  
H 13  
H 14  
注意  
注意  
注意

**28** 組み立ててください  
H 12  
H 13  
H 14  
注意  
注意  
注意

**29** 組み立ててください  
H 12  
H 13  
H 14  
注意  
注意  
注意

**30** 組み立ててください  
H 12  
H 13  
H 14  
注意  
注意  
注意

H 2	ブラック	BLACK	SCHWARZ	NOIR	NERO	黒色*
H 9	シルバー	SILVER	SILBER	ARGENT	ARGENTO	銀色
H 12	つや消ブラック	FLAT BLACK	MATTSCHWARZ	NOIR MAT	NERO OPACO	艶黒色
H 13	つや消レッド	FLAT RED	MATTROT	ROUGE MAT	ROSSO OPACO	艶紅色
H 34	オレンジイエロー	ORANGE YELLOW	GELBORANGE	JAUNE-ORANGE	VERDE ARANCIO	橄欖綠色
H 18	黒鉄色	STEEL	STAHL	ACIER	ACCIAIO	黒鋼色
H 44	はだ色	FLESH	FLEISCHFARBE	CHAIR	COLOR CARNE	肌肉色
H 47	レッドブラウン	RED BROWN	ROTBRAUN	MARRON ROUGE	MARRONE ROSSICCO	紅褐・暗紅色
H 52	オリーブドラブ (1)	OLIVE DRAB (1)	OLIVE DRAB (1)	OLIVE DRAB (1)	OLIVA SBIADITO (1)	橄欖綠色
H 53	ニュートラルグレー	NEUTRAL GRAY	NEUTRAL GRAY	NEUTRAL GRAY	GRIGIO NEUTRO	天然灰色

H 58	機体内部色	INTERIOR GREEN	INNENGRÜN	VERT INTERIEUR	VERDE INTERMEDIO	機内緑色
H 76	焼鉄色	BURN'T IRON	GEBER, ISEN	FER BRULÉ	FERRO BRUCIATO	焼鉄色
H 77	タイヤブラック	TIRE BLACK	REIFENSCHWARZ	NOIR DE PNEU	NERO PNEUMATICO	胎黒色
H 78	オリーブドラブ (2)	OLIVE DRAB (2)	OLIVE-DRAB (2)	OLIVE DRAB (2)	OLIVA SBIADITO (2)	橄欖綠色
H 80	カーキグリーン	KHAKI GREEN	KHAKI GRÜN	VERT KHAKI	VERDE KAKI	砂織綠色
H 81	カーキ	KHAKI	KHAKI	KHAKI	KAKI	砂織色
H 90	クリアレッド	CLEAR RED	ROT, REIN	ROUGE CLAIR	ROSSO CHIARO	透明紅色
H 93	クリアブルー	CLEAR BLUE	BLAU, REIN	BLEU CLAIR	BLU CHIARO	透明藍色

資料指定のH[]はサンゼ産業・水性ホビーカラー、  
[]はMr. Colorの番号です。このキットには接着剤  
は入っていませんので別にお買ください。

H[] in painting indication is the number of  
Gunze Sangyo Aqueous Hobby Color, while []  
is that of Mr. Color. Glue is not included in this kit.

H[] nella indicazione della pittura è il numero della  
Gunze Sangyo del colore ad acqua per Hobby, mentre  
[] è quello di Mr. Color. La colla non è inclusa nella  
scatola di montaggio.

H[] 塗色番号指示は代表群出品品水性機製塗料の  
編號、而群用代表群出品品樹脂系機製塗料の編號  
・這份資料沒有包括膠水。