

# BRITISH CRUISER TANK Mk.VI

# CRUSADER

# Mk.III

TAMIYA ITALERI SERIES NO.25



ITALERI  
\*VEHICLE PARTS ARE  
PRODUCT OF ITALERI

1/35th SCALE



タミヤイタレリシリーズNo.25  
イギリス巡航戦車 クルセーダー Mk.III

Originally designed for reconnaissance and fast pursuit, the Crusader cruiser tank was one of the mainstays of the British army in North Africa. The Mk.I Crusaders featured a 2-pounder gun mounted on a sloped hull and a 340hp V12 Liberty engine, which, when coupled with the tank's light weight of 19 tons, resulted in a top speed of 43km/h. They were first sent into action in June 1941 during Operation Battleaxe, and proved to be outgunned by German Panzer IIIs. More armor was added to the Mk.II's turret and hull to increase survivability, and many also featured additional armor plate at the front of the hull. The further improved Mk.III had a new turret with a larger 57mm 6-pounder gun, 32mm thick front armor, and a 51mm thick gun mantlet. The larger gun meant less turret

Der Crusader Kreuzerpanzer, ursprünglich als Erkundungs- und schneller Verfolgungspanzer ausgelegt, war eine der Hauptstützen der Britischen Armee in Nordafrika. Die Mk.I Crusader besaßen eine auf dem schrägen Rumpf montierte 2-Pfünder-Kanone und einen 340PS V12 Liberty-Motor, welcher in Verbindung mit dem geringen Gewicht des Panzers von 19 Tonnen zu einer Spitzengeschwindigkeit von 43km/h führte. Sie traten erstmals im Juni 1941 während der Operation Battleaxe in Aktion und erwiesen sich als dem deutschen Panzer III unterlegen. Um die Überlebenschancen zu verbessern wurde weitere Panzerung am Turm und Rumpf des Mk.II angebracht, viele besaßen auch zusätzliche Panzerplatten an der Vorderseite des Rumpfes. Der noch weiter verbesserte Mk.III hatte einen neuen Turm mit einer größeren 57mm 6-Pfünder-Kanone, eine 32mm starke Frontpanzerung und eine 51mm starke Kanonen-Ummant-

Conçu à l'origine pour la reconnaissance et la poursuite rapide, le Cruiser Tank Crusader était un des principaux engins de combat de l'armée britannique en Afrique du Nord. Le Crusader Mk.I avait un canon de deux livres, une caisse inclinée et un moteur V12 Liberty qui, du fait de son poids de 19 tonnes, lui permettait d'atteindre 43 km/h. Les Mk.I reçurent leur baptême du feu en juin 1941 lors de l'Opération Battleaxe, où ils furent surpassés par les Panzer III mieux armés. Du blindage fut ajouté à la caisse et à la tourelle du Mk.II, certains disposant de plaques de blindage additionnelles à l'avant de la caisse. Le Mk.III, encore plus amélioré, avait une nouvelle tourelle abritant un canon de 6 livres de 57mm, un blindage frontal de 32mm et un masque de canon de 51mm d'épaisseur. Le canon plus volumineux occupait beaucoup de place

第二次大戦でイギリス軍は偵察や追撃を主任務とする巡航戦車を運用しましたが、その中でも北アフリカ戦線で戦車部隊の主力として奮戦したのがクルセーダーです。姿勢の低い車体に2ポンド砲（40mm砲）を搭載。重量19トンと軽量で、340馬力のリバティエーV12エンジンや高機能なサスペンションにより最大速度43km/hを発揮できました。最初の生産型であるMk.Iは1941年6月に実戦投入されましたが、すでに5cm砲を装備していたドイツ軍のIII号戦車に対し苦戦を強いられ、攻撃力と防御力の両面で強化が求められました。そこで、車体と砲塔の装甲を強化したMk.IIに続いて登場したのが、主砲を強力な6ポンド砲（57mm砲）に換装したMk.IIIです。新設計となった砲塔はシンプルな内装式の防盾を備えて防御力が強化され、装甲厚は前面32mm、防盾部では51mmに達しました。また、6ポンド砲を収めるために乗員数は1名減の3名とされ、車長が装填手を兼ねることになりました。なお、車体

space, so the commander also had to act as the loader. Practical modifications such as reinforced side skirts were added to cope with desert conditions. Mk.IIIs were delivered to units such as the 7th and 11th Armoured Divisions in the second half of 1942, then to the 6th Armoured Division in the Tunisian Campaign at the end of the year. While the lack of a dedicated loader hampered effectiveness, their speed and improved firepower proved important in fighting around Bou Arada, and the Battle of Kasserine Pass. The introduction of the 75mm gun American Sherman in units such as the 6th Armoured soon thereafter spelled the end of the Crusader's life as a battle tank, and they were converted into AA or reconnaissance tanks for use until the end of the war.

telung. Die größere Kanone bedeutete weniger Platz im Turm, also musste der Kommandant auch als Ladeschütze fungieren. Praktische Änderungen wie verstärkte Seitenschürzen wurden angebracht, um den Wüstenbedingungen gerecht zu werden. Die Mk.III wurden zu Einheiten verlegt, wie die 7. und die 11. gepanzerte Division in der zweiten Hälfte des Jahres 1942, dann zur 6. Gepanzerten Division in Tunesien zum Ende des Jahres. Während das Fehlen eines Ladeschützen die Effektivität minderte waren die Beweglichkeit und die höhere Feuerkraft hilfreich in der Schlacht von Bou Arada und am Kasserine Pass. Die Einführung des amerikanischen Sherman mit 75mm Kanone bei der 6. Armee beendete bald darauf das Leben des Crusader als Kampfpanzer. Sie wurden in Flugabwehr-Panzer für den Einsatz bis Kriegsende umgerüstet.

dans la tourelle et le chef de char devait également faire office de chargeur. D'autres modifications telles des jupes renforcées étaient adaptées à l'environnement désertique. Des Mk.III furent livrés en unités dont les 7<sup>ème</sup> et 11<sup>ème</sup> Divisions Blindées durant la seconde moitié de 1942, puis à la 6<sup>ème</sup> Division Blindée durant la Campagne de Tunisie à la fin de l'année. Même si l'absence d'un chargeur à bord limite leur efficacité, leur vitesse et leur puissance de feu accrue se révélèrent importants lors des combats autour de Bou Arada et à la Bataille de Kasserine. La mise en service peu après du Sherman 75mm américain dans la 6<sup>ème</sup> Division Blindée sonna la fin de la carrière de char de bataille des Crusaders. Ils furent convertis en tanks anti-aériens ou de reconnaissance et utilisés jusqu'à la fin de la guerre.

も部材を見直すなどして強化され、砂漠用のサイドスカートはいくつかのタイプが使われました。クルセーダーMk.IIIは、1942年後半から北アフリカ戦線の第7機甲師団や本国の第11機甲師団など各部隊への配備が開始されました。1942年末からチュニジアの戦いに投入された第6機甲師団もその一つです。実戦でのクルセーダーMk.IIIは車長の負担が増えたことが大きな問題となりましたが、強力なドイツ戦車に対抗できる6ポンド砲の火力と快速を活かし、チュニジア北部の要衝、ブー・アラダをめぐる戦いやカセリヌ峠の攻防戦などで大きく貢献しました。その後、第6機甲師団はクルセーダーMk.IIIからシャーマンへと装備の改変を進め、1943年5月のドイツアフリカ軍団降伏まで奮戦。北アフリカ戦の終結とともにクルセーダーMk.IIIも実戦を退きましたが、その車台は対空戦車や砲兵用観測車、ガントラクターや工兵用ドーザー車など様々な特殊車輻に転用され、大戦終結まで活躍を続けました。

**注意** ●このキットは組み立てモデルです。作る前に必ず説明書を最後までお読みください。また小学生などの低年齢の方が組み立てるときは、保護者の方もお読みください。また接着剤や塗料は、必ずプラスチック用をお使いください。(別売) ●工具の使用には十分注意してください。特にナイフ、ニッパーなどの刃物によるケガや事故に注意してください。●接着剤や塗料は使用する前にそれぞれの注意書きをよく読み、指示に従って正しく使用し、使用するときは換気に十分注意してください。●小さなお子様がいる所での工作はやめてください。小さな部品の飲み込みや、ビニール袋をかぶつての窒息などの危険な状況が考えられます。

**CAUTION** ●Read carefully and fully understand the instructions before commencing assembly. A supervising adult should also read the instructions if a child assembles the model. ●When assembling this kit, tools including knives are used. Extra care should be taken to avoid personal injury. ●Read and follow the instructions supplied with paint and/or cement, if used (not included in kit). Use plastic cement and paints only. ●Keep out of reach of small children. Children must not be allowed to put any parts in their mouths or pull vinyl bags over their heads.

**VORSICHT** ●Bevor Sie mit dem Zusammenbau beginnen, sollten Sie alle Anweisungen gelesen und verstanden haben. Falls ein Kind das Modell zusammenbaut, sollte ein beaufsichtigender Erwachsener die Bauanleitung ebenfalls gelesen haben. ●Beim Zusammenbau dieses Bausatzes werden Werkzeuge einschließlich Messer verwendet. Zur Vermeidung von Verletzungen ist besondere Vorsicht angebracht. ●Wenn Sie Farben und/oder Kleber verwenden (nicht im Bausatz enthalten), beachten und befolgen Sie die dort beiliegenden Anweisungen. Nur Klebstoff und Farben für Plastik verwenden. ●Bausatz von kleinen Kindern fernhalten. Kindern darf keine Möglichkeit gegeben werden, irgendwelche Teile in den Mund zu nehmen oder sich Plastiktüten über den Kopf zu ziehen.

**PRECAUTIONS** ●Bien lire et assimiler les instructions avant de commencer l'assemblage. La construction du modèle par un enfant doit s'effectuer sous la surveillance d'un adulte. ●L'assemblage de ce kit requiert de l'outillage, en particulier des couteaux de modélisme. Manier les outils avec précaution pour éviter toute blessure. ●Lire et suivre les instructions d'utilisation des peintures et ou de la colle, si utilisées (non incluses dans le kit). Utiliser uniquement une colle et des peintures spéciales pour le polystyrène. ●Garder hors de portée des enfants en bas âge. Ne pas laisser les enfants mettre en bouche ou sucer les pièces, ou passer un sachet vinyl sur la tête.

PAINTS REQUIRED

●塗装指示のマークです。タミヤカラーのカラーナンバーで指示しました。 This mark denotes numbers for Tamiya Paint colors.

XF-58 ●オリブグリーン / Olive green / Olivgrün / Vert olive foncé  
 X-10 ●ガンメタル / Gun metal / Metall-Grau / Gris acier

X-11 ●クロームシルバー / Chrome silver / Chrom-Silber / Aluminium chromé  
 XF-1 ●フラットブラック / Flat black / Matt Schwarz / Noir mat  
 XF-2 ●フラットホワイト / Flat white / Matt Weiß / Blanc mat  
 XF-5 ●フラットグリーン / Flat green / Matt Grün / Vert mat  
 XF-15 ●フラットフレッシュ / Flat flesh / Fleischfarben Matt / Chair mate  
 XF-49 ●カーキ / Khaki / Khaki / Kaki

XF-51 ●カーキドラブ / Khaki drab / Braun-Khaki / Vert kaki  
 XF-52 ●フラットアース / Flat earth / Erdfarbe / Terre mate  
 XF-67 ●ハフ / Buff / Lederfarben / Chamois  
 XF-62 ●オリブドラブ / Olive drab / Braun-Oliv / Vert olive  
 XF-64 ●レッドブラウン / Red brown / Rotbraun / Rouge brun  
 XF-84 ●ダークアイアン (濃褐色) / Dark iron / Dunkels Eisen / Fer foncé  
 XF-85 ●ラバーブラック / Rubber black / Gummischwarz / Noir caoutchouc

RECOMMENDED TOOLS

《用意する工具》  
 Recommended tools  
 Benötigtes Werkzeug  
 Outillage nécessaire

ナイフ  
 Modeling knife  
 Modelliermesser  
 Couteau de modélisme



ピンセット  
 Tweezers  
 Pinzette  
 Präzettes



接着剤 (プラスチック用)  
 Cement  
 Kleber  
 Colle



ニッパー  
 Side cutters  
 Seitenschneider  
 Pince coupante

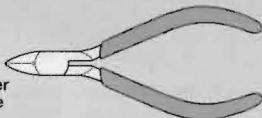

瞬間接着剤  
 Instant cement  
 Sekundenkleber  
 Colle rapide



《使わない部品》 / Not used. -----  
 Nicht verwenden. / Non utilisées.

1 右側サスペンションの  
 Attaching suspension  
 Radaufhängung-Einba  
 Fixation de la suspensi

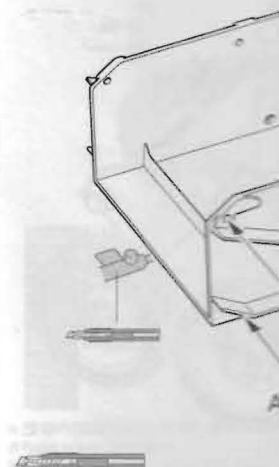

指示の部分を切り取ります。  
 Cut off.  
 Wegschneiden.  
 Découper.

2 左側サスペンションの  
 Attaching suspension  
 Radaufhängung-Einba  
 Fixation de la suspensi

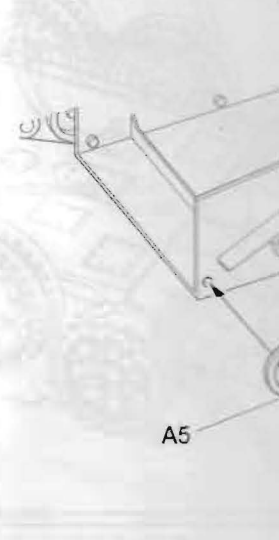

TECH TIPS

《接着剤使い分け》  
 Using different types of cements

タミヤセメント  
 Tamiya Cement



★普通の部品の接着用。  
 ★Use for general parts.  
 ★Zu verwenden bei allgemeinen Teilen.  
 ★Utilisez cette colle pour les pièces en général.

タミヤセメント  
 (薄し込みタイプ)  
 Tamiya  
 Extra Thin Cement



★細かな部品、目立たせたくない場所用。  
 ★Use for small parts and/or areas where a cleaner finish is desired.  
 ★Zu verwenden bei kleinen Teilen und/oder Bereichen, wo besonders saubere Oberfläche gewünscht ist.  
 ★Utilisez cette colle pour des petites pièces et/ou des pièces pour lesquelles une finition détaillée est requise.

《部品の切り取り》  
 Cutting off parts

★部品はニッパーを図の向きにあて、ていねいに切り取り、切り口はカッターナイフできれいにします。  
 ★Cut off parts using side cutters and flatten using modeling knife.  
 ★Die Teile mit einem Seitenschneider abzwicken und Grat mit Modellbaumesser glätten.  
 ★Détacher les pièces au moyen de pinces coupantes et aplatir avec un couteau de modélisme.



《部品の取り付け位置を確認する》  
 Test fitting

★一度部品を仮に組み合わせて(仮組)みて、接着面を確かめます。  
 ★Attach parts temporarily to confirm cement position prior to applying cement.  
 ★Die Teile vorübergehend anbringen, um vor dem Klebstoffauftrag die Klebestellen zu erkennen.  
 ★Fixer temporairement les pièces pour s'assurer de leur placement correct avant d'appliquer la colle.

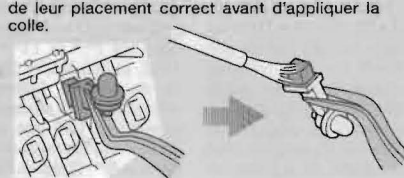

《部品を見つけやすくするために》  
 Keeping track of parts

★組み立て前に各部品にテープなどでタグをつけておくと部品を見つけやすくなります。  
 ★Attaching tags to parts before assembly will make them easier to keep track of.  
 ★Wenn man kleine Schilder auf den Teilen anbringt ist ihre Reihenfolge leichter einzuhalten.  
 ★Etiqueter les pièces avant assemblage permet de les identifier plus facilement.

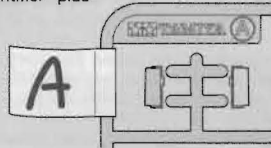

《瞬間接着剤について》

★通常は塗装する前に使用します。その際、接着面の油分を十分に取ってください。塗装後に接着する場合は接着面の塗料を落としてから使用します。この時、塗料が残っていると接着力が極端に低下するので注意しましょう。  
 ★接着剤をつけすぎると接着力が落ちるだけでなく、白化しやすくなるので注意してください。  
 ★劣化した接着剤は使用しないでください。不要な部品で試してから使用してください。  
 ★使用する際は瞬間接着剤の取扱説明をよく読んでからご使用ください。

INSTANT CEMENT

★Remove any paint or oil from cementing surface before affixing parts.  
 ★Use only a small amount of cement. Too

much cement will make joints turn white and lose adhesion.  
 ★Do not use old cement. Test cement first with unnecessary parts such as sprues before use.  
 ★Carefully read instructions on use before cementing.

SEKUNDENKLEBER

★Enternen Sie alle Farbe und Ölflecke von der Klebeoberfläche bevor sie Teile ankleben.  
 ★Verwenden Sie nur geringe Mengen Klebstoff. Bei zuviel Klebstoff kann sich die Verbindung verschieben und die Haftkraft verloren gehen.  
 ★Verwenden Sie keinen alten Klebstoff. Testen Sie den Kleber vor der Anwendung zuerst mit nicht benötigten Teilen etwa vom

Spritzling.  
 ★Vor dem Kleben die Gebrauchsanleitung sorgfältig lesen.

COLLE RAPIDE

★Enlever les traces de peinture ou de graisse des surfaces de contact avant de coller les pièces.  
 ★N'utiliser qu'une petite quantité de colle. Un excès peut blanchir les lignes de joint et limiter l'adhésion.  
 ★Ne pas utiliser une colle périmée. Tester la colle sur des pièces inutilisées comme des morceaux de grappes avant utilisation effective.  
 ★Lire soigneusement les instructions avant de coller.

3 履帯の作り方  
 Track construction  
 Kettenmontage  
 Construction des chen

★2本作りませ。  
 ★Make 2.  
 ★2 Satz anfertigen.  
 ★Faire 2 jeux.

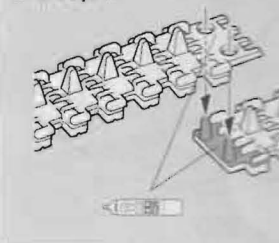



# ASSEMBLY



- 組立説明図の中で塗装指示のない部品は XF-58 で塗装します。
- When no color is specified, paint the item with XF-58.
- Wenn keine Farbe angegeben ist, Teile mit XF-58 bemalen.
- Lorsqu'aucune teinte n'est spécifiée, peindre en XF-58.

《使わない部品》 / Not used. .... A10×16, A77×1, A96×1, A97, A98, B80, C1, C2, C3, C100, C101, C102, C103, C104, C108, C109, C115, C120, C121, D111  
 Nicht verwenden. / Non utilisées.

## 1 右側サスペンションの取り付け Attaching suspension (right) Radaufhängung-Einbau (rechts) Fixation de la suspension (droit)

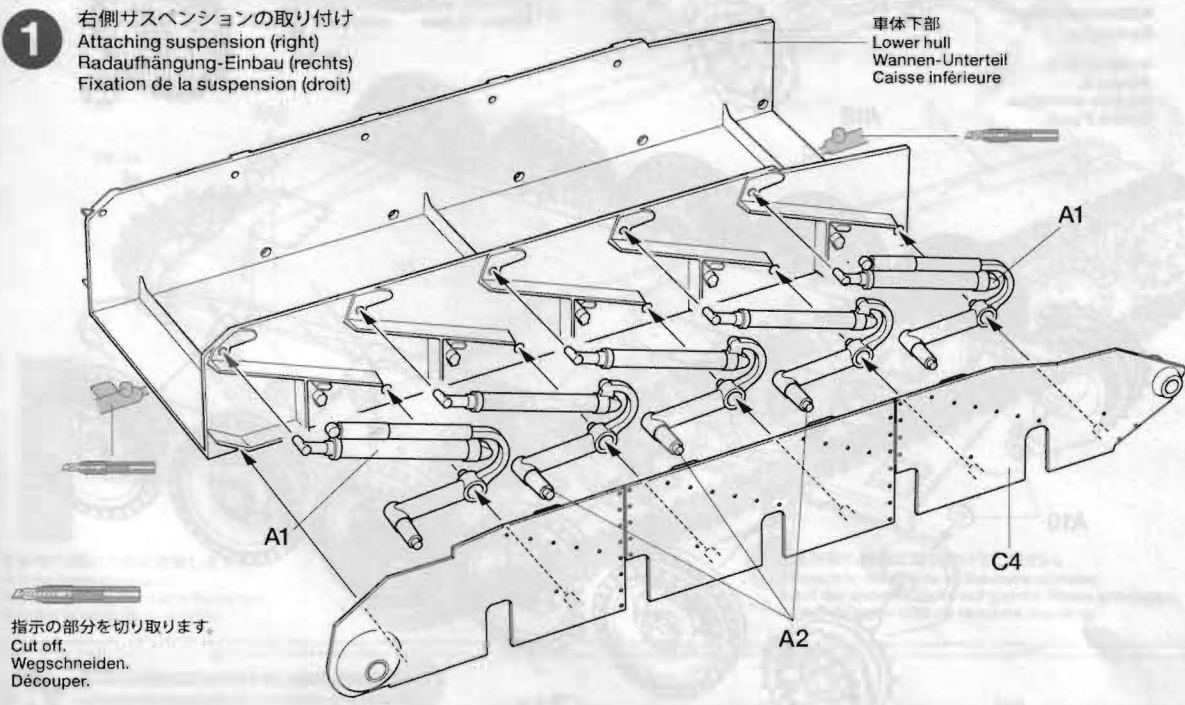

## 2 左側サスペンションの取り付け Attaching suspension (left) Radaufhängung-Einbau (links) Fixation de la suspension (gauche)

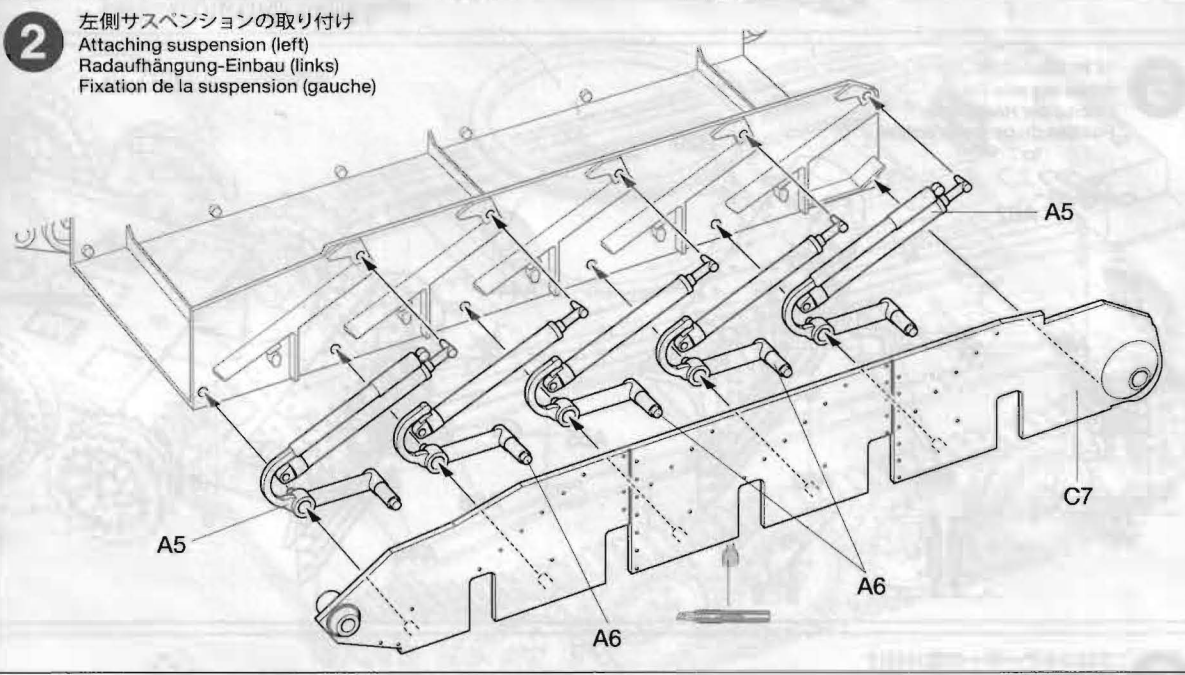

## 3 履帯の作り方 Track construction Kettenmontage Construction des chenilles

- ★2本作ります。
- ★Make 2.
- ★2 Satz anfertigen.
- ★Faire 2 jeux.

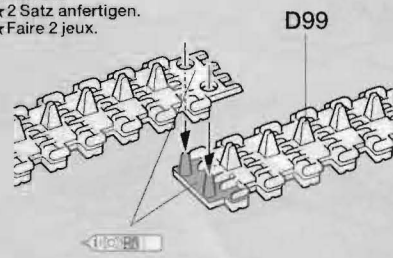

- この履帯は接着式です。
- ① 図の影の部分に接着剤をつけます。
- ② 接着剤が他の部分につかないように注意しながら履帯の端を図のようにはめ込みます。この時、履帯の接合部は、はがれやすいのでしっかり接着してください。
- 履帯の接着剤が乾くまで車体下部には取り付けしないでください。また履帯が切れてしまった時は黒糸やホットキスなどで補強してください。
- この履帯は塗装ができます。履帯の錆びた感じや泥が付いた感じを出すのもおもしろいでしょう。
- Connect the tracks in this kit using instant cement.
- ① Apply cement. Be careful not to apply too thick.
- ② Join track ends together and allow to set.
- Attach track to hull after cement has completely

- cured. If track breaks, join with staples or thread.
- The tracks can be painted using plastic paints.
- Die Ketten dieses Bausatzes mit Sekundenkleber zusammenkleben.
- ① Kleber nicht zu dick auftragen.
- ② Ketten-Enden zusammenpressen.
- Wenn der Kleber ausgetrocknet ist, Ketten auf Wanne aufziehen. Falls Kette reißt, mit Draht oder Faden Zusammenhalten.
- Die Ketten-Teile können mit jeder Plastikfarbe bemalt werden.
- Connecter les chenilles de ce kit avec de la colle cyanoacrylate.
- ① Appliquer la colle (une fine couche suffit).
- ② Mettre en contact les deux extrémités et laisser sécher.
- Après séchage installer les chenilles sur les trains de roulement. Si une chenille casse, on peut la réparer à l'aide d'une agrafe ou de fil.
- La peinture des chenilles peut être réalisée avec des teintes acryliques.

dem Zusammenbau beginnen, sollten  
 1. Lesen Sie die Bauanleitung  
 2. Erwachsene die Bauanleitung  
 3. Dieses Bausatzes werden Werkzeuge  
 4. Verwendung von Verletzungen ist besondere  
 5. Kleber verwenden (nicht im  
 6. Sie die dort beiliegenden Anwei-  
 7. kleber verwenden. ●Bausatz von kleinen  
 8. Anweisung gegeben werden, irgendwelche  
 9. Kleber über den Kopf zu ziehen.

lire et assimiler les instructions avant  
 1. Lire et assimiler les instructions avant  
 2. Lire et assimiler les instructions avant  
 3. Lire et assimiler les instructions avant  
 4. Lire et assimiler les instructions avant  
 5. Lire et assimiler les instructions avant  
 6. Lire et assimiler les instructions avant  
 7. Lire et assimiler les instructions avant  
 8. Lire et assimiler les instructions avant  
 9. Lire et assimiler les instructions avant

トランプ / Khaki drab / Braun-Khaki / Vert kaki  
 1. トランプ / Khaki drab / Braun-Khaki / Vert kaki  
 2. トランプ / Khaki drab / Braun-Khaki / Vert kaki  
 3. トランプ / Khaki drab / Braun-Khaki / Vert kaki  
 4. トランプ / Khaki drab / Braun-Khaki / Vert kaki  
 5. トランプ / Khaki drab / Braun-Khaki / Vert kaki  
 6. トランプ / Khaki drab / Braun-Khaki / Vert kaki  
 7. トランプ / Khaki drab / Braun-Khaki / Vert kaki  
 8. トランプ / Khaki drab / Braun-Khaki / Vert kaki  
 9. トランプ / Khaki drab / Braun-Khaki / Vert kaki

たかない場所用。  
 1. たかない場所用。  
 2. たかない場所用。  
 3. たかない場所用。  
 4. たかない場所用。  
 5. たかない場所用。  
 6. たかない場所用。  
 7. たかない場所用。  
 8. たかない場所用。  
 9. たかない場所用。

nen Teilen und/oder Bereichen,  
 1. nen Teilen und/oder Bereichen,  
 2. nen Teilen und/oder Bereichen,  
 3. nen Teilen und/oder Bereichen,  
 4. nen Teilen und/oder Bereichen,  
 5. nen Teilen und/oder Bereichen,  
 6. nen Teilen und/oder Bereichen,  
 7. nen Teilen und/oder Bereichen,  
 8. nen Teilen und/oder Bereichen,  
 9. nen Teilen und/oder Bereichen.

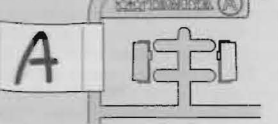

Kleben die Gebrauchsanleitung  
 1. Kleben die Gebrauchsanleitung  
 2. Kleben die Gebrauchsanleitung  
 3. Kleben die Gebrauchsanleitung  
 4. Kleben die Gebrauchsanleitung  
 5. Kleben die Gebrauchsanleitung  
 6. Kleben die Gebrauchsanleitung  
 7. Kleben die Gebrauchsanleitung  
 8. Kleben die Gebrauchsanleitung  
 9. Kleben die Gebrauchsanleitung

**4** ホイールの取り付け  
Attaching wheels  
Einbau der Räder  
Fixation des roues

《ドライブスプロケット》  
Drive sprockets  
Kettentriebräder  
Barbotins

- ★2個作ります。
- ★Make 2.
- ★2 Satz anfertigen.
- ★Faire 2 jeux.

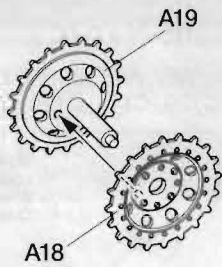

《ロードホイール》  
Road wheels  
Laufräder  
Roues de route

- ★10個作ります。
- ★Make 10.
- ★10 Satz anfertigen.
- ★Faire 10 jeux.

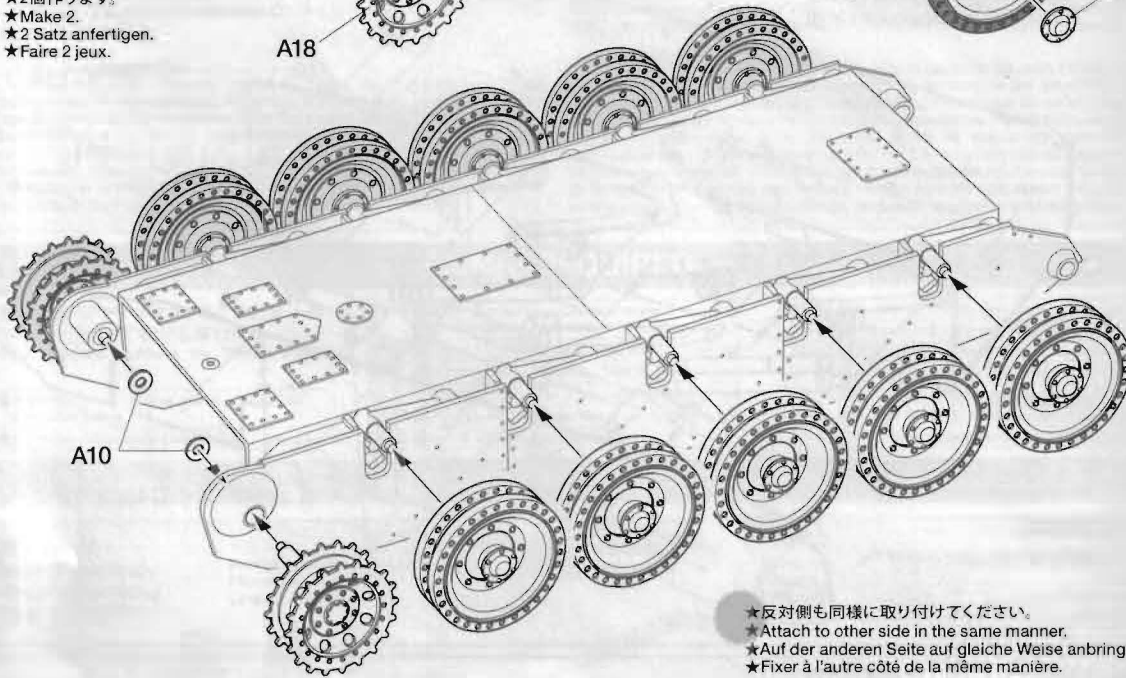
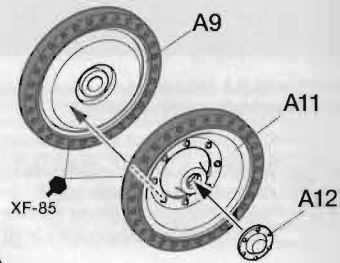

- ★反対側も同様に取り付けてください。
- ★Attach to other side in the same manner.
- ★Auf der anderen Seite auf gleiche Weise anbringen.
- ★Fixer à l'autre côté de la même manière.

**5** リヤパネルの取り付け  
Attaching rear panel  
Einbau der Heckplatte  
Fixation du panneau arrière

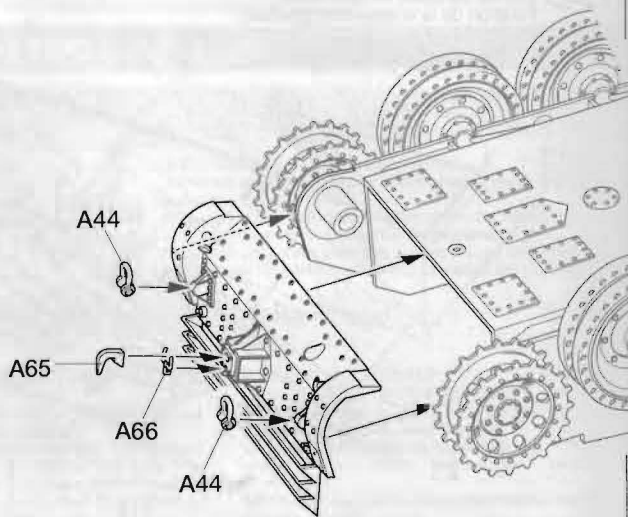
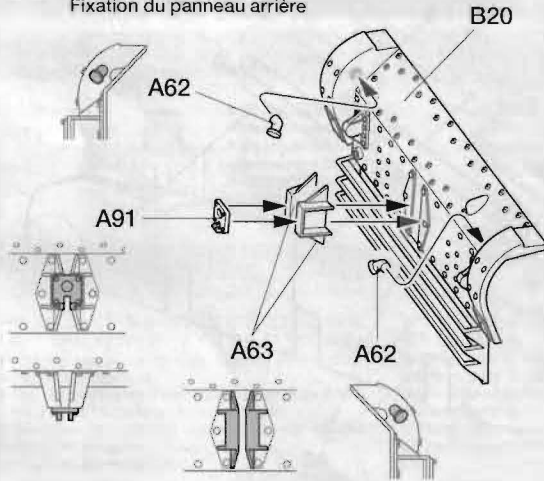

**6** フロントアーマーの取り付け  
Attaching front panel  
Einbau der Bugplatte  
Fixation du panneau avant

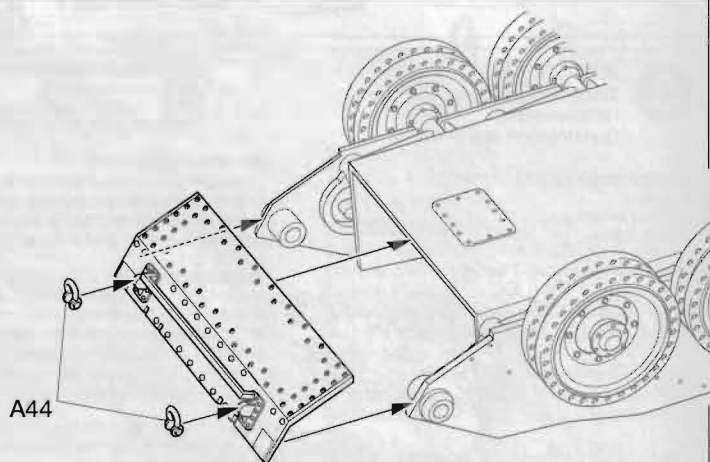
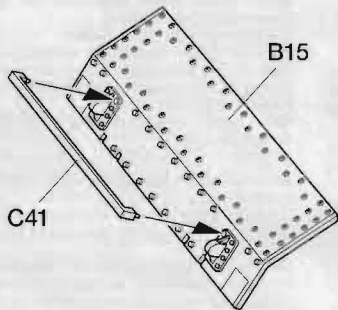

**7** 履帯の取り付け  
Attaching tracks  
Ketten-Einbau  
Mise en place des chenilles

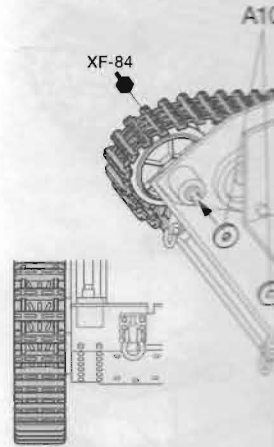

- ★履帯の回転方向に注意します。
- ★Note track direction.
- ★Laufrichtung der Kette beachten.
- ★Noter le sens de la chenille.

**8** 車体上部の取り付け  
Attaching upper hull  
Anbau des Wannen-Oberteils  
Installation de la caisse

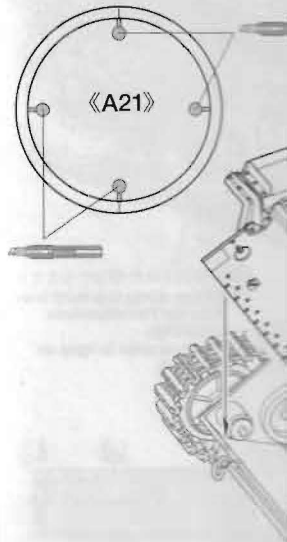

**9** 《エアインテークカバー》  
Air intake cover  
Abdeckung des Luftsaugers  
Protection de prise

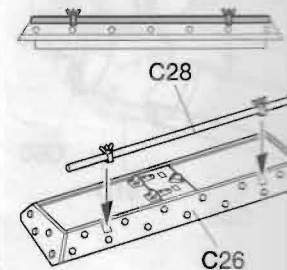



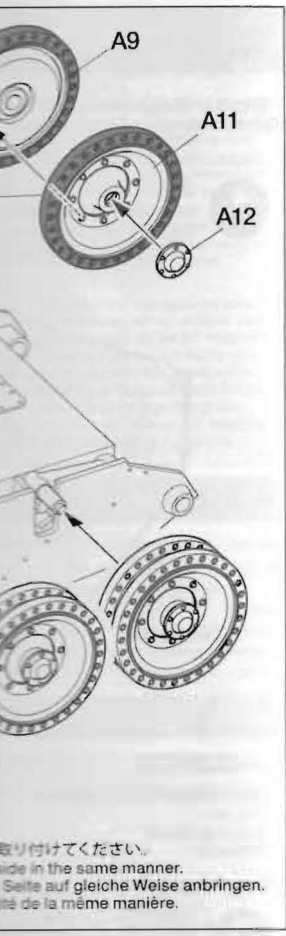

**7** 履帯の取り付け  
Attaching tracks  
Ketten-Einbau  
Mise en place des chenilles

《アイドラーホイール》  
Idler wheels  
Spannräder  
Poulie-guides

★2個作ります。  
★Make 2.  
★2 Satz anfertigen.  
★Faire 2 jeux.

A9, A11, A12, A13, A14, A10, XF-84

★履帯の回転方向に注意します。  
★Note track direction.  
★Laufrichtung der Kette beachten.  
★Noter le sens de la chenille.

★反対側も同様に取り付けてください。  
★Attach to other side in the same manner.  
★Auf der anderen Seite auf gleiche Weise anbringen.  
★Fixer à l'autre côté de la même manière.

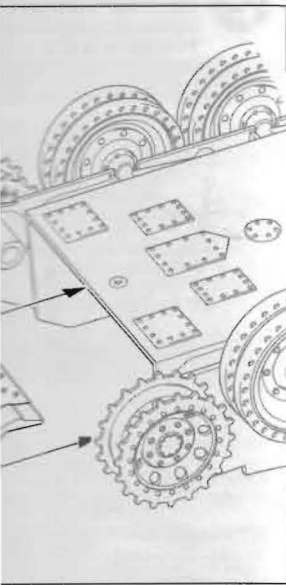

**8** 車体上部の取り付け  
Attaching upper hull  
Anbau des Wannen-Oberteils  
Installation de la caisse supérieure

A21, B8

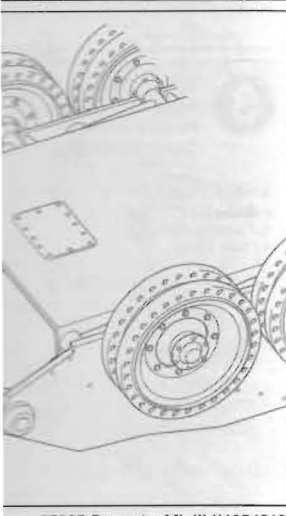

**9** A 《エアインテークカバー》  
Air intake cover  
Abdeckung des Lufteinlasses  
Protection de prise d'air

B 《雑具箱》  
Storage box  
Gepäckkasten  
Caisson de rangement

C 《操縦手用フード》  
Driver's hood  
Fahrerluke  
Protection du conducteur

A33, A34, A35, A30, A32, C28, C26, C25, C36, C31

10

車体部品の取り付け 1  
Attaching hull parts 1  
Wannen-Einzelteile-Einbau 1  
Fixation des équipements de la caisse 1

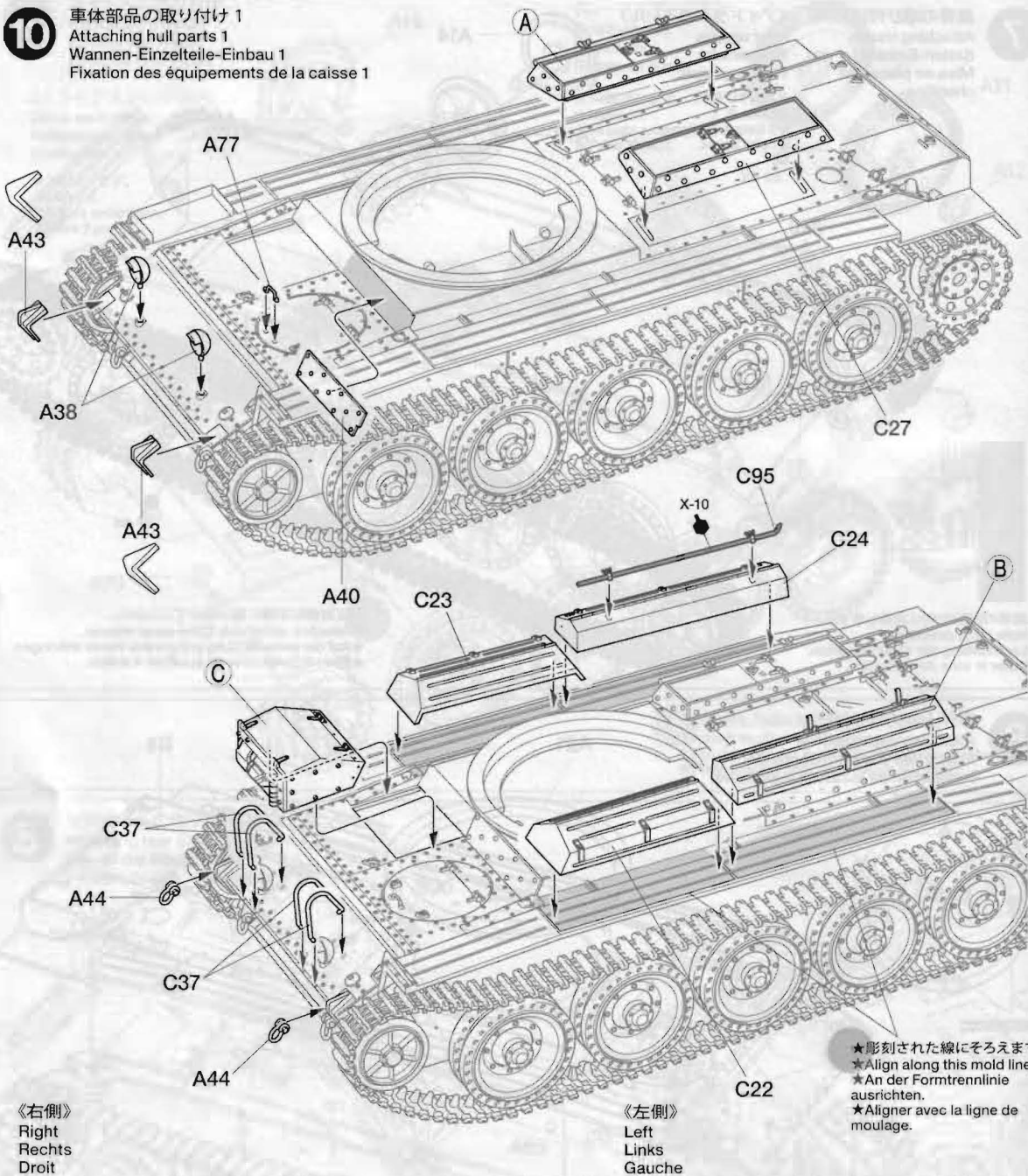

《右側》  
Right  
Rechts  
Droit

《左側》  
Left  
Links  
Gauche

★彫刻された線にそろえます  
★Align along this mold line.  
★An der Formtrennlinie ausrichten.  
★Aligner avec la ligne de moulage.

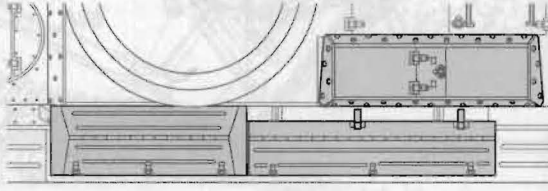
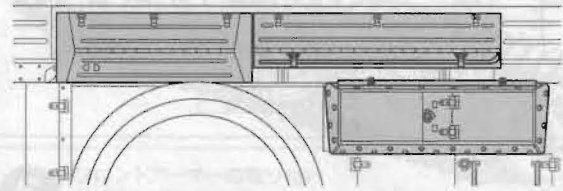

11

《エアフィルター》  
Air filter  
Luftfilter  
Filtre à air

★2個作ります。  
★Make 2.  
★2 Satz anfertigen.  
★Faire 2 jeux.

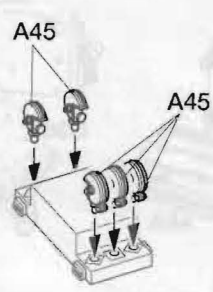
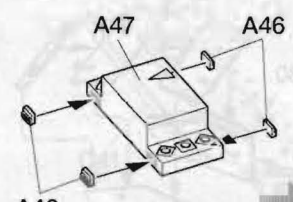

《増加燃料タンク》  
Auxiliary fuel tank  
Zusatz-Kraftstofftank  
Réservoir auxiliaire

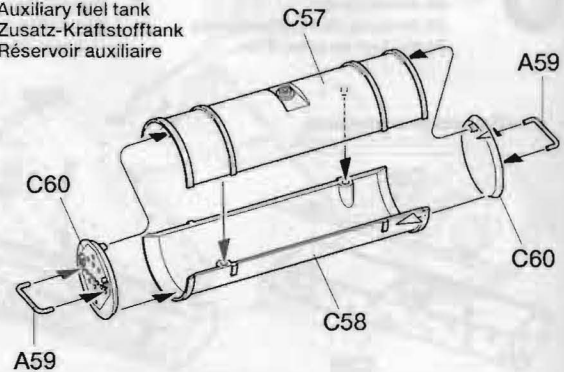

★向きに注意。  
★Note direction.  
★Auf richtige Platzierung achten.  
★Noter le sens.

12

車体部品の取り付け 2  
Attaching hull parts 2  
Wannen-Einzelteile-Einbau 2  
Fixation des équipements

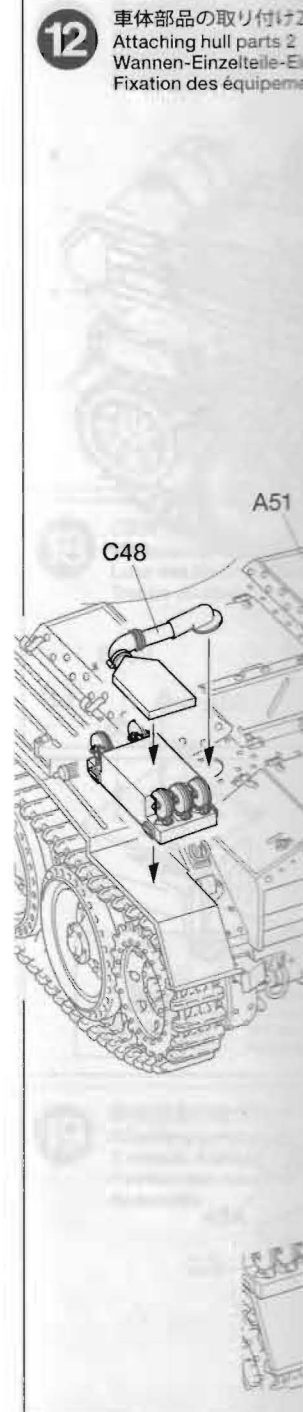

13

サイドスカート  
Side skirts  
Seitenschürzen  
Jupes latérales

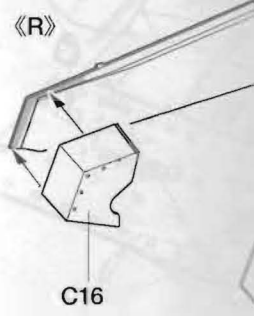



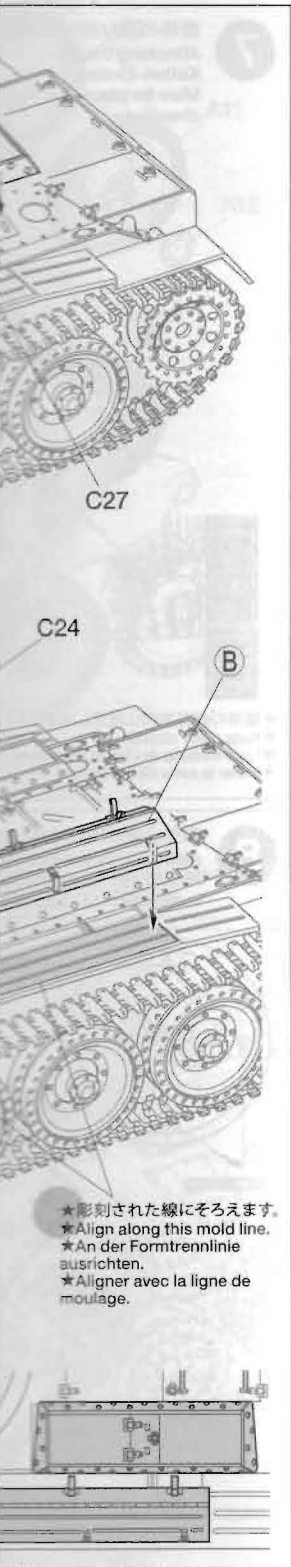

**12** 車体部品の取り付け2  
 Attaching hull parts 2  
 Wannen-Einzelteile-Einbau 2  
 Fixation des équipements de la caisse 2

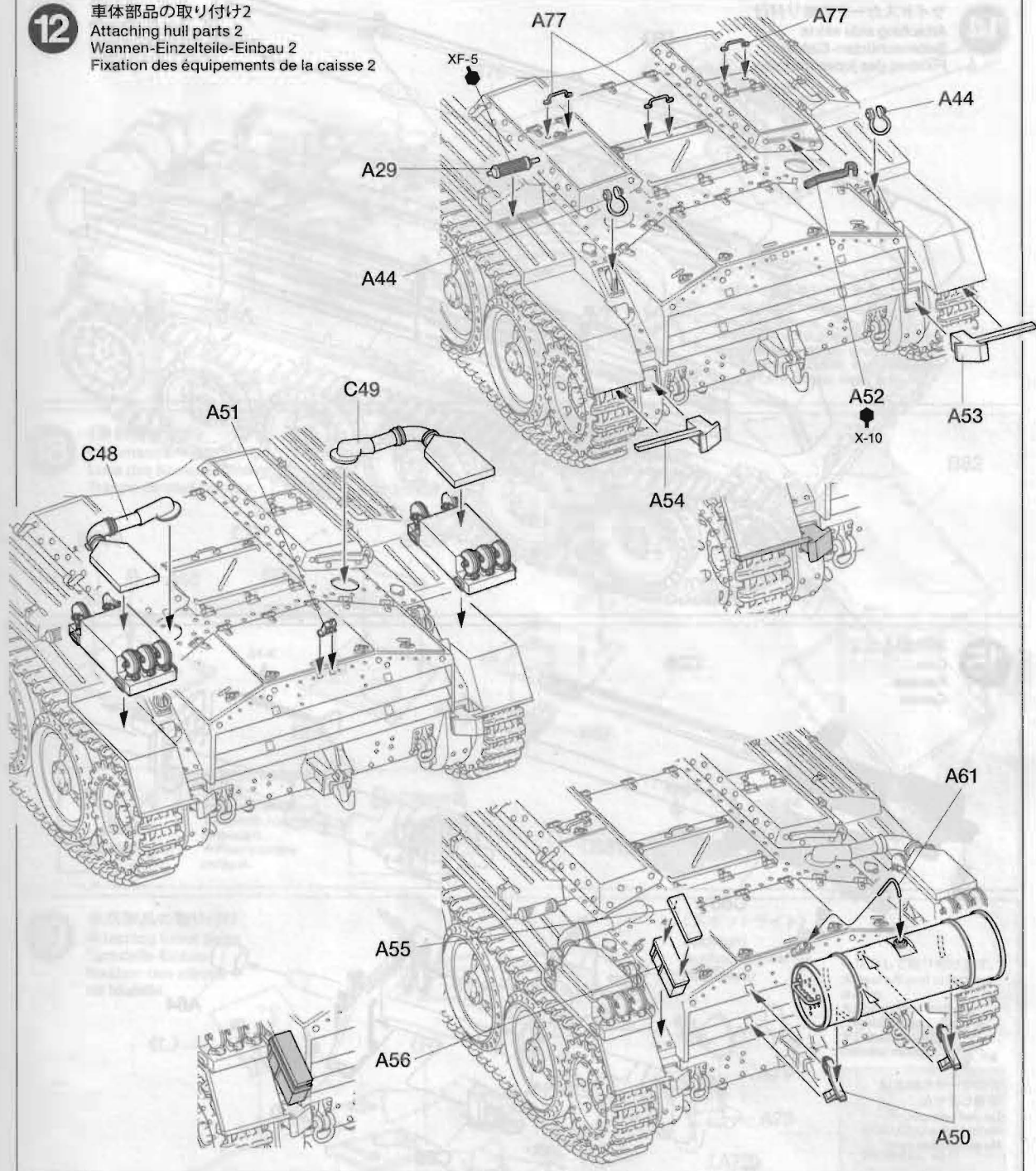

★彫刻された線にそえます。  
 ★Align along this mold line.  
 ★An der Formtrennlinie ausrichten.  
 ★Aligner avec la ligne de moulage.

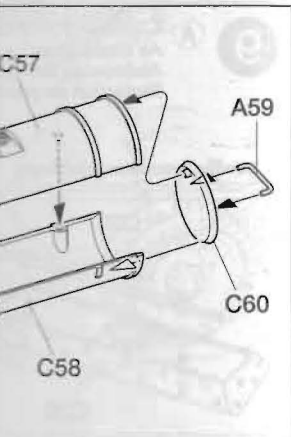

**13** サイドスカートを組み立て  
 Side skirts  
 Seitenschürzen  
 Jupes latérales

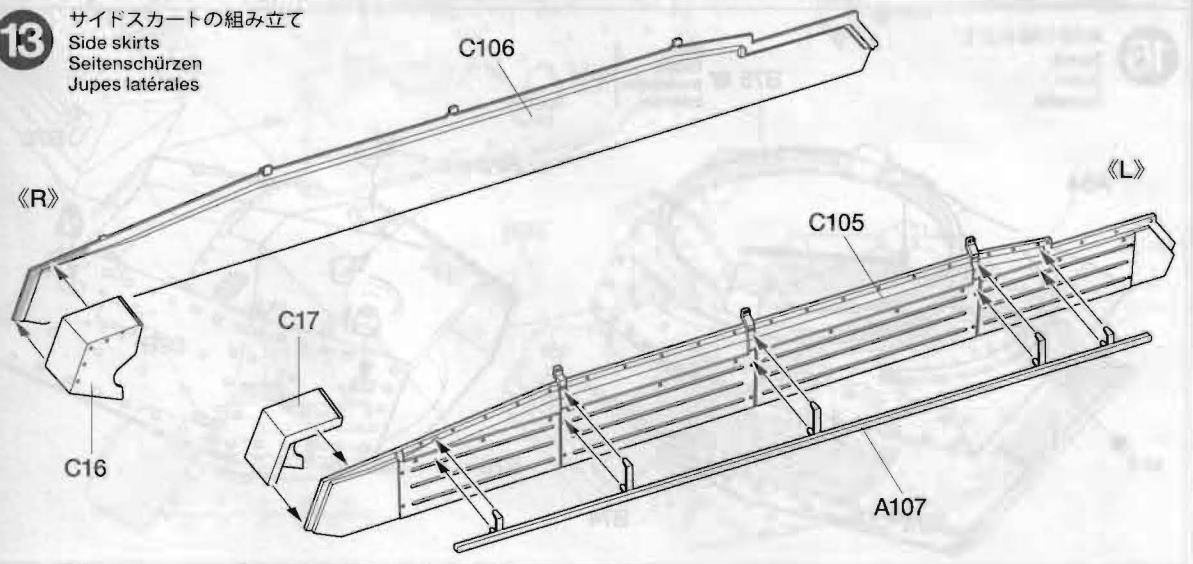

**14** サイドスカートを取り付け  
Attaching side skirts  
Seitenschürzen-Einbau  
Fixation des jupes latérales

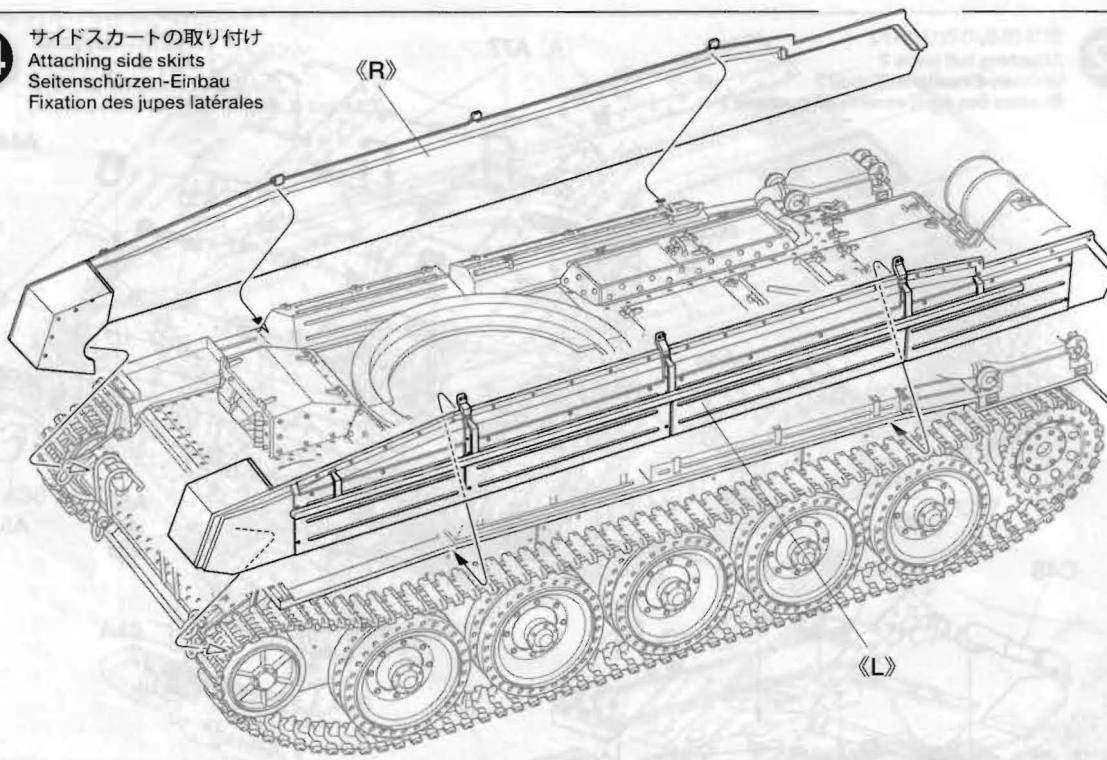

**15** 砲の組み立て  
Gun  
Kanone  
Canon

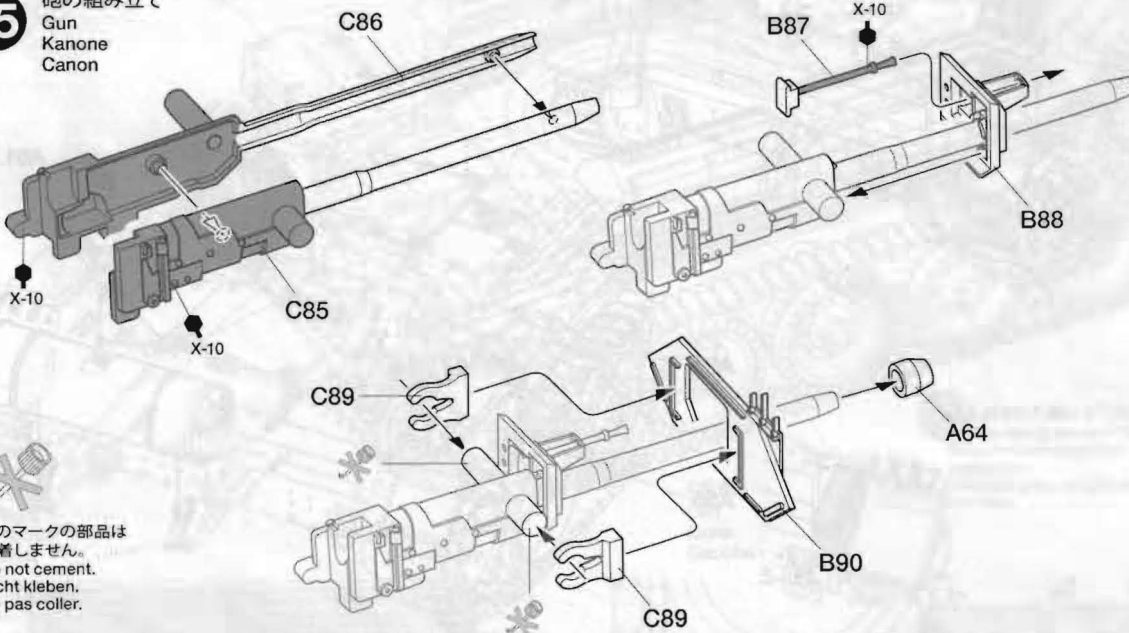

**16** 砲塔の組み立て  
Turret  
Turm  
Tourelle

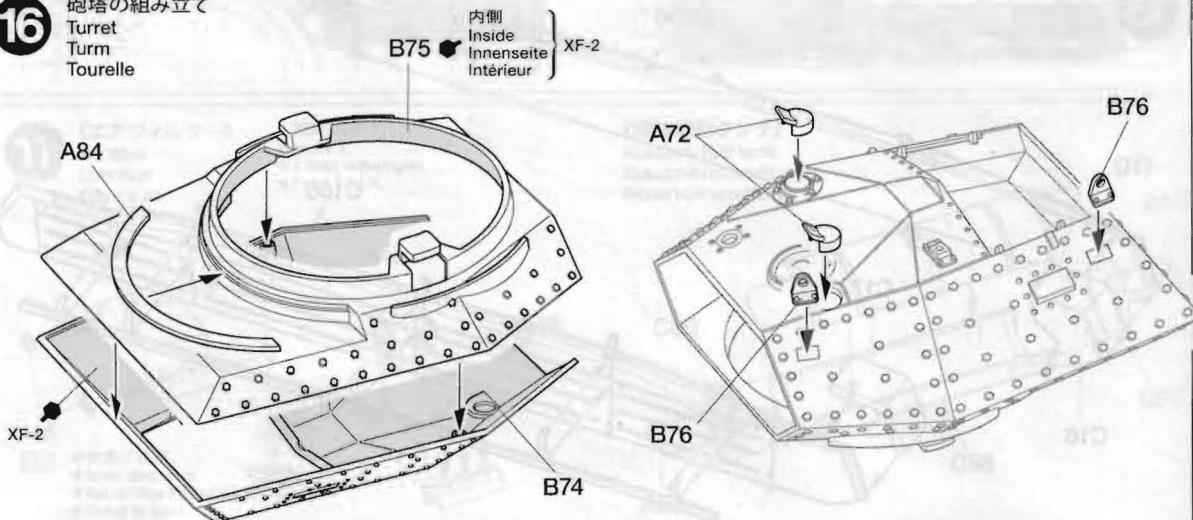

**17** 砲の取り付け  
Attaching gun  
Befestigung der Kanone  
Fixation du canon

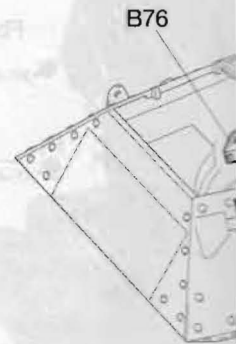

**18** 《車長用ハッチ》  
Commander's hatch  
Luke des Kommandanten  
Trappe du chef de char

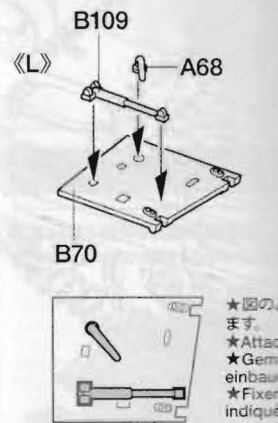

**19** 砲塔部品の取り付け  
Attaching turret parts  
Turmteile-Einbau  
Fixation des pièces de tourelle

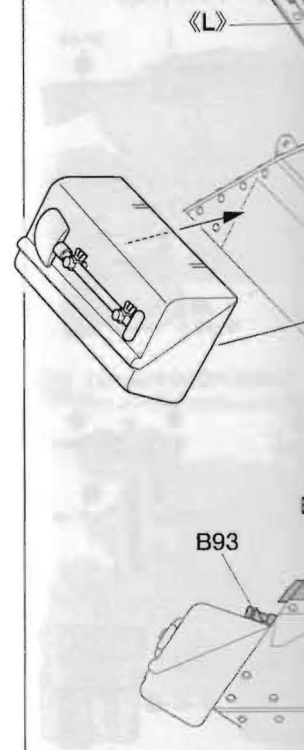



**17** 砲の取り付け  
Attaching gun  
Befestigung der Kanone  
Fixation du canon

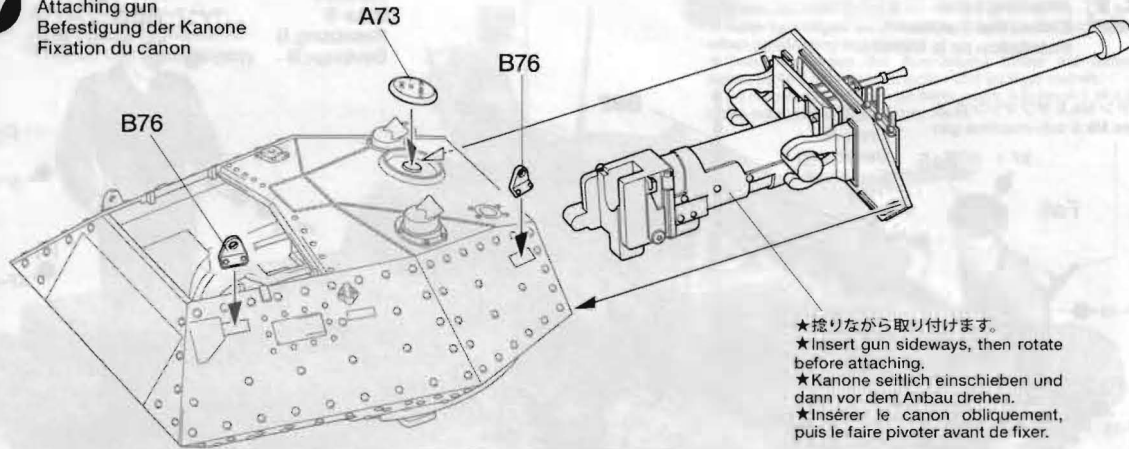

★捻りながら取り付けます。  
★Insert gun sideways, then rotate before attaching.  
★Kanone seitlich einschieben und dann vor dem Anbau drehen.  
★Insérer le canon obliquement, puis le faire pivoter avant de fixer.

**18** 《車長用ハッチ》  
Commander's hatch  
Luke des Kommandanten  
Trappe du chef de char

《砲塔用雑具箱》  
Turret storage box  
Aufbewahrungskasten am Turm  
Caisson de tourelle

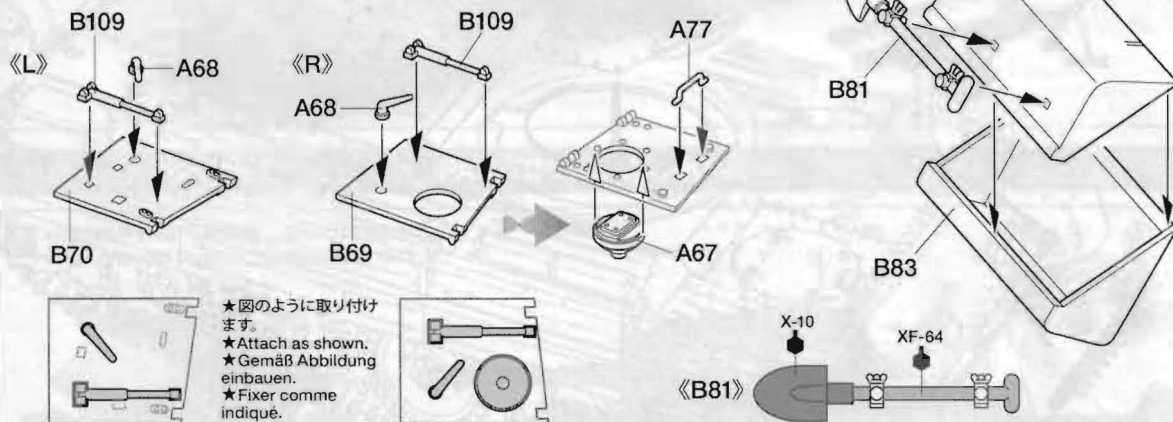

★図のように取り付けます。  
★Attach as shown.  
★Gemäß Abbildung einbauen.  
★Fixer comme indiqué.

**19** 砲塔部品の取り付け  
Attaching turret parts  
Turmteile-Einbau  
Fixation des pièces de tourelle

《スポットライト》  
Spotlight  
Suchscheinwerfer  
Projecteur

★はがして取り付けます。  
★Peel off and attach as shown.  
★Abnehmen und wie abgebildet anbringen.  
★Détacher et fixer comme montré.

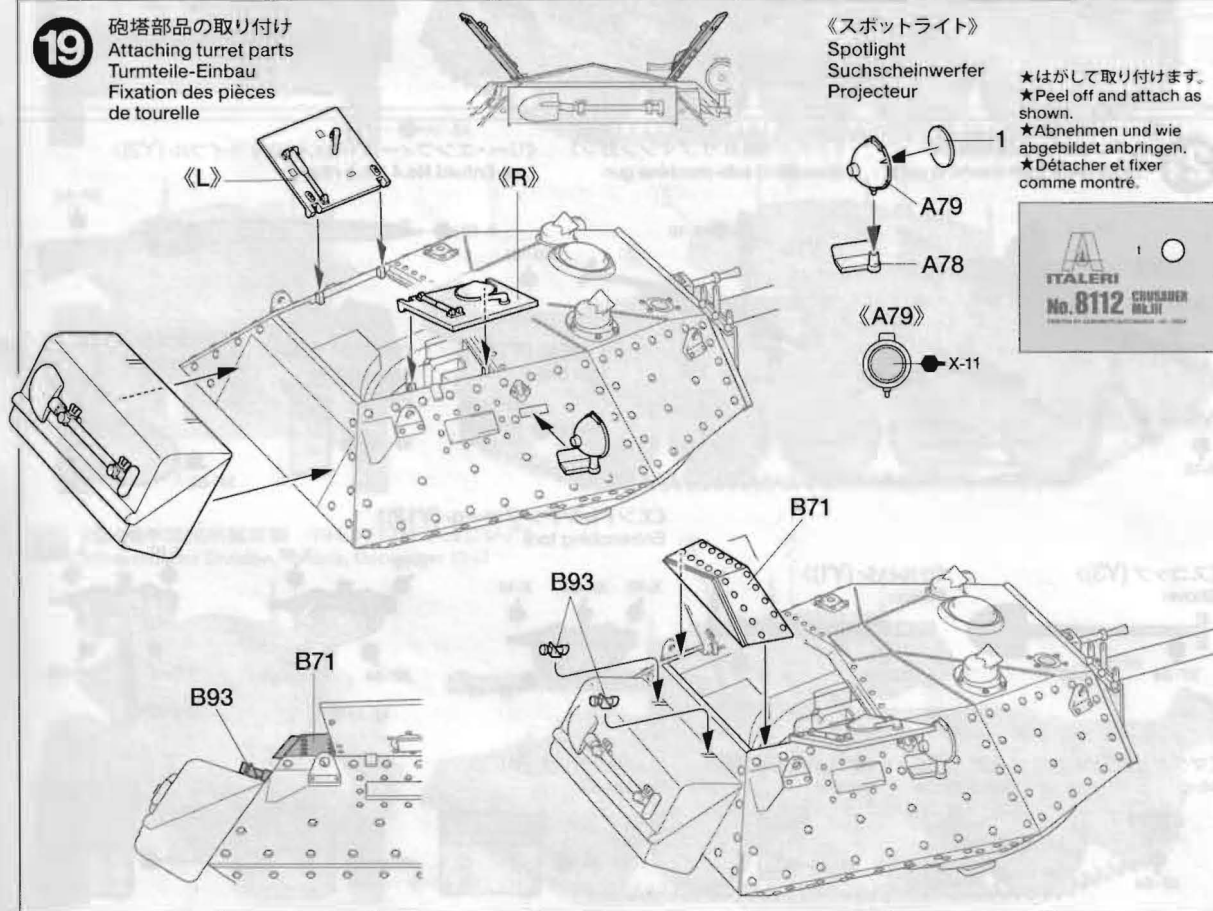

**20** 砲塔の取り付け  
Attaching turret  
Einbau des Turmes  
Installation de la tourelle

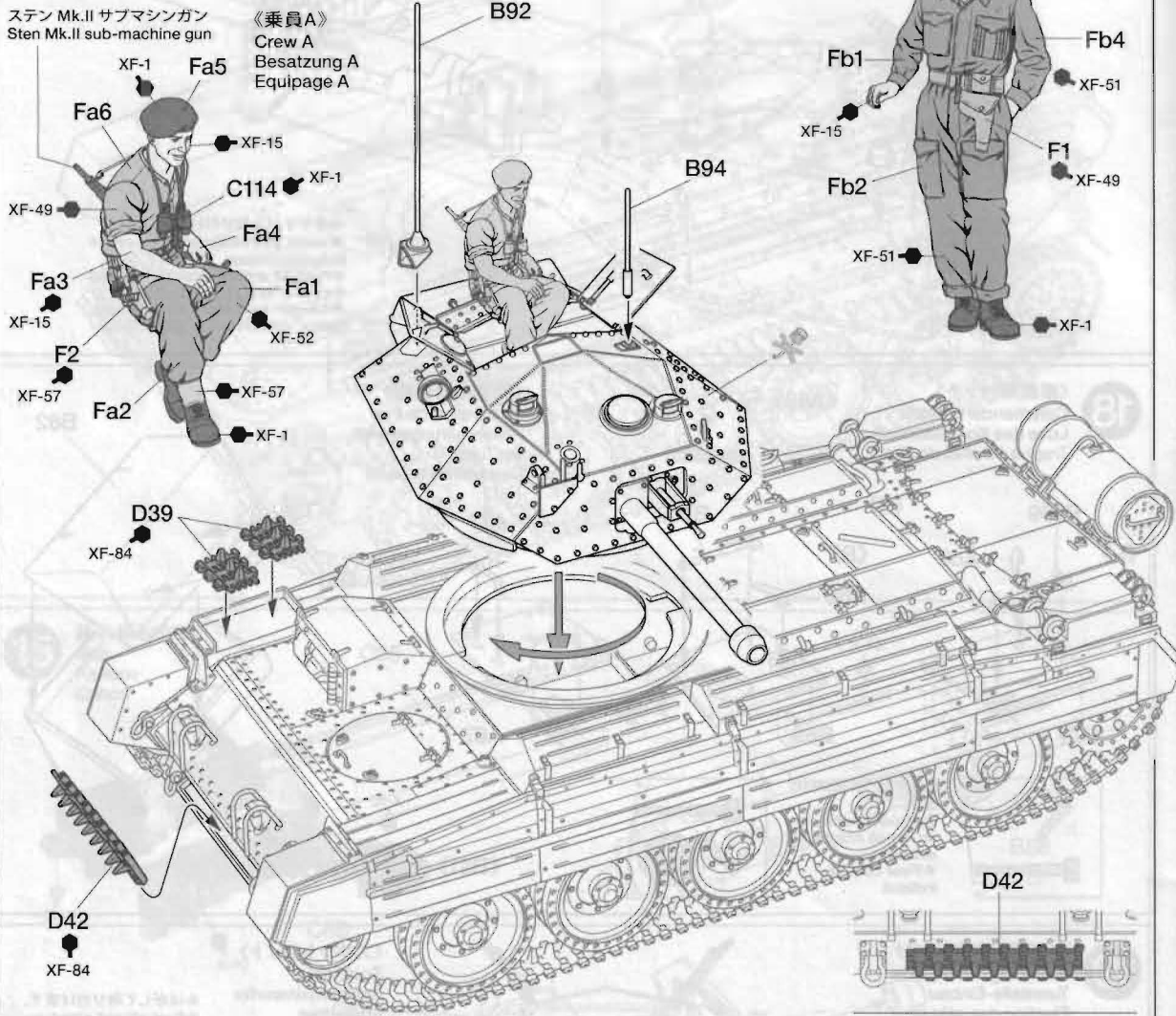

**22** アクセサリーの取り付け  
Attaching accessories  
Anbringung von Zubehör  
Fixation des accessoires



**A** 《第6機甲師団所属車輛》  
6th Armoured Division, Tank

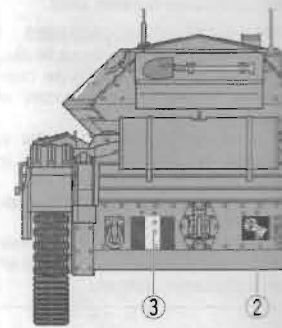
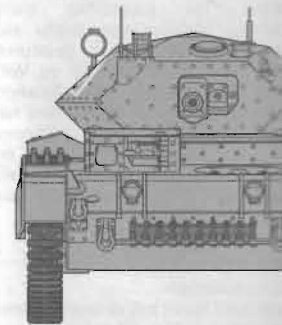

**B** 《第6機甲師団所属車輛》  
6th Armoured Division, Tank

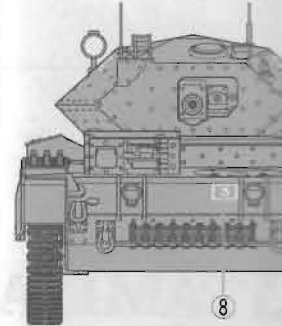

**21** 《ブレン Mk.II 軽機関銃》 Bren Mk.II light machine gun  
《ステン Mk.II サブマシンガン》 Sten Mk.II sub-machine gun  
《リー・エンフィールドNo.4 Mk.I ライフル (Y2)》 Lee-Enfield No.4 Mk.1 rifle

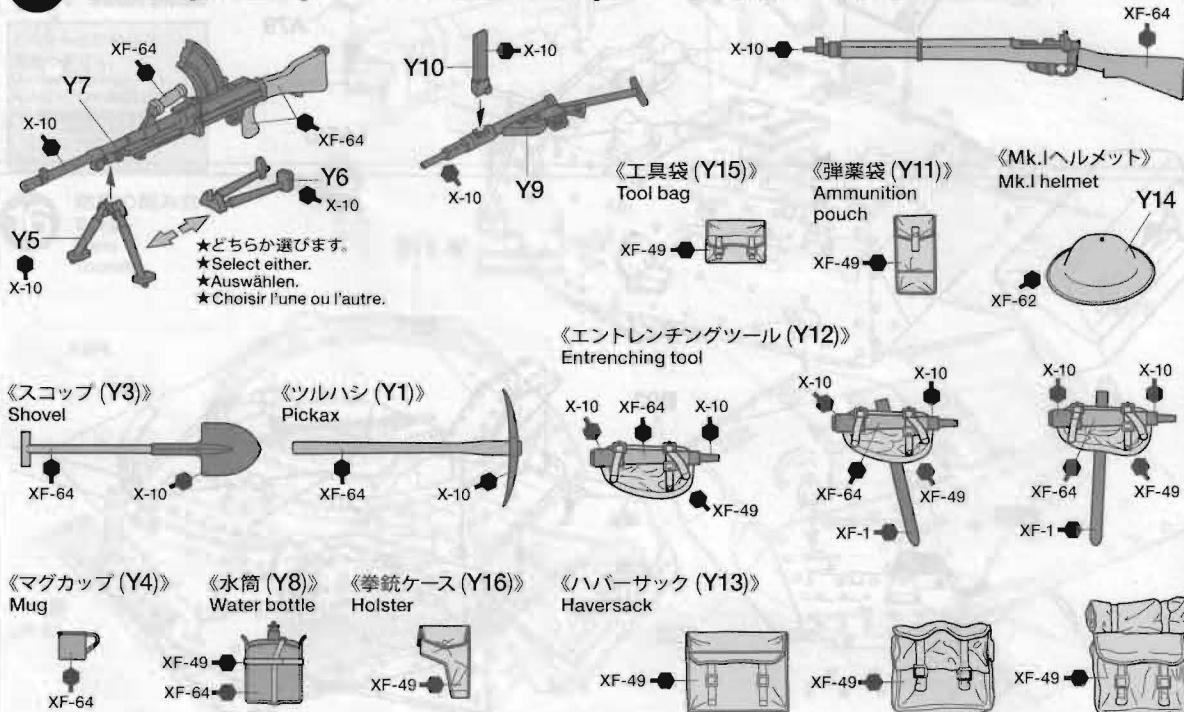



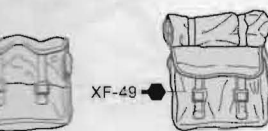
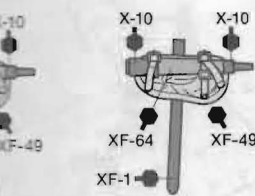
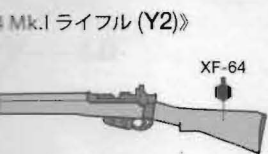
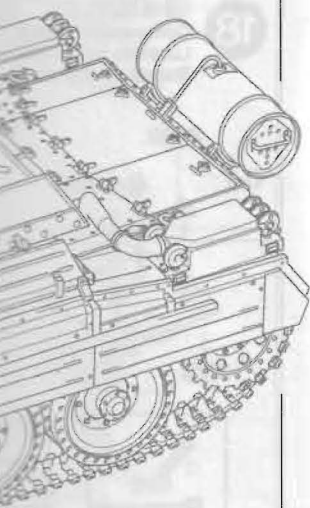
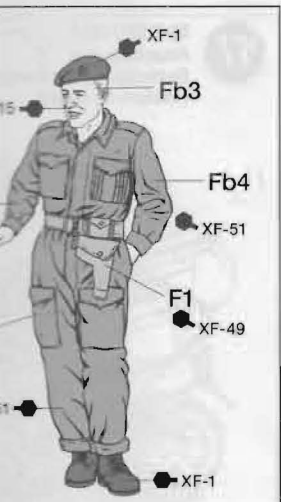

**22** アクセサリーの取り付け  
Attaching accessories  
Anbringung von Zubehör  
Fixation des accessoires



★パーツの配置は下写真、表紙写真やパッケージを参考に  
自由に取付けてください。  
★Refer to images on this page, page 1 and packaging  
when positioning equipment.  
★Beim Anbringen der Ausrüstung Bilder auf dieser  
Seite, Seite 1 und das Schachtelbild zu Rate ziehen.  
★Se référer aux images de cette page, à la page 1 et à la  
boîte pour placer les équipements.

**PAINTING & MARKING**

**A** 《第6機甲師団所属車輜 1943年初頭 チュニジア》  
6th Armoured Division, Tunisia, Early 1943

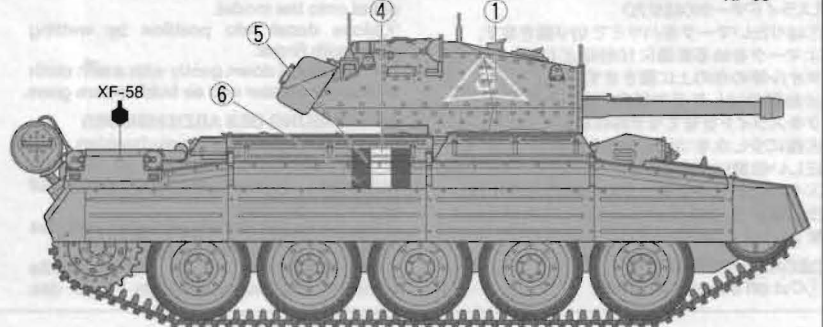
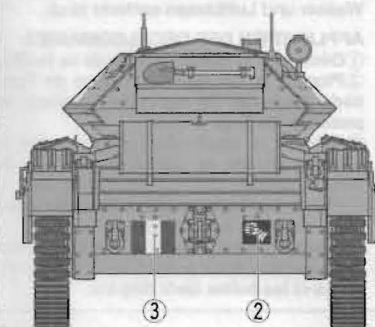
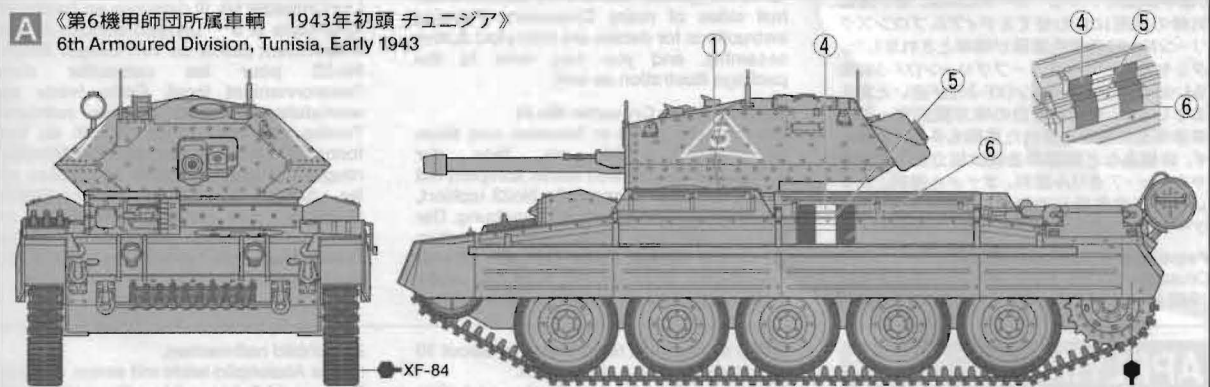

**B** 《第6機甲師団所属車輜 1942年12月 チュニジア》  
6th Armoured Division, Tunisia, December 1942

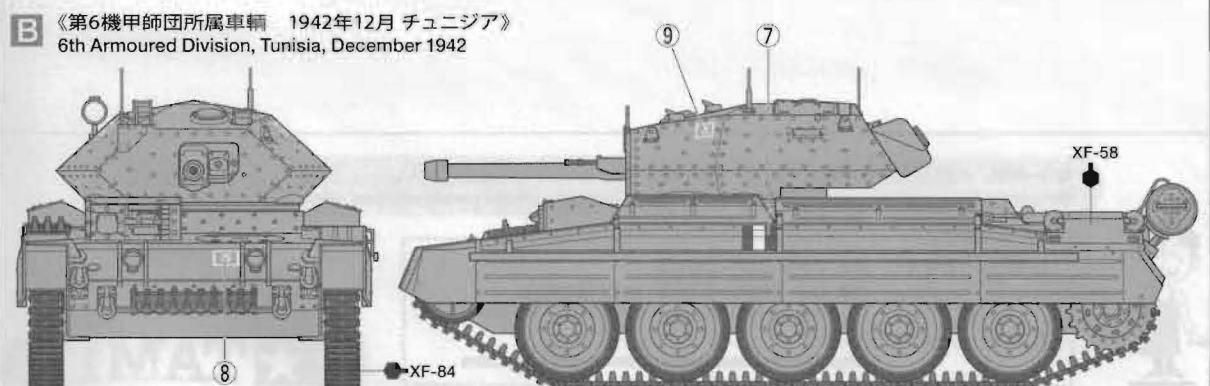

B

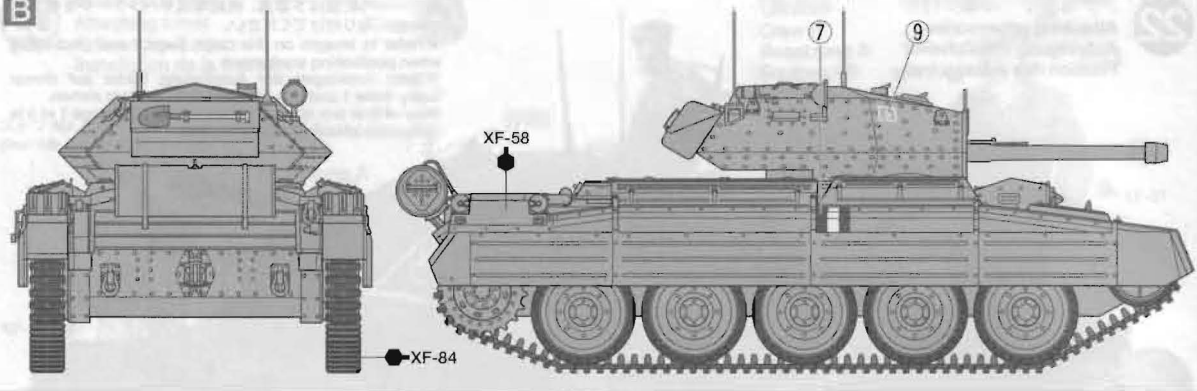

# BRITISH CRUISER TANK Mk. VI CRUSADER Mk. III

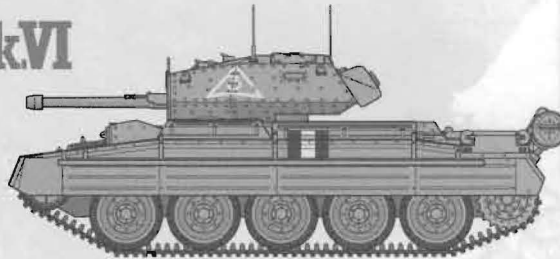

## PAINTING

### 《クルセーダーMk. IIIの塗装》

1942年末にチュニジアへ送られたイギリス第6機甲師団のクルセーダーMk. IIIは、地中海性気候の地形に合わせてミディアムブロンズグリーンNo.23の単色塗装が標準とされました。タミヤカラーではオリーブグリーン(XF-58)あるいはディープグリーン(XF-26)が近いと言えるでしょう。また赤と白の味方識別マークが車体側面に描き込まれた車輛も多く見られます。装備品など細部の塗装は組立図中にタミヤカラー・アクリル塗料、エナメル塗料、スプレー塗料の色番号で指示してあります。ハッチェージのイラストも参考にしてください。

### Painting the Crusader Mk. III

Crusader Mk. III's deployed to Tunisia in late 1942 as part of the 6th Armoured Division

were painted in overall Middle Bronze Green No.23 for camouflage against the local terrain. This shade is best represented by the Tamiya Color paint Olive green (XF-58) or Deep green (XF-26). Red and white recognition marks were applied to the hull sides of many Crusaders. Painting instructions for details are indicated during assembly, and you may refer to the package illustration as well.

### Bemalung des Crusader Mk. III

Die Crusader Mk. III in Tunesien zum Ende des Jahres 1942 als Teile der 6. Gepanzerten Division waren komplett mit einem mittleren Bronzegrün No.23 lackiert, als Tarnung für die dortige Umgebung. Der Farbton wird am besten wiedergegeben durch die Tamiya Farbe Olivgrün (XF-58) oder Sattes Grün (XF-26). Rote und weiße Erkennungszeichen befanden sich an den

Seiten vieler Crusader. Bemalungshinweise für Details sind in der Bauanleitung angegeben. Sie können sich auch nach den Bildern auf der Verpackung richten.

### Peinture du Crusader Mk. III

Les Crusader Mk. III déployés en Tunisie fin 1942 dans la 6<sup>ème</sup> Division Blindée étaient entièrement peints en Vert Bronze Moyen No.23 pour les camoufler dans l'environnement local. Cette teinte est reproduite au mieux par les peintures Tamiya Vert olive foncé (XF-58) ou Vert foncé (XF-26). Des marques d'identification rouges et blanches étaient appliquées sur les flancs de caisse de nombreux Crusaders. Les instructions de mise en peinture des détails sont fournies durant l'assemblage. Se reporter également aux illustrations de la boîte.

## APPLYING DECALS

### 《スライドマークの貼り方》

- ①はりたいマークをハサミで切り抜きます。
- ②マークをめるま濡らした10秒ほどひたしてからタオル等の布の上に置きます。
- ③台紙のはしを手で持ち、はる場所にマークをスライドさせてモデルに移してください。
- ④指に少し水をつけてマークをめらしながら、正しい位置にずらしします。
- ⑤やわらかな布でマークの内側の気泡を押し出しながら、押しつけるようにして水分をとり出します。

### DECAL APPLICATION

- ①Cut off decal from sheet.

- ②Dip the decal in tepid water for about 10 sec. and place on a clean cloth.

- ③Hold the backing sheet edge and slide decal onto the model.

- ④Move decal into position by wetting decal with finger.

- ⑤Press decal down gently with a soft cloth until excess water and air bubbles are gone.

### ANBRINGUNG DES ABZIEHBILDES

- ①Abziehbild vom Blatt ausschneiden.

- ②Das Abziehbild ungefähr 10 Sek. in lauwarmes Wasser tauchen, dann auf sauberen Stoff legen.

- ③Die Kante der Unterlage halten und das Abziehbild auf das Modell schieben.

- ④Das Abziehbild an die richtige Stelle schieben und dabei mit dem Finger das

Abziehbild naßmachen.

- ⑤Das Abziehbild leicht mit einem weichen Tuch andrücken, bis überschüssiges Wasser und Luftblasen entfernt sind.

### APPLICATION DES DECALCOMANIES

- ①Découpez la décalcomanie de sa feuille.

- ②Plongez la décalcomanie dans de l'eau tiède pendant 10 secondes environ et poser sur un linge propre.

- ③Retenez la feuille de protection par le côté et glissez la décalcomanie sur le modèle réduit.

- ④Placez la décalcomanie à l'endroit voulu en la mouillant avec un de vos doigts.

- ⑤Pressez doucement la décalcomanie avec un tissu doux jusqu'à ce que l'eau en excès et les bulles aient disparu.

●万一不良、不足部品などありました場合は、当社カスタマーサービスまでご連絡ください。

●In case of defects, missing parts, or other customer service concerns, please contact your local official Tamiya dealer.



《お問い合わせ番号》 静岡 054-283-0003

東京 03-3899-3765 (静岡に自動転送)

※電話番号をお確かめの上、おかけ間違いのないようお願いいたします。

《カスタマーサービスアドレス》

[http://tamiya.com/japan/customer/cs\\_top.htm](http://tamiya.com/japan/customer/cs_top.htm)

**TAMIYA**