

C-45F/UC-45F

Пассажирский самолет ВВС США II МВ

Одним из самых удачных и знаменитых самолетов в истории мировой авиации был Beech Model 18, прозванный Twin Beech. Он был разработан как легкий двухмоторный 6-8 местный пассажирский самолет. Первый полет состоялся в январе 1937 г.

Со вступлением США во Вторую мировую войну ВВС армии стали испытывать потребность в легком военно-транспортном самолете.

В 1943 году фирме Beechcraft был выдан заказ на производство 1522 самолетов усовершенствованной модели C18S, получивших армейское обозначение UC-45F. С декабря 1944 г. обозначение было изменено на C-45F.

Эти самолеты использовались как на территории США, так и за ее пределами.

В 1944-1945 г.г. 26 самолетов C-45F получили ВВС Франции, а в марте-июне 1949 г. 124 экземпляра были переданы ВВС Италии.

Тактико-технические характеристики C-45F/UC-45F

Экипаж, чел.	2+5
Длина, м	10,41
Размах крыла, м	14,53
Взлетный вес, кг	3400
Двигатели	2 x Pratt&Whitney R-985-AN-1, 2 x 450 л. с.
Максимальная скорость, км/ч	360
Потолок, м	7930
Дальность, км	1900

ВНИМАНИЕ!

Перед сборкой внимательно прочитать руководство по монтажу. Каждая деталь пронумерована. Соблюдать последовательность монтажа. Необходимые рабочие инструменты: нож и напильник для зачистки деталей; резиновая лента, клейкая лента и зажимы для сушки белья для прижимания склеиваемых деталей. Детали из пластика очистить в растворе мягкого моющего средства и высушить на воздухе для того, чтобы краска и переводные картинки лучше прилипали. Перед приклеиванием проверить, подходят ли детали; клей наносить экономно. Хром и краску удалить с поверхностей склеивания. Небольшие детали покрасить перед тем, как они будут удалены из рамок. Краску необходимо хорошо просушить, только после этого продолжать сборку. Каждую соответствующую переводную картинку отдельно вырезать и примерно на 20 секунд окунуть в теплую воду. На обозначенном месте картинку отделить от бумаги и прижать промокающей бумагой.

ИСПОЛЗУЕМЫЕ КРАСКИ / USED COLORS:

	Model Master		
A	1711	Оливковый, матовый	Olive Drab x F62 4304
B	1597	Черный, полуматовый	Semigloss Black
C	1713	Зеленый, матовый	Medium Green H 309 x F58
D	1710	Темно-зеленый, матовый	Dark Green 4809 x F65
E	1701	Коричневый, матовый	Military Brown H 34
F	2034	Темно-серный, матовый	Engine Gray x F63
G	1584	Желто-зеленый, полумат.	Chromate 4158
H	1781	Алюминий	Aluminium

C-45F/UC-45F

WWII USAAF Passenger Aircraft

One of the most successful and famous aircraft in the world aviation history was the Beech Model 18 nicknamed Twin Beech. It was designed as light twin-engine 6-8-seat light passenger aircraft. The maiden flight was in January 1937.

With the entry of the US into World War II Army Air Force began to feel the need in a light military transport plane.

In 1943, the company Beechcraft was issued an order for the production of 1522 improved C18S model aircraft, which received army designation UC-45F. Since December 1944 the designation was changed to C-45F.

These aircraft were used both in the US and abroad. In 1944-1945 26 C-45F aircraft were received by the French Air Force, and in 1949 124 planes were handed over to the Italian Air Force.

Tactical and Technical Specifications of C-45F/UC-45F

Crew, men	2+5
Length, m	10,41
Wingspan, m	14,53
Start Weight, kg	3400
Engines	2 x Pratt&Whitney R-985-AN-1, 2 x 450 hp
Max. Speed, km/h	360
Service Ceiling, m	7930
Range, km	1900

CAUTION!

Read the instructions thoroughly prior to assembly. Each component is numbered. Adhere to specified sequence of assembly. Tools required: knife and file for removal of components from frame; rubber bond, adhesive tape and clothes pegs for clamping components together after applying adhesive. Clean plastic components in a mild detergent solution and allow to air-dry so that paint and transfers adhere better. Prior to applying adhesive, check to see whether the components fit together; apply adhesive sparingly. Remove chrome and paint from the contact surfaces. Paint small components before removing them from the frame. Allow paint to dry well, and only then continue to assemble. Cut out each transfer individually and immerse in warm water for approx. 20 seconds. Slide transfer off paper and into designated position, then press on with blotting paper.

	Model Master		
J	1790	Полированная сталь	Chrome Silver
K	1785	Ржавчина	Rust
L	1708	Желтый, матовый	Insignia Yellow
M	1768	Белый, матовый	Flat White
N	1749	Черный, матовый	Flat Black
P	1594	Синий, полуматовый	Semigloss Blue
R	1705	Красный, матовый	Insignia Red

01 СТАДИЯ СБОРКИ
ASSEMBLY STEP

[] ОТРЕЗАТЬ
CUT OFF

[*] СДЕЛАТЬ САМОМУ
SCRATCH BUILD

[x2] СДЕЛАТЬ ДВЕ ДЕТАЛИ
MAKE 2 PCS

03 СБОРОЧНАЯ ЕДИНИЦА
ASSEMBLY UNIT

[A] ИСПОЛЗУЕМАЯ КРАСКА
USED COLOR

[?] ПРОИЗВОЛЬНЫЙ ВЫБОР
OPTIONAL

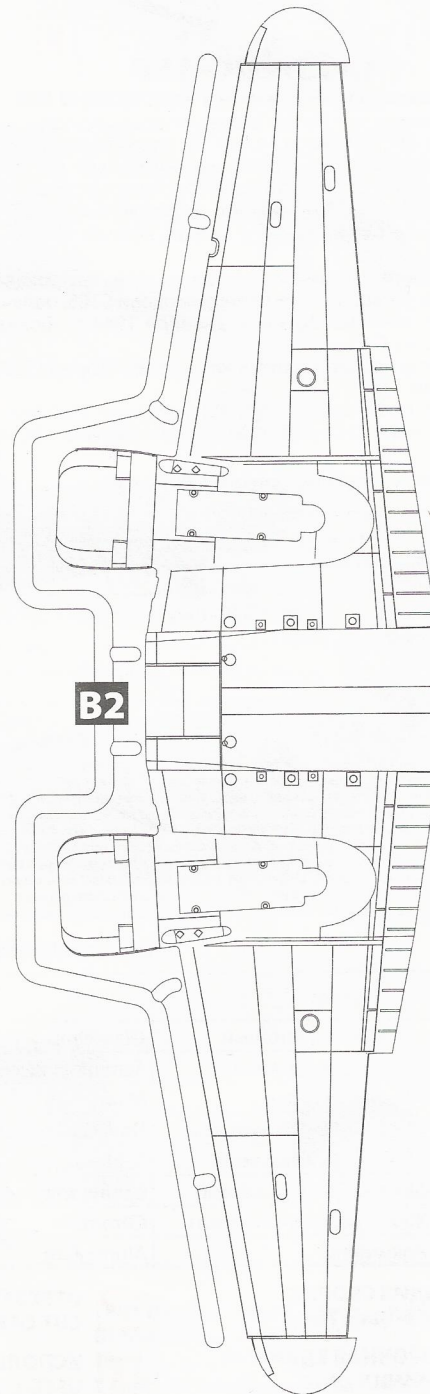
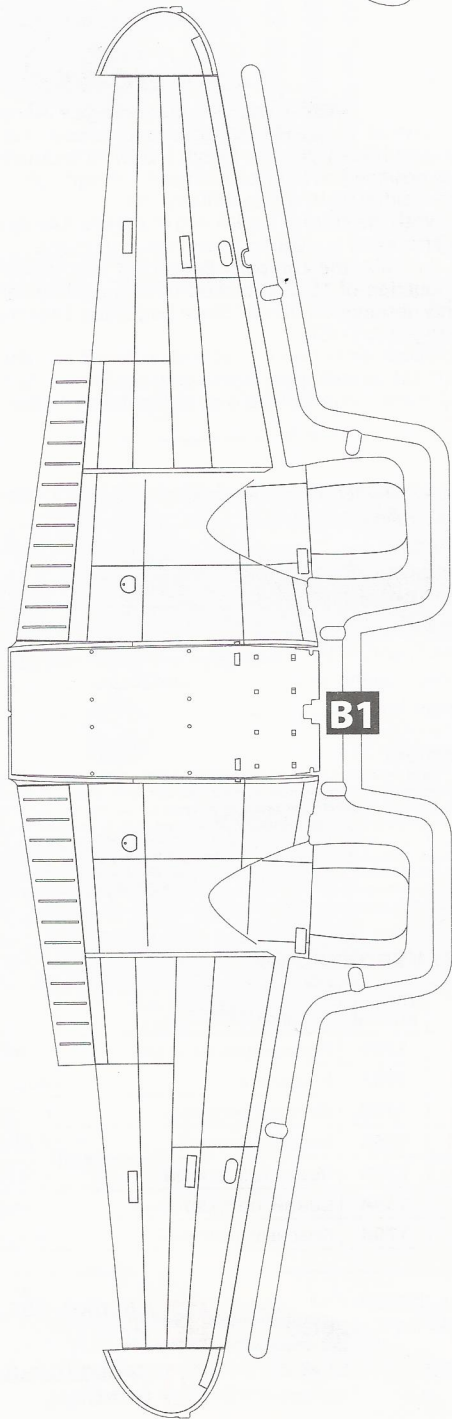
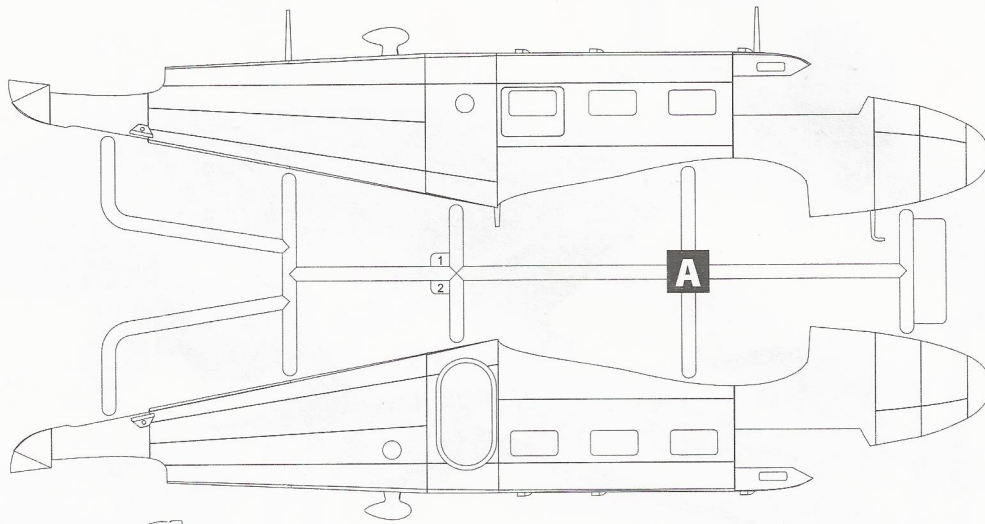

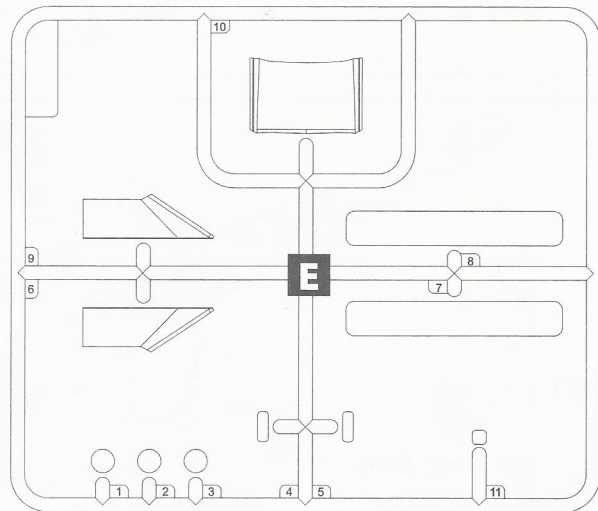
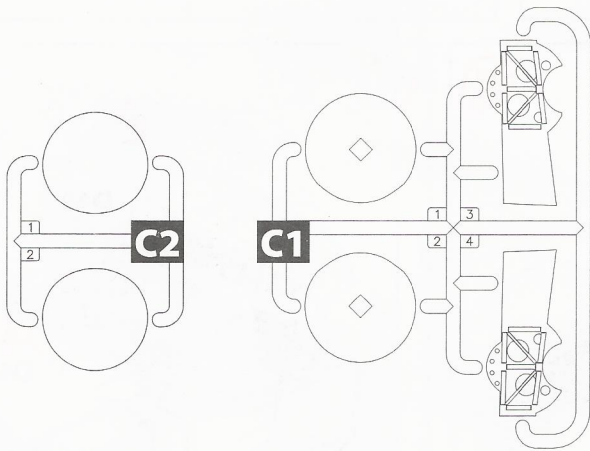
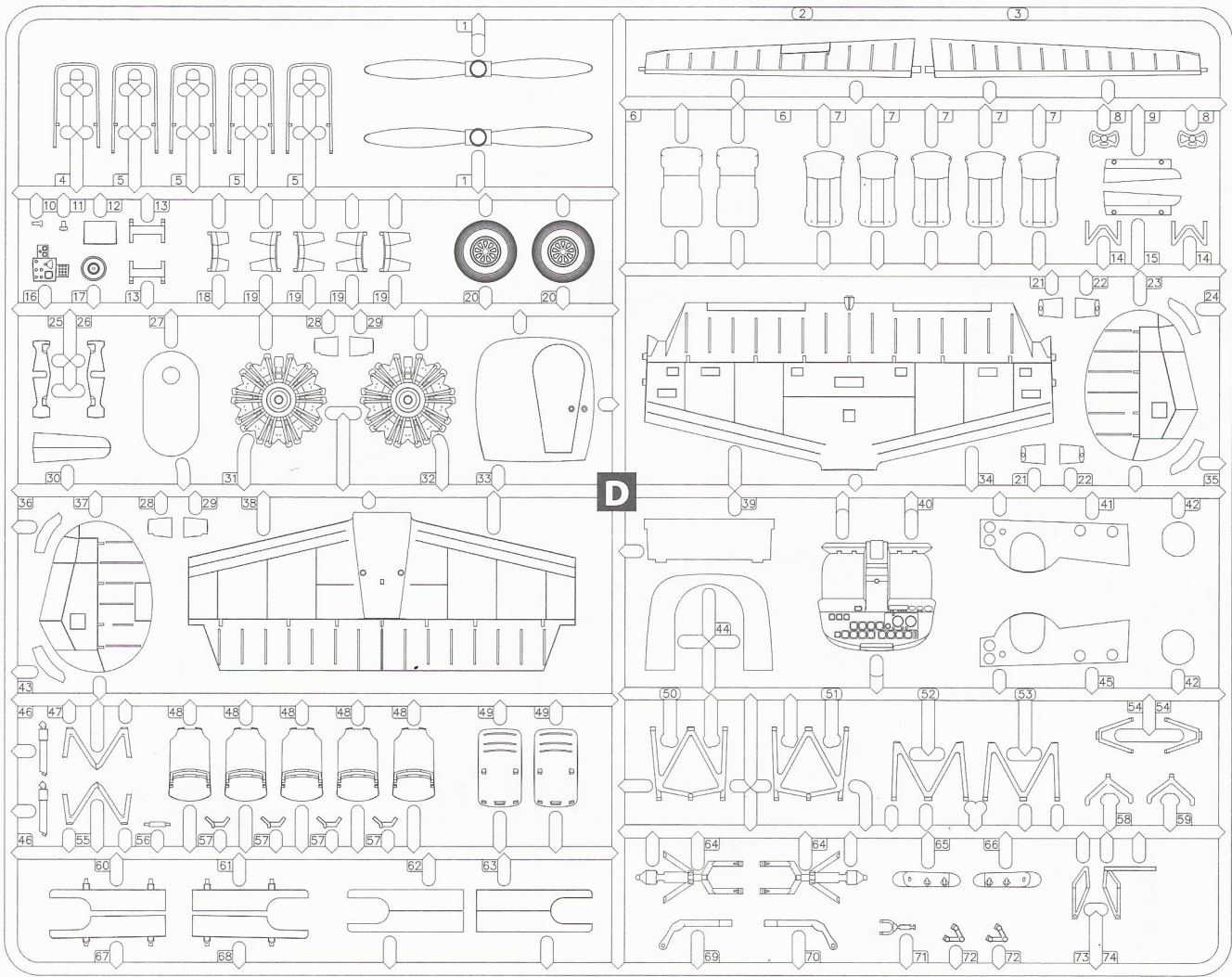

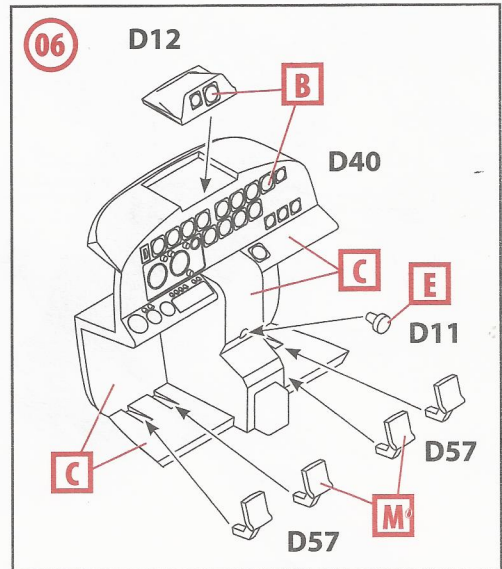
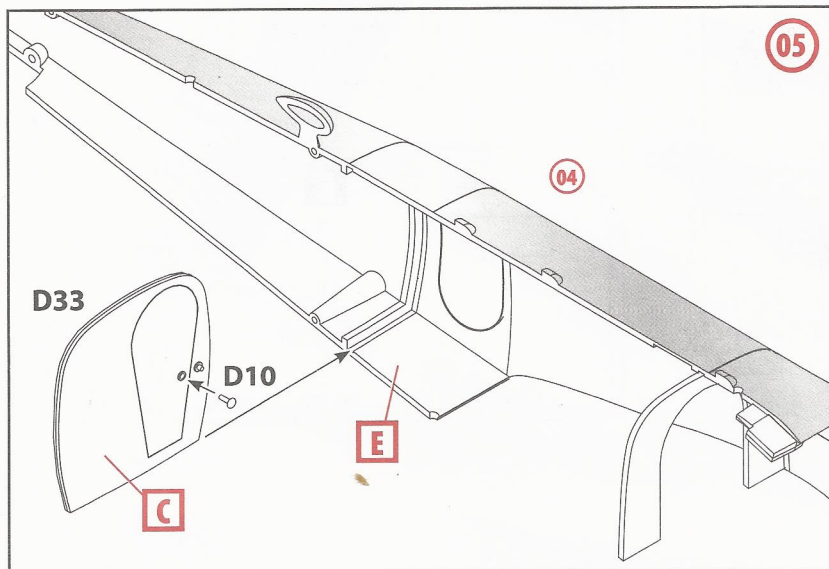
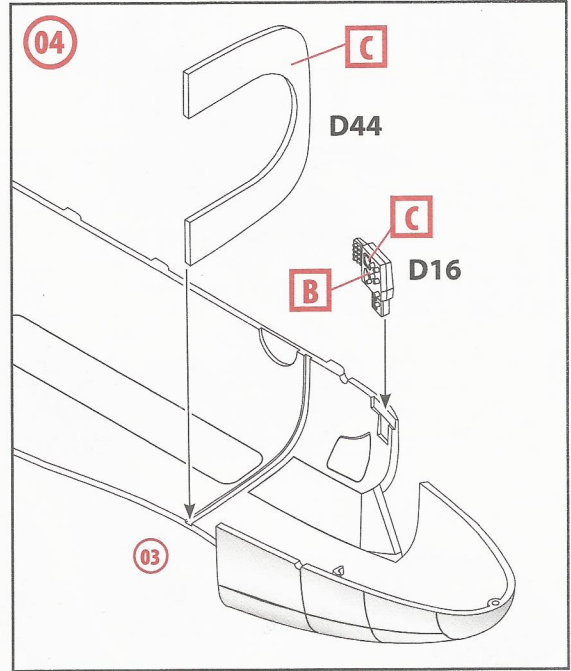
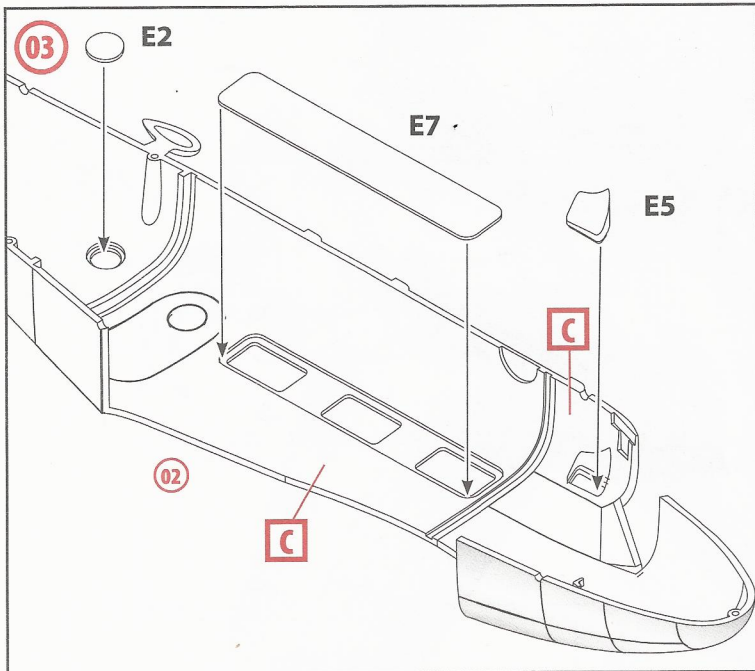
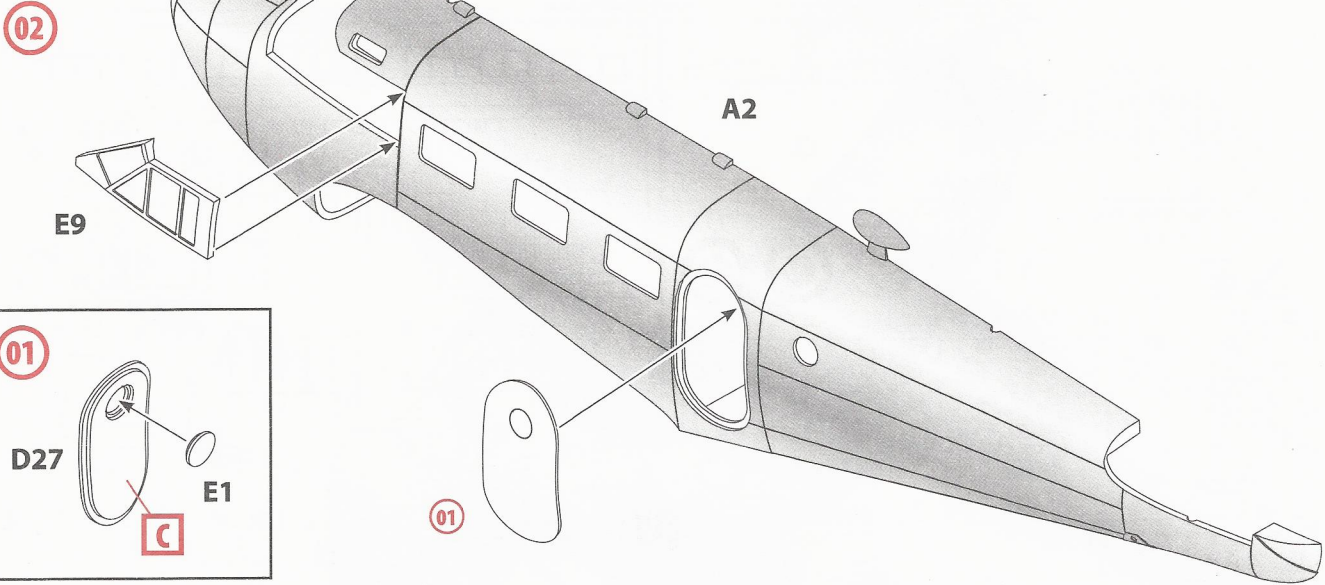

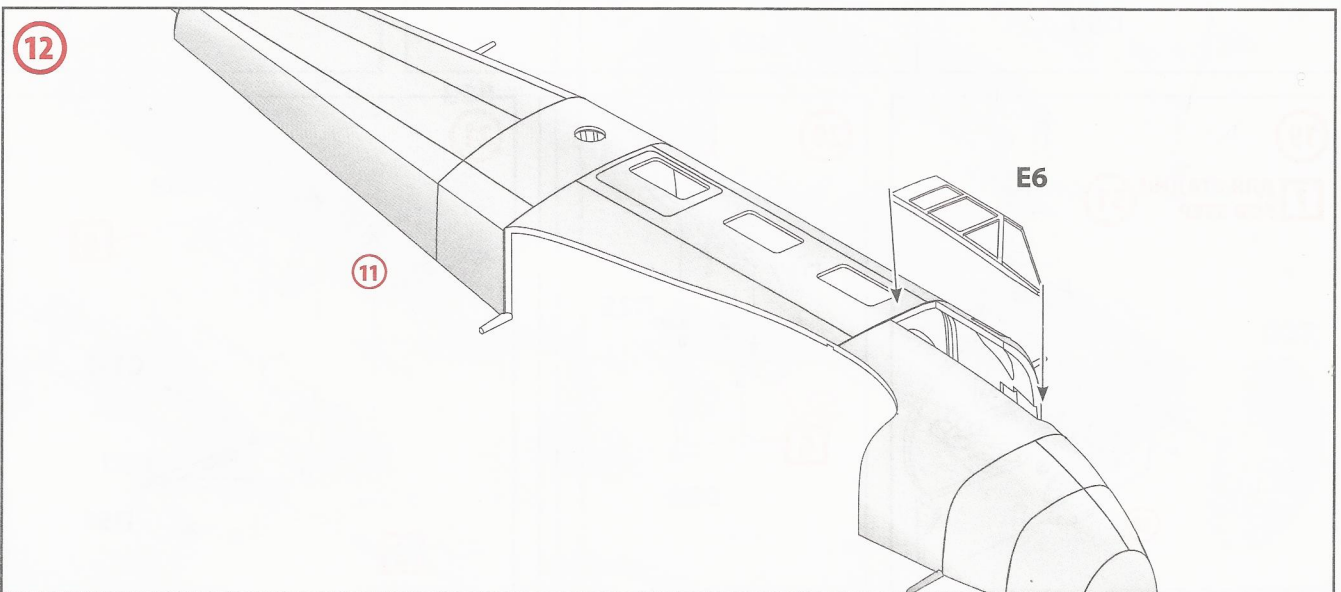
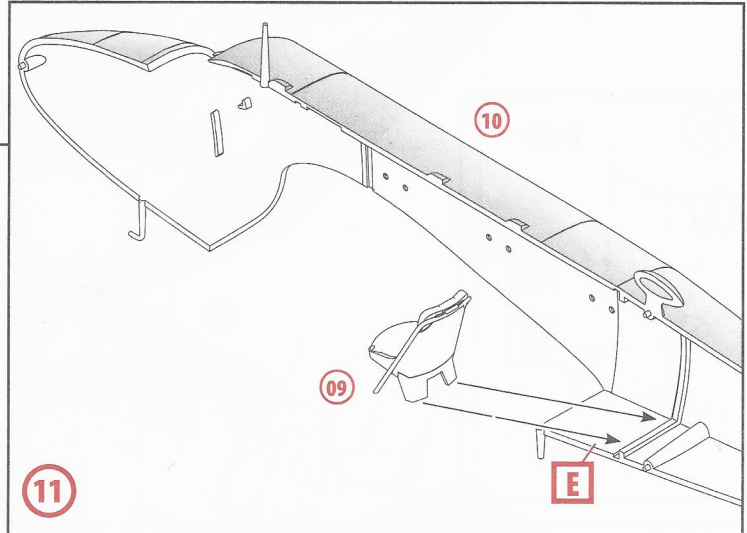
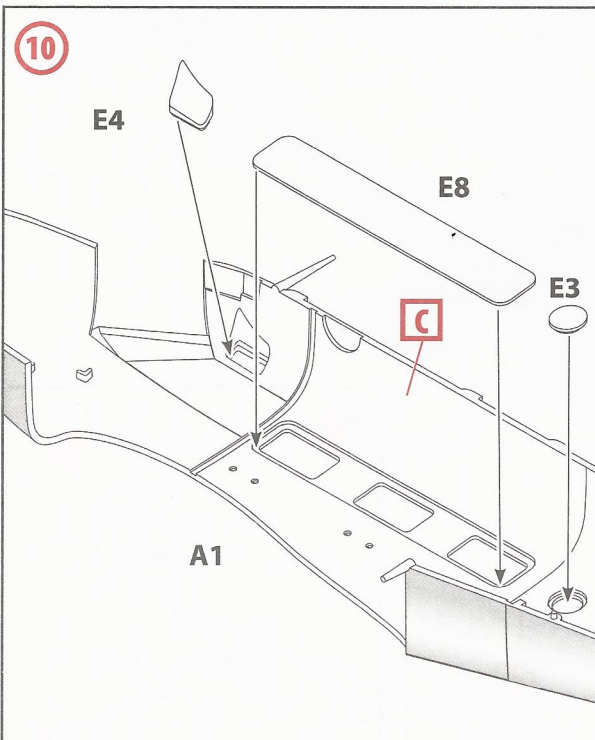
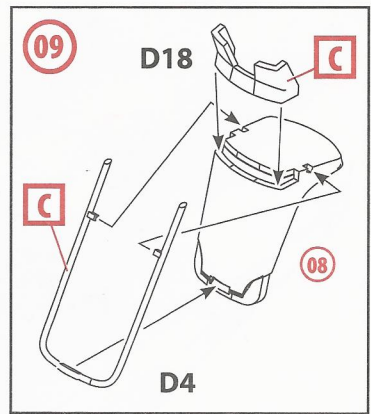
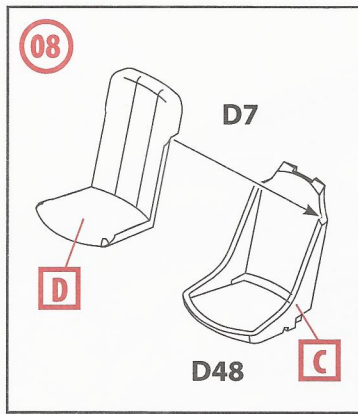
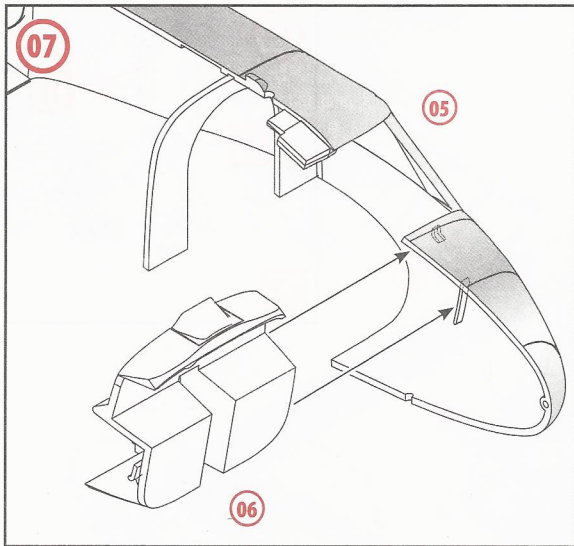

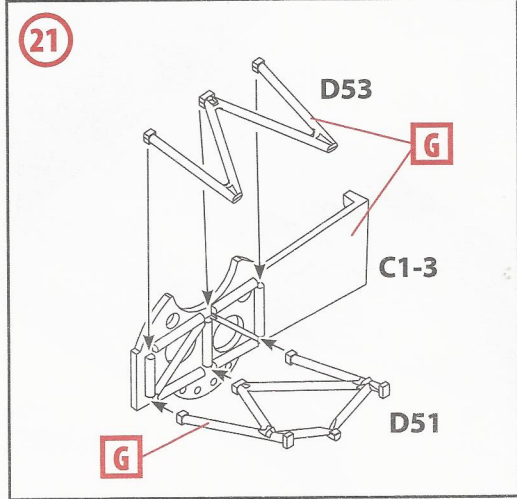
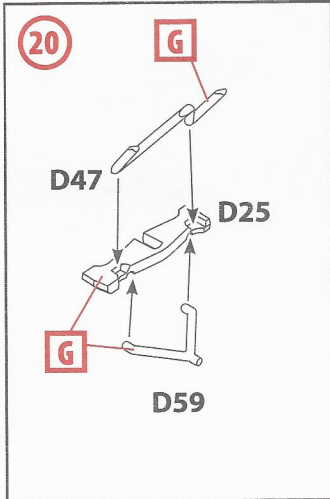
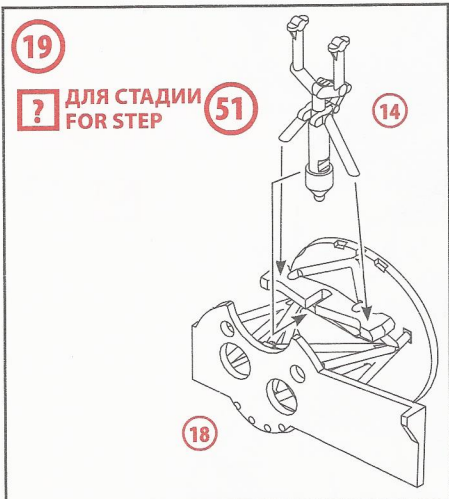
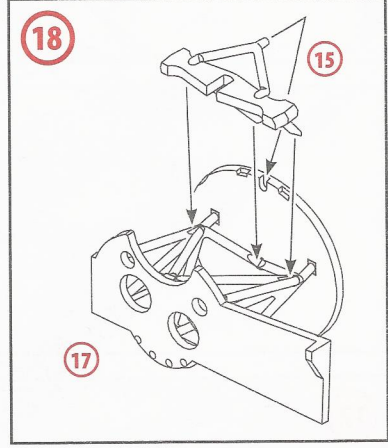
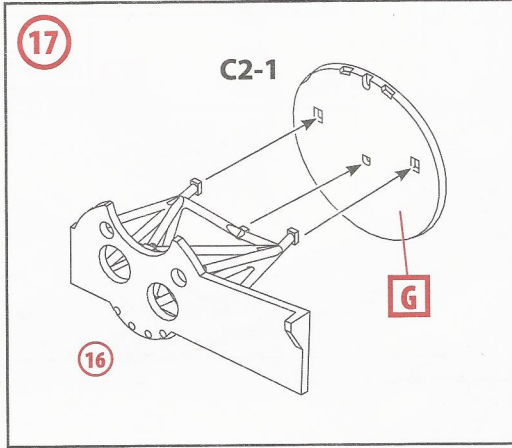
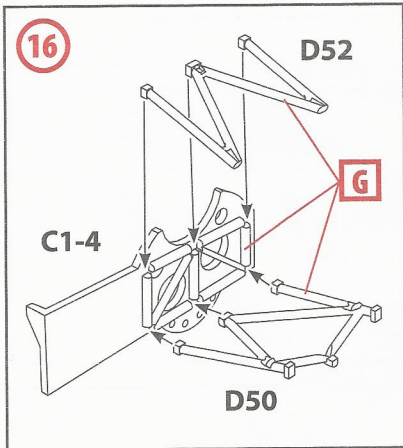
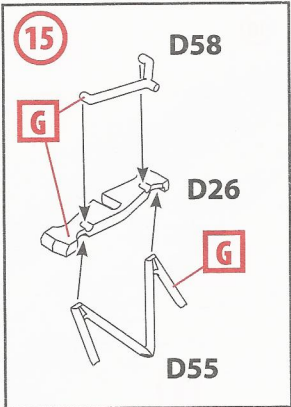
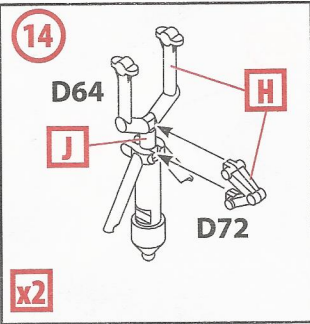
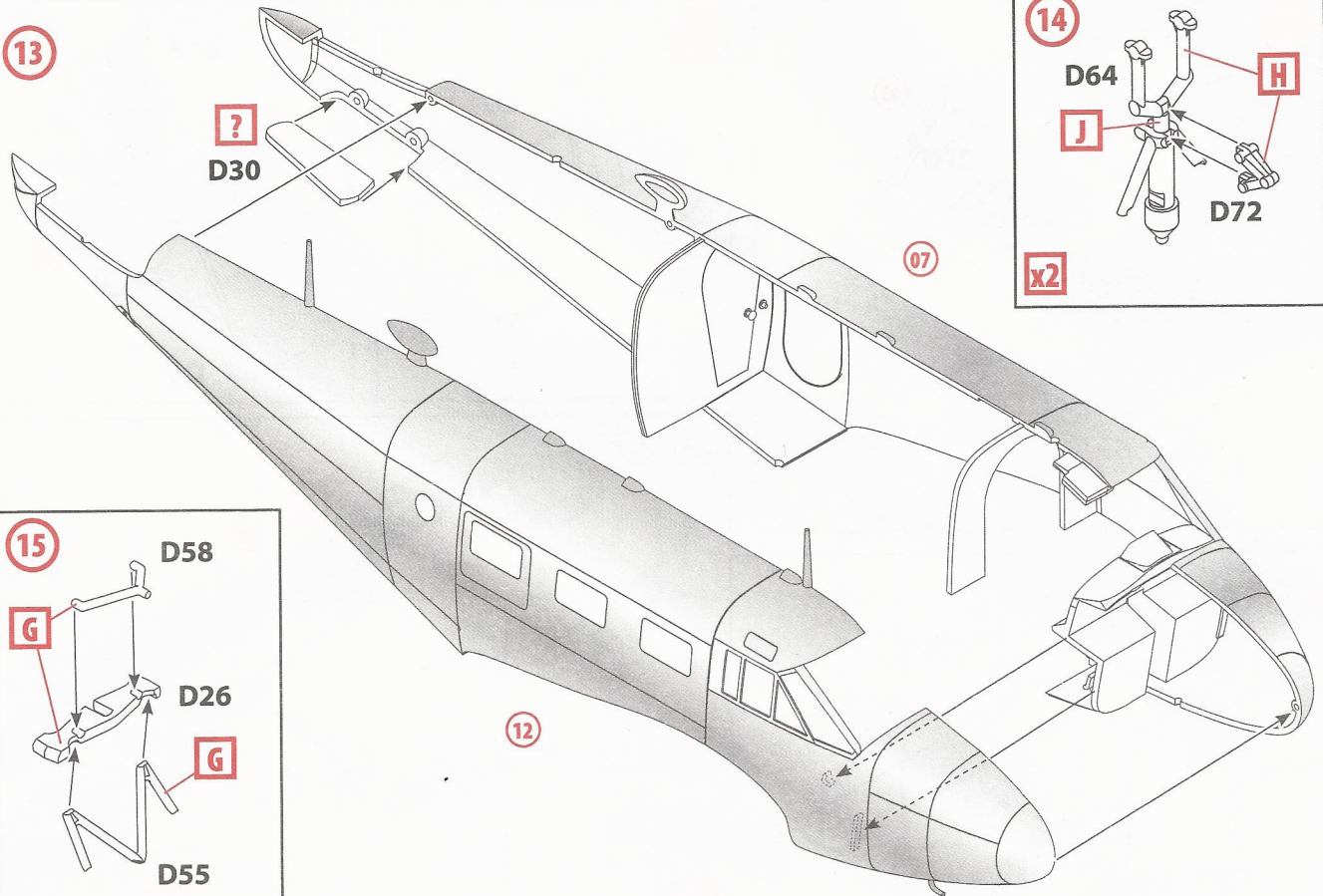

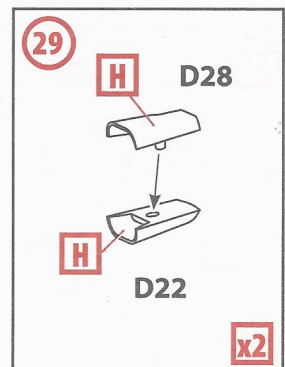
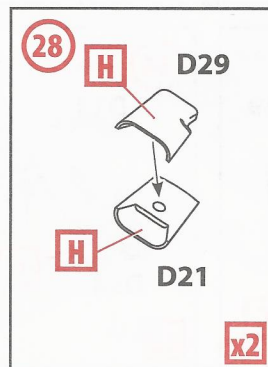
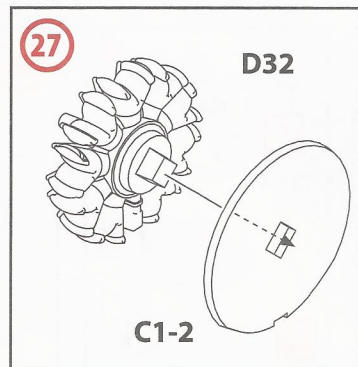
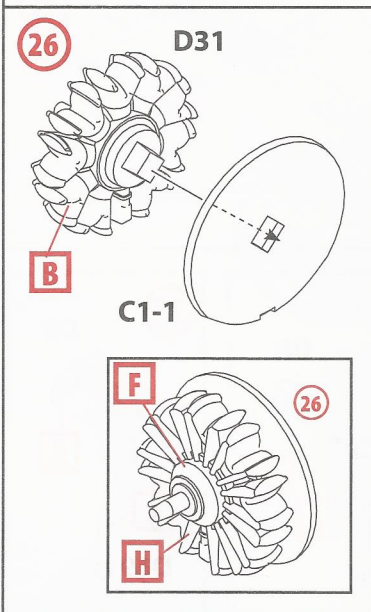
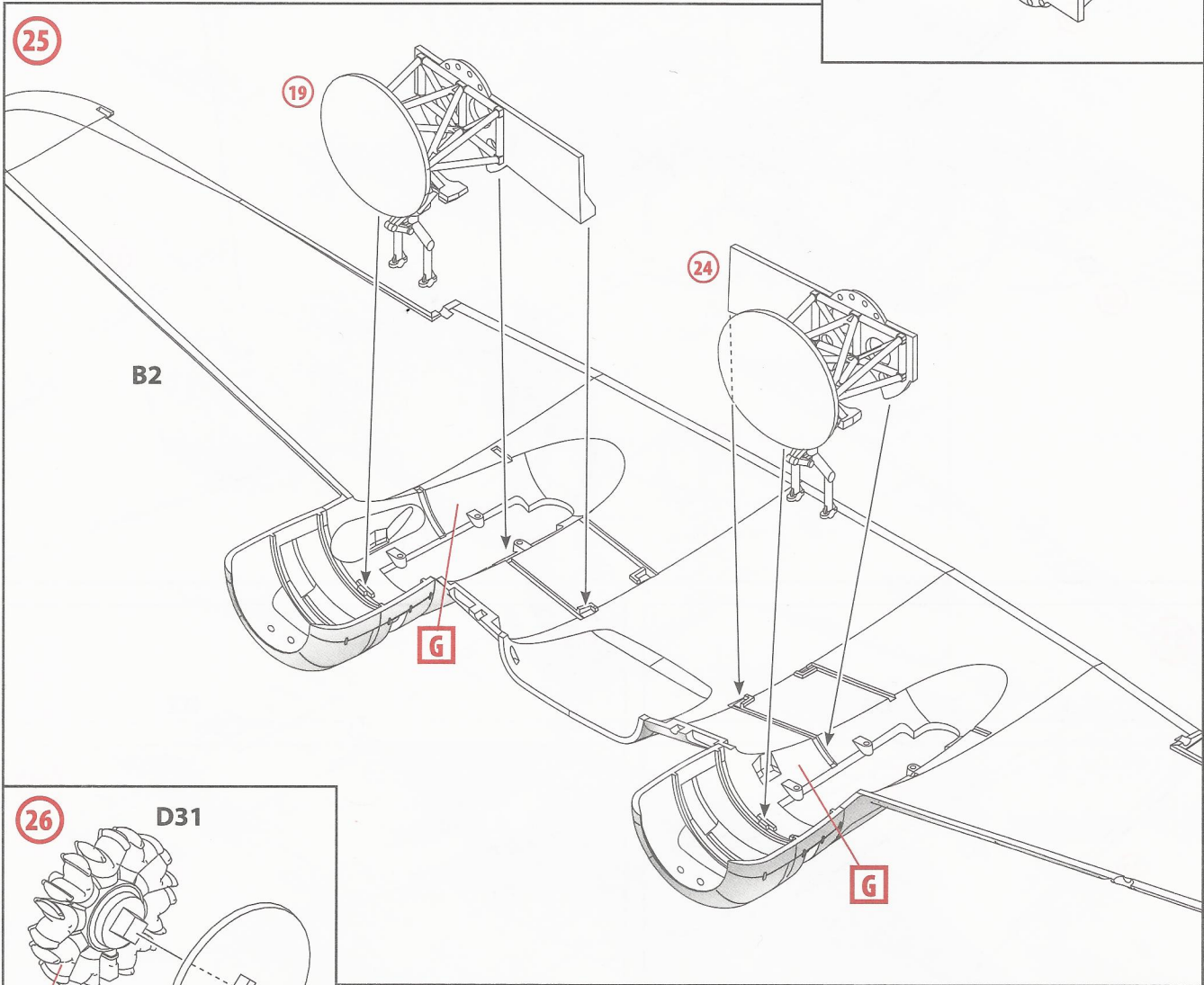
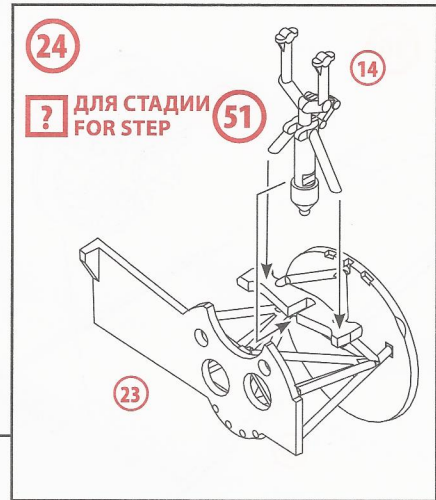
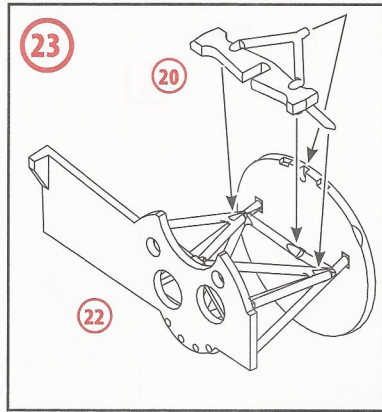
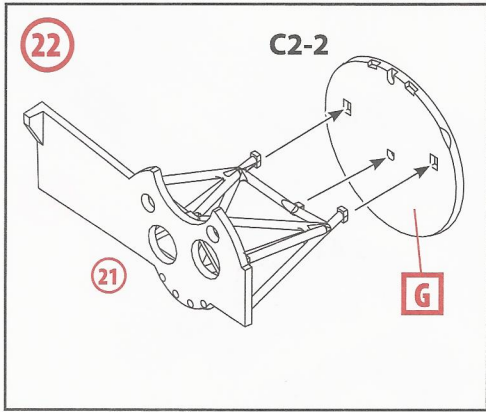

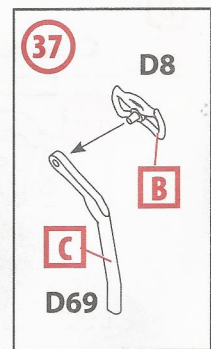
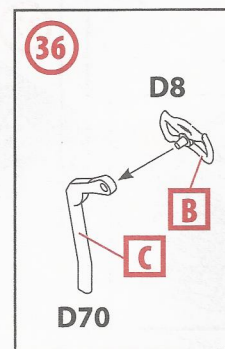
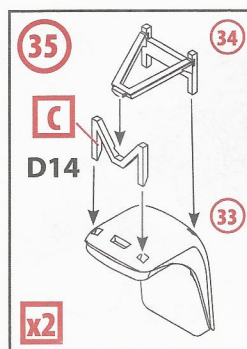
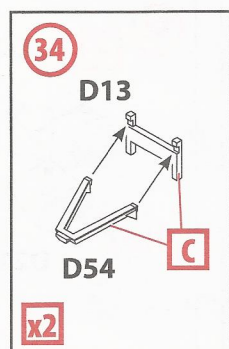
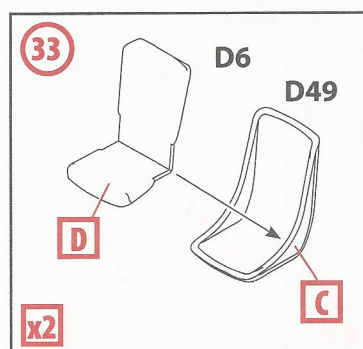
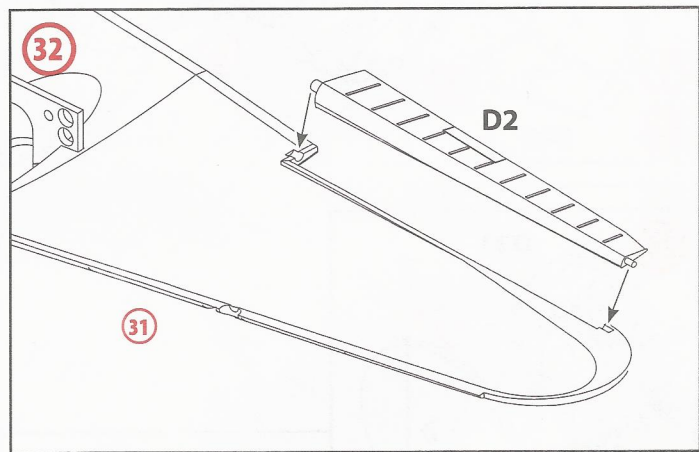
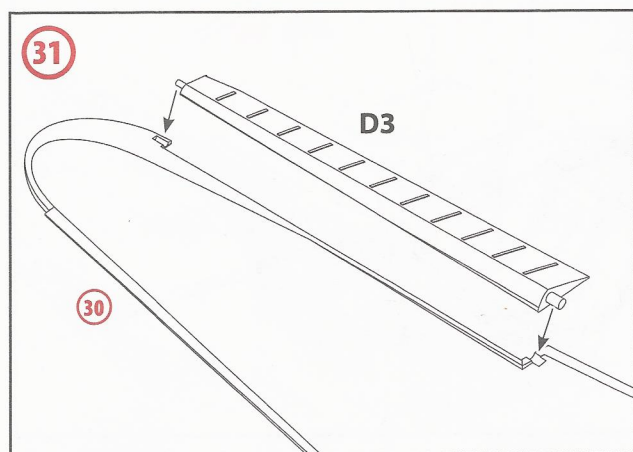
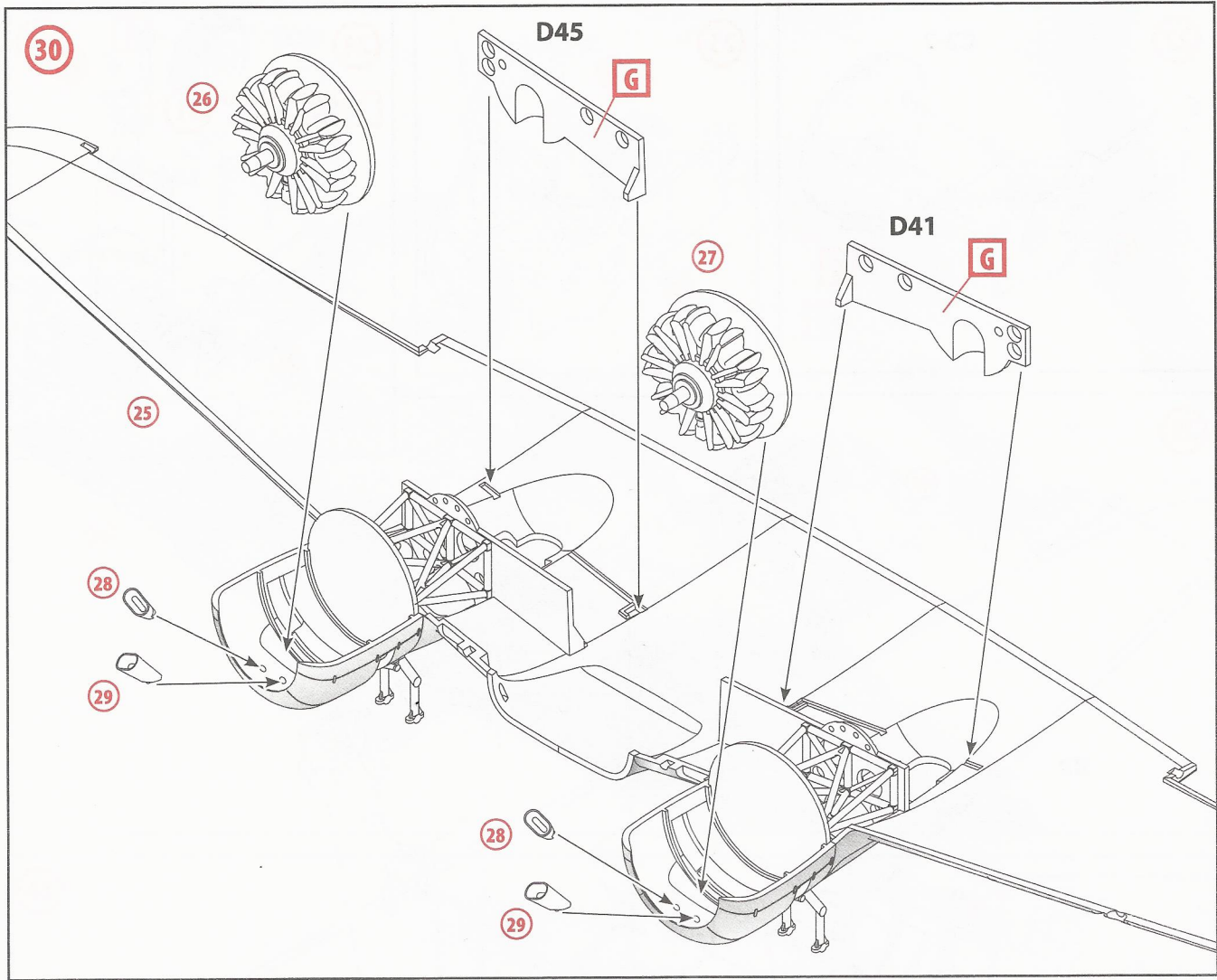

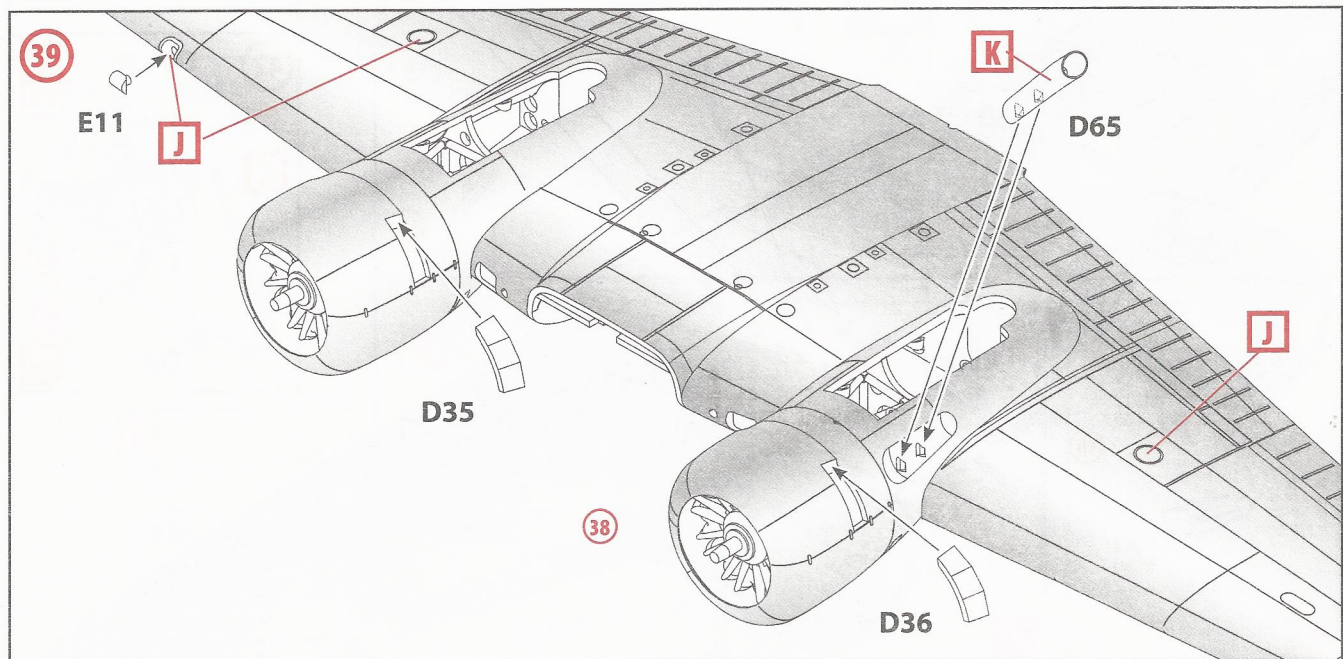
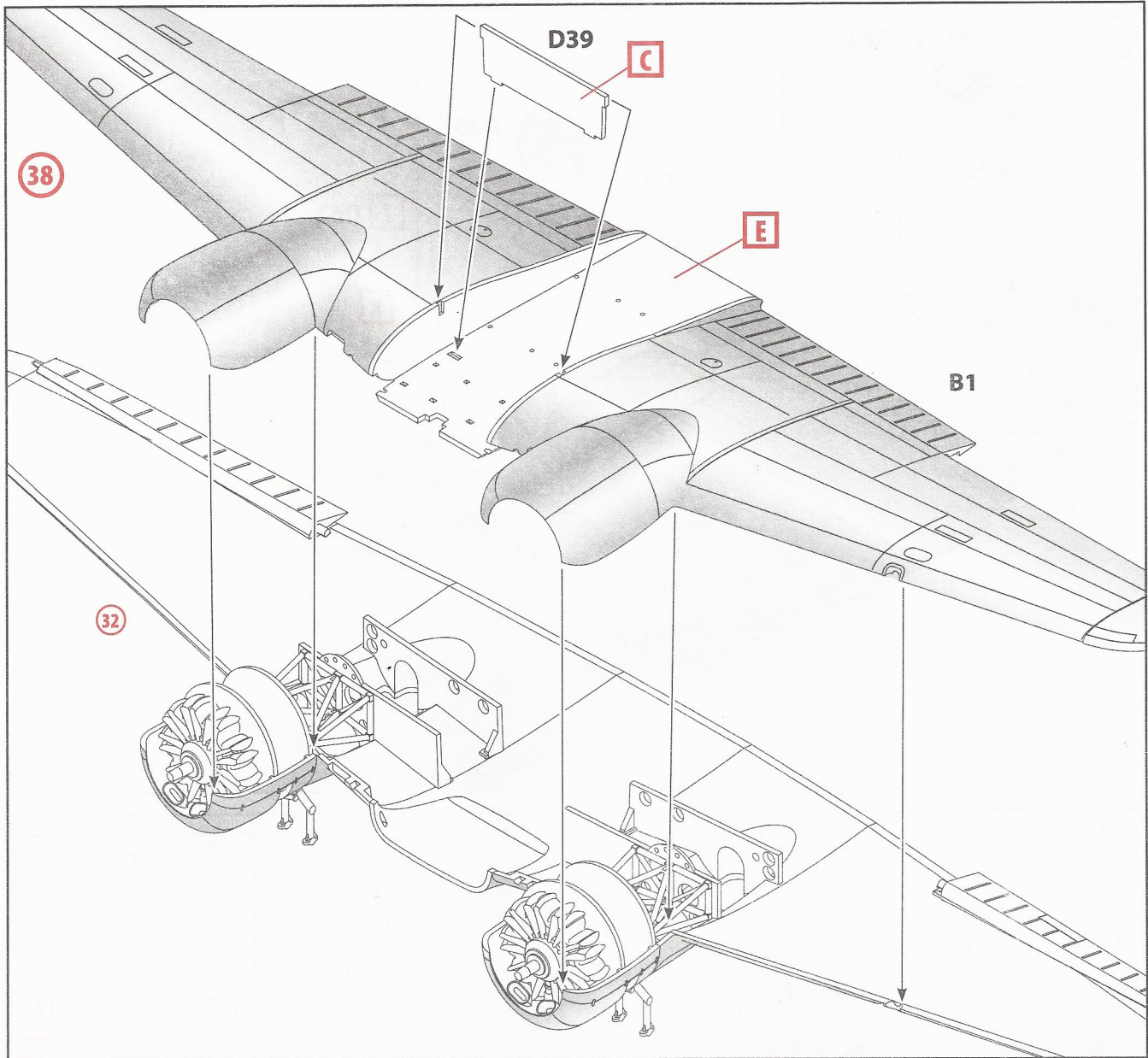

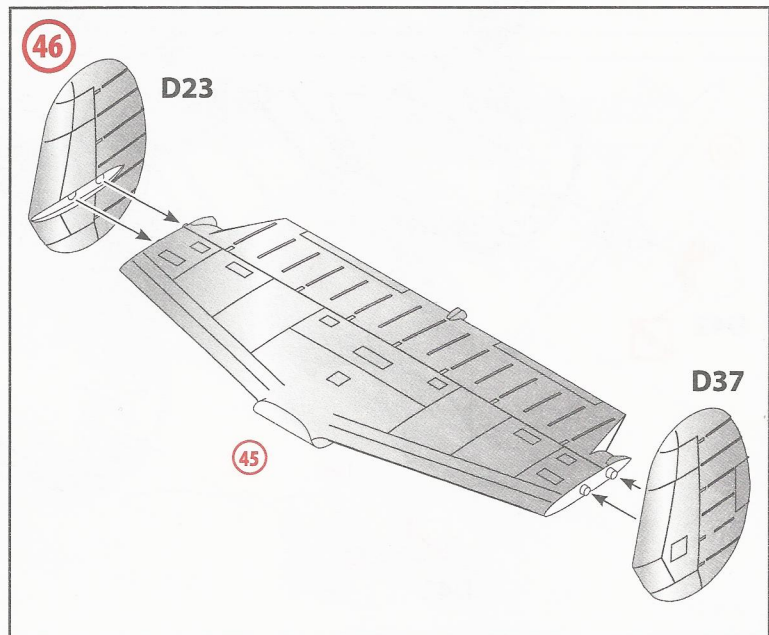
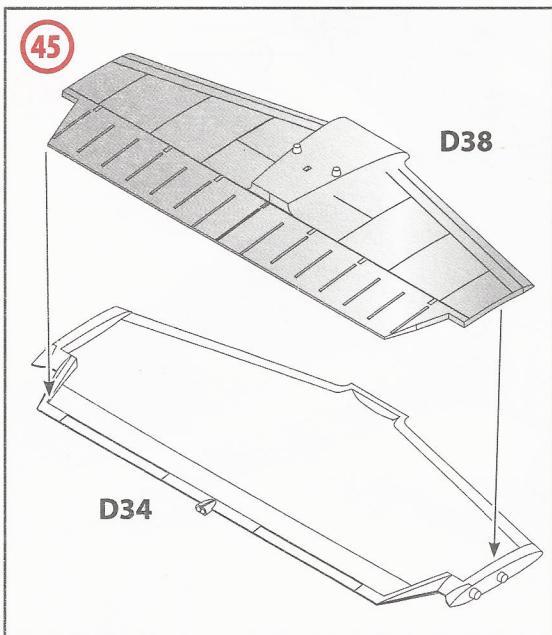
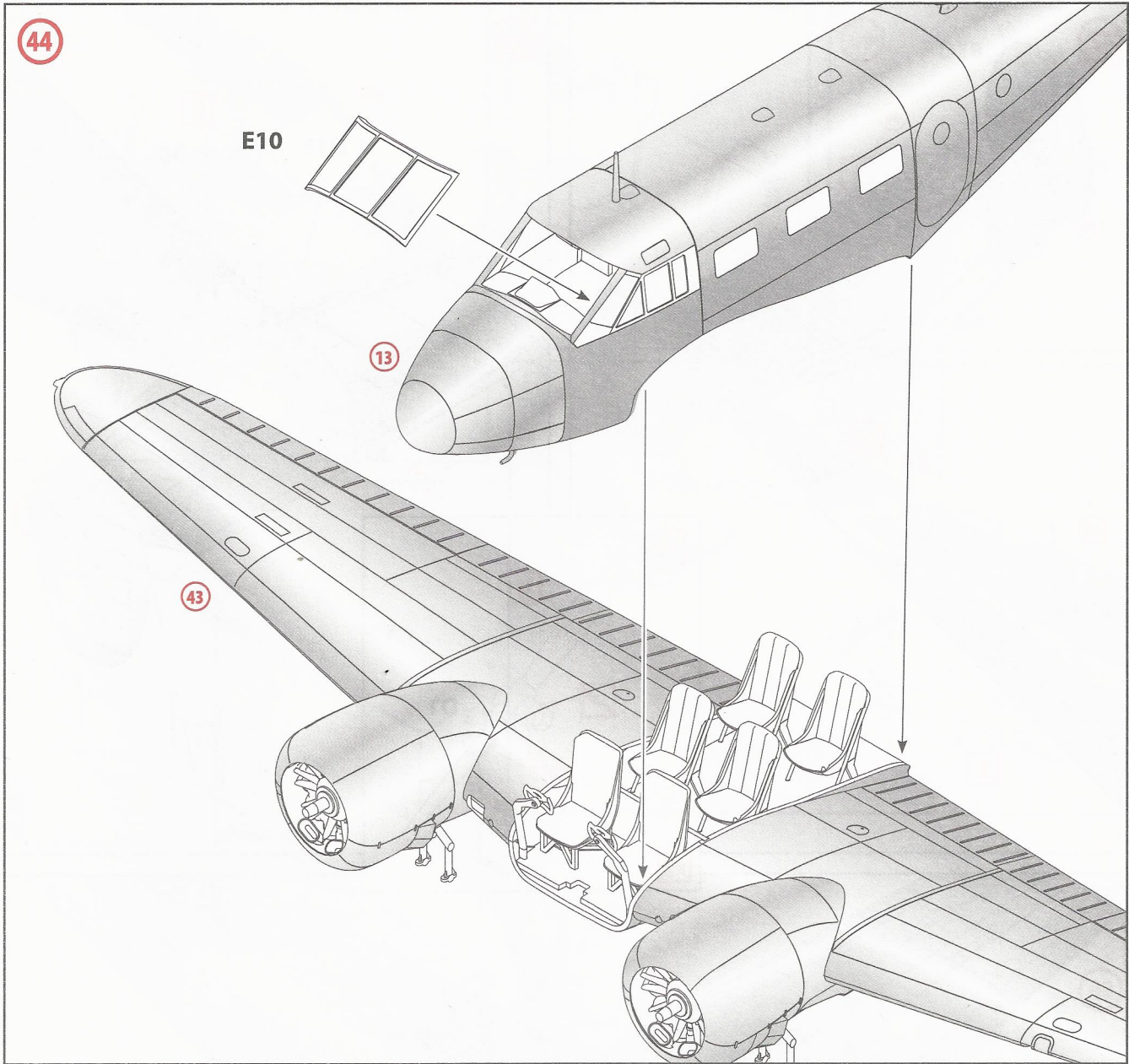

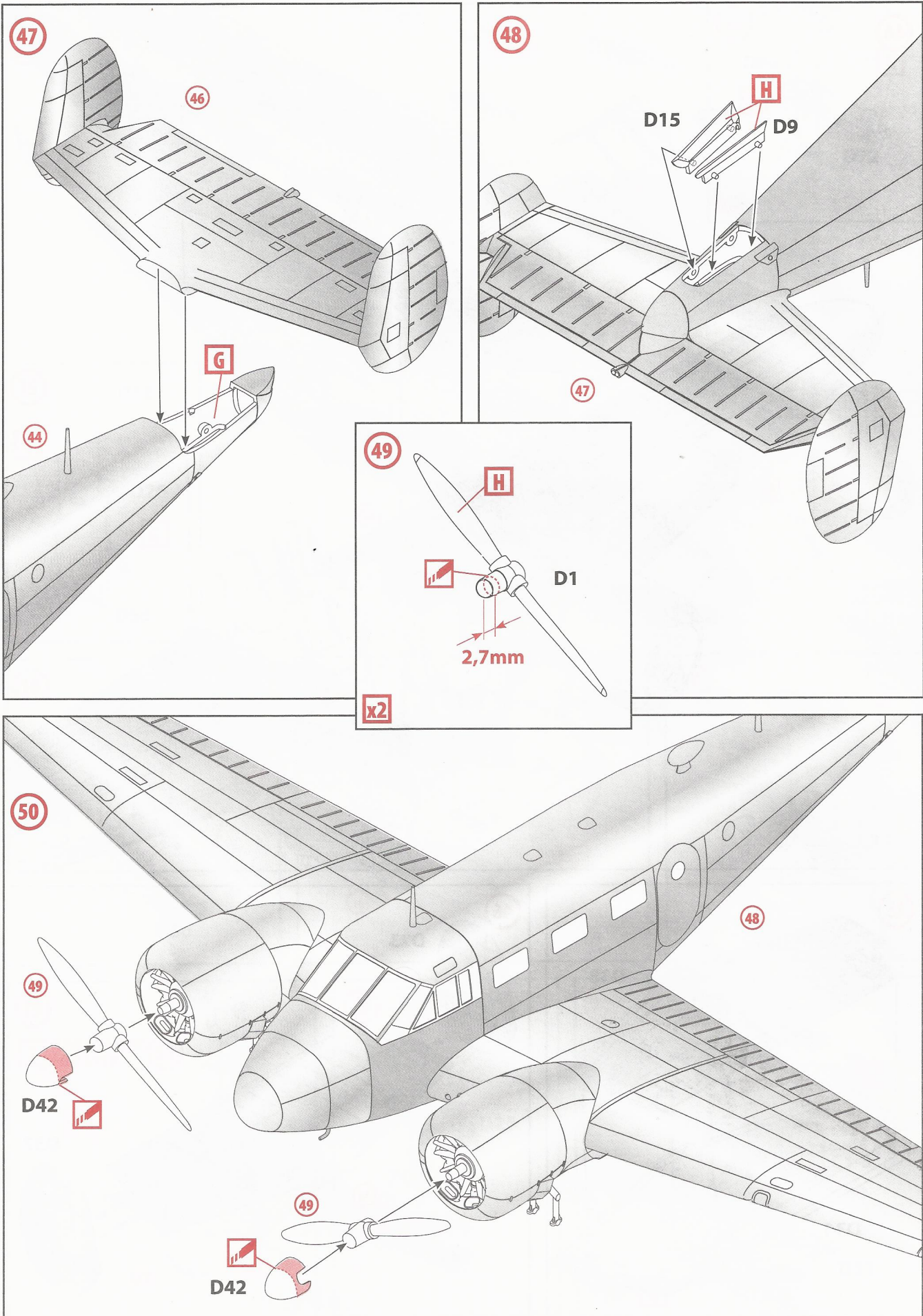

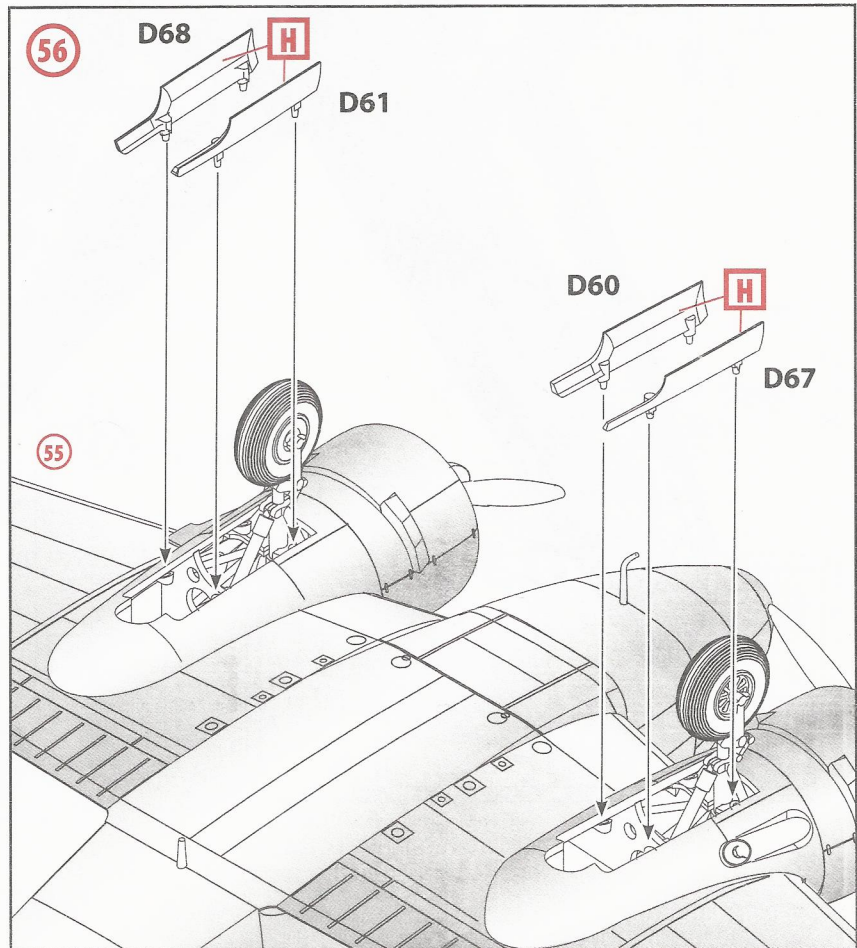
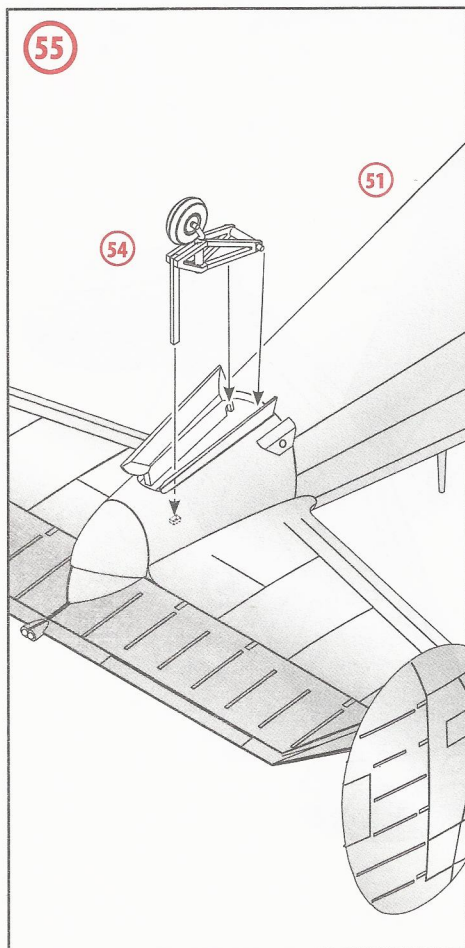
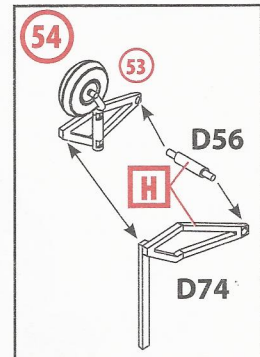
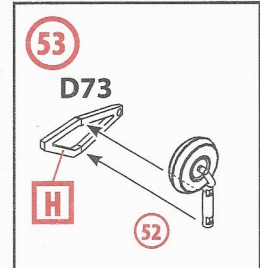
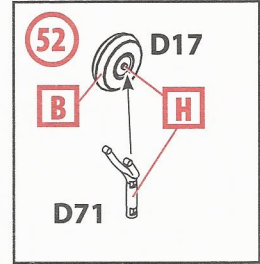
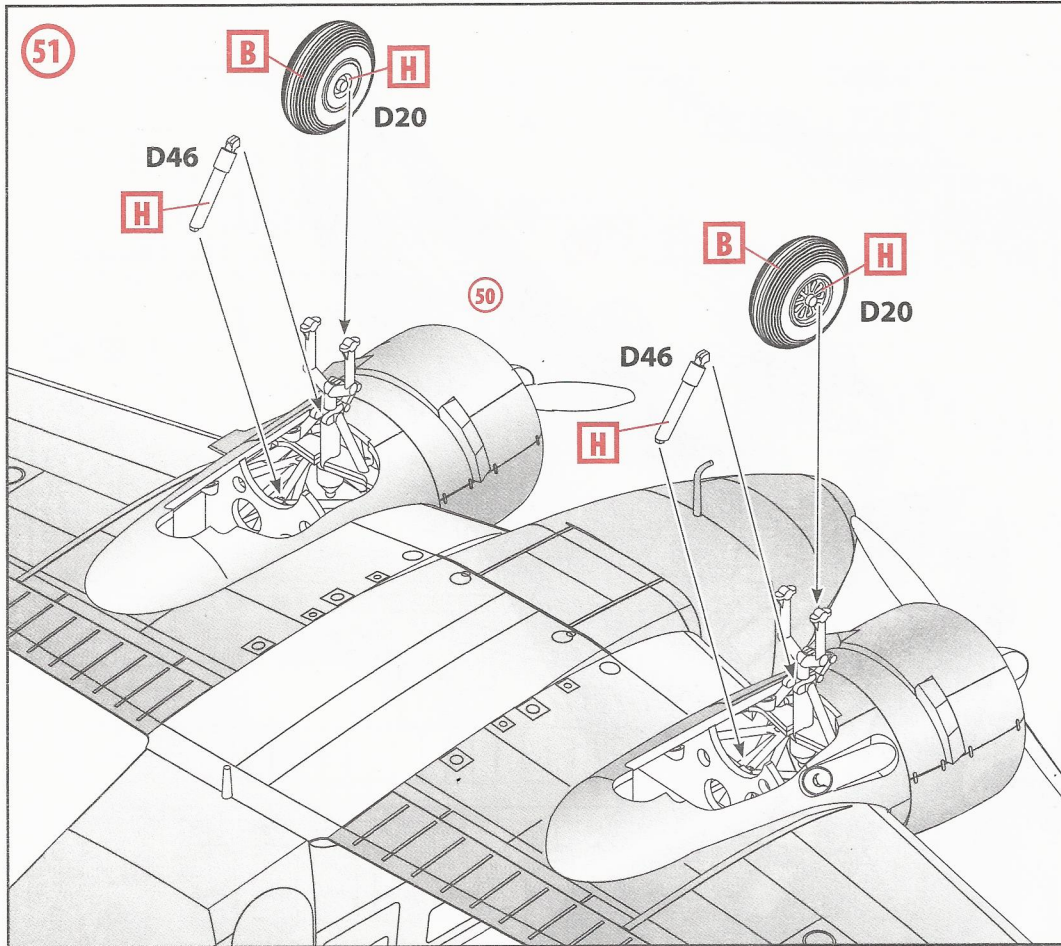

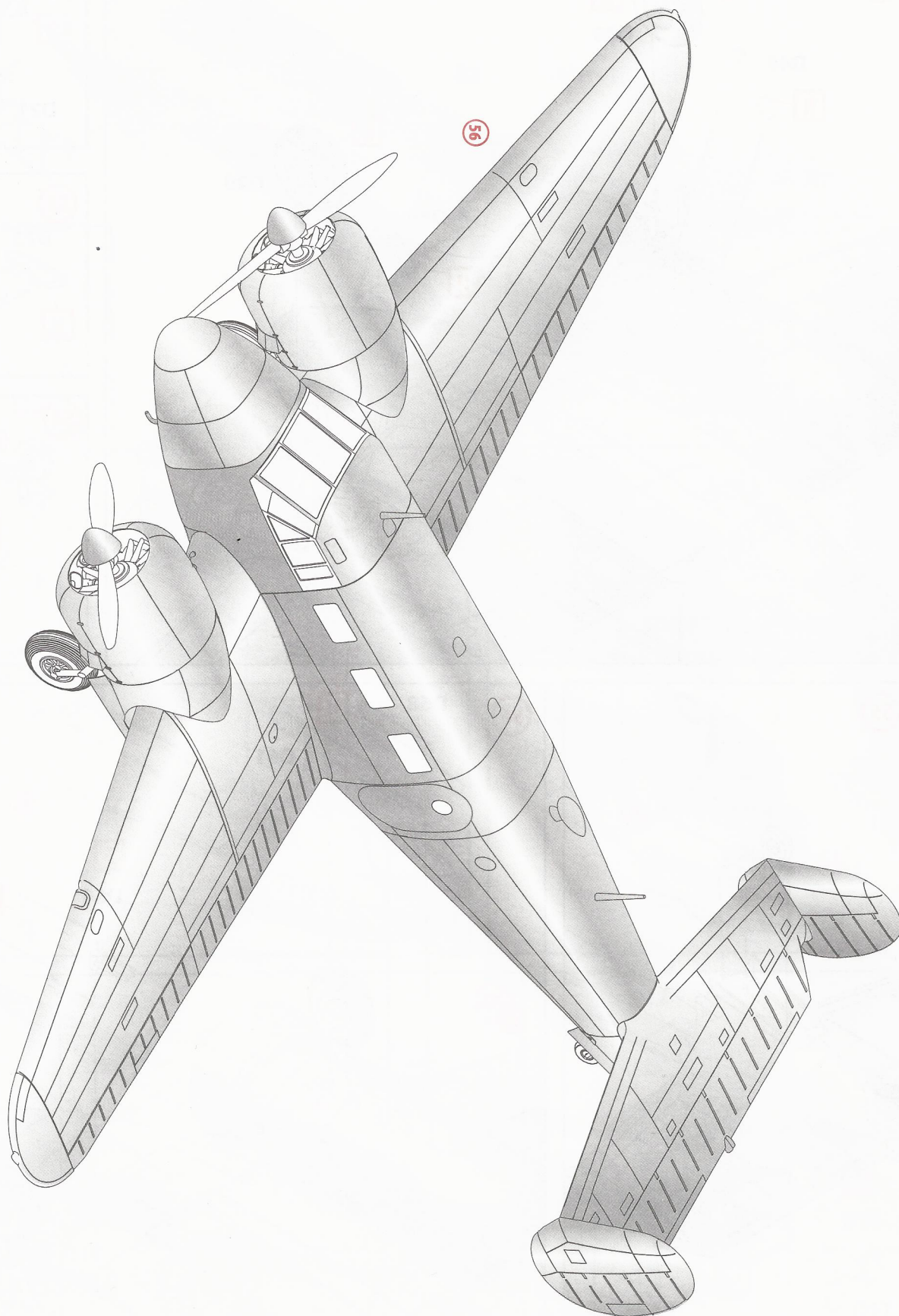

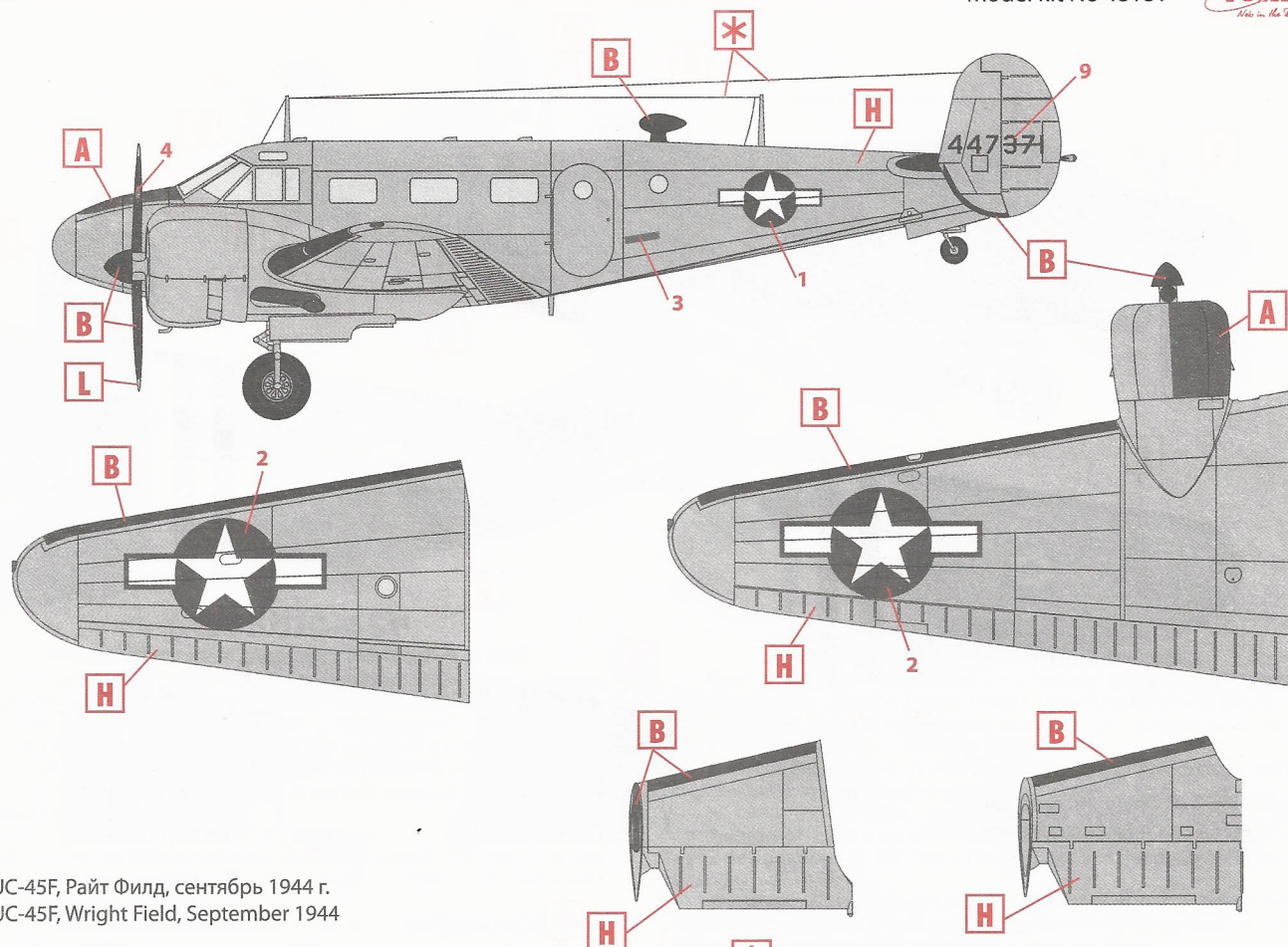

1. UC-45F, Райт Филд, сентябрь 1944 г.
UC-45F, Wright Field, September 1944

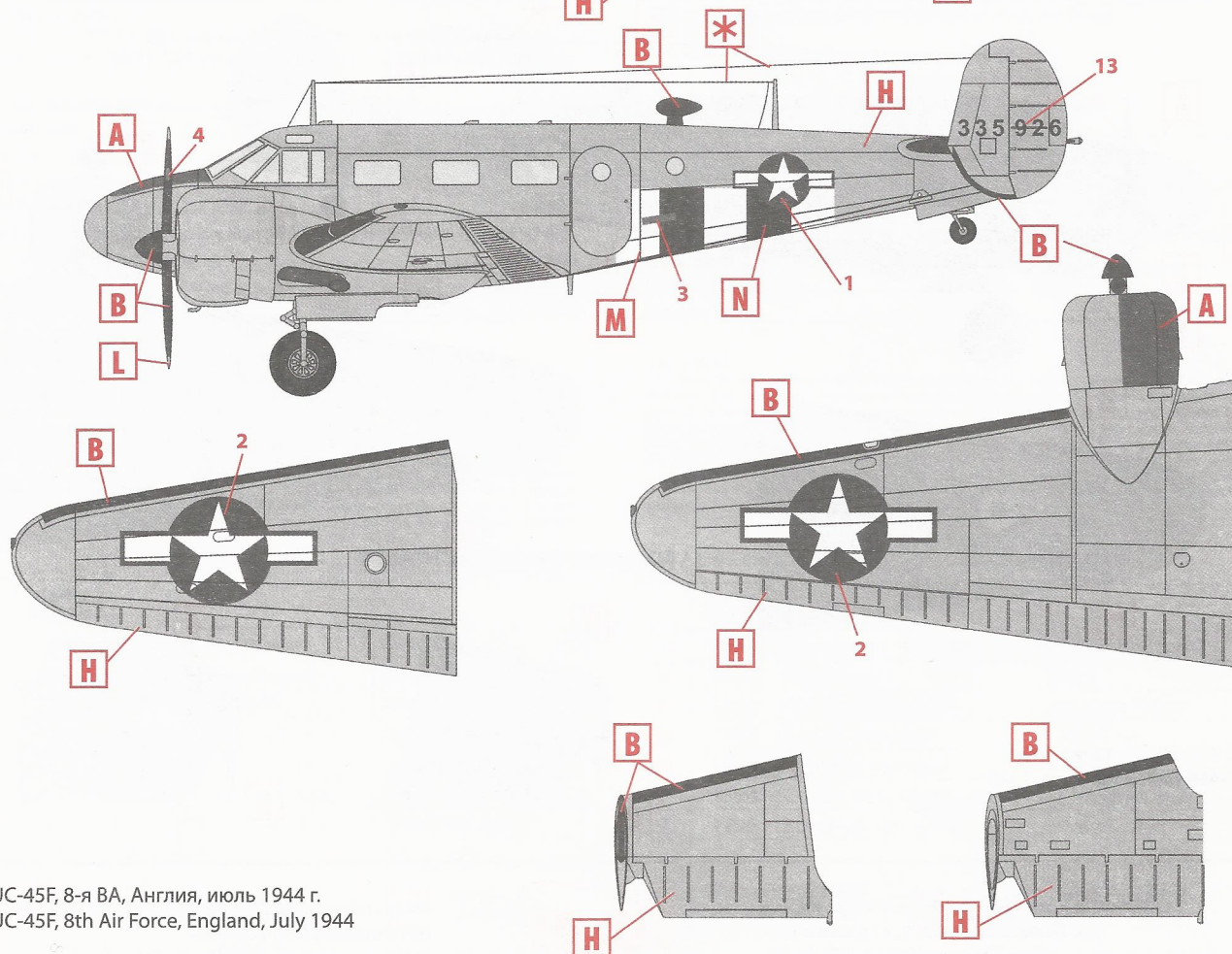

2. UC-45F, 8-я ВА, Англия, июль 1944 г.
UC-45F, 8th Air Force, England, July 1944

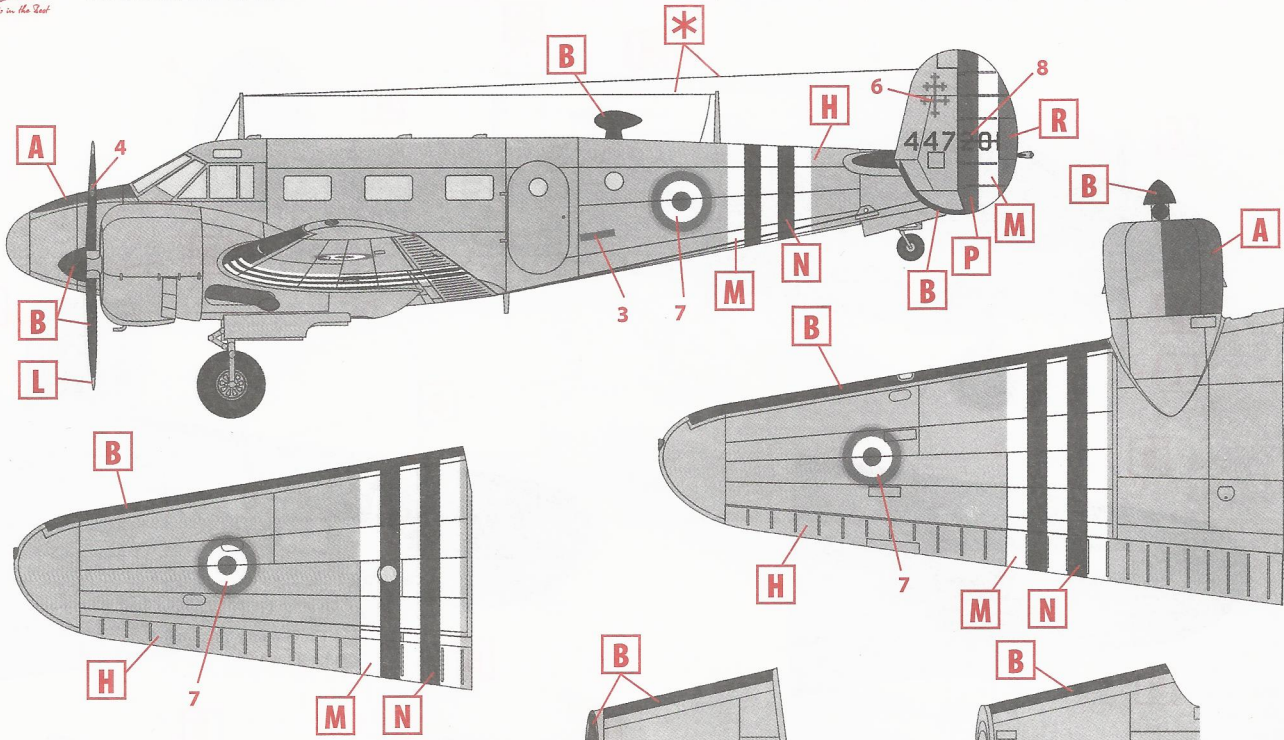

3. UC-45F, BBC Франции, лето 1944 г.
UC-45F, French Air Force, Summer 1944

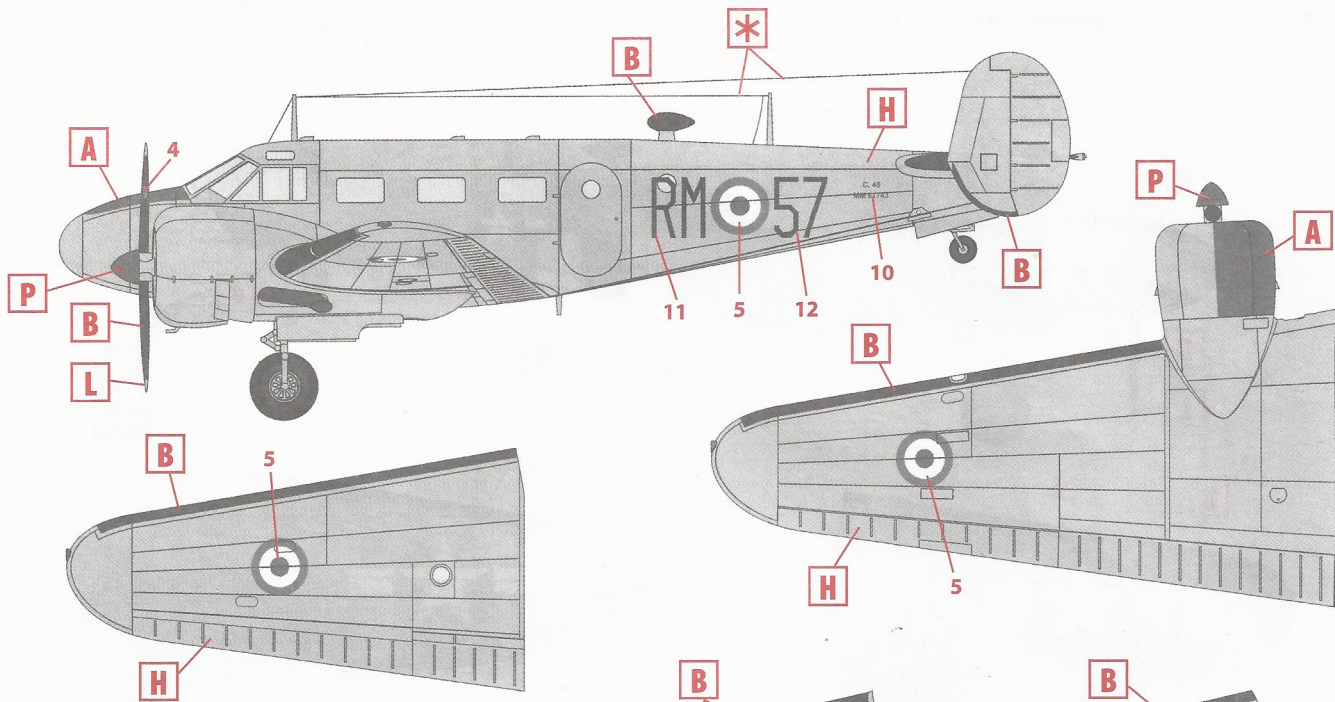

4. C-45F, BBC Италии, 1949 г.
C-45F, Italian Air Force, 1949