



SUZUKI RG250

Walter Wolf Special Version



静岡市恵田原3-7千422



1/12 オートバイシリーズNO.53
スズキRG250
ガンマ・ウォルター・ウルフ仕様

When the 250cc super sport motorcycle RG250 Gamma was released by the Suzuki Motor Company in March 1983, it was in a class by itself, and added new meaning to the term "Racing Replica". Suzuki's answer to a street legal racer was the RG250 Gamma and it featured a race bred, all-aluminum square pipe frame, which for the first time, was incorporated on a production motorcycle. Since its timely release in 1983, the RG250 Gamma has undergone some small changes, to keep pace with the competition replicas appearing on the market in increasing numbers. With no major changes in their basic design, the Gamma continues to be one of the best replica

Als die Suzuki Motor Company in März 1983 das 250ccm Super-Sportmotorrad RG250 Gamma herausbrachte, war es eine Klasse für sich und gab dem Ausdruck "Racing Replica" eine neue Bedeutung. Suzukis Lösung einer Rennmaschine mit Straßenzulassung war die RG250 Gamma. Sie besaß einen rennerprobten Ganzaluminium-Vierkantrahmen, der hier das erste Mal in einem Serienmotorrad zum Einsatz kam. Seit ihrem frühzeitigen Erscheinen 1983, wurde die RG250 Gamma leichten Änderungen unterzogen, um mit den immer zahlreicher werdenden Renn-Nachbauten, die auf dem Markt drängten, mithalten. Mit im wesentlichen unveränderter Grundkonzeption ist die Gamma nach wie vor einer der besten Straßenrenner, den ein ambitionierter Motorradfahrer kaufen kann. Das 85-er

Lorsque la motocyclette super sport RG250 Gamma de 250cm³ fut produite par la firme Suzuki en Mars 1983, c'était une machine de class qui ajoutait une nouvelle signification au terme "Réplique de machine de compétition". La réponse de Suzuki pour offrir un racer de tourisme était cette RG250 Gamma caractérisée par un cadre fait de tubes de section carrée entièrement en aluminium qui était utilisé pour la première fois sur une machine de série. Depuis le premier modèle sorti en 1983, la RG250 Gamma avait subi quelques petites modifications pour concurrencer les répliques de machines de compétition apparues sur le marché en nombres croissant. Sans grand changement à partir de la conception de base, la Gamma continue à être l'une des meilleures répliques de racers en version tourisme

1983年3月に登場したスズキのロードスポーツバイクRG250Γは、GPレースを戦うスズキのレーサーRGΓそのままのイメージで登場。スタイルだけでなく、メカニズムまでレーサーRGΓのノウハウをふんだんに盛り込んで、その年の話題を独占しただけでなく、レーサーレプリカと呼ばれるロードスポーツモデルの1ジャンルを築いたのです。メカニズムの面で特に注目をあつめたのが、当時としてはまだ一部のレーサーにしか採用されていなかった、アルミ合金角パイプフレームを市販車として初めて採用したことです。エンジンは水冷の2サイクル2気筒、このクラスでは最大の45馬力を発揮します。またレーサーを思わせる多段膨張型マフラーや、強力な制動力を発揮するトリプルディスクブレーキ、さらに、3000回転以下は表示しないタコメーターなど、メーターまわりまでレーサーイメージたっぷりの仕上がりをみせました。

0986 ©1986 TAMIYA

racers a street biker can pick up. On the 1985 model, the RG250 Gamma uses an automatic exhaust control system with its liquid cooled, 2 stroke 2 cylinder engine to add more torque to the lower RPM's enabling easier control of its 45 horse power. With more strength added to the frame/suspension structure and a much improved braking system, the RG250 Gamma has become even closer to a true racer. The 1986 version applied the final touch, by offering the same color scheme as used on their Grand Prix works racers. You can obtain a beautifully shaped aerodynamic cowl painted in the Walter Wolf racing colors, who is the major sponsor for Suzuki racers.

Modell der Gamma verwendet bei dem wassergekühlten 2-Zylinder 2-Taktmotor eine automatische Auspuffsteuerung um das Drehmoment bei niedrigeren Drehzahlen anzuheben und die 45PS leichter beherrschbar zu machen. Mit Verstärkungen am Rahmen und Aufhängung und einem wesentlich verbesserten Bremssystem ist die RG250 Gamma noch näher an eine echte Rennmaschine herangerückt. In der 86-er Version wurde als Hütchen auch noch die Original-Lackierung der Werksrennmaschinen angeboten. Man kann eine gutaussehende aerodynamische Verkleidung mit Lackierung in den Rennfarben von Walter Wolf erhalten, dem Hauptsponsor für Suzuki-Rennmaschinen.

que l'on puisse acquérir. Le modèle 1985 de la RG250 Gamma est équipé d'un système de contrôle d'échappement refroidi par liquide qui augmente le couple aux bas régimes de son moteur bicylindre à 2 temps tout en assurant un meilleur contrôle de la puissance développée qui atteint 45 CV. Avec un renforcement de la partie cycle et un système de freinage amélioré, la RG250 Gamma reste très proche d'une véritable machine de compétition. Une touche finale a été ajoutée à la version 1986 qui est offerte dans la même décoration que celle des machines de Grand Prix. On peut ainsi obtenir un joli carénage aérodynamique décoré aux couleurs de Walter Wolf qui est l'un des principaux sponsors de la firme Suzuki.

デビュー以来、毎年改良が加えられているRG250Γ。1985年モデルは、SAECと呼ばれる排気効率をコントロールするメカニズムを追加。低回転から高回転まで扱いやすいパワー特性となったのです。加えて、サスペンションやフレームの改良、そしてデカピストンと呼ばれる強力なブレーキングシステムを装備するなど、高性能にいつそうの磨きがかかりました。さらに、全日本ロードレースGPで活躍するレーサーRGΓのウォルター・ウルフ仕様のカラーリングを身につけたスペシャルバージョンも加わりました。翌86年には、カウリングの形状が一部変えられた4代目が登場。レーサーのカラーリングの変更にもない、RG250ΓのカラーリングをレーサーRGΓ同様に変更したウォルター・ウルフ仕様が4月に、またシルバーボディカラーのウォルター・ウルフ仕様も6月にラインナップされ、再びファンの熱い注目を集めることになったのです。

1/12スズキRG250Γウォルターウルフ仕様(和美独仏)

作る前にならず
お読み下さい。
Read before assembly.
Erst lesen - dann bauen.
Lisez avant l'assemblage.



- ★お買い求めの際、または組み立ての前には必ずキットの内容をお確かめ下さい。
- ★組み立てに入る前に、説明図を最後までよく見て、全体の流れをつかんで下さい。
- ★メッキ部品を接着する時は、必ず接着面のメッキをはがして下さい。
- ★接着剤や塗料を使用する際は、十分換気に注意して下さい。

- ★Study the instructions thoroughly before assembly.
- ★Remove plating from areas to be cemented.
- ★Use plastic cement and paints only.
- ★Use cement sparingly and ventilate room while constructing.
- ★Vor Baubeginn die Bauanleitung genau durchlesen.
- ★An den Klebestellen muß die Chromschicht abgeschabt werden.

- ★Nur Klebstoff und Farben für Plastik verwenden.
- ★Nicht zuviel Klebstoff verwenden. Der Raum sollte beim Basteln gut gelüftet sein.
- ★Assimilez les instructions parfaitement avant l'assemblage.
- ★Enlevez le revêtement des parties qui doivent être collées.
- ★Utilisez uniquement une colle et peintures spéciaux pour polystyrène.
- ★Utilisez la colle aussi peu que possible et aérez la pièce pendant la construction.

- ★下図の工具を用意して下さい。
- ★Tools required
- ★Benötigtes Werkzeug
- ★Outils requis.

ニッパー
Side cutter
Zwickzange
Couteau pour côtés

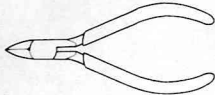

ナイフ
Modeling knife
Modellirmesser
Couteau de modéliste

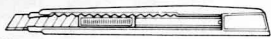

ピンセット
Tweezers
Pinzette
Pincettes

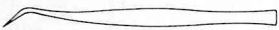

小型ドライバー(-)
Small (-) screwdriver
(-) Schraubenzieher klein
Petit tournevis (-)

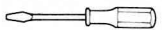

- 塗装指示のマークです。タミヤカラーのカラーナンバーで指示しました。
- This mark denotes numbers for Tamiya Paint colors. / Dieses Zeichen gibt die Tamiya-Farbnummern an. / Cett marque dénote les numéros couleurs de peinture Tamiya.
- X-1 ●ブラック / Black / Schwarz / Noir
 - X-2 ●ホワイト / White / Weiß / Blanc
 - X-3 ●ロイヤルブルー / Royal blue / Königsblau / Bleu Royal
 - X-6 ●オレンジ / Orange / Orange / Orange
 - X-7 ●レッド / Red / Rot / Rouge
 - X-11 ●クロームシルバー / Chrome silver / Chrom-Silber / Argent chromé
 - X-18 ●セミグロスブラック / Semi gloss black / Seidenglanz schwarz / Noir satiné
 - X-25 ●クリアーグリーン / Clear green / Klar-grün / Vert translucide
 - X-26 ●クリアーオレンジ / Clear orange / Klar-orange / Orange translucide
 - X-27 ●クリアーレッド / Clear red / Klar-rot / Rouge translucide
 - XF-1 ●フラットブラック / Flat black / Matt schwarz / Noir mat
 - XF-7 ●フラットレッド / Flat red / Matt rot / Rouge translucide
 - XF-16 ●フラットアルミ / Flat aluminum / Matt Aluminium / Aluminium mat
 - XF-21 ●スカイ / Sky / Himmel / Ciel
 - XF-54 ●ダークシーグレイ / Dark sea grey / Dunkles Meergrau / Gris de mer foncé
 - XF-56 ●メタリックグレイ / Metallic grey / Graumetallic / Gris métallisé
 - XF-63 ●ジャーマングレイ / German grey / Deutsches Grau / Gris Panzer

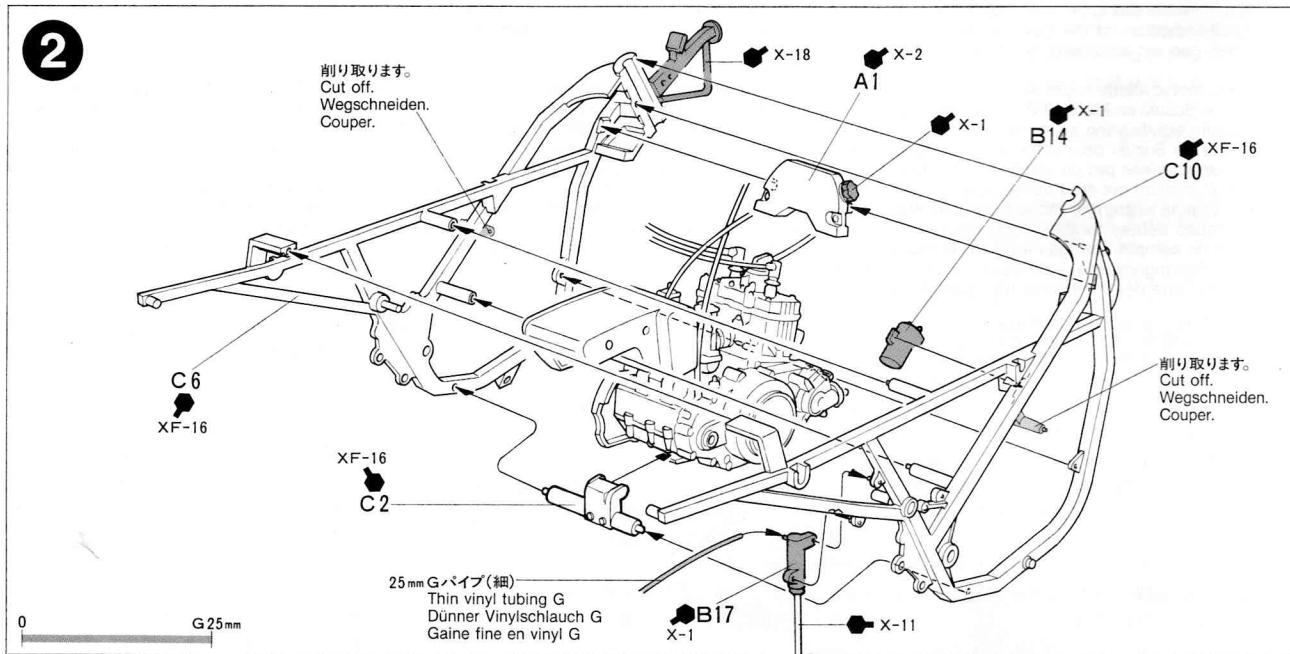
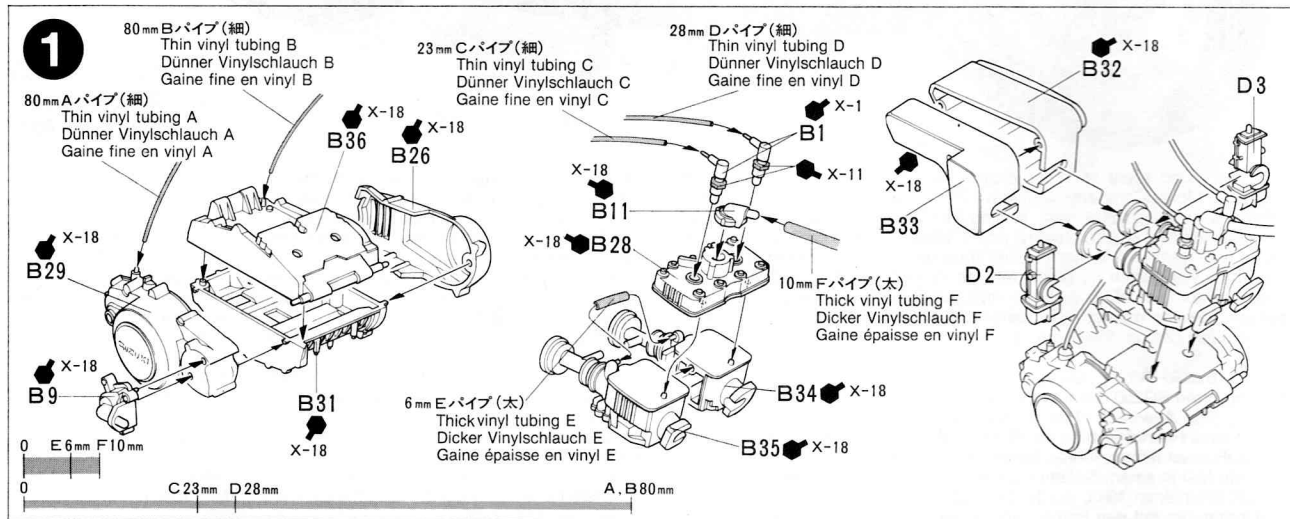

3

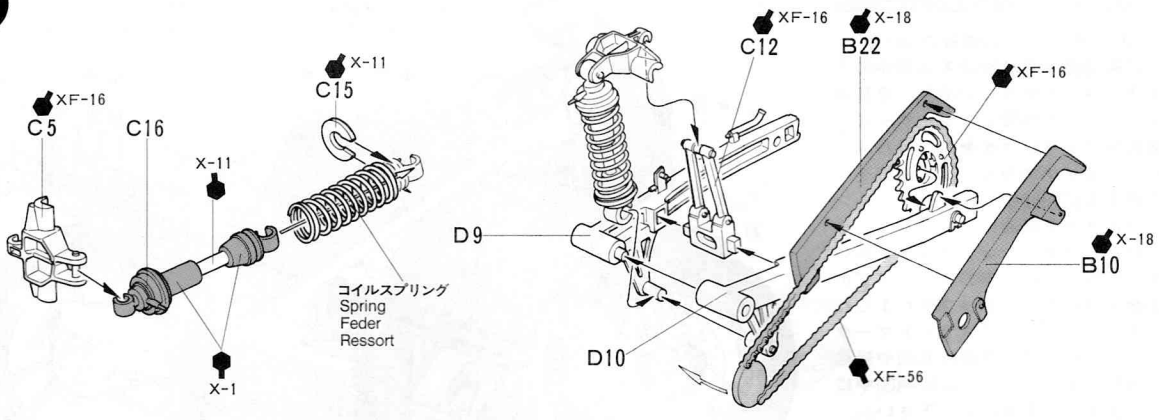

4

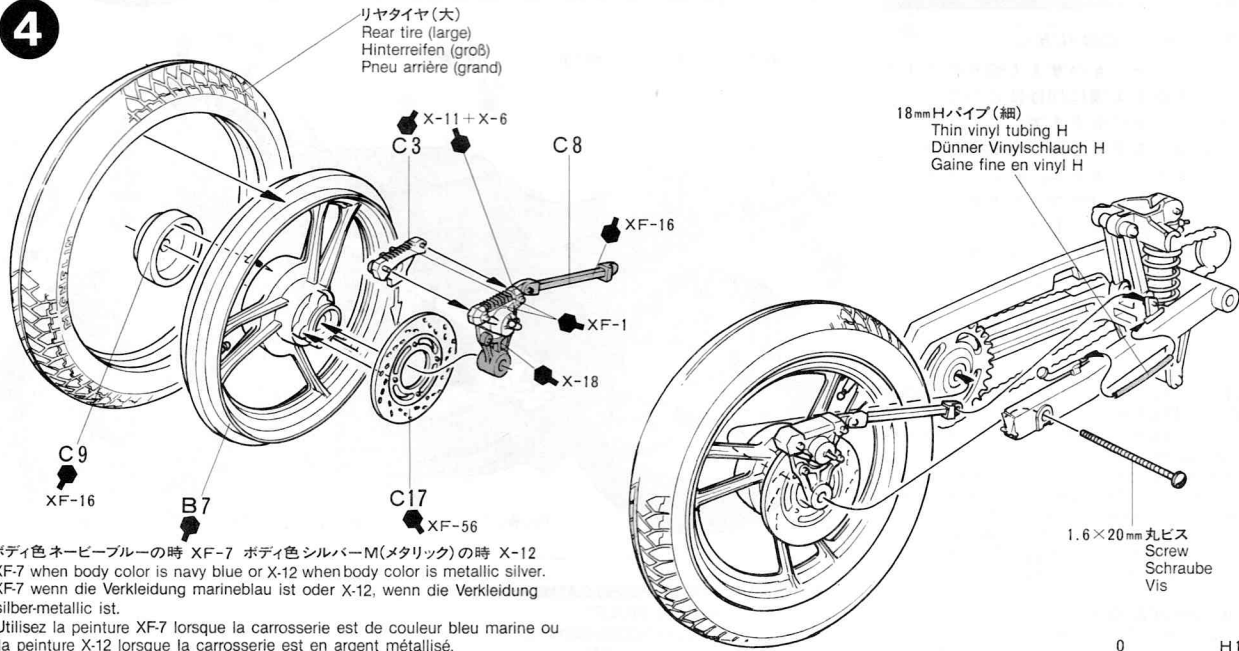

ボディ色 ネービーブルーの時 XF-7 ボディ色 シルバー-M(メタリック)の時 X-12
 XF-7 when body color is navy blue or X-12 when body color is metallic silver.
 XF-7 wenn die Verkleidung marineblau ist oder X-12, wenn die Verkleidung
 silber-metallic ist.
 Utilisez la peinture XF-7 lorsque la carrosserie est de couleur bleu marine ou
 la peinture X-12 lorsque la carrosserie est en argent métallisé.

5

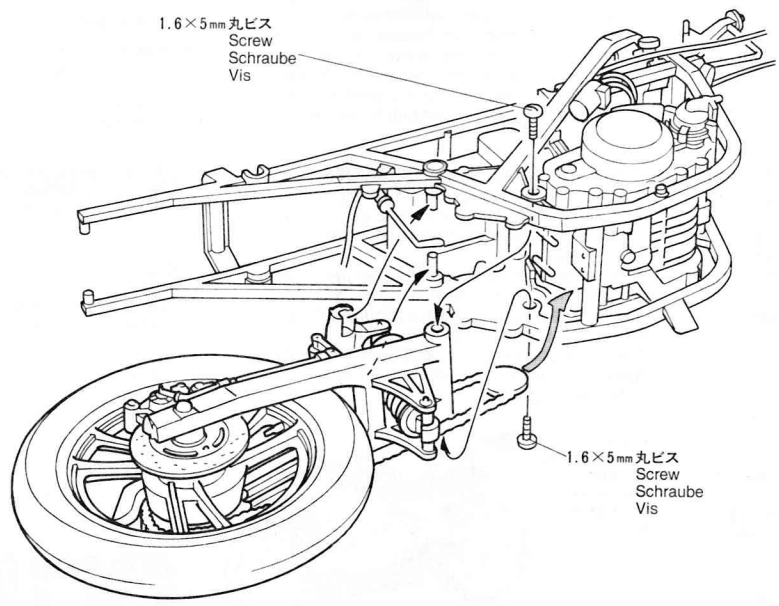

タミヤの全製品を詳しく解説した
 総合カタログは年に1回発行。ご希望
 の方は模型店でおたずね下さい。
TAMIYA COLOR CATALOGUE
 The latest in cars, boats, tanks
 and ships. Motorized, radio controlled
 and museum quality
 models are all shown in full color
 in Tamiya's latest catalogue.
 At your nearest hobby supply
 house.

タミヤの総合カタログ

6

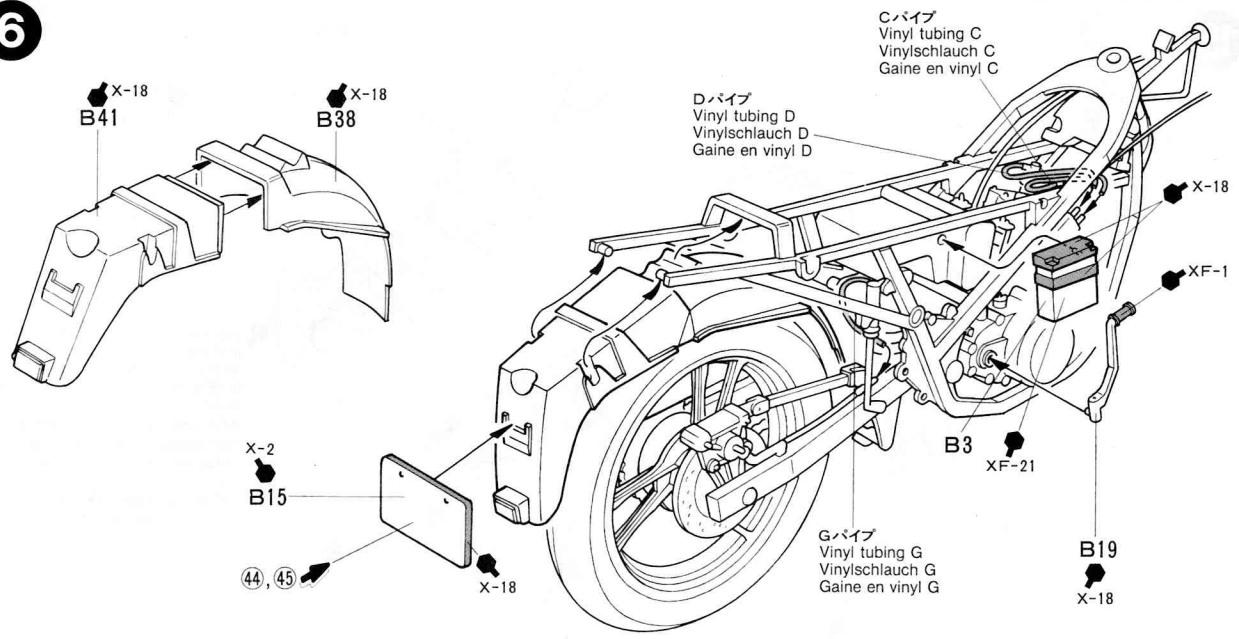

7

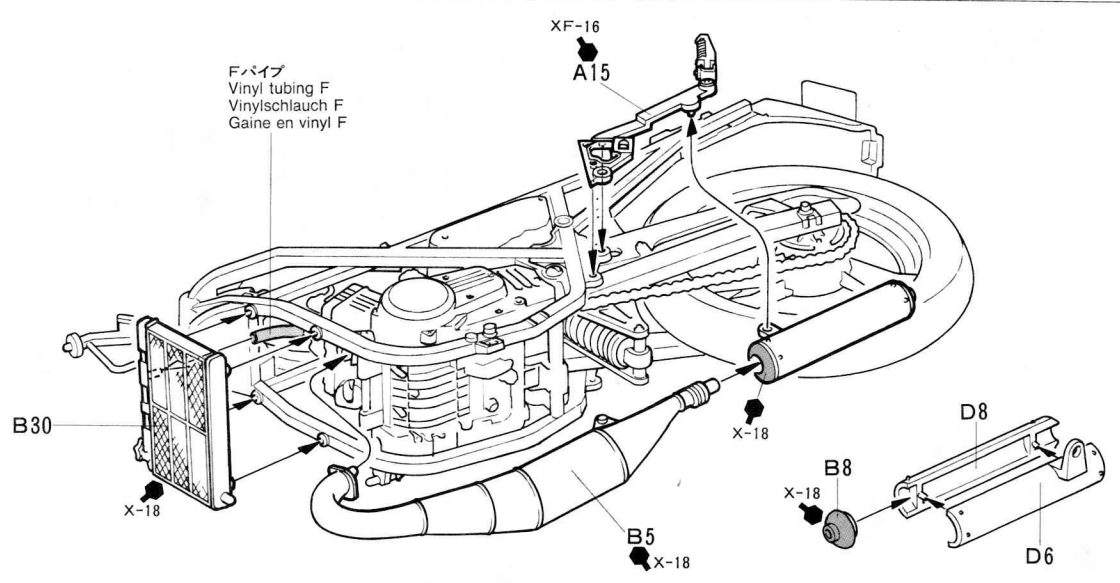

8

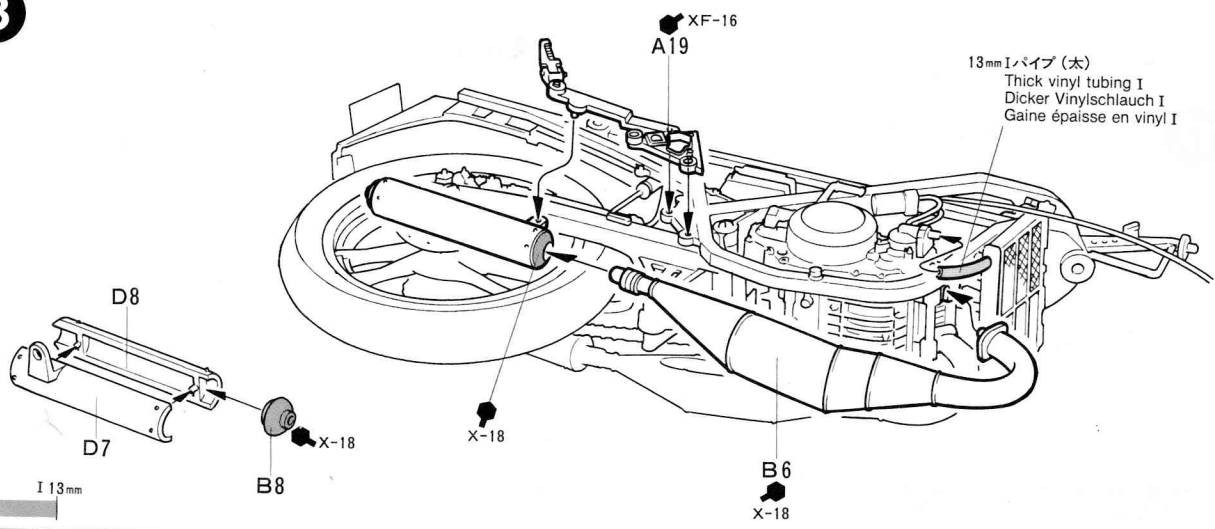

9

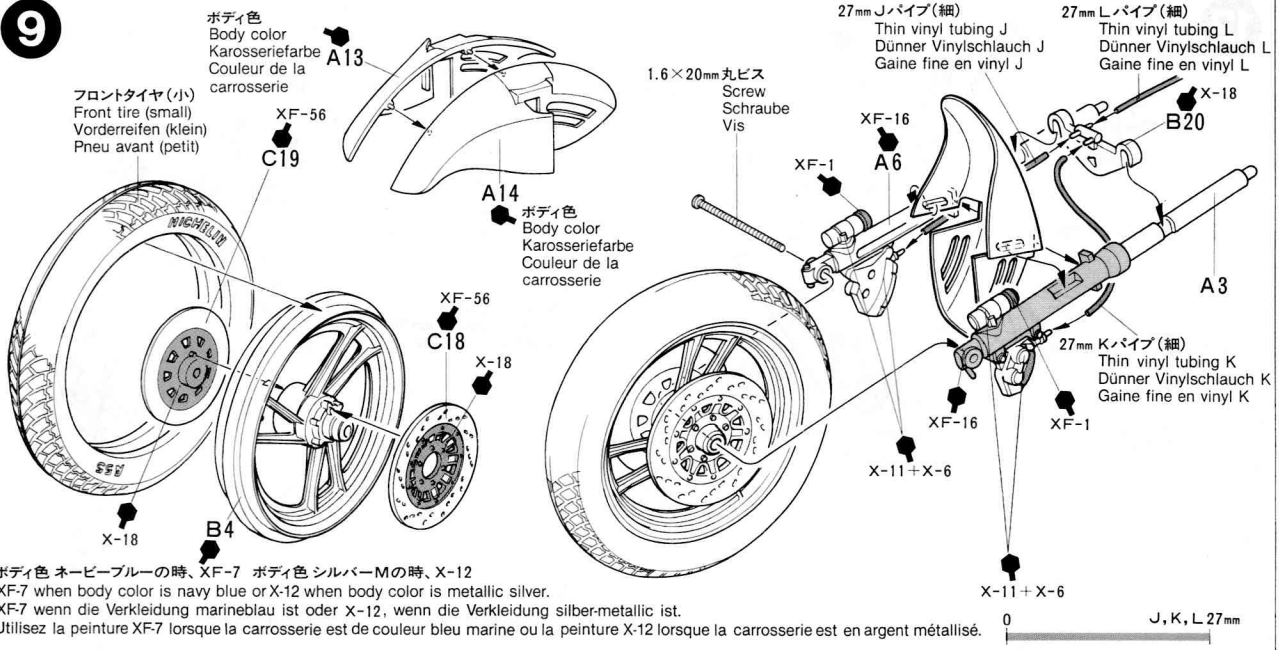

10

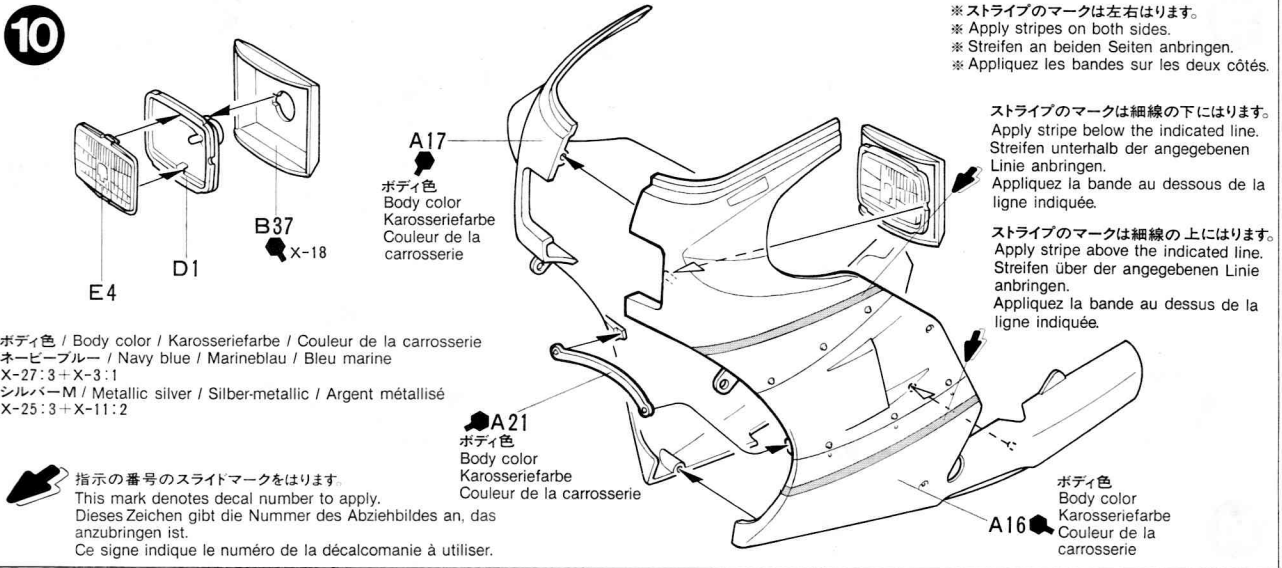

11

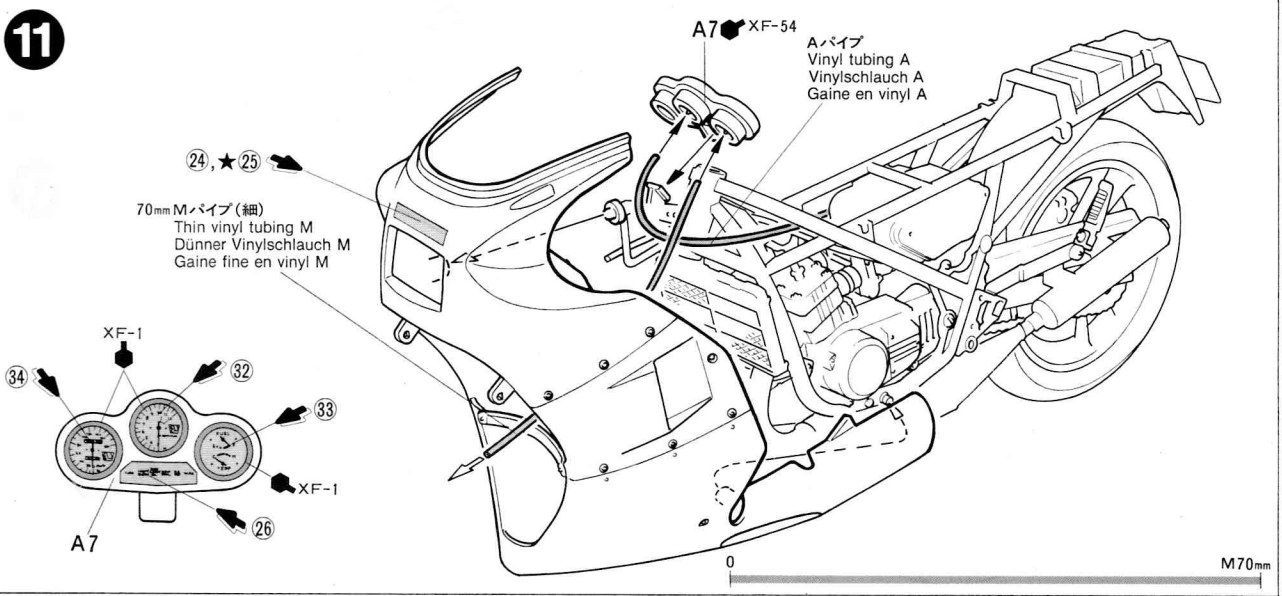

12

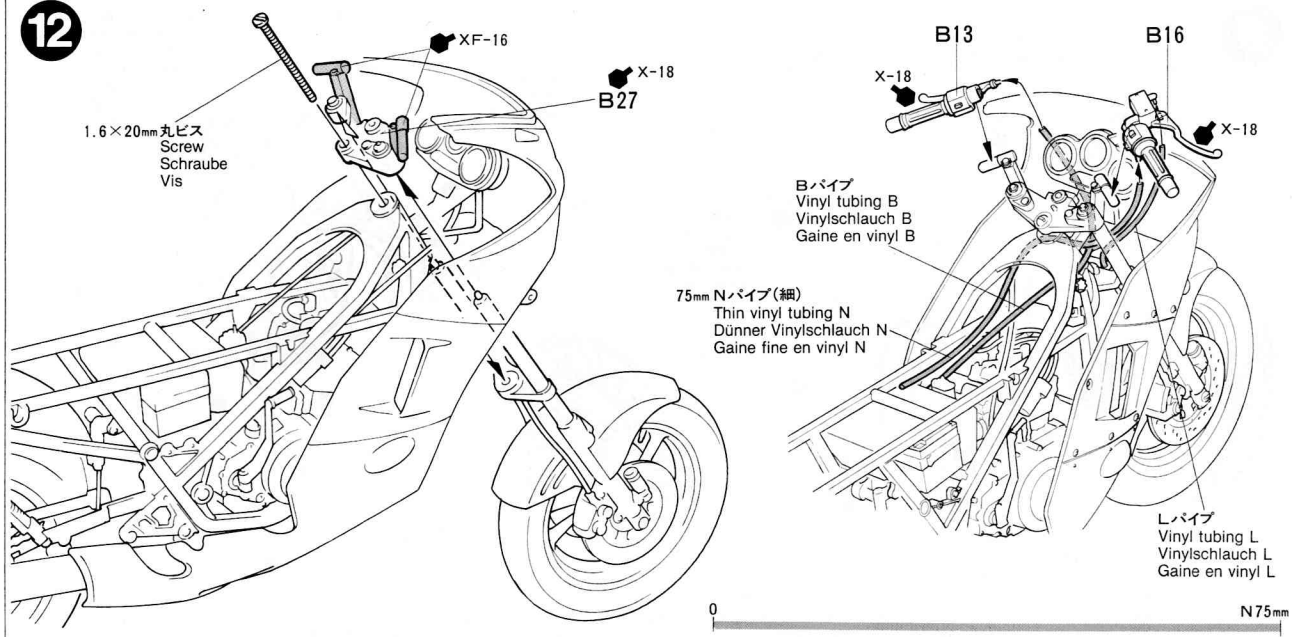

13

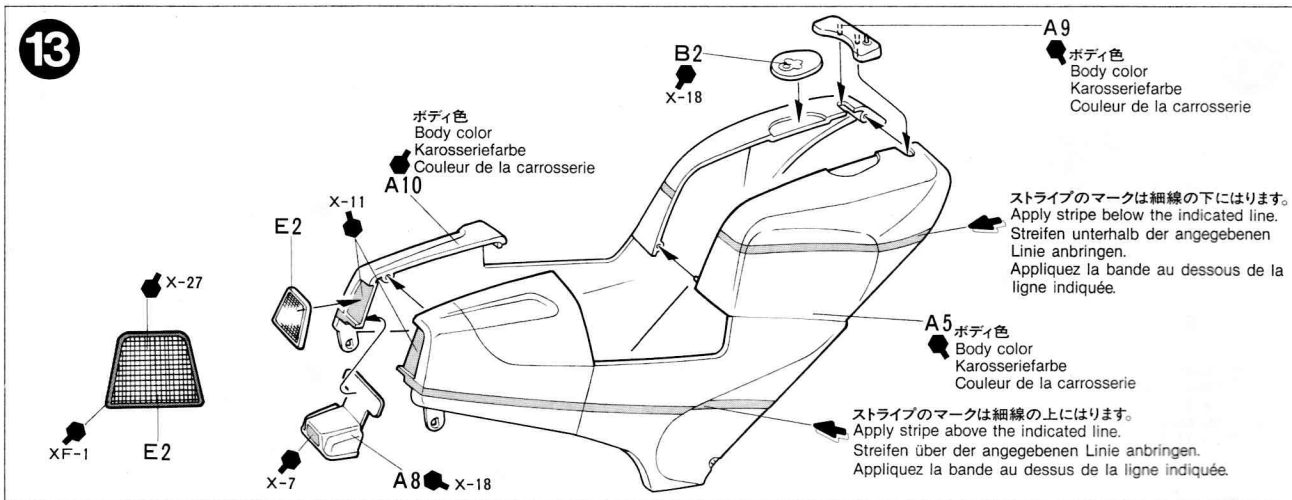

14

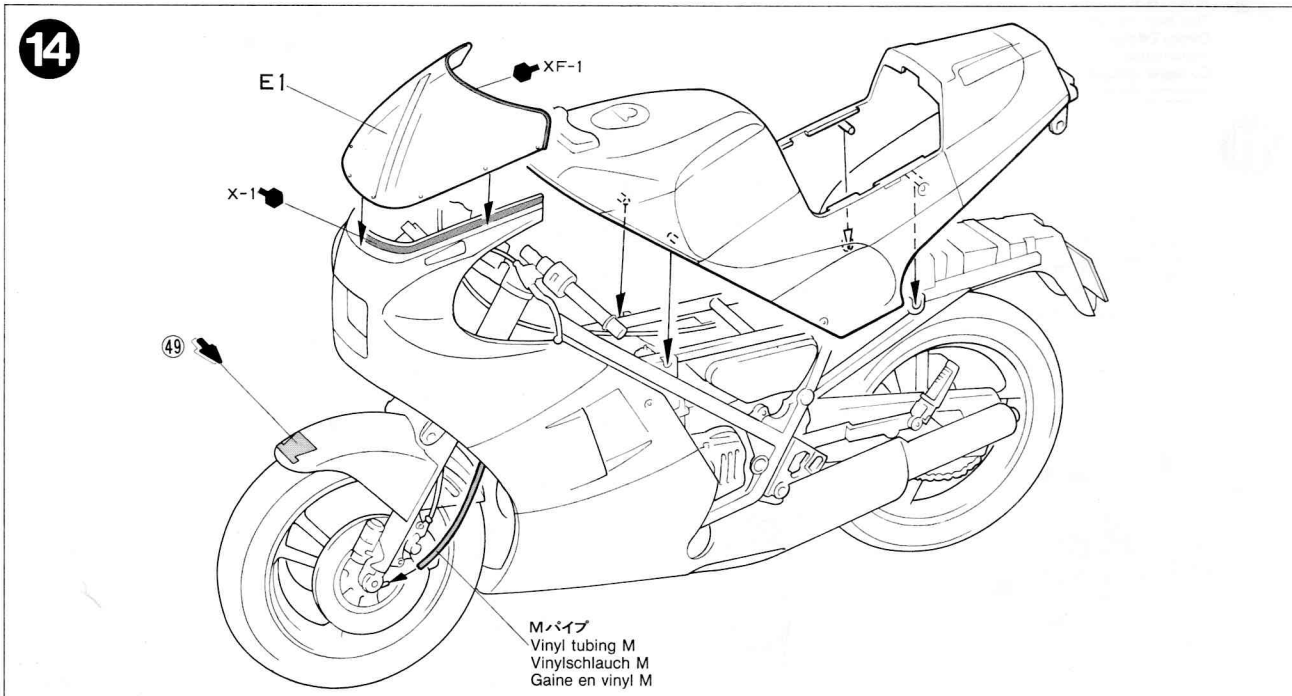

15

X-18
ミラー面
Mirror
Spiegel
Glace
X-11

A12

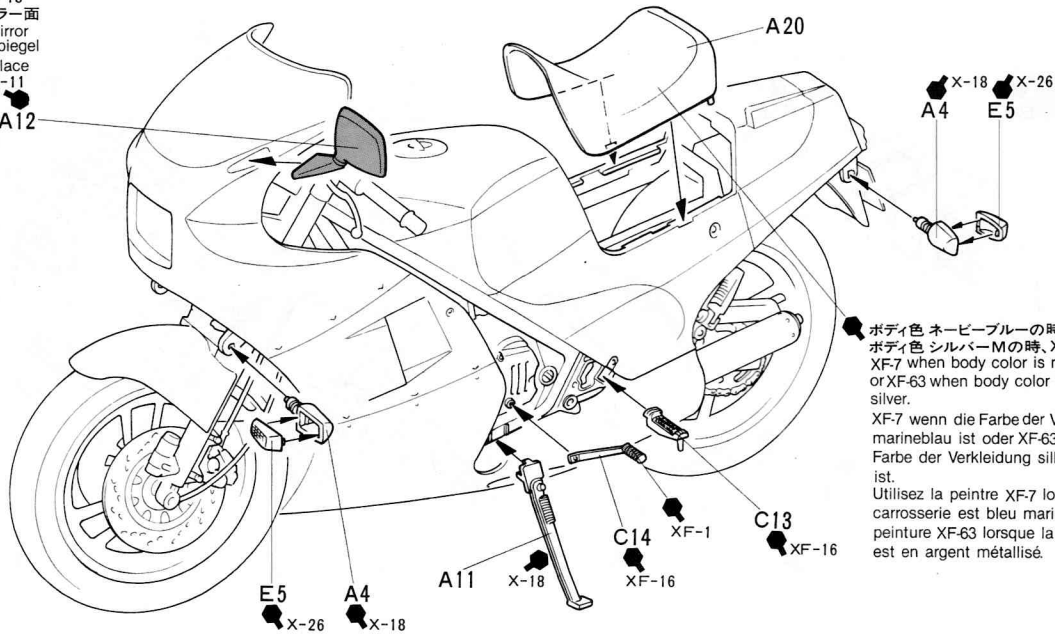

ボディ色 ネービーブルーの時、XF-7
ボディ色 シルバー-Mの時、XF-63
XF-7 when body color is navy blue
or XF-63 when body color is metallic
silver.
XF-7 wenn die Farbe der Verkleidung
marineblau ist oder XF-63, wenn die
Farbe der Verkleidung silber-metallic
ist.
Utilisez la peinture XF-7 lorsque la
carrosserie est bleu marine ou la
peinture XF-63 lorsque la carrosserie
est en argent métallisé.

16

ボディ色 ネービーブルーの時、XF-7 ボディ色 シルバー-Mの時、XF-63
XF-7 when body color is navy blue or XF-63 when body color is metallic silver.
XF-7 wenn die Farbe der Verkleidung marineblau ist oder XF-63, wenn die Farbe
der Verkleidung silber-metallic ist.
Utilisez la peinture XF-7 lorsque la carrosserie est bleu marine ou la peinture
XF-63 lorsque la carrosserie est en argent métallisé.

20mm Oパイプ (細)
Thin vinyl tubing O
Dünner Vinylschlauch O
Gaine fine en vinyl O

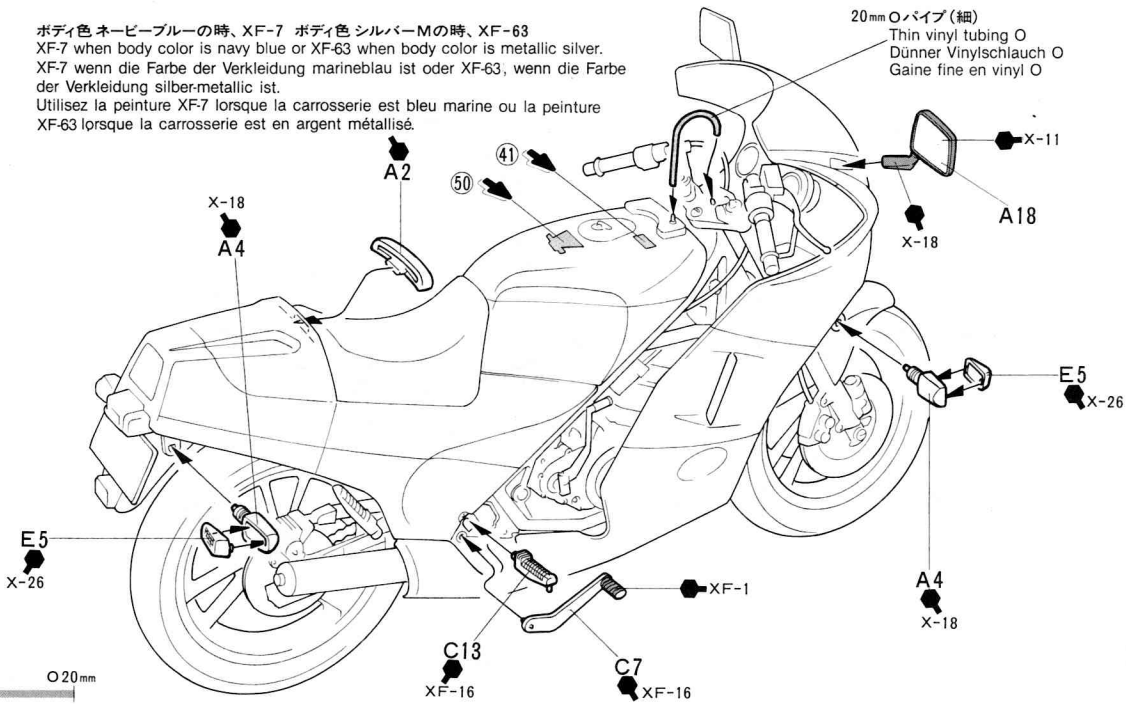

0 20mm

17

E3

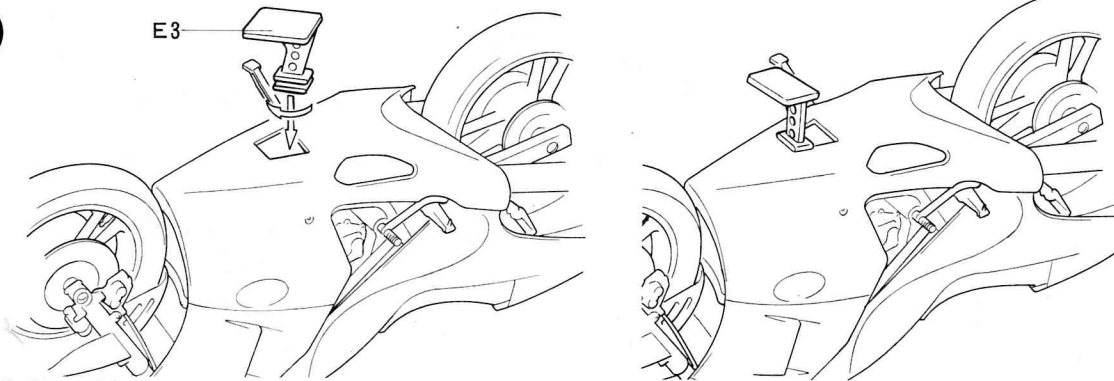

不要部品 / Not used. / Nicht verwenden. / Non utilisé.
B12, B18, B21, B23, B24, B25, B39, B40, C4, C11,
D4, D5

PAINTING

《RG250Γウォルターウルフの塗装について》

デビュー以来注目を集め続けるスズキのスーパースポーツバイクRG250Γ。全日本ロードレースGPで活躍するレーサーRGΓと同様のカラーリングを身につけたスペシャルバージョンが加わり、Γの人気を一層高めたのです。1986年にはレースシーンをほうふつとさせる濃紺にレッドとゴールドのラインと、ファッショナブルなシルバーのボディカラーに紺と赤のストライプが入った2タイプがラインナップされました。キットでもこの2タイプのスライドマークを用意。マークや全体の塗装は右図や箱絵を、また細部の塗装については説明図中に示してありますので参考して下さい。

APPLYING DECALS

《スライドマークのはり方》

- ① はりたいマークをハサミで切りぬきます。
- ② マークをぬるま湯に10秒ほどひたしてからタオル等の上におきます。
- ③ 台紙のはしを手でもち、貼る所にマークをスライドさせてモデルに移して下さい。
- ④ 指に少し水をつけてマークをぬらしながら、正しい位置にずらしします。
- ⑤ やわらかい布でマーク内側の気泡をおし出ししながら、おしつけるようにして水分をとります。

PAINTING THE RG250 GAMMA WALTER WOLF SPECIAL VERSION

The 1986 version RG250 Gamma offered a special edition, painted in the Walter Wolf color scheme, who is one of the major sponsors for the Suzuki racers. This special version is offered in two color schemes. Dark blue base with red and gold accent stripes, or a silver base with dark blue and red accent stripes. The kit include decals for both color schemes.

DECAL APPLICATION

1. Cut off decal from sheet.
2. Dip the decal in tepid water for about 10 sec. and place on a clean cloth.
3. Hold the backing sheet edge and slide decal onto the model.
4. Move decal into position by wetting decal with finger.
5. Press decal gently down with a soft cloth until excess water and air bubbles are gone.

LACKIEREN DER RG250 GAMMA WALTER WOLF SPEZIAL-VERSION

Die 86-er Version der RG250 Gamma gab es in einer Sonderausführung, lackiert in den Farben von Walter Wolf, einem der Hauptsponsoren für Suzuki Rennmaschinen. Diese Sonderausführung wird in zwei Farbzusammenstellungen angeboten. Dunkelblauer Grund mit rot und gold aufgesetzten Streifen oder silberner Grund mit dunkelblau und rot aufgesetzten Streifen. Im Bausatz sind Abziehbilder für beide Varianten vorhanden.

ANBRINGUNG DES ABZIEHBILDES

1. Abziehbild vom Blatt ausschneiden.
2. Das Abziehbild ungefähr 10 Sek. in lauwarmes Wasser tauchen, dann auf sauberen Stoff legen.
3. Die Kante der Unterlage halten und das Abziehbild auf das Modell schieben.
4. Das Abziehbild an die richtige Stelle schieben und dabei mit dem Finger das Abziehbild naßmachen.
5. Das Abziehbild mit weichem Stoff ganz andrücken, bis kein überflüssiges Wasser und keine Luftblasen mehr vorhanden sind.

PRINTED IN JAPAN

★のマークはシルバーM仕様です。
Decal numbers marked ★ are for metallic silver body color.
Abziehbilder, die mit ★ gekennzeichnet sind, sind für die Verkleidung in silber-metallisch.
Les decals marqués ★ sont à utiliser sur carrosserie couleur argent métallisé.

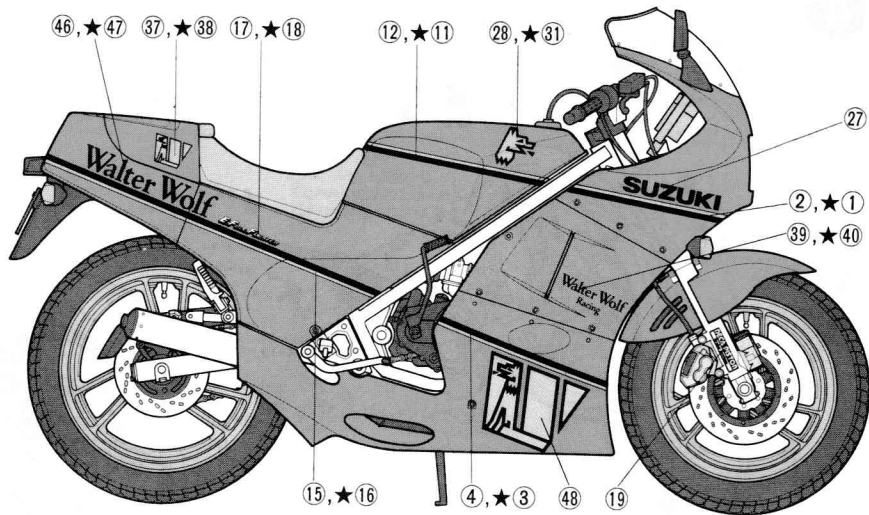
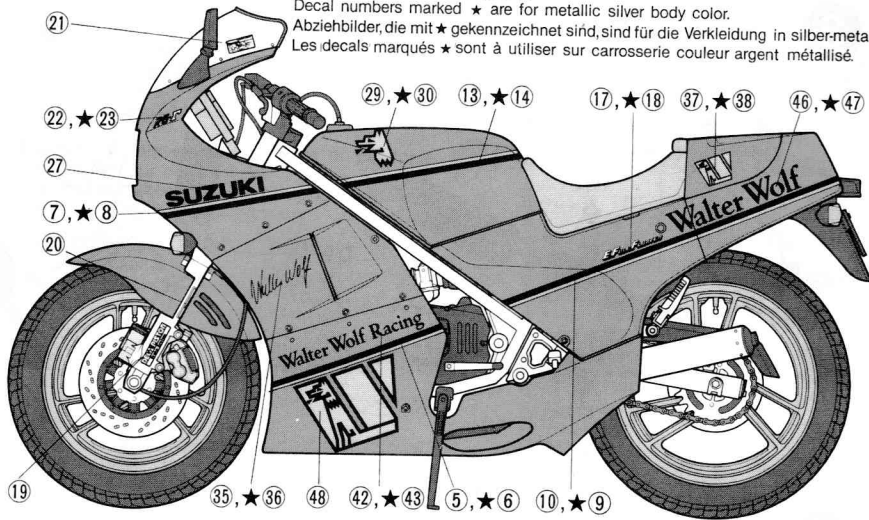

DECORATION DE LA RG250 GAMMA VERSION SPECIALE "WALTER WOLF"

La version 1986 de la RG250 Gamma est offerte en "Edition spéciale", peinte aux couleurs de Walter Wolf qui est l'un des Principaux sponsors pour les machines de compétition Suzuki. Cette version spéciale est offerte en deux décorations différentes; avec une teinte de base bleu foncé accentuée par des bandes de décoration rouge et or, ou avec une teinte de base aluminium, réhaussée par des bandes de décoration bleu foncé et rouge. Le kit contient les motifs de décoration en décalcomanies pour les deux versions.

APPLICATION DES DECALCOMANIES

1. Découpez la décalcomanie de sa feuille.
2. Plongez la décalcomanie dans de l'eau tiède pendant 10 secondes environ et poser sur un linge propre.
3. Retenez la feuille de protection par le côté et glissez la décalcomanie sur le modèle réduit.
4. Placez la décalcomanie à l'endroit voulu en la mouillant avec un de vos doigts.
5. Pressez doucement la décalcomanie avec un tissu doux jusqu'à ce que l'eau en excès et les bulles aient disparu.

BUILD A COLLECTION OF TAMIYA PRECISION MOTORCYCLE MODELS

HONDA NSR250 REPSOL

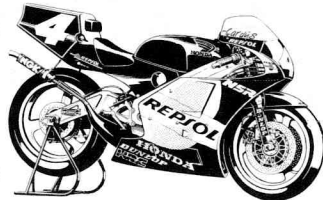

8

家庭用品品質表示法による接着剤品質表示
1. 幼児の手の届かないところに保存し、いたずらをしない様注意して下さい。
2. 火気に注意し換気をよくして下さい。
3. 故意に吸わない様注意して下さい。
注意 表示者 S.Z.3000 S.Z.3006 S.Z.5013

部品は、取出しの際に破損したり、幼児が破損したままに遊んでしまう恐れがあります。必ず、破損した部品は破棄して下さい。

★部品請求には下のカードが必要です。部品請求をなさる方はあなたの住所、氏名、郵便番号（できれば電話番号）を1字ずつはっきりとお書き下さい。

下記の価格は予告なく変更となる場合がありますので御了承下さい。

SUZUKI RG250Γ Walter Wolf Special Version

1/12スズキRG250Γウォルターウルフ仕様部品を紛失したり、破損なされた方は、このカードの必要部品を丸でかこみ代金を現金書留又は定額為替で田宮模型アフターサービス係までお申し込み下さい。

A 部品	470円
B 部品	470円
C 部品	370円
D 部品	370円
E 部品	270円
ビス袋詰(タイヤ含む)	320円
マーク	170円

0395

★ ITEM 14053

田宮模型

静岡市恵田原3-7 千422

For Japanese use only!