

T-26A

13 lutego 1931 roku decyzją RWS SSSR czołg Vickers - jako lekki czołg T-26 przyjęty został do uzbrojenia Armii Czerwonej. Pierwsze seryjne maszyny dwuwieżowe prawie niezmiennie z pierwowzorem angielskim przekazano jednostkom jesienią 1931 roku. Biorą one udział w paradzie 7 listopada z okazji kolejnej rocznicy rewolucji październikowej. W ciągu dwu lat produkcji zbudowano 1627 pojazdów w wersji dwuwieżowej. Czołgi uzbrojone w armaty przeznaczone były dla dowódców plutonów i kompanii. W 1939 roku wozy T-26 różnych wersji stanowiły podstawowe wyposażenie kilkunastu brygad czołgów przydzielonych korpusom strzeleckim lub armiom ogólnowojskowym.

Dane techniczne:

Masa - 8-8,6 t.

Załoga - 3 ludzi.

Wymiary - długość 462 cm, szerokość 244 cm, wysokość 208-219 cm, prześwit 38 cm.

Pancerz - nitowany z płyt walcowanych o grubości 6-13 mm

Naped - silnik gaźnikowy, 4-suwowy, 4-cylindrowy, o poj.

6600 ccm, moc 90 KM, chłodzony powietrzem.

Osiągi - prędkość maks. 30-32 km/h, zasięg po drodze 120-

140 km, w terenie 100 km.

Uzbrojenie - wariant 1- 1 km 7 62 mm DT, 1 armata 37 mm;

wariant 2- 2 km 7 62 mm DT. Zapas amunicji: w1.-180 szt do

armaty, 3000 szt do km; w2.-6489 szt. do km.

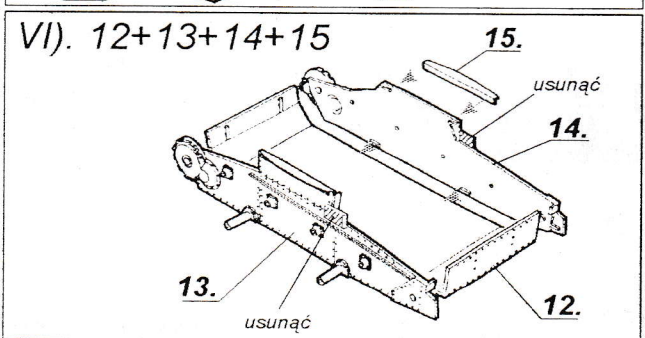
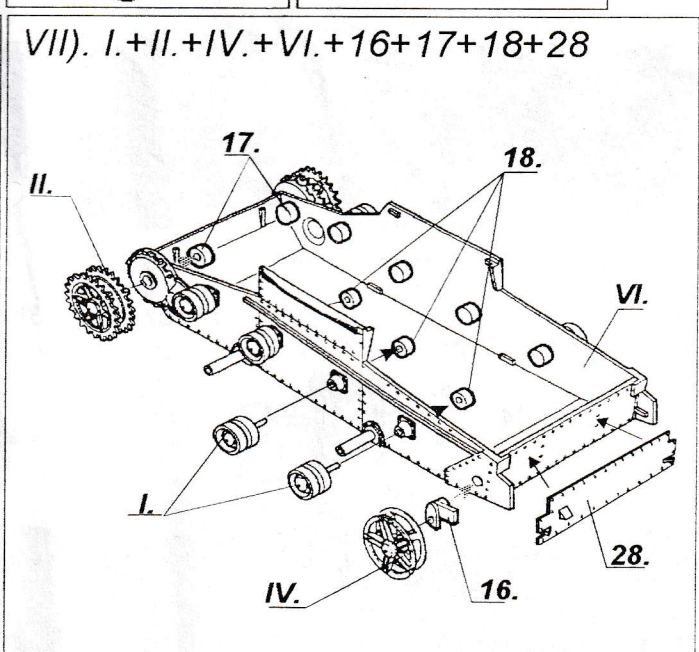
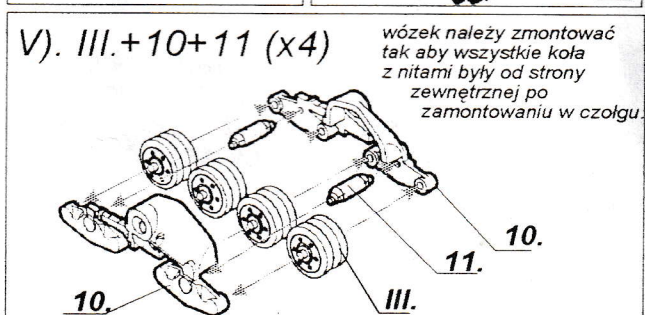
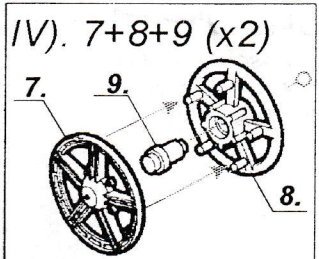
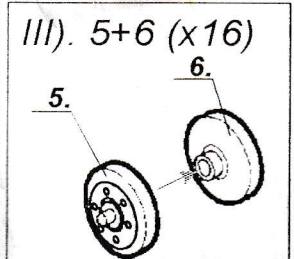
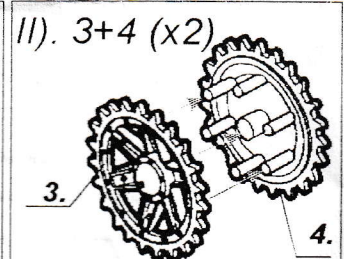
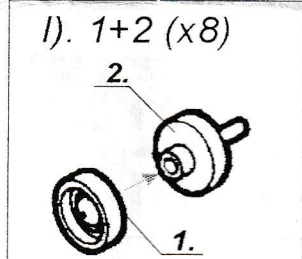
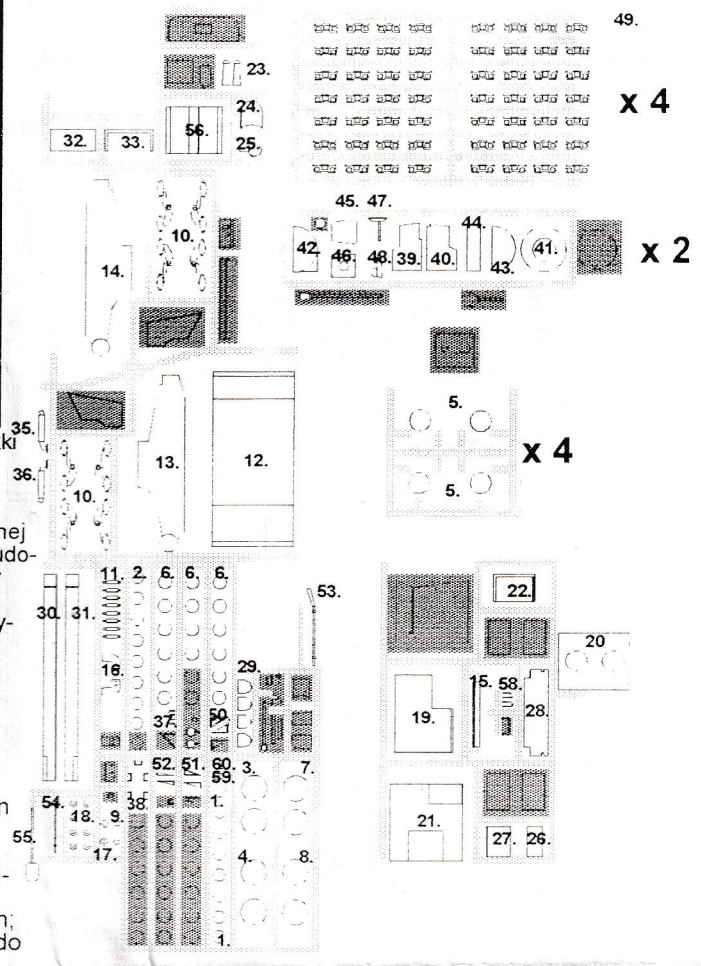

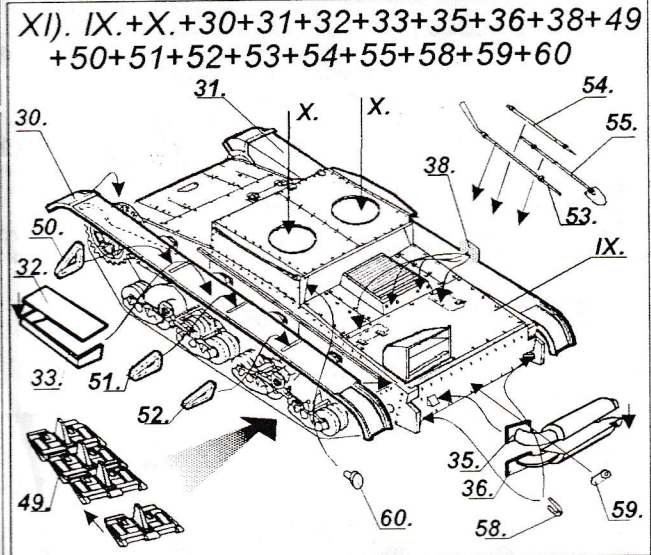
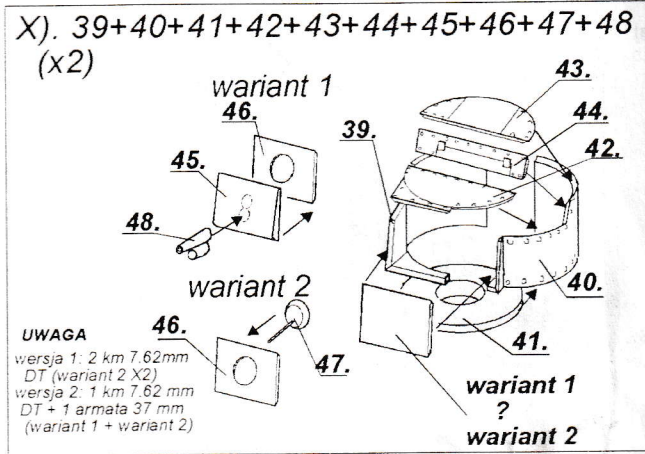
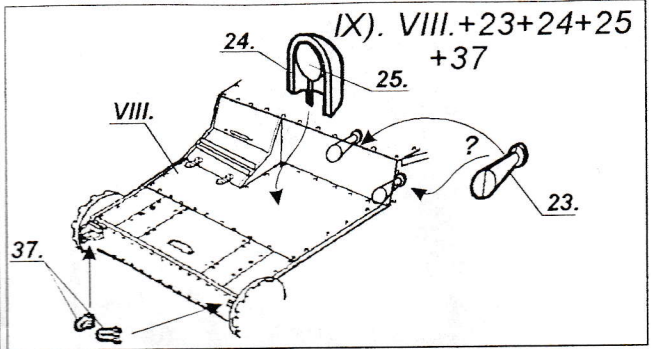
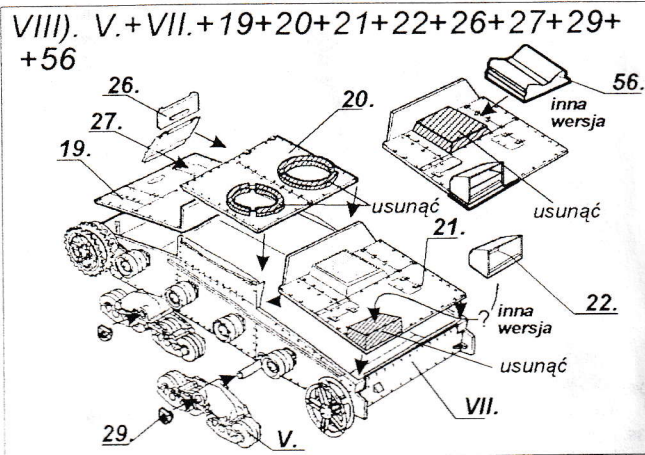

kalkomania

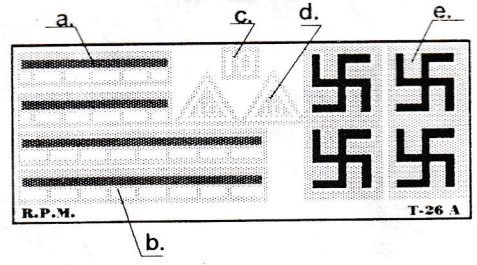

1. T-26A wojsk radzieckich w okresie 1934-37. Według oznaczenia jest to pojazd batalionu pierwszej kompanii.

2. T-26A zdobyty przez Finów w wojnie zimowej. Po remoncie przyjęty na wyposażenie wojska. Wygląd z 1942 roku (zima)

MALOWANIE:

Czołg w całości pomalowany w kolorze zielonym (114), fartuchy gumowe (67). Gąsienice stalowe (53), tłumik rdzawy (113).

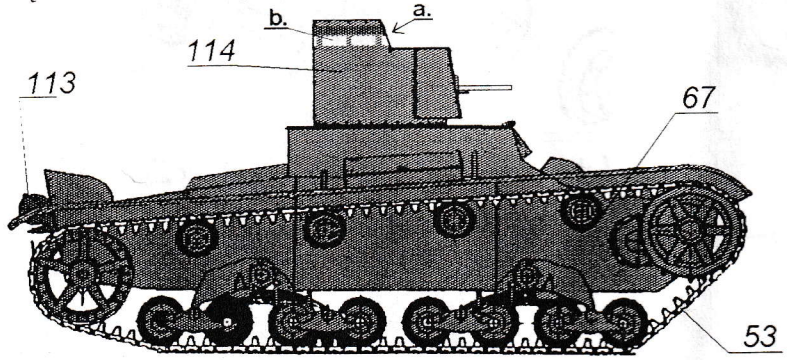

Na standardowe malowanie w kolorze zielonym (114) nałożono kamuflaż z nieregularnych plam w kolorze białym (34), gąsienice stalowe (53), tłumik rdzawy (113). Fartuchy na kołach gumowe (67).

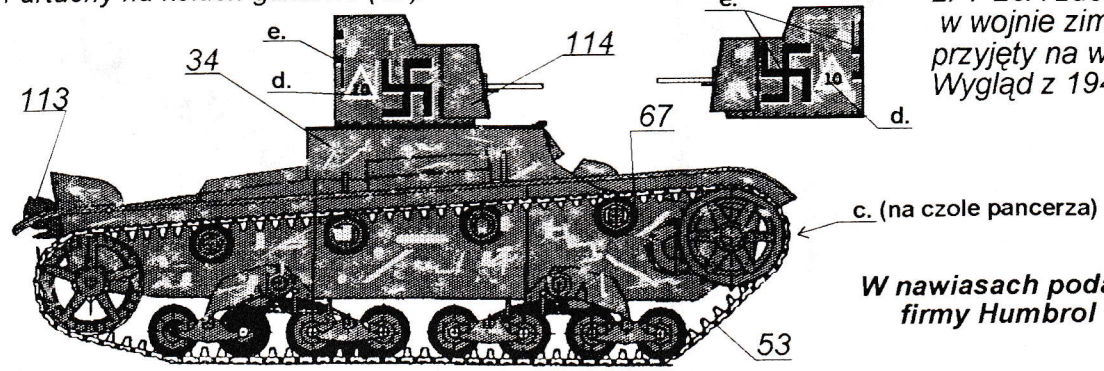

W nawiasach podano numery lakierów firmy Humbrol