

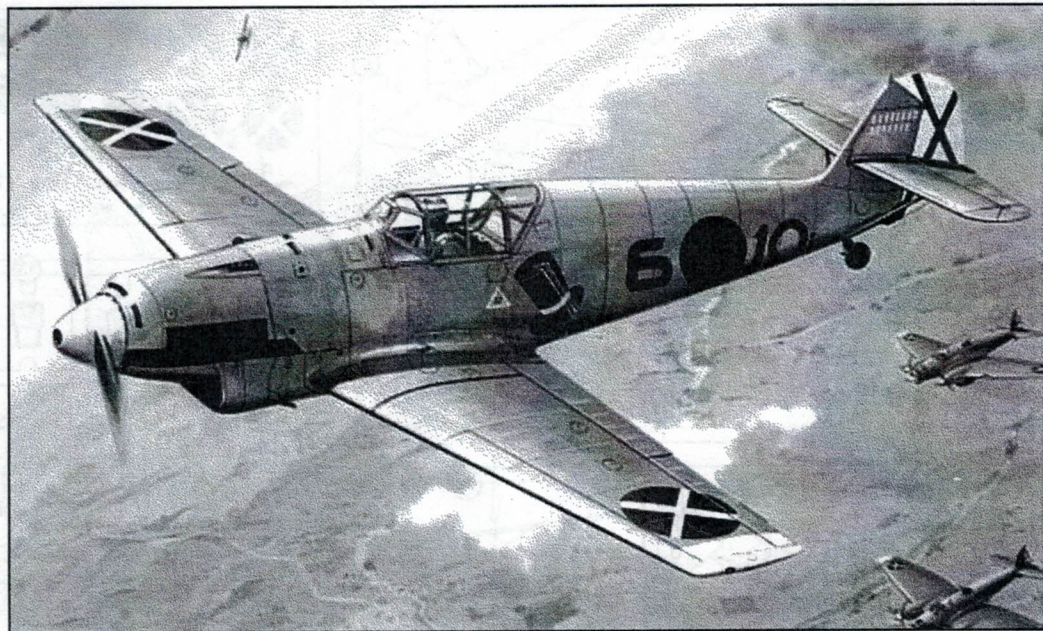

PLASTIC MODEL KITS
LIMITED EDITION
CAT.NO.72209



SPAN : 138 mm
LENGTH : 121 mm
PARTS : 48 pieces
SCALE:1/72

 Bf-109A was the first serial modification of the famous WWII fighter. It was constructed by Willy Messerschmitt at the Bayerische Flugzeugwerke AG in Augsburg. First flight of Me-109V-1 took place in 28.V.1935. Went into production in 1936. Produced 20(22) exemplars of Bf-109A. Most of them were sent to Spain in 1937.

Performances: All-metal monoplane; Engine - Jumo 210B(D) 477 kW (640 h.p.); Armament - 2 x MG 17 cal. 7,92; Speed - 465 kph / 4000 m; Service ceiling - 9000 m; Range - 450 km; Wingspan - 9,90 m; Length - 8,70 m (Schwarz); Height - 2,45 m; Gross weight - 2170 kg.

 Bf-109A - первая серийная модификация известного истребителя времен Второй Мировой войны, построенная на Баварском авиационном заводе (BFW) под руководством Вилли Мессершмитта. Me-109V-1 совершил первый полет 28.V.1935. В серийное производство был запущен в 1936 г. Построено 20(22) Bf-109A, большинство из которых в 1937 г. было отправлено в Испанию.

Технические характеристики: Цельнометаллический моноплан; Двигатель - Jumo 210B(D) 477 кВт (640 л.с.); Вооружение - 2 x MG 17 калибра 7,92 мм; Максимальная скорость - 465 км/ч / 4000 м; Потолок - 9000 м; Дальность полета - 450 км; Размах крыльев - 9,90 м; Длина - 8,70 м; Высота - 2,45 м; Максимальный вес - 2170 кг.

The model is executed on technology short run and is intended only for experienced modelers
Word-wide distributor for AMODEL kits : IBG,Warsawa,Poland
Fax:(4822)842-56-29 ; E-Mail:ibgsc@ibg.com.pl

Модель выполнена по технологии short run и предназначена только для опытных моделеров
Дистрибьютор моделей AMODEL : IBG,Варшава,Польша
Факс:(4822) 842-56-29 ; E-Mail:ibgsc@ibg.com.pl



USED SYMBOLS / ИСПОЛЬЗУЕМЫЕ СИМВОЛЫ

1

STAGES OF ASSEMBLY
ЭТАПЫ СБОРКИ

1

NUMBER PARTS
НОМЕР ДЕТАЛИ

1

APPLY DECALS
НАНЕСТИ
ДЕКАЛЬ

A

TO PAINT
ОКРАСИТЬ

1

GLUE
КЛЕИТЬ



DON'T GLUE
НЕ КЛЕИТЬ

?

OPTIONAL
НА ВЫБОР



MAKE A HOLE
ВЫПОЛНИТЬ
ОТВЕРСТИЕ



DETACH WITH KNIFE
ОТДЕЛИТЬ НОЖОМ

2x

QUANTITY OF OPERATIONS(PARTS)
КОЛИЧЕСТВО ОПЕРАЦИЙ(ДЕТАЛЕЙ)



USED PAINTS / ИСПОЛЬЗУЕМЫЕ КРАСКИ

A

HUMBROL 11
SILVER
СЕРЕБРИСТЫЙ

B

HUMBROL 34
WHITE
БЕЛЫЙ

C

HUMBROL 33
BLACK
ЧЕРНЫЙ

D

HUMBROL 113
RUST
РЖАВИНА

E

HUMBROL 182
RUBBER
РЕЗИНА

F

HUMBROL 31
SLATE GREY (RLM 02)
СЕРО-ЗЕЛЕНЫЙ

4 14 36 2 3

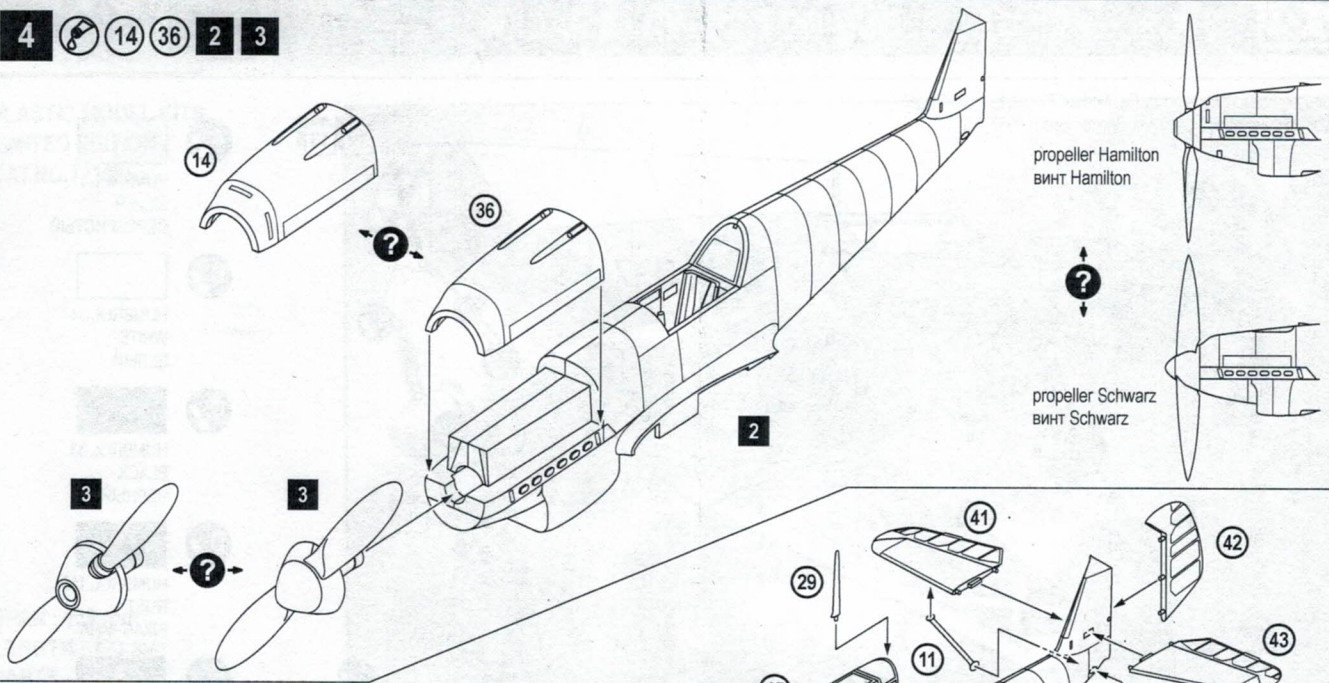

5 9 11 27 29
39 40 41 42
43 44 45 4

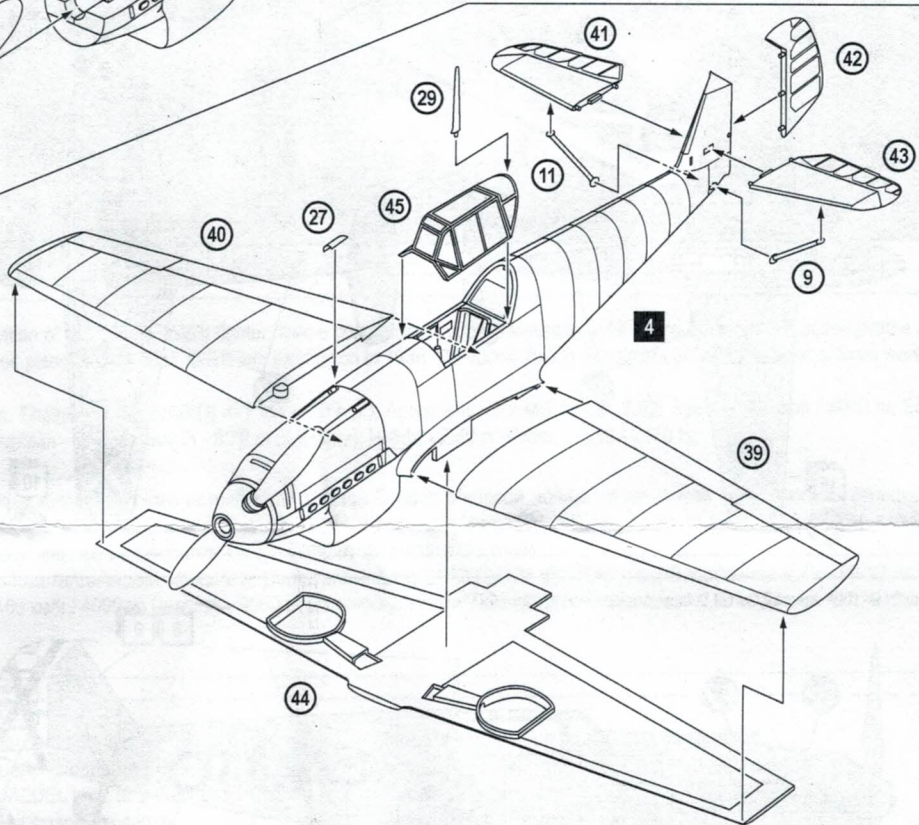

6 7 19 20 2x 21 22 23
24 2x 25 30 31 5

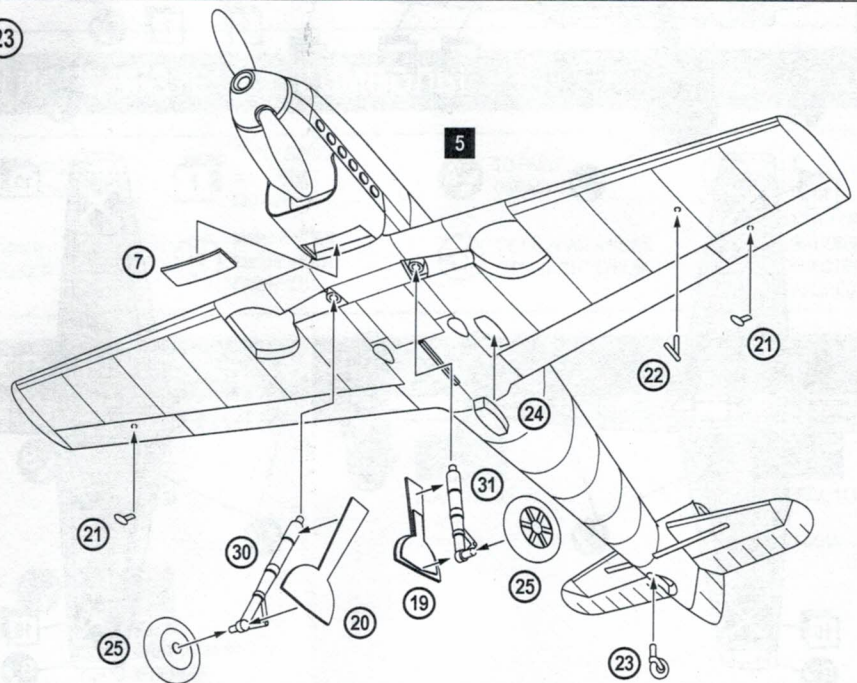

Messerschmitt Bf-109A flown by Fw. Norbert Flegel, Lt. Rolf Pingel and Oblt. Werner Molders, Legion Condor, Spain, 1937

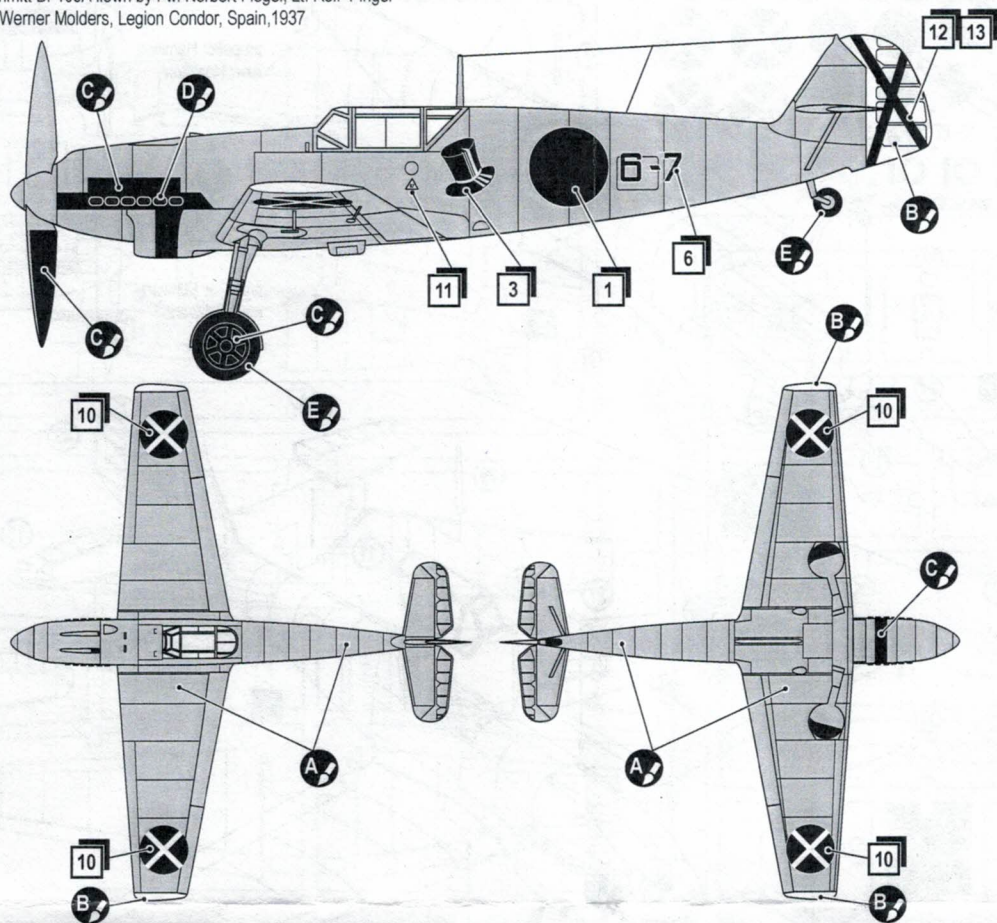

- A** HUMBROL 11 SILVER СЕРЕБРИСТЫЙ
- B** HUMBROL 34 WHITE БЕЛЫЙ
- C** HUMBROL 33 BLACK ЧЕРНЫЙ
- D** HUMBROL 113 RUST РЖАВЧИНА
- E** HUMBROL 182 RUBBER РЕЗИНА

Messerschmitt Bf-109A flown by Gunter Lutzow, Legion Condor, Spain, 1937

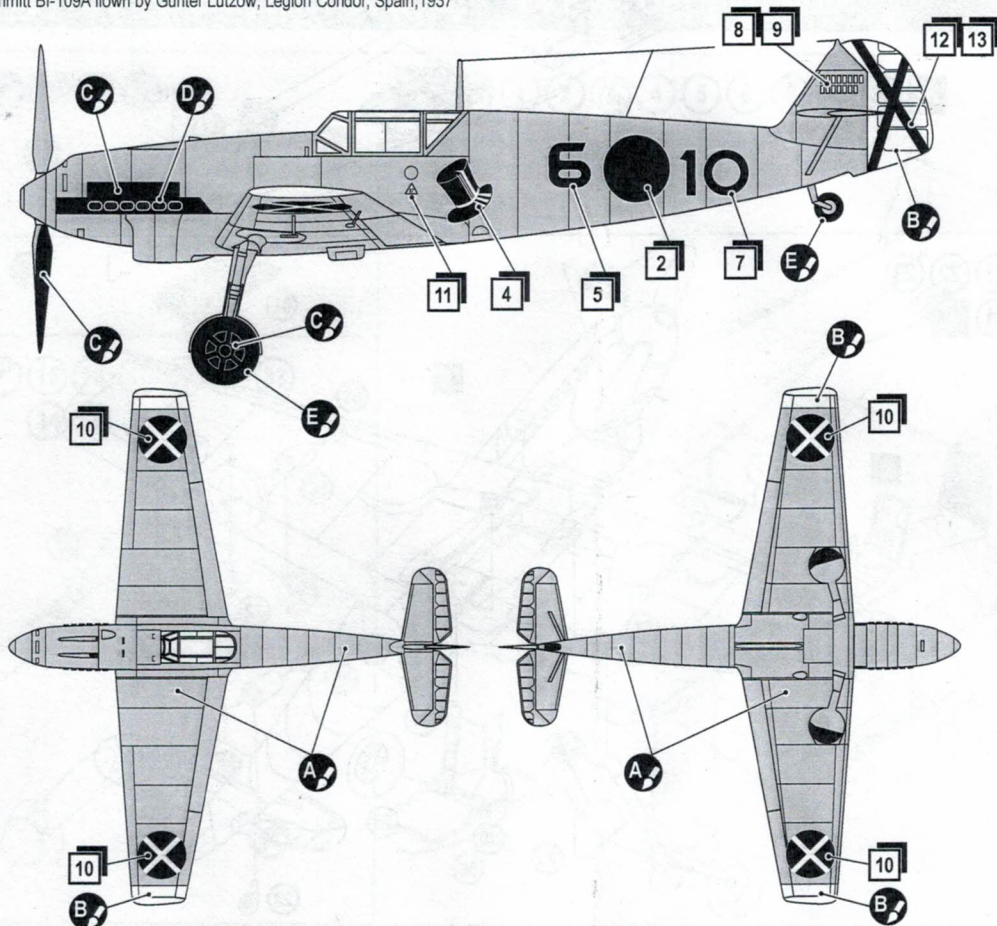

- A** HUMBROL 11 SILVER СЕРЕБРИСТЫЙ
- B** HUMBROL 34 WHITE БЕЛЫЙ
- C** HUMBROL 33 BLACK ЧЕРНЫЙ
- D** HUMBROL 113 RUST РЖАВЧИНА
- E** HUMBROL 182 RUBBER РЕЗИНА