

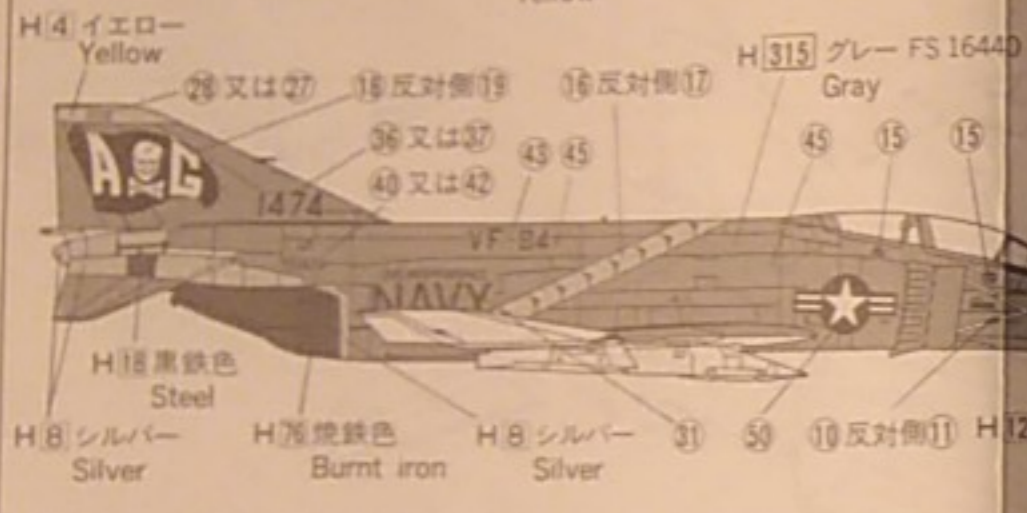

Painting & Decals  
 アメリカ海軍 VF-84 “ジョリーロジャース”  
 U.S. NAVY VF-84 “JOLLY ROGERS”

〈上面 TOP VIEW〉

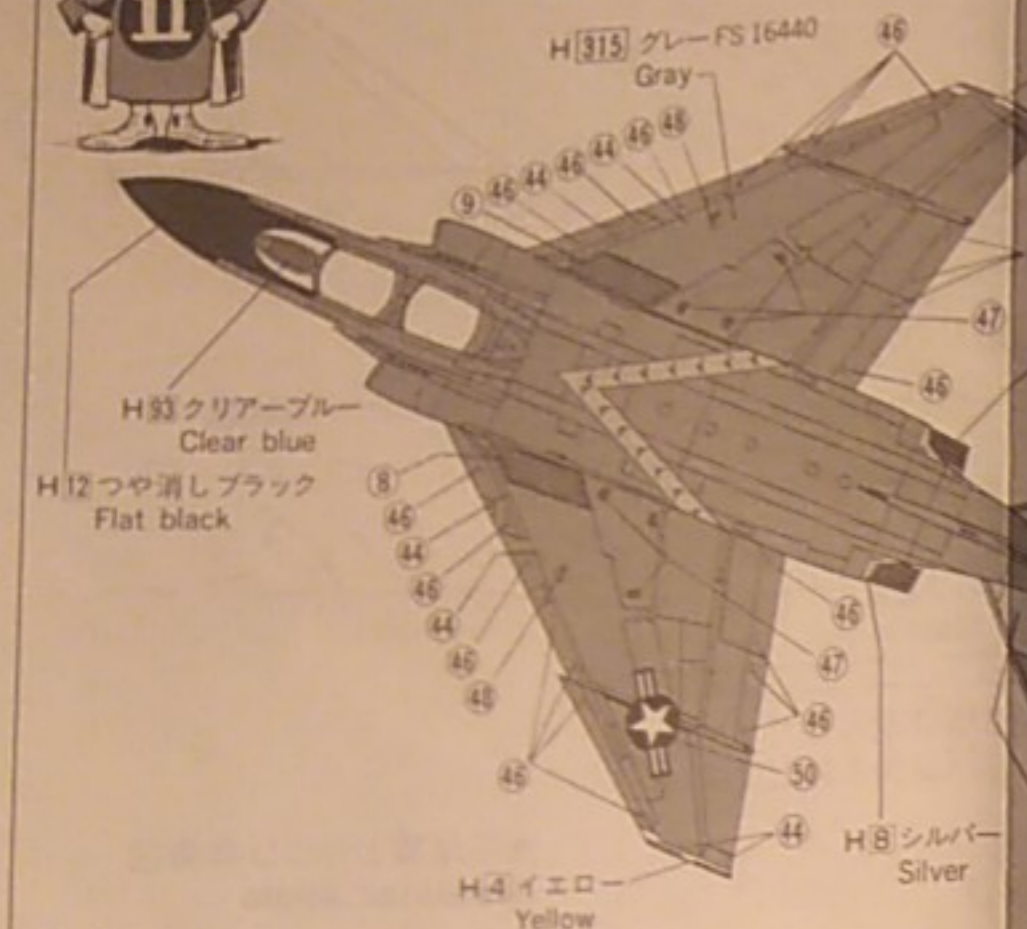

〈下面 BOTTOM VIEW〉

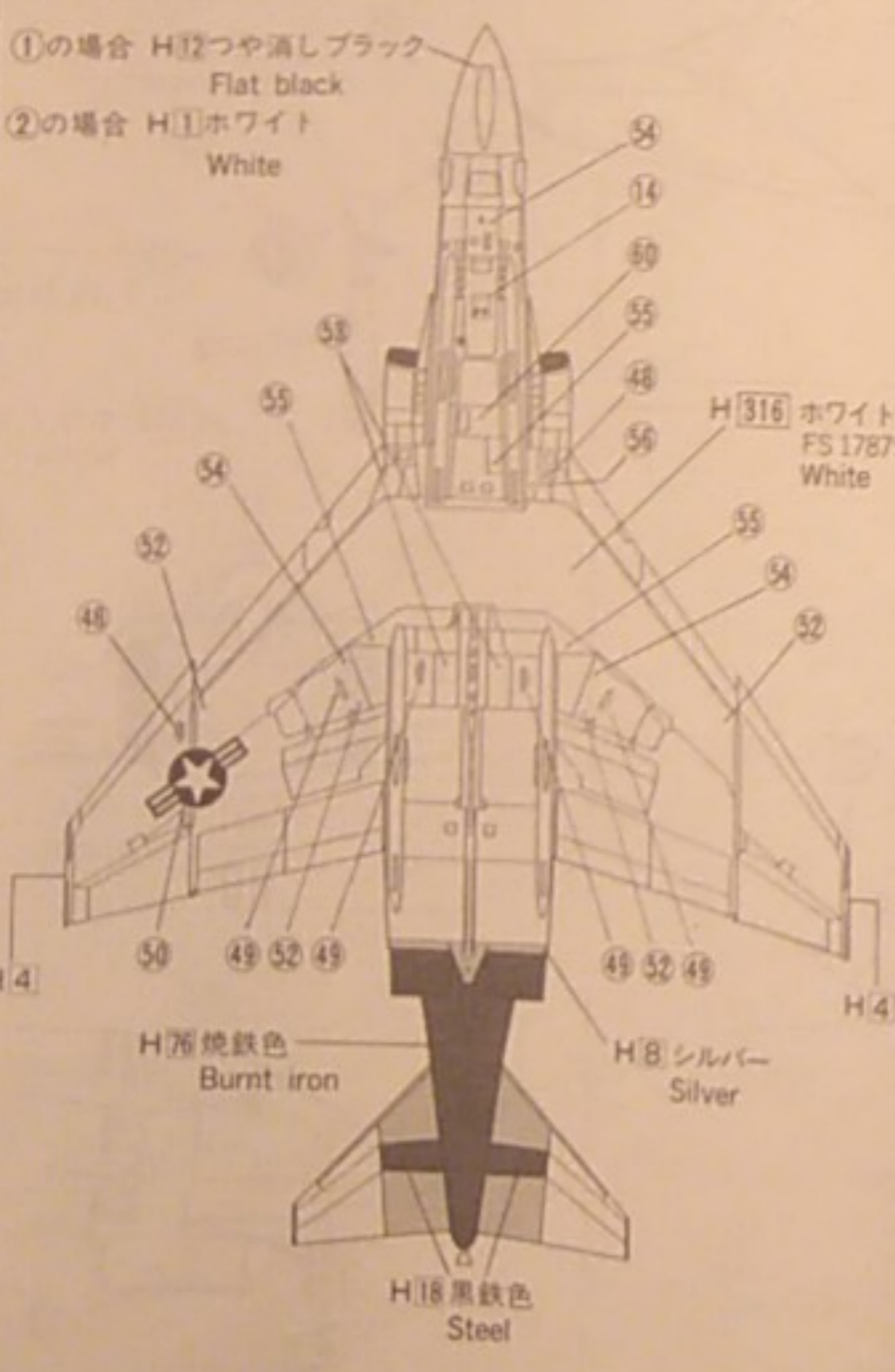

〈上面 TOP VIEW〉

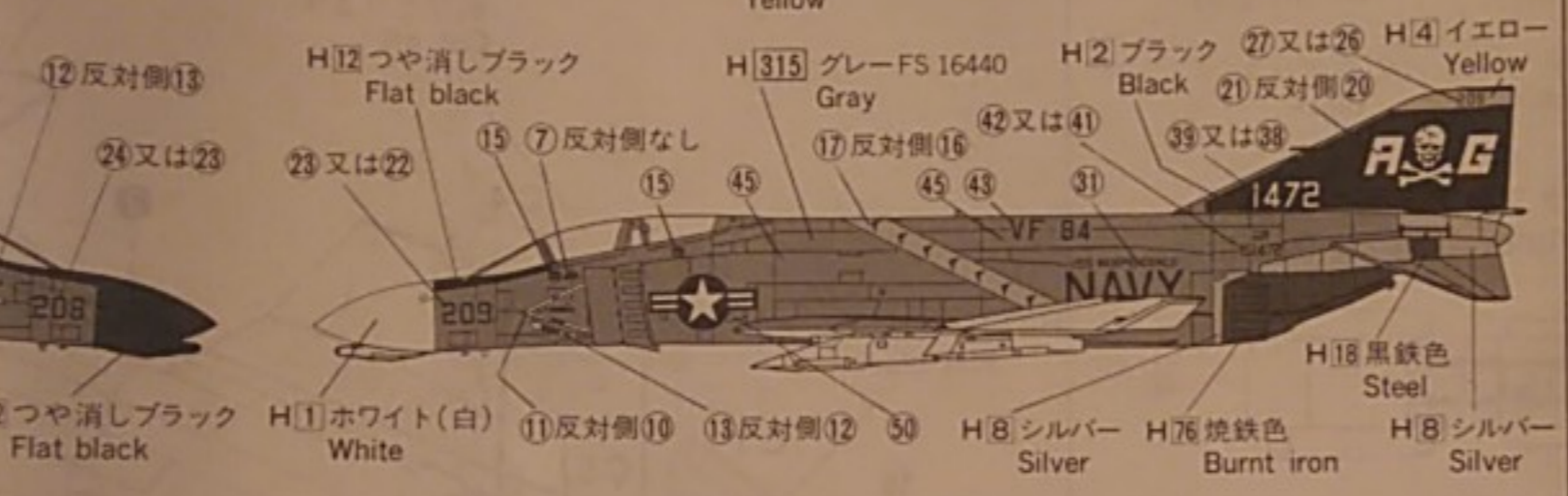
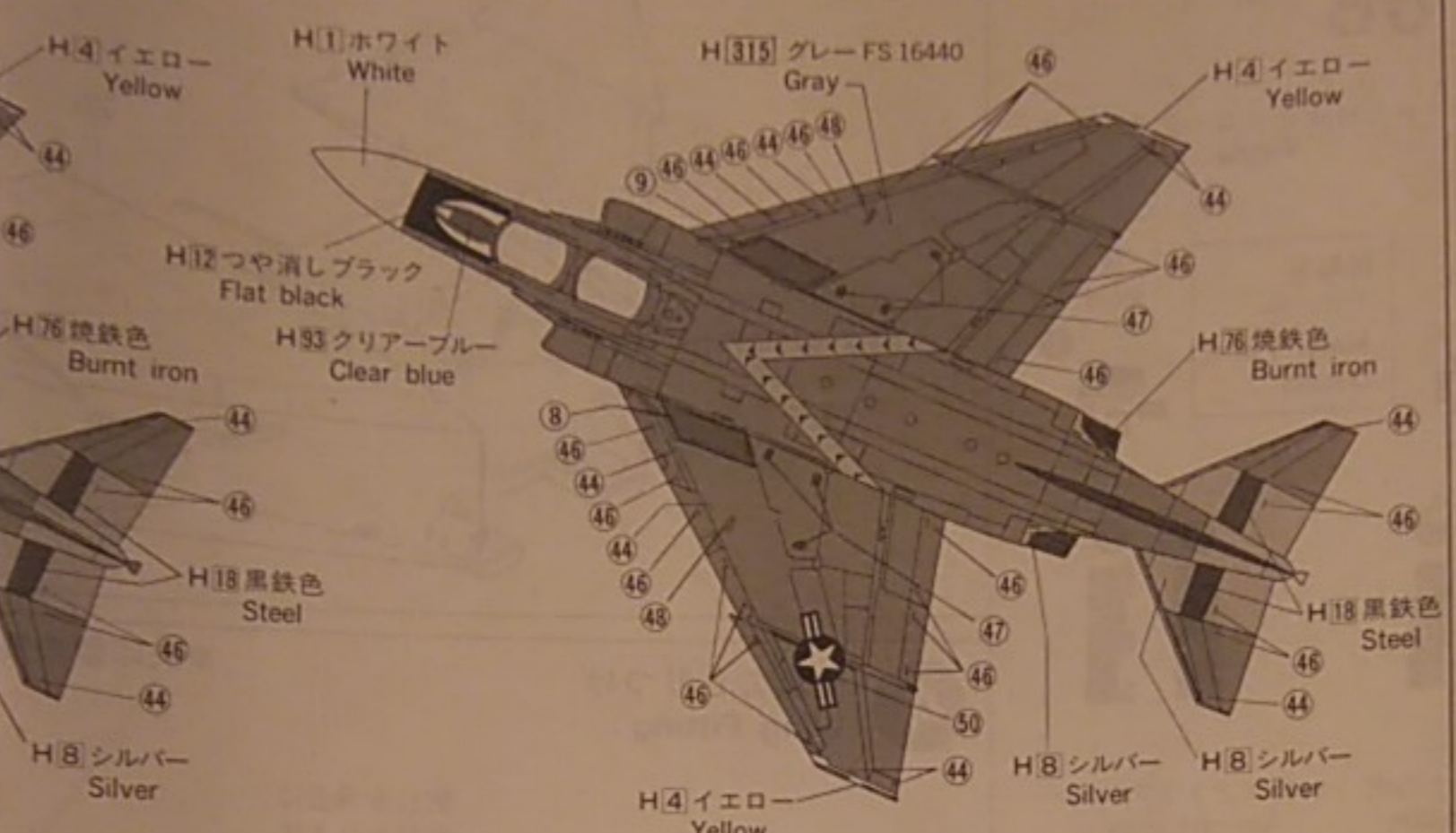

アメリカ海軍 VF-213 “ブラック・ライオンズ” F-4G(Bu. No. 150642)  
 U.S. NAVY “BLACK LIONS”

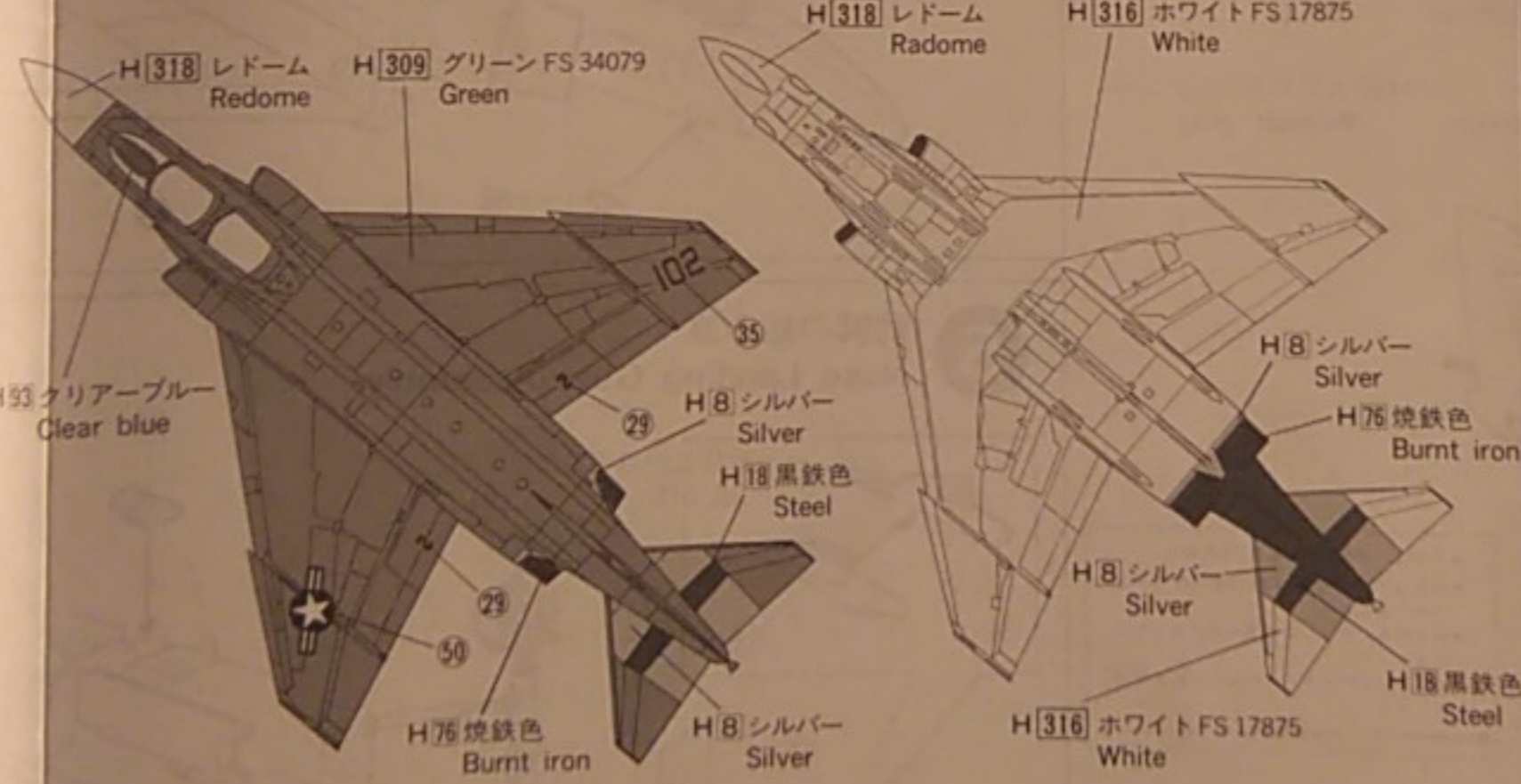

1/72 McDONNELL DOUGLAS  
 F-4B PHANTOM II  
 “JOLLY ROGERS”  
 F-4B ファントム II  
 G-11 “ジョリーロジャース”



ファントム II F-4Bは、それまで47機生産された原型機、テスト初期量産型のF-4Aに次いで、本格量産型となったもので、F-4エンジンをパワーアップされた推力75.6kNのJ79-GE-8に変わって、1961年3月に初飛行、10月には空母サラトガへの配備が開始され、1962年6月からは海兵隊へも引渡されて、1967年の1月まで機体生産された。

ベトナム戦前半の主力戦闘機として活躍したが、現在ではN型に置き換えられた機体を除いてすべて退役している。

G型は F-4Bを改造したもので、自動着陸システムのため電子機器が強化され、全天候での運用率を高めたものだが、同じ思想を盛り込んだF-4Eを開発したことから、12機しか生産されず、それも後でB型に置き換えられたため貴重な機体です。

したがって、空軍のF-4Gとは別のものです。

部品等を紛失したり、破損した場合は実費でおわけしますので、ハガキに機名と必要な部品を明記して、当社アフターサービス係迄お申し込み下さい。なお、代金等の電話でのお問い合わせは、日・祭日を除く朝8時から夕方5時までです。

FUJIMI フジミ模型株式会社 / 静岡県静岡市駿河区4-21-1 千422 ☎(0542)86-0346/FAX(0542)86-0347 FUJIMI Corporation / 4-21-1 TORO SHIZUOKA CITY JAPAN TELEX: 3952

3 主翼の組み立て  
Wing Assembly

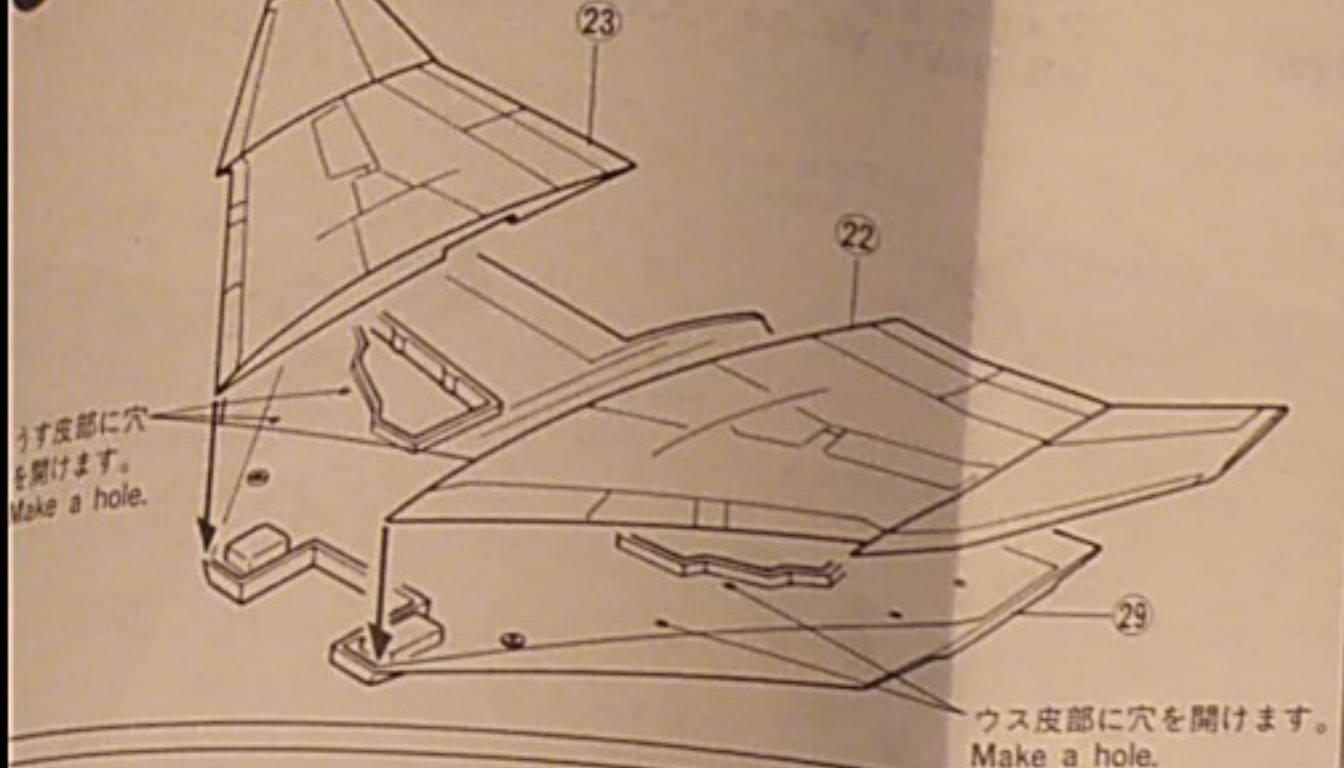

主翼のとりつけ  
Wing Fitting

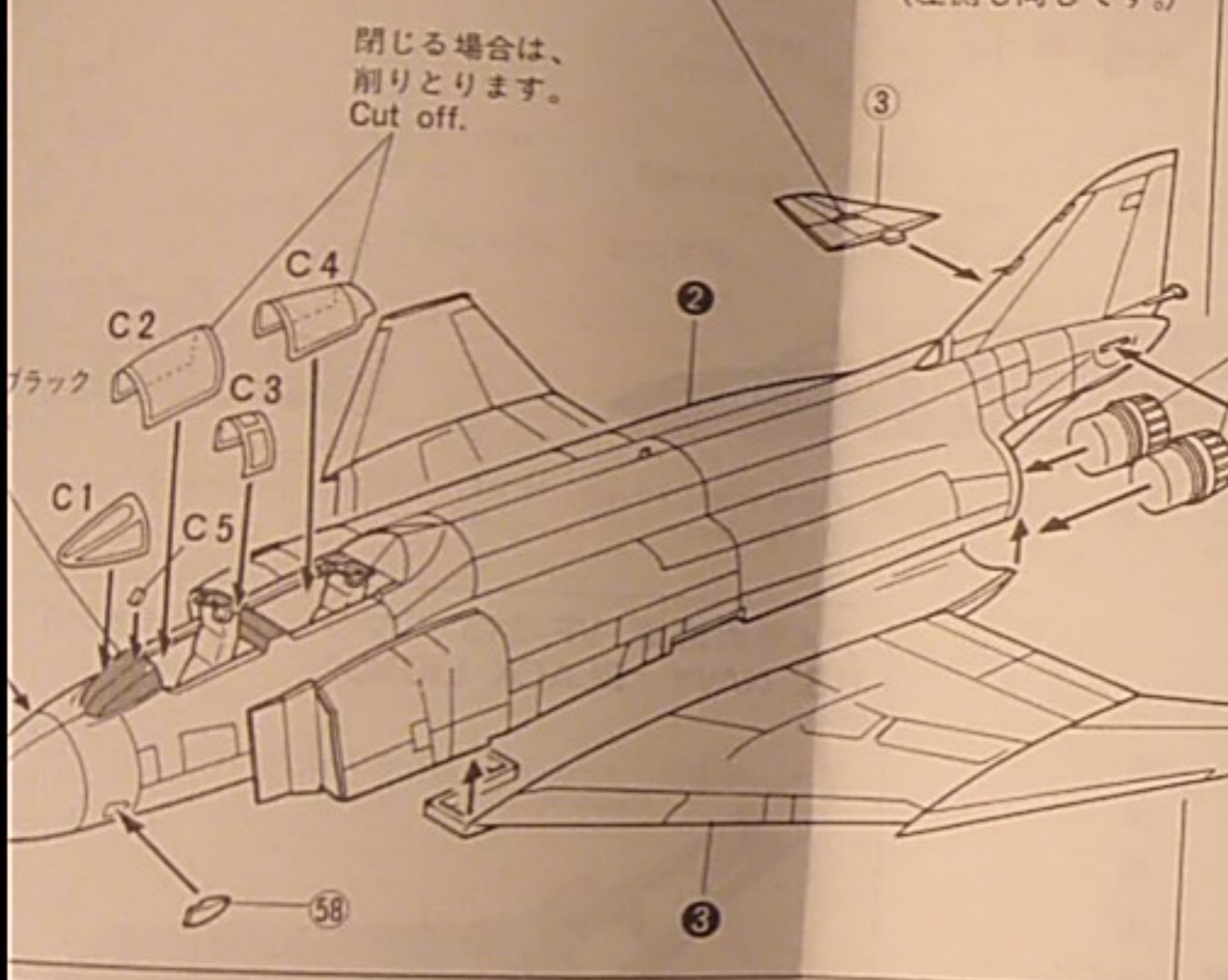

組み立て  
Landing Gear Assembly

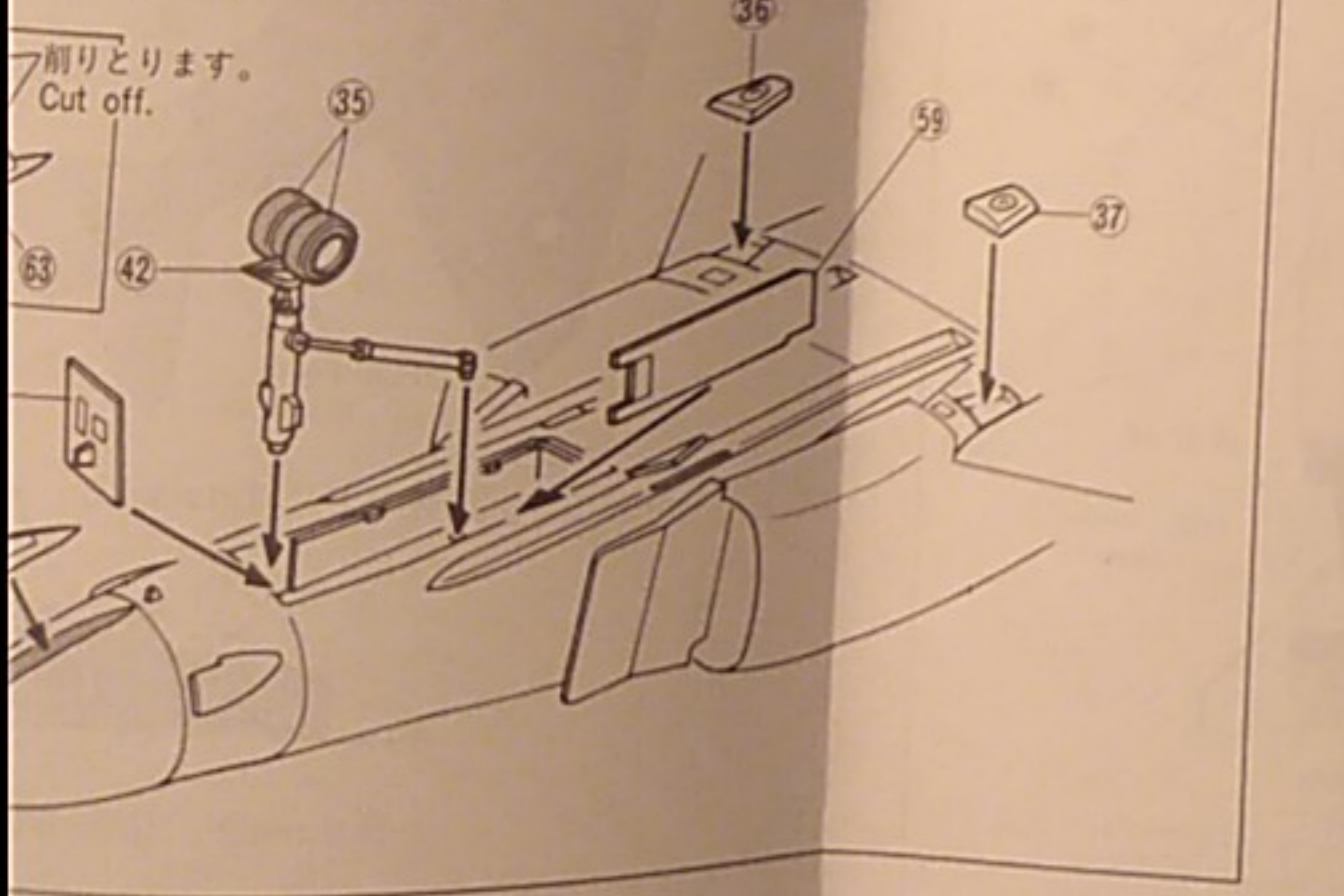

主翼左下面  
H34 クリームイエロー Cream yellow

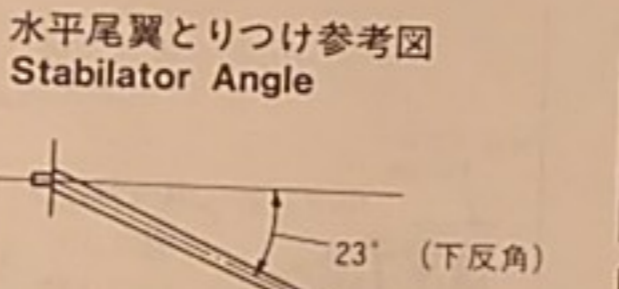
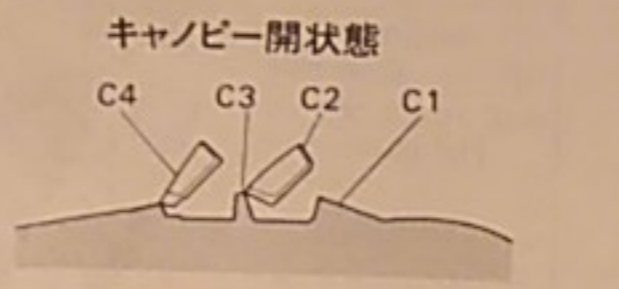

脚の塗装 Nose Gear Painting

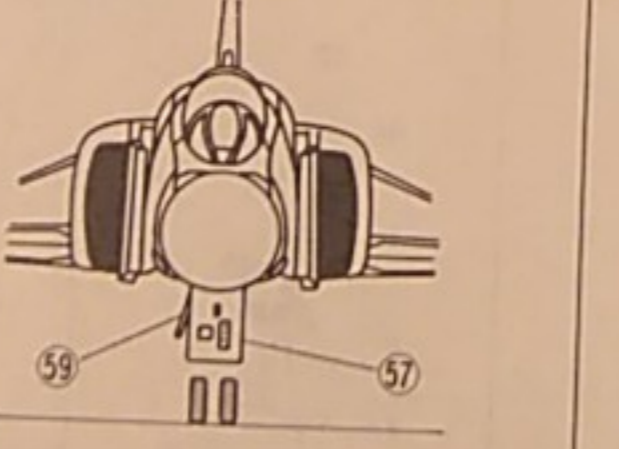
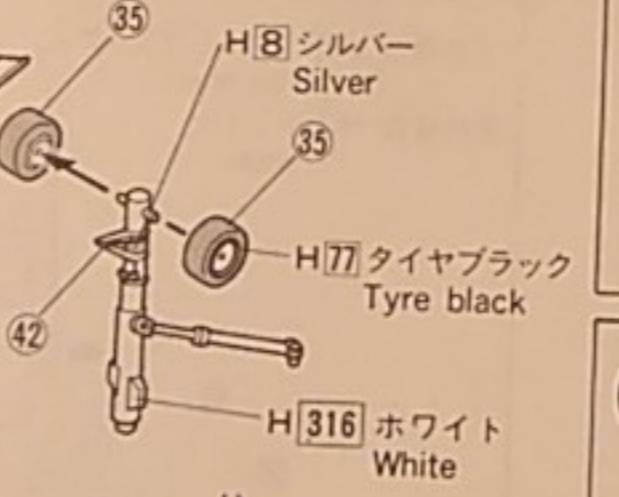

6 主脚の組み立て  
Main Gear Assembly

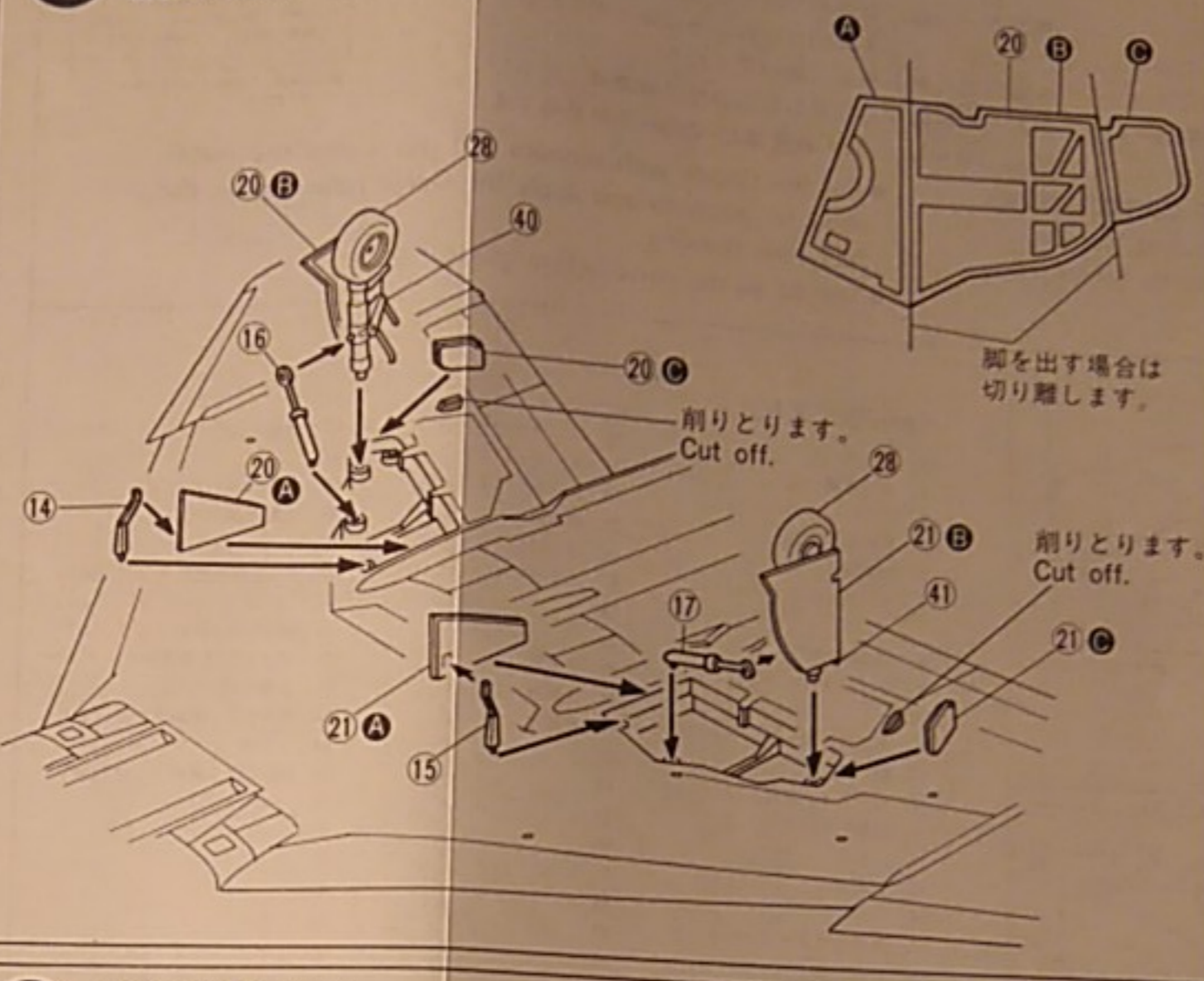

7 武装の組み立て  
Armament Assembly

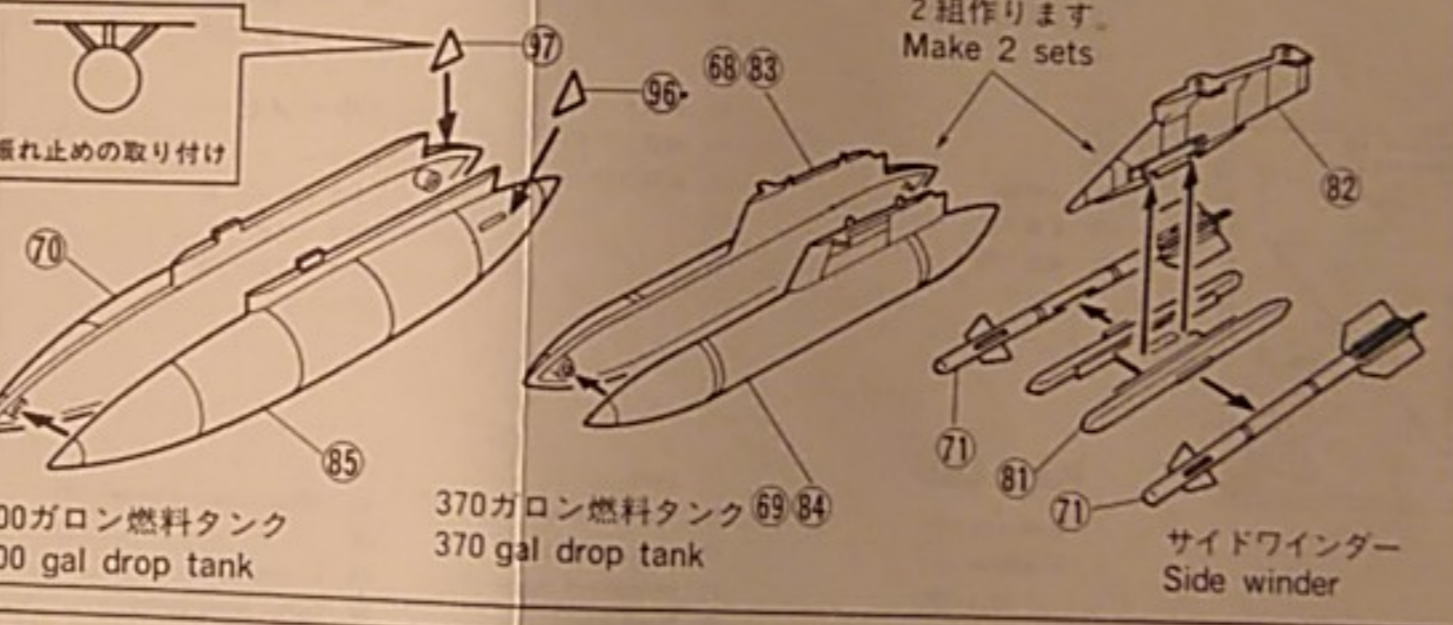

8 武装のとりつけ  
Armament Fitting

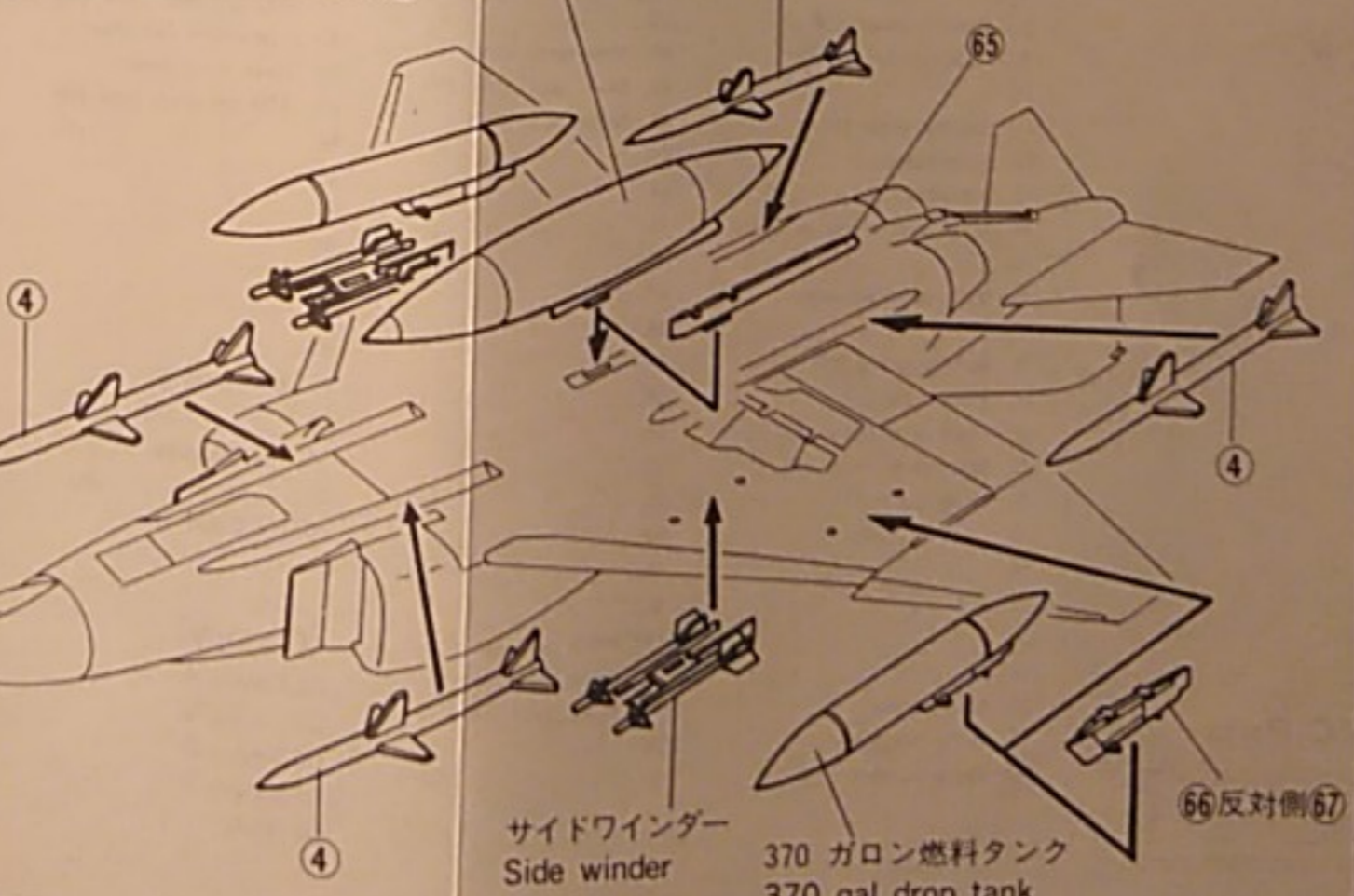

- 脚柱 Gear strut H316 ホワイト White
- オレオ Oleo strut H8 シルバー Silver
- ホイール Wheel H316 ホワイト White
- タイヤ Tyre H77 タイヤブラック Tyre black
- 脚扉内側 Gear cover inside H316 ホワイト White
- 脚収納庫 Gear bay H316 ホワイト White

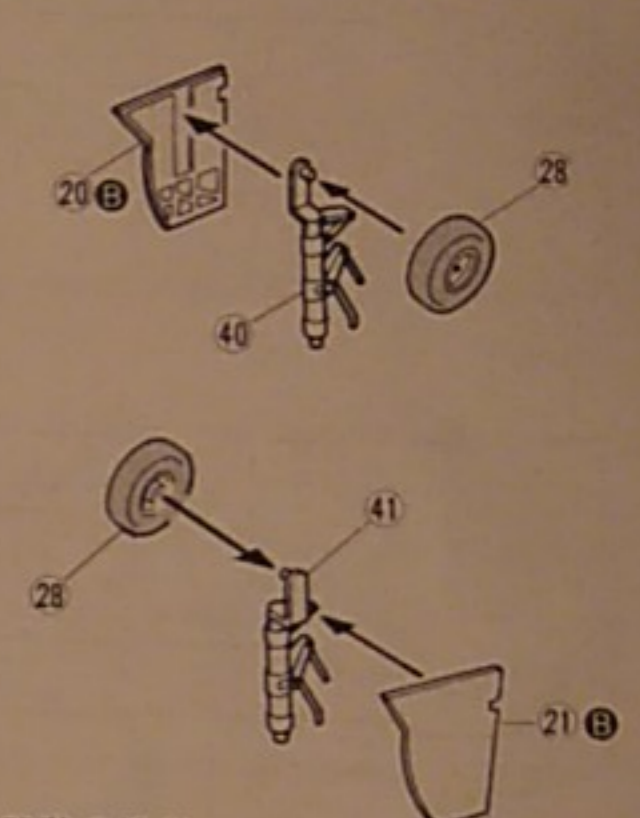

武装の塗装  
Armament Painting

- 600ガロン燃料タンク 600 gal drop tank H316 ホワイト White
- 370ガロン燃料タンク 370 gal drop tank H316 ホワイト White
- パイロン Pylon H316 ホワイト White
- ランチャー Launcher H316 ホワイト White

サイドワインダーの塗装  
Sidewinder Painting

- AIM-9B 71 H4 イエロー Yellow
- H11 ホワイト White
- H2 ブラック Black
- H8 シルバー Silver

スパローの塗装  
Sparrow Painting

- AIM-7E 4
- H2 ブラック Black
- H4 イエロー Yellow
- H51 ガルグレー Light gull gray
- H11 ホワイト White

★くみだてる前にお読みください。

- くみだてるまえに一度説明書をよくよんでください。
- せっちゃんするまえに部品のかりくみをしてください。
- とそうをする場合は安全なマシナリ木性ホビーカラーを使いましょう。

★Read the following well before constructing.

- Read the instruction well before constructing the Kit.
- If you find the wrong parts on your way to constructing please contact us soon.

- デカールは、はさみできりとり水に10秒くらいつけてからひきだして4面図をさんこうにはってください。
- 製作前に部品をよく調べてください。
- 万一不良品がありましたら当社迄御連絡ください。
- H□番号はマシナリ木性ホビーカラーの色番号です。

- Cut the Decals with scissors and dip it into the water about ten seconds and apply the Decal referring to the four-view drawing.
- Test-fit all the parts before gluing.

本製品は品質向上のため各種部品を改良し、数量を増やしてあります。1. 必ずしもこの通りに作らなくても構いません。2. 必ずしもこの通りに作らなくても構いません。3. 必ずしもこの通りに作らなくても構いません。4. 必ずしもこの通りに作らなくても構いません。5. 必ずしもこの通りに作らなくても構いません。

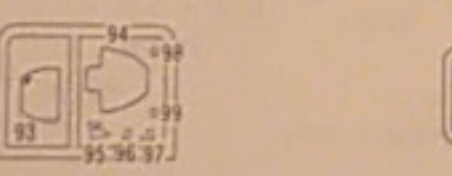
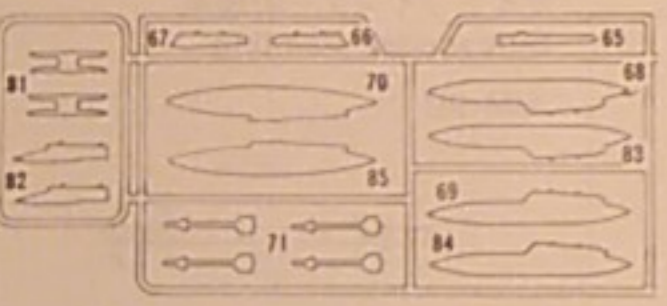
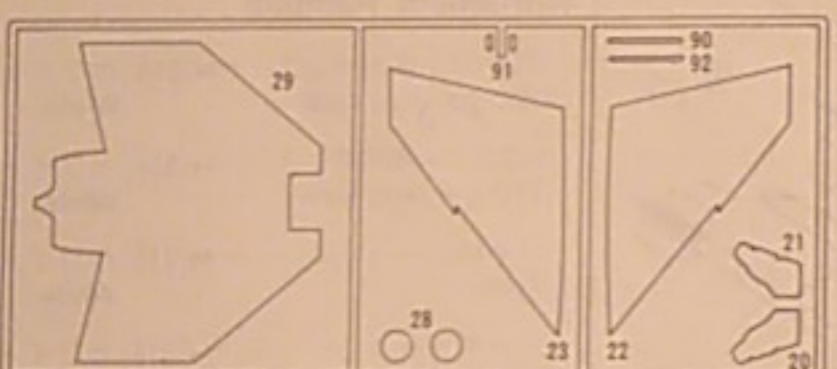
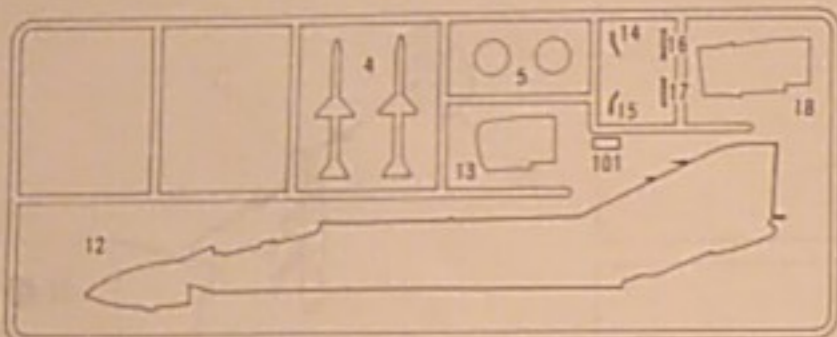
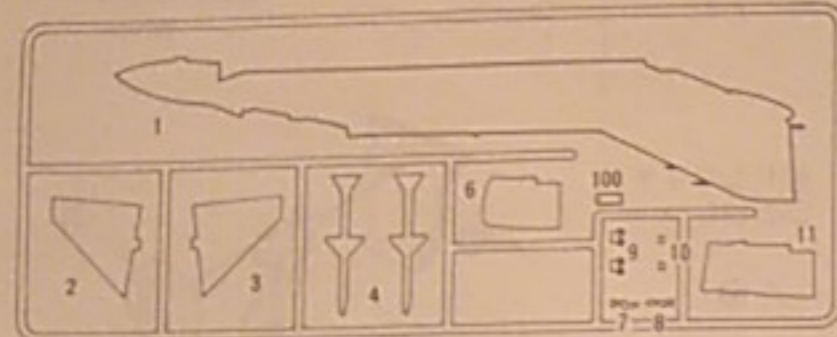

《パーツリスト》

- |                   |                 |                       |
|-------------------|-----------------|-----------------------|
| 1. 胴体(右)          | 31. シート         | 62.                   |
| 2. 水平尾翼(左)        | 32. コックピットフロア   | 63. 機首アンテナカバー(右)      |
| 3. (右)            | 33. メーターパネル(後)  | 64. (左)               |
| 4. AIM-7E Sparrow | 34. メーターパネル(前)  | 65. センターパイロン          |
| 5. 排気管            | 35. 前車輪         | 66. 主翼外側パイロン          |
| 6. インテイク(右)       | 36. カタパルトフック(左) | 67. (右)               |
| 7.                | 37. カタパルトフック(右) | 68. 370ガロン燃料タンク(右)    |
| 8. 操縦桿(前)         | 38.             | 69. (左)               |
| 9. フェイスカーテンハンドル   | 39.             | 70. 600ガロン燃料タンク(右)    |
| 10.               | 40. 主脚柱(左)      | 81. サイドワインダーランチャー     |
| 11. スプリッタープレート(右) | 41. 主脚柱(右)      | 82. 主翼内側パイロン          |
| 12. 胴体(左)         | 42. 前脚柱         | 83. 370ガロン燃料タンク(右)    |
| 13. インテイク(左)      | 43.             | 84. (左)               |
| 14. 主脚カバー支柱       | 44.             | 85. 600ガロン燃料タンク(左)    |
| 15. (右)           | 45.             | 86.                   |
| 16. 主脚支柱          | 46.             | 87.                   |
| 17. (左)           | 47.             | 88.                   |
| 18. スプリッタープレート(左) | 48.             | 89.                   |
| 19. ヒーター管         | 49.             | 90.                   |
| 20. 主脚カバー(左)      | 50.             | 93. バルクヘッド(左)         |
| 21. 主脚カバー(右)      | 51.             | 94. バルクヘッド(右)         |
| 22. 主翼上面(左)       | 52.             | 96. 600ガロン燃料タンクフィン(左) |
| 23. 主翼上面(右)       | 53.             | 97. (右)               |
| 24.               | 54.             | 100. P.C.E.扉(右)       |
| 25.               | 55.             | 101. P.C.E.扉(左)       |
| 26.               | 56.             |                       |
| 27.               | 57. 前脚カバーC      |                       |
| 28. 主車輪           | 58. 機首エアインテイク   |                       |
| 29. 主翼下面          | 59. 前脚カバーD      |                       |
| 30. 機首下面          | 60.             |                       |
|                   | 61.             |                       |

《キャノピー》

- C1 キャノピーA
- C2 キャノピーB
- C3 キャノピーC
- C4 キャノピーD
- C5 O.S.D

《Parts List》

- |                              |                          |                            |
|------------------------------|--------------------------|----------------------------|
| 1. Fuselage (R)              | 31. Seat                 | 62.                        |
| 2. Stabilator (L)            | 32. Cockpit floor        | 63. Nose antenna cover (R) |
| 3. (R)                       | 33. Instrument panel     | 64. (L)                    |
| 4. AIM-7E Sparrow            | 34. Instrument panel (F) | 65. Center pylon           |
| 5. Jet nozzle                | 35. Nose wheel           | 66. Outer wing pylon       |
| 6. Air intake (R)            | 36. Catapult hook (L)    | 67. (R)                    |
| 7.                           | 37. (R)                  | 68. 370 gal drop tank (R)  |
| 8. Control column A          | 38.                      | 69. (L)                    |
| 9. Face curtain handle       | 39.                      | 70. 600 gal drop tank (R)  |
| 10.                          | 40. Main gear strut (L)  | 81. Sidewinder launcher    |
| 11. Splitter plate (R)       | 41. Main gear strut (R)  | 82. Inner wing pylon       |
| 12. Fuselage (L)             | 42. Nose gear strut      | 83. 370 gal drop tank (R)  |
| 13. Air intake (L)           | 43.                      | 84. (L)                    |
| 14. Main gear cover actuator | 44.                      | 85.                        |
| 15. (R)                      | 45.                      | 86.                        |
| 16. Main gear actuator       | 46.                      | 87.                        |
| 17. (L)                      | 47.                      | 88.                        |
| 18. Splitter plate (L)       | 48.                      | 89.                        |
| 19. Pitot tube               | 49.                      | 90.                        |
| 20. Main gear cover (L)      | 50.                      | 93. Bulk head (F)          |
| 21. Main gear cover (R)      | 51.                      | 94. (R)                    |
| 22. Wing top (L)             | 52.                      | 96. 600 gal tank fin (L)   |
| 23. (R)                      | 53.                      | 97. (R)                    |
| 24.                          | 54.                      | 100. P.C.E. door (R)       |
| 25.                          | 55.                      | 101. (L)                   |
| 26.                          | 56.                      |                            |
| 27.                          | 57. Nose gear cover C    |                            |
| 28. Main wheel               | 58. Nose air intake      |                            |
| 29. Wing bottom              | 59. Nose gear cover D    |                            |
| 30. Nose bottom              | 60.                      |                            |
|                              | 61.                      |                            |

《Canopy》

- C1 Canopy A
- C2 Canopy B
- C3 Canopy C
- C4 Canopy D
- C5 O.S.D

C部品 C Parts

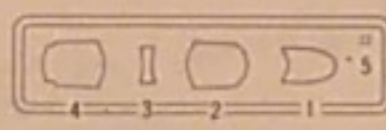

Painting & Decals

アメリカ海軍 VF-84 "ジョリーロジャース"  
U.S. NAVY VF-84 "JOLLY ROGERS"

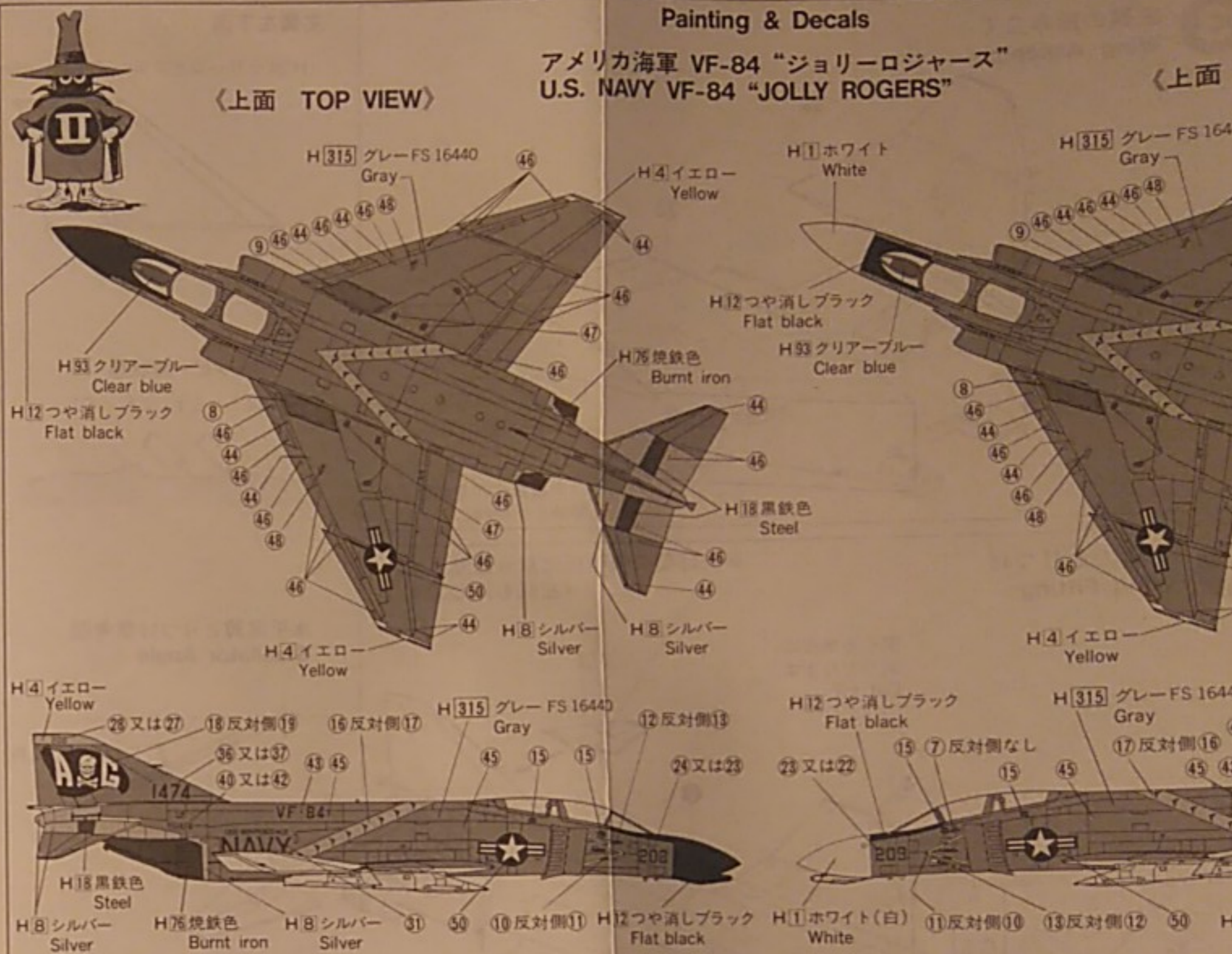

《下面 BOTTOM VIEW》

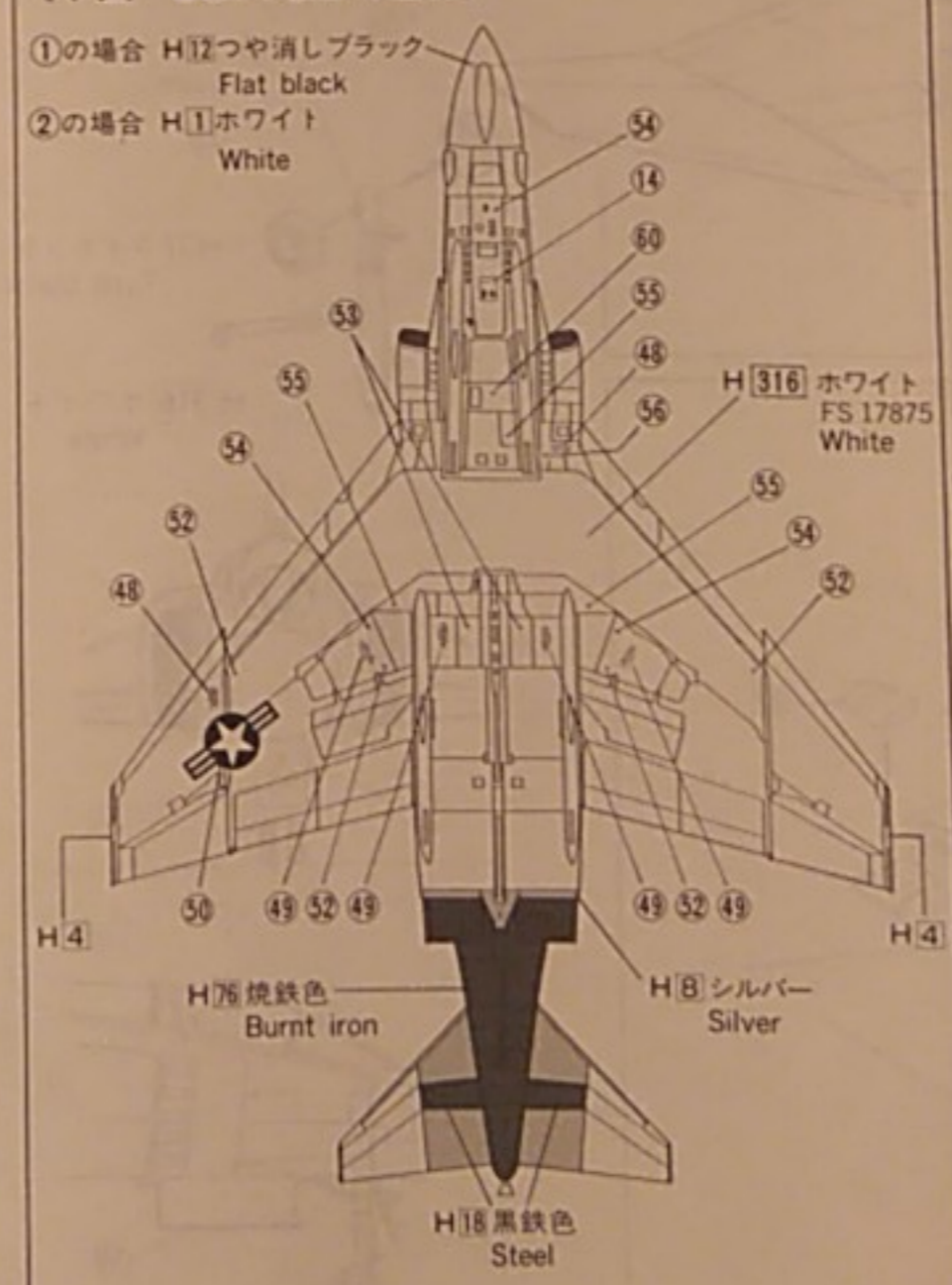

アメリカ海軍 VF-213 "ブラック・ライオンズ" F-4G(Bu)  
U.S. NAVY "BLACK LIONS"

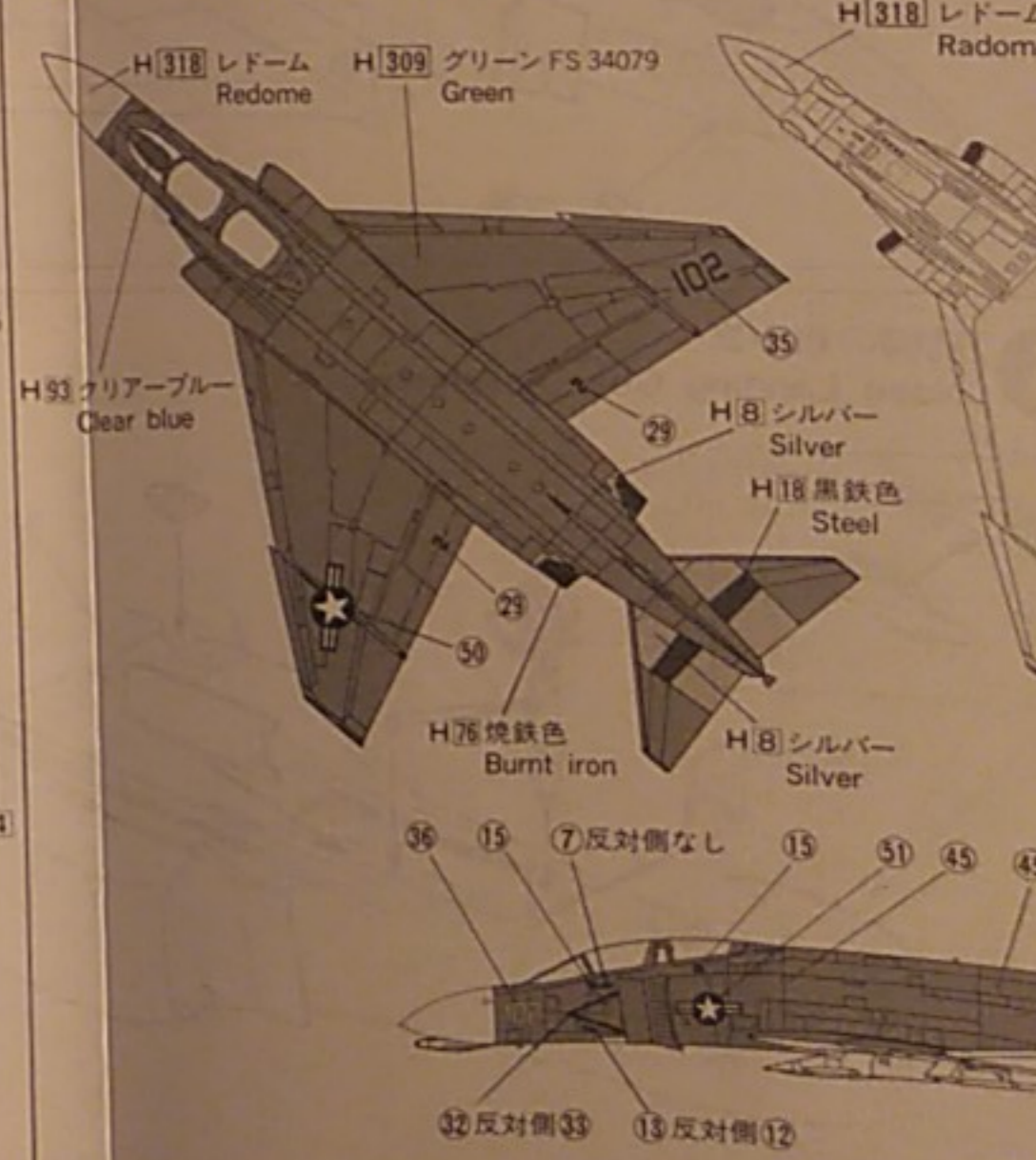

**1** コックピットの組み立て  
Cockpit Assembly

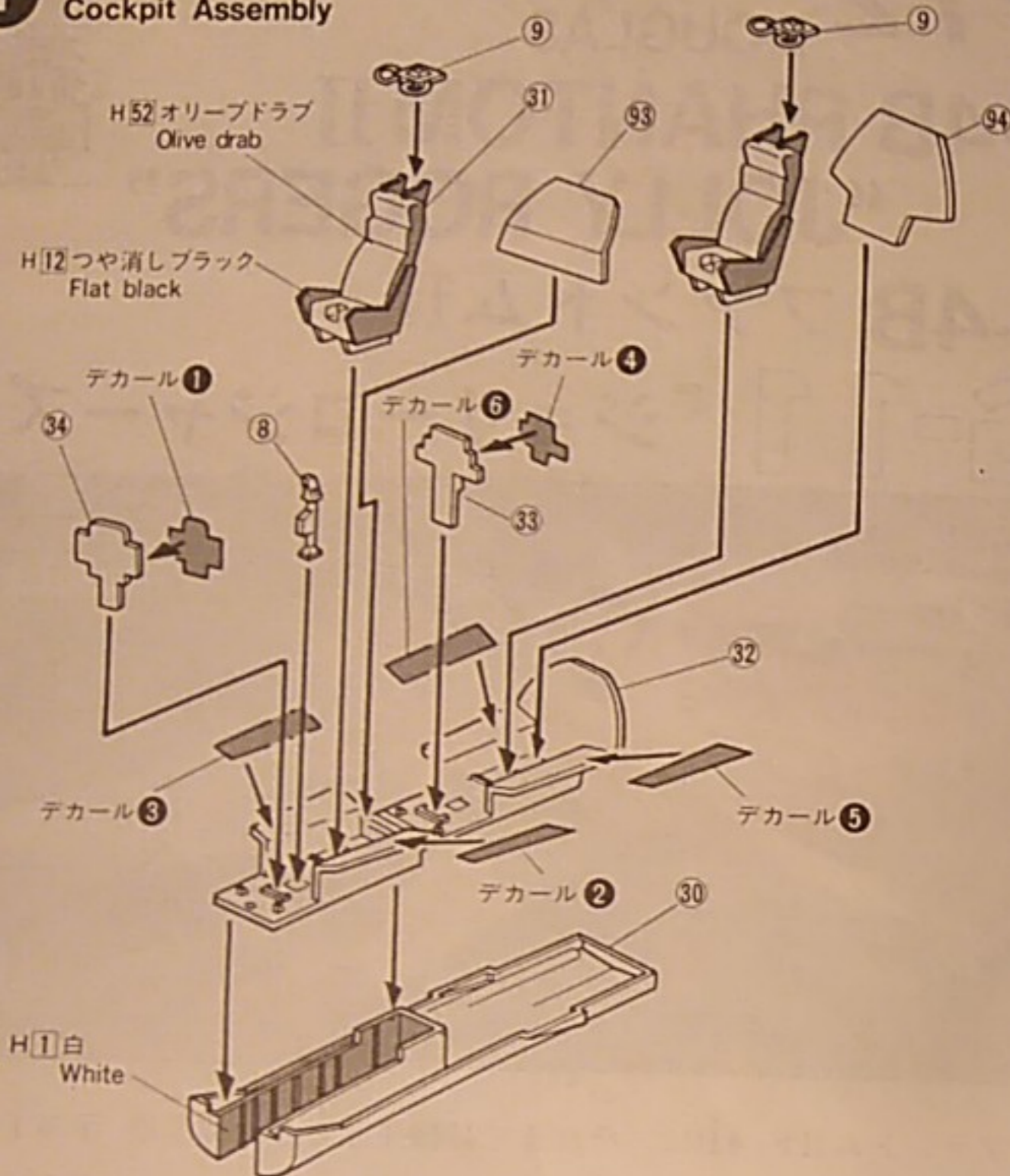

フェイスカーテンハンドルの塗装  
Face curtain handle Painting

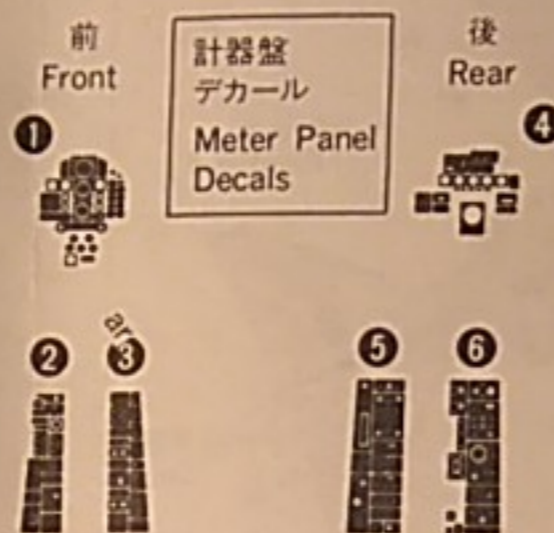
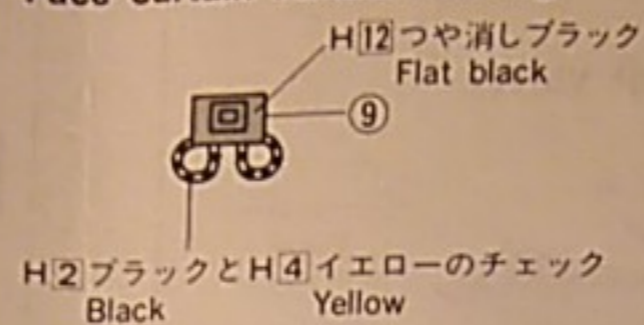

コックピット内側...H57 エアクラフトグレー  
Cockpit inside Aircraft gray

操縦桿...H2 ブラック  
Control column Black

コックピットフロア下面の塗装  
Cockpit floor bottom Painting

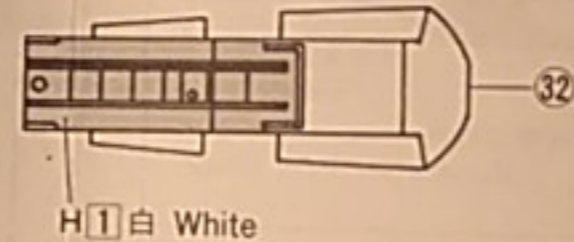

インテイク内側...H1 白  
Air intake inside White

胴体内側...H57 エアクラフトグレー  
Fuselage inside Aircraft gray

**2** 胴体の組み立て  
Fuselage Assembly

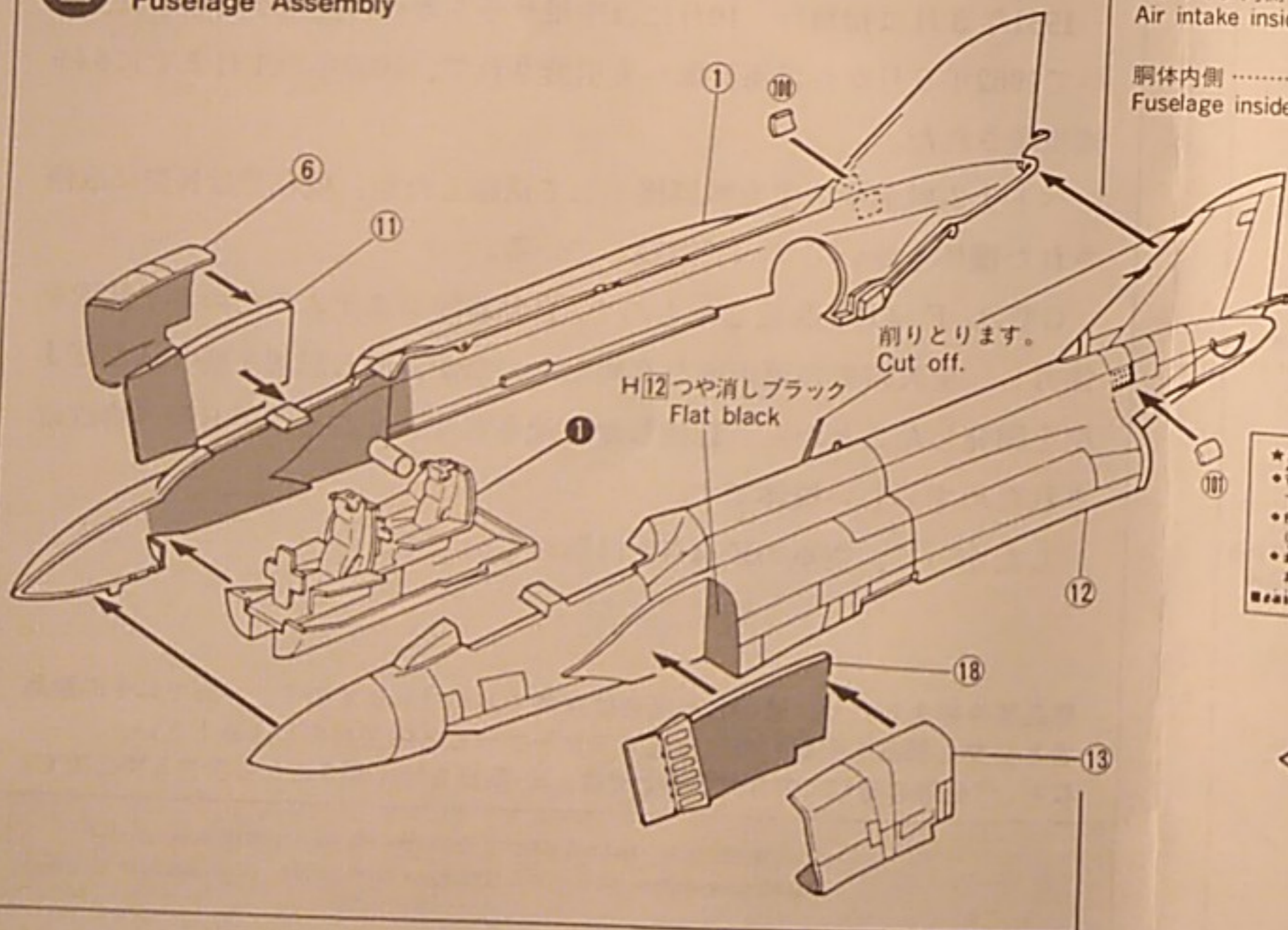

★たのしくプラモデルをつくるために  
●安全なファンデーション水性ホビーカラーを  
つかいましょう  
●熱をぬるときは、必ず蓋をあけるように  
しましょう  
●塗料のそばで火をつかないことを守り  
ましょう

**3** 主翼の組み立て  
Wing Assembly

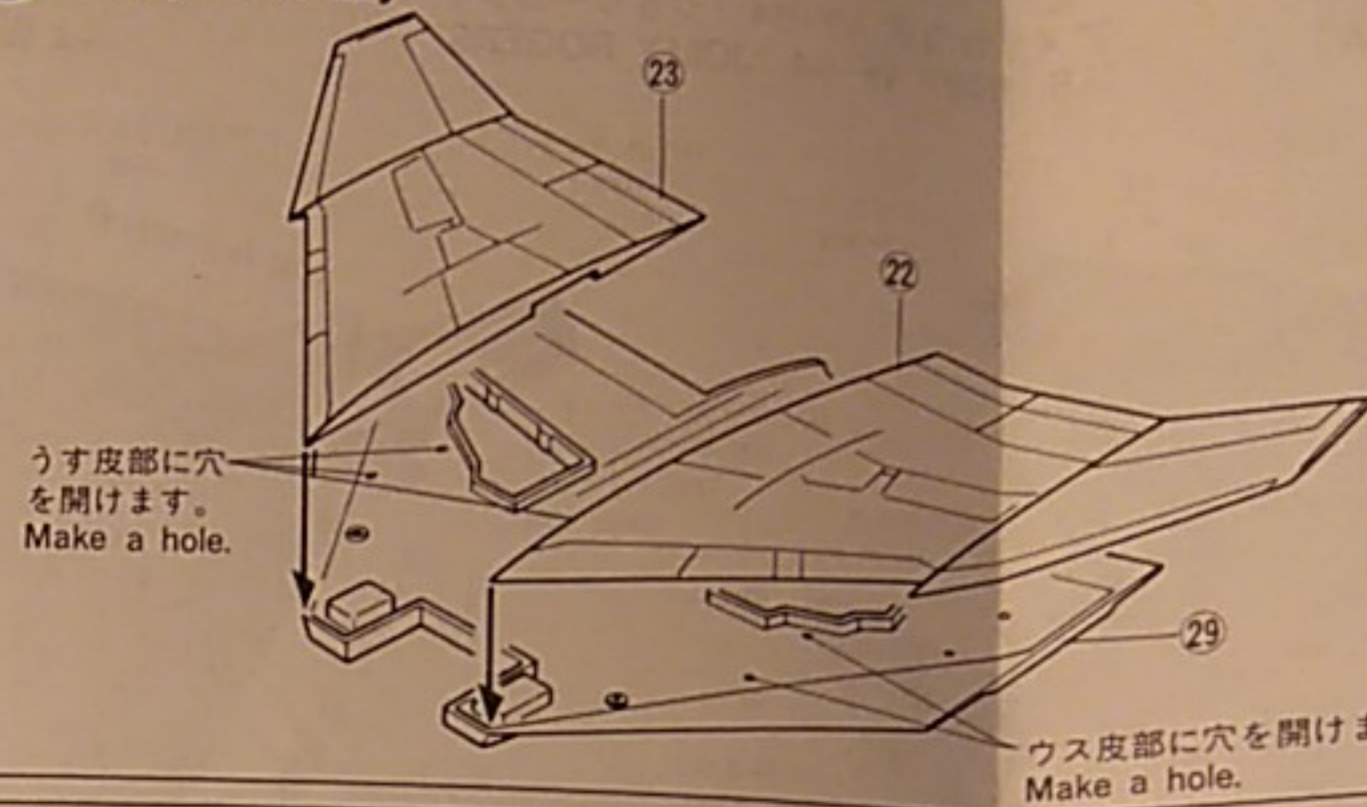

**4** 主翼のとりつけ  
Wing Fitting

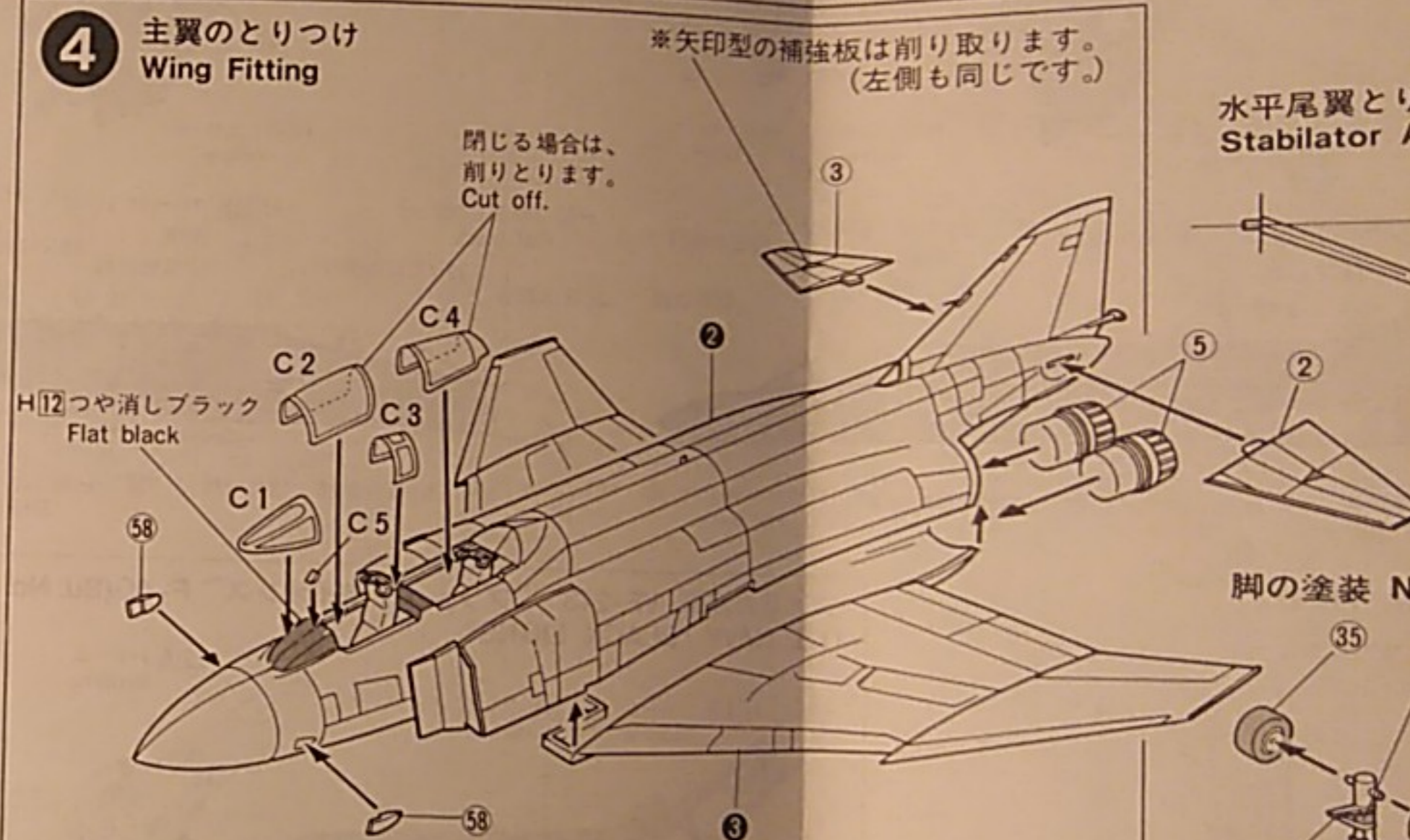

**5** 前脚の組み立て  
Nose Landing Gear Assembly

