



# WWII British Army Mobile Chapel

1/35 SCALE MODEL KIT № 35586

## Мобільна каплиця британської армії 2СВ

Повнопривідні автомобілі серії G506 почали випускатися компанією Chevrolet з кінця 1939 року. Ці 1,5-тонні вантажівки мали шестициліндрові бензинові двигуни об'ємом 3,9 л. та потужністю 83 к. с. В армії вантажні варіанти автомобілів отримували позначення G7107 (варіант без лебідки) та G7117 (з лебідкою). Більшість автомобілів цих модифікацій було поставлено союзникам в рамках програми ленд-лізу. Вони застосовувалися для перевезення особового складу та вантажів, а також служили платформами для різноманітного обладнання. Досить незвичайним варіантом була вантажівка британської армії G7117, переобладнана в мобільну польову каплицю і призначена для здійснення богослужінь у польових умовах. Усередині закритого кузова був невеликий похідний вівтар із необхідним для служби інвентарем, також там могла знаходитися фісгармонія. Такий автомобіль, зокрема, був помічений у розташуванні британських частин, що воювали на території Північної Африки в 1943 році.

## WWII British Army Mobile Chapel

Chevrolet started manufacturing the G506 all-wheel drive trucks in late 1939. These 1.5-ton trucks were equipped with a 3.9-litre six-cylinder petrol engine, delivering 83 hp. The military designated these truck models as G7107 (without a winch) and G7117 (with a winch). The majority of these trucks were provided to the Allies under the lend-lease program. They were utilized for personnel and cargo transportation, and also as platforms for various equipment. An unusual variant was the British Army's G7117 truck, which was transformed into a mobile field chapel for conducting services in the field. The enclosed body housed a small camp altar with the necessary service equipment, and space for a harmonium. One such vehicle was observed at the location of British units in North Africa in 1943.

## ФАРБИ, ЩО ВИКОРИСТОВУЮТЬСЯ / USED COLORS:

COLOR		ICM Nets in the Sky
A	Чорний   Black	1002
B	Коричневий   Deep Brown	1008
C	Зелений   Deep Green	1009
D	Золото   Gold	1017
E	Алюміній   Aluminium	1023
F	Срібло   Silver	1024
G	Сталь   Natural Steel	1025

COLOR		ICM Nets in the Sky
H	Масляна сталь   Oily Steel	1026
J	Офвайт   Offwhite	1028
K	Гумовий чорний   Rubber Black	1039
L	Темна іржа   Dark rust	1051
M	Темна земля   Tan Earth	1058
N	Камуфляжний   Camouflage Green	1071

Для отримання глянцевого, сатинового чи матового ефекту – використовуйте наші лаки!

For a glossy, satin or matte effect - use our varnishes!



2001  
МАТОВИЙ ЛАК  
VARNISH MATT



2002  
САТИНОВИЙ ЛАК  
VARNISH SATIN



2003  
ГЛЯНЦЕВИЙ ЛАК  
VARNISH GLOSS

**01** СТАДІЯ СКЛАДАННЯ  
ASSEMBLY STEP

**A** ФАРБА, ЩО ВИКОРИСТОВУЄТЬСЯ  
USED COLOR

**X** ПРИ ЗБИРАННІ НЕ ВИКОРИСТОВУЄТЬСЯ  
PARTS NOT FOR USE

**03** СКЛАДАЛЬНА ОДИНИЦЯ  
ASSEMBLY UNIT

**?** ДОВІЛЬНИЙ ВИБІР  
OPTIONAL

**x2** ЗРОБИТИ ДВІ ДЕТАЛІ  
MAKE 2 PCS

**CUT** ВІДРІЗАТИ  
CUT OFF

**NO** НЕ КЛЄЙТИ  
DO NOT CEMENT

**GLUE** КЛЄЙТИ  
GLUE

**\*** ЗРОБИТИ САМОМУ  
SCRATCH BUILD

У В А Г А !  
Перед складанням уважно прочитати інструкцію з монтажу. Кожна деталь пронумерована. Дотримуватися послідовності монтажу. Необхідні робочі інструменти: ніж і напилочок для зачистки деталей; гумова стрічка, клеюча стрічка і прищипки для білини (для притиснення склеюваних деталей). Деталі з пластику очистити в розчині м'якого миючого засобу і висушити на повітрі для того, щоб фарба і перевірні картини краще прилипали. Перед приклеюванням перевірити, чи підходять деталі; клей наносити економно. Хром і фарбу видаляти з поверхонь склеювання. Невеликі деталі пофарбувати перед тим, як вони будуть видалені з рамок. Фарбу необхідно добре просушити, тільки після цього продовжувати складання. Кожну відповідну перевірну картинку вирізати окремо і приблизно на 20 секунд занурити в теплу воду. На позначеному місці картинку відокремити від паперу і притиснути промокальним папером.

С А У Т І О Н !  
Read the instructions thoroughly prior to assembly. Each component is numbered. Adhere to specified sequence of assembly. Tools required: knife and file for removal of components from frame; rubber bond, adhesive tape and clothes pegs for clamping components together after applying adhesive. Clean plastic components in a mild detergent solution and allow to air-dry so that paint and transfers adhere better. Prior to applying adhesive, check to see whether the components fit together; apply adhesive sparingly. Remove chrome and paint from the contact surfaces. Paint small components before removing them from the frame. Allow paint to dry well, and only then continue to assemble. Cut out each transfer individually and immerse in warm water for approx. 20 seconds. Slide transfer off paper and into designated position, then press on with blotting paper.

Підпишіться  
на наш канал



Subscribe to our  
youtube channel

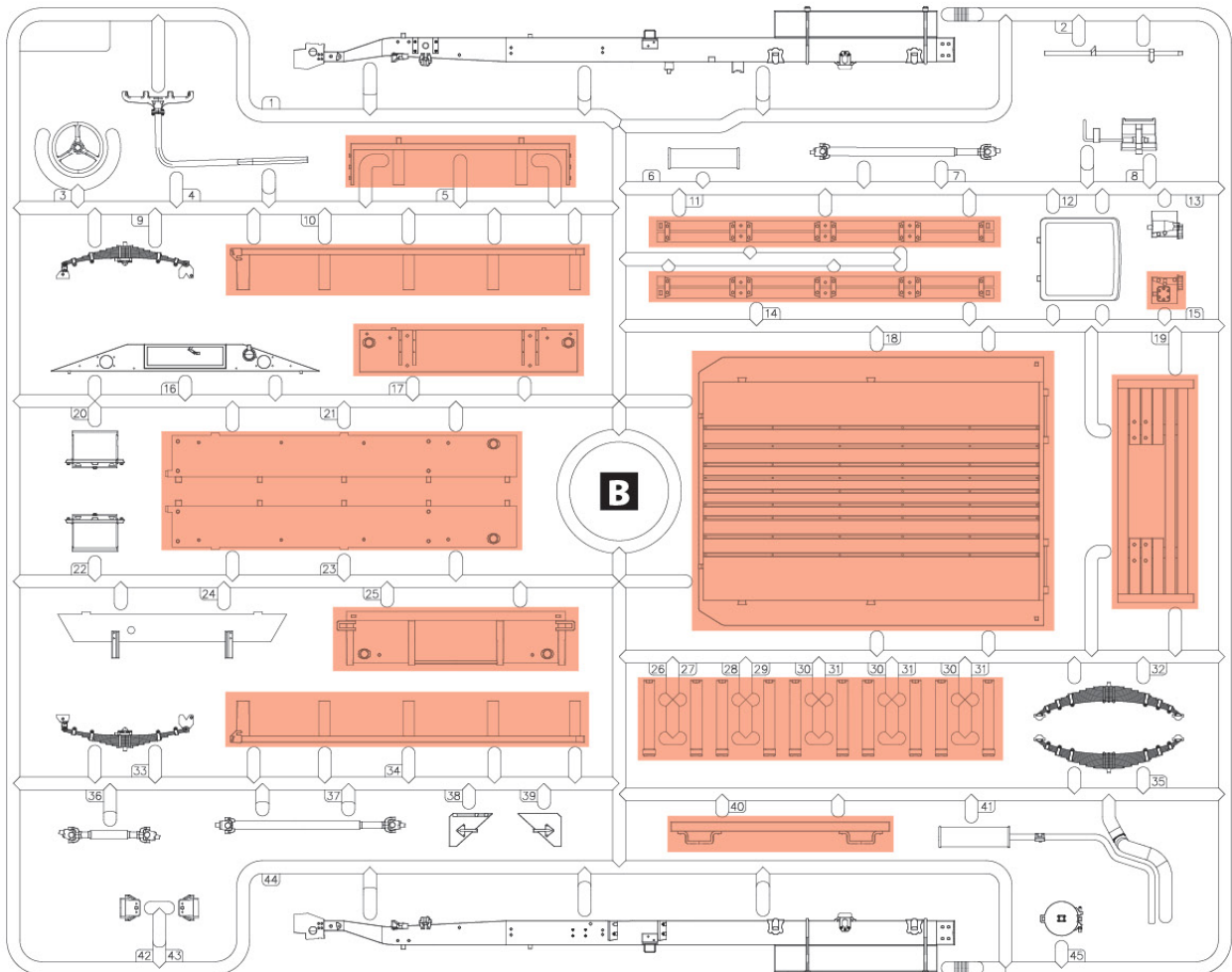
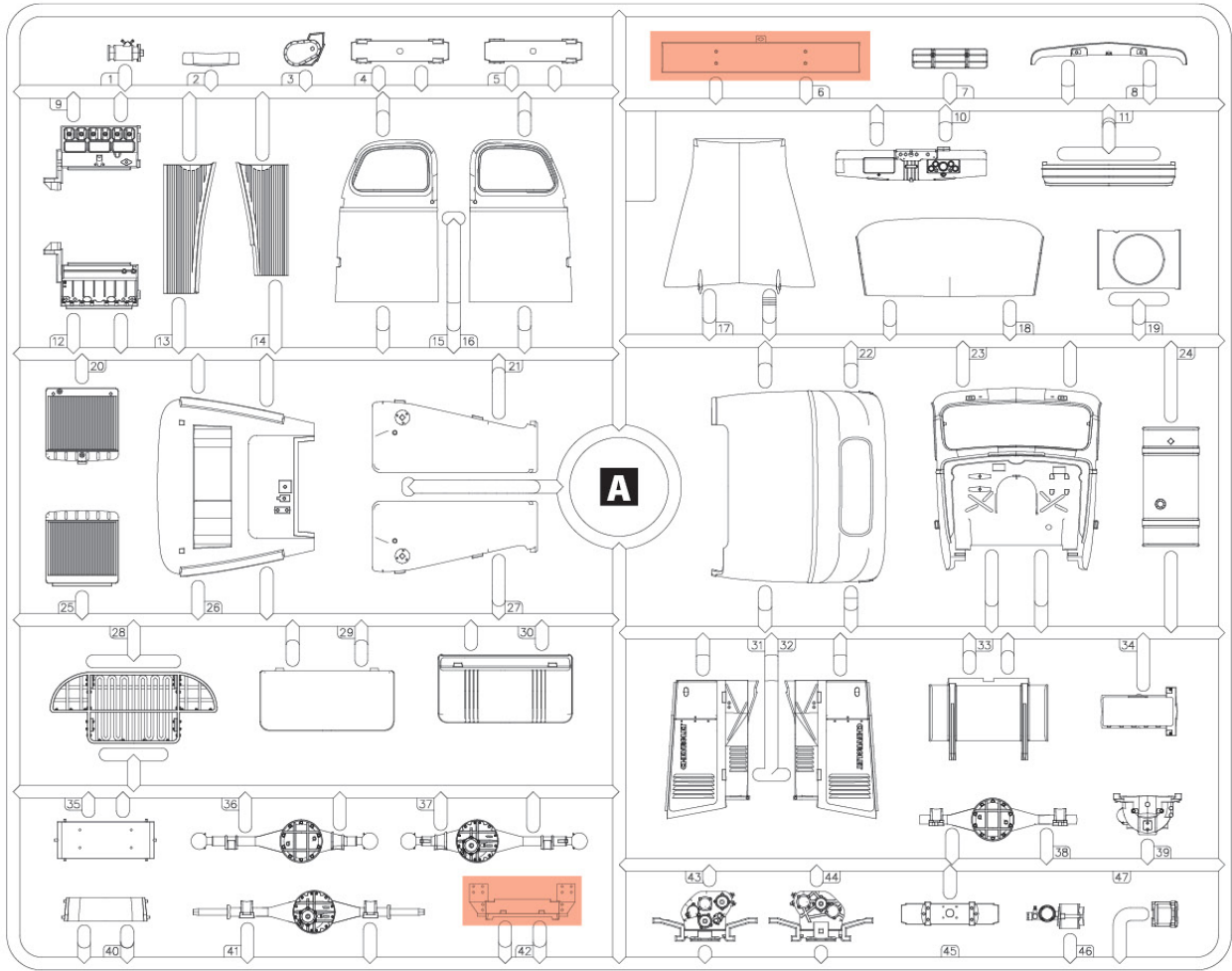

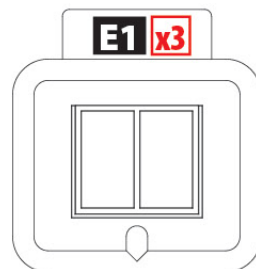
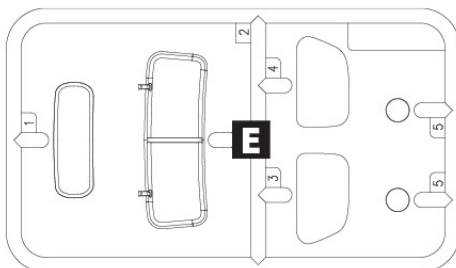
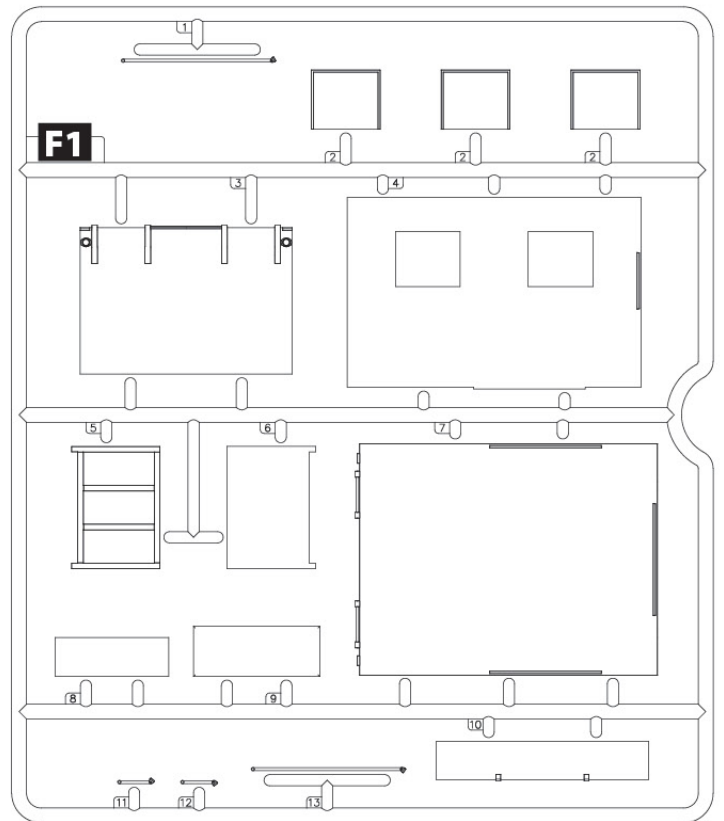
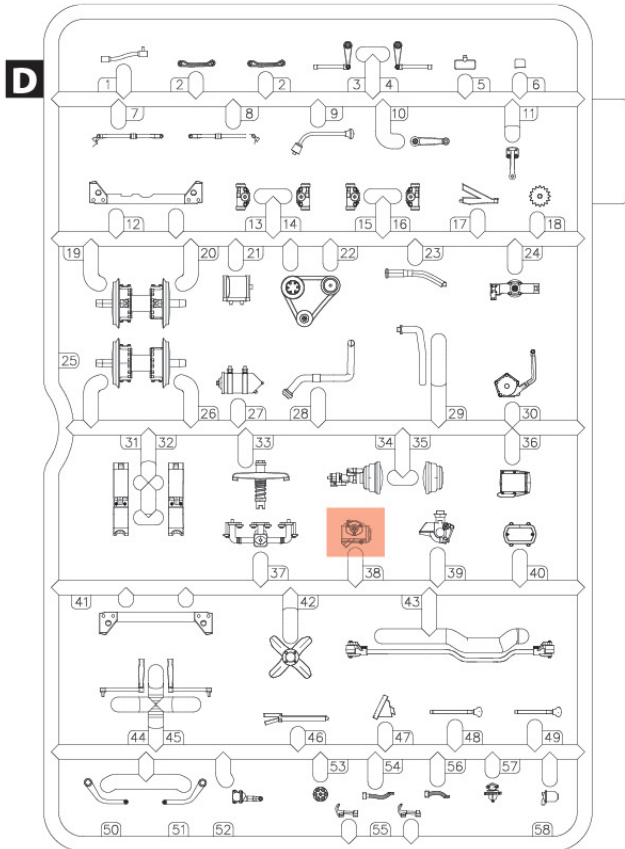
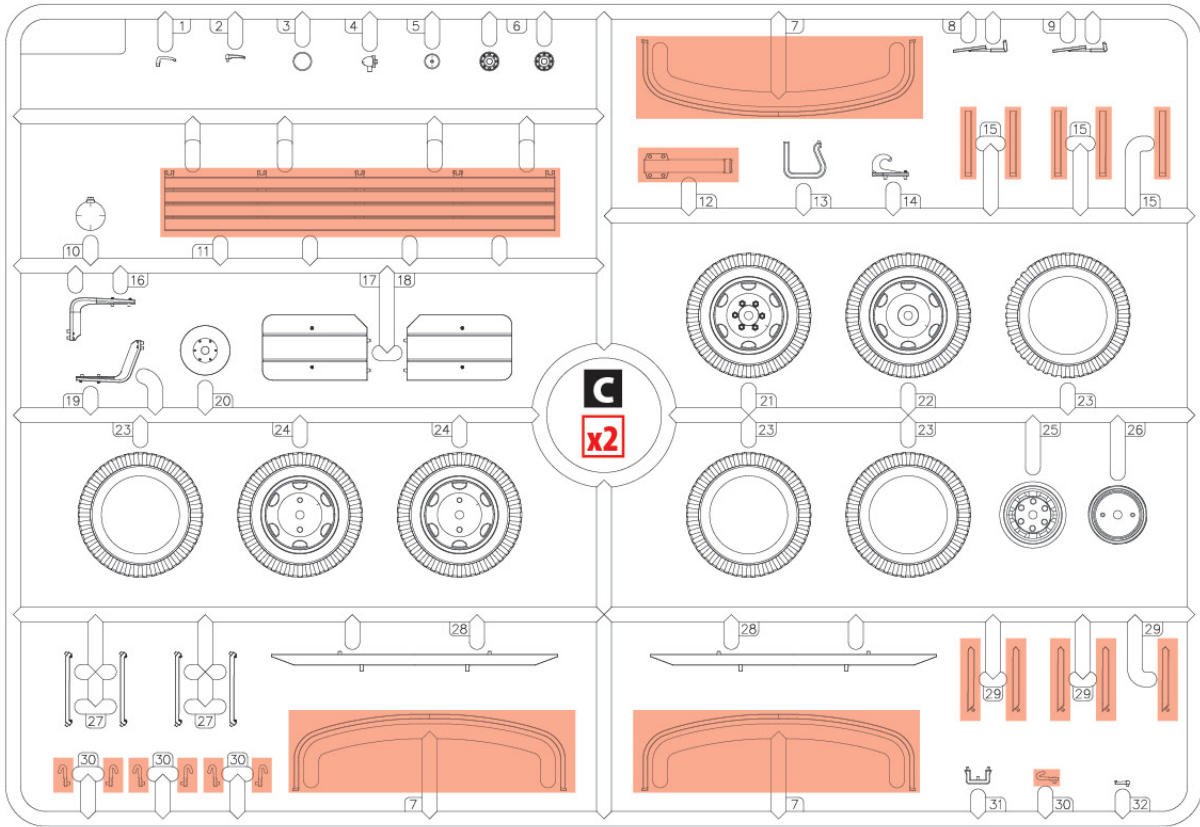

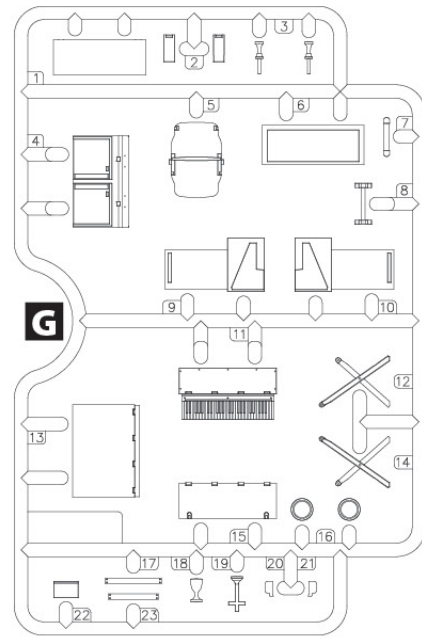
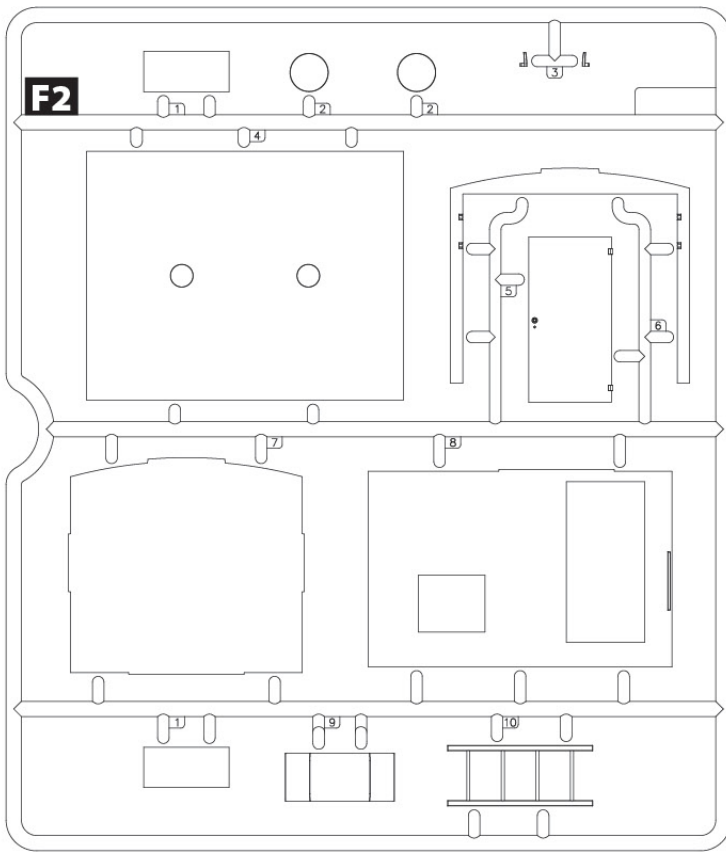

**N** ВСІ ДЕТАЛІ, КРІМ ЗАЗНАЧЕНИХ ОКРЕМО  
 ALL DETAILS EXCEPT MARKED SEPARATLY

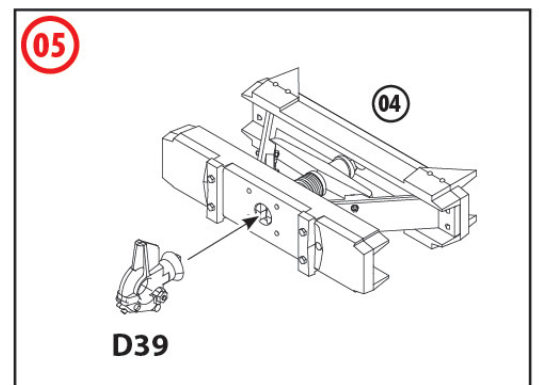
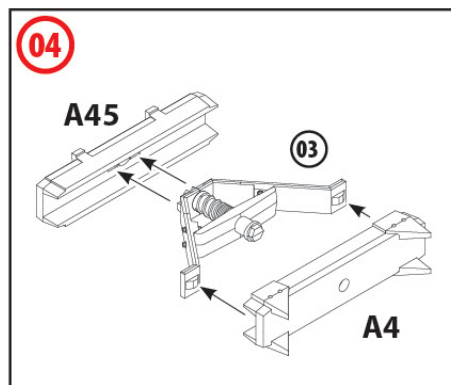
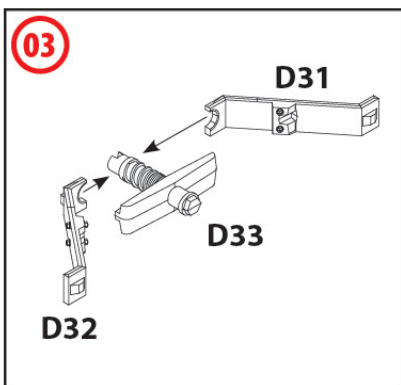
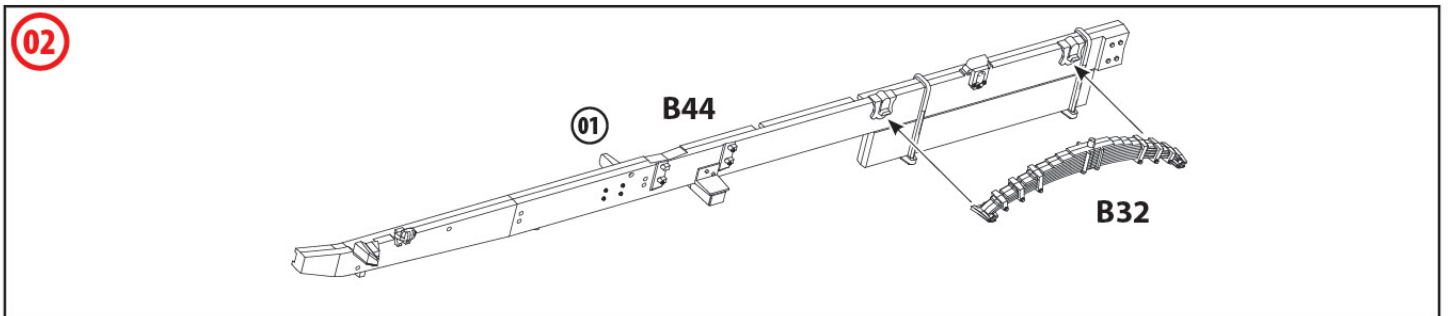
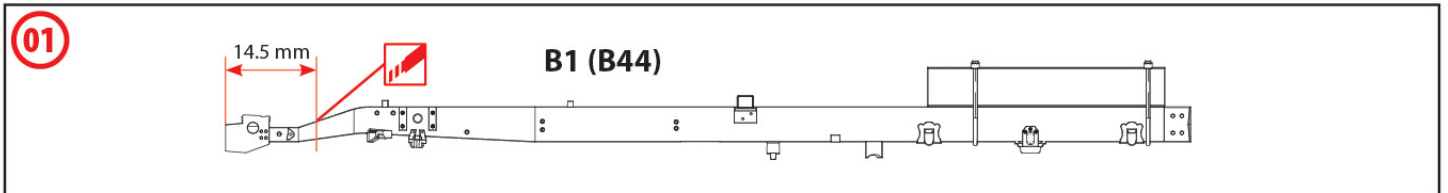

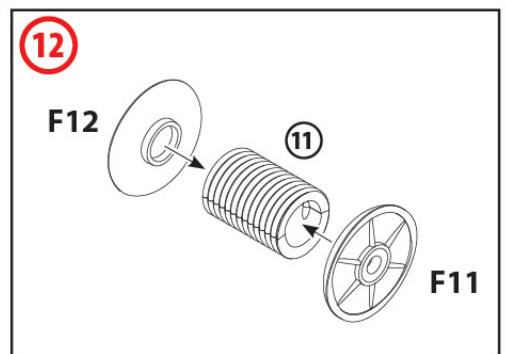
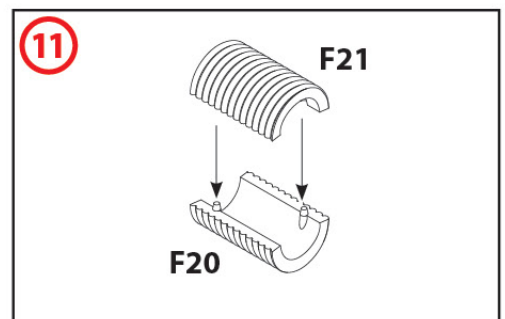
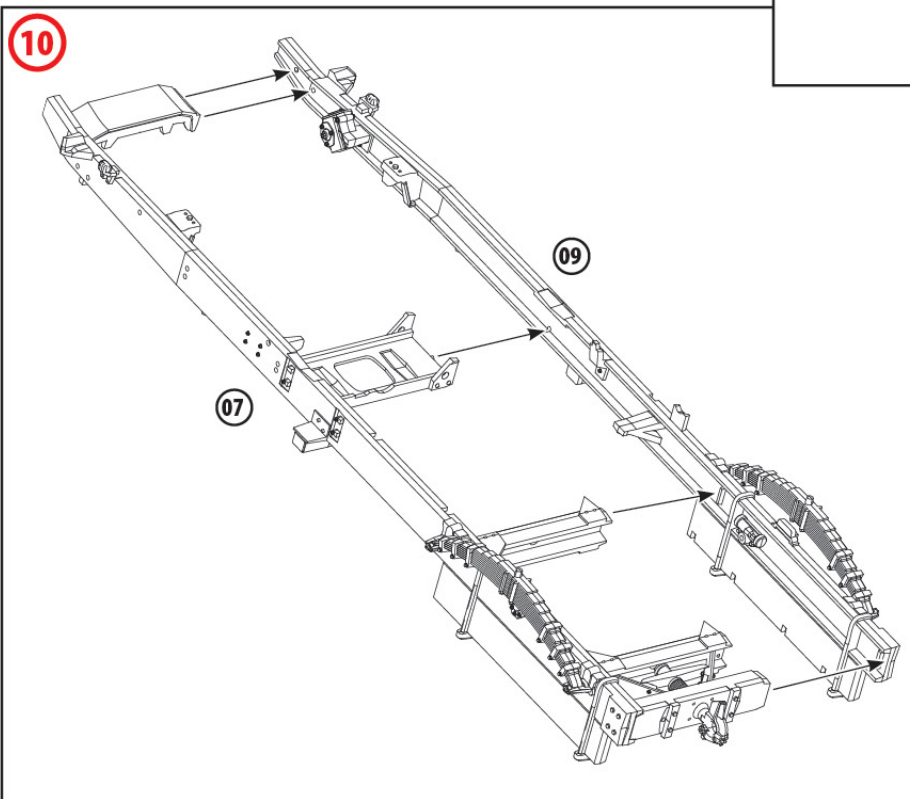
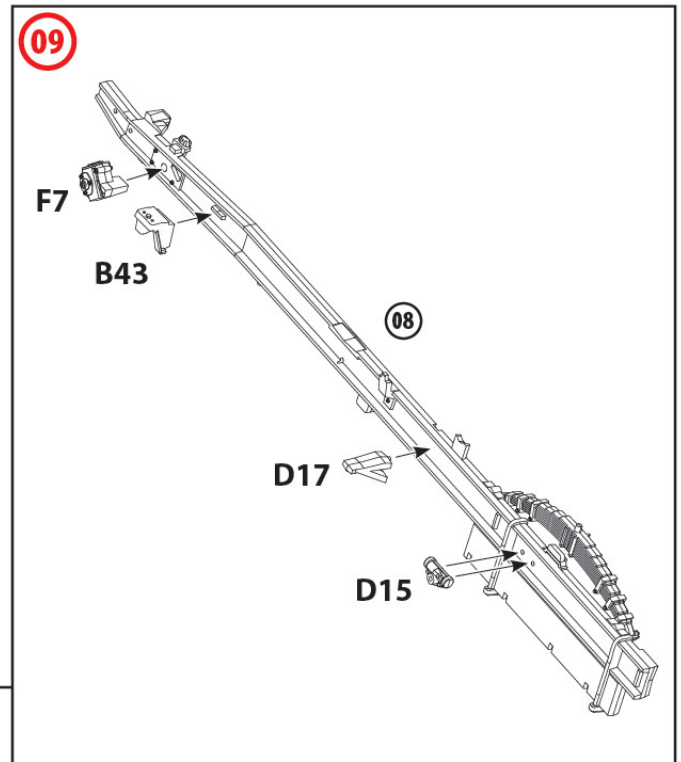
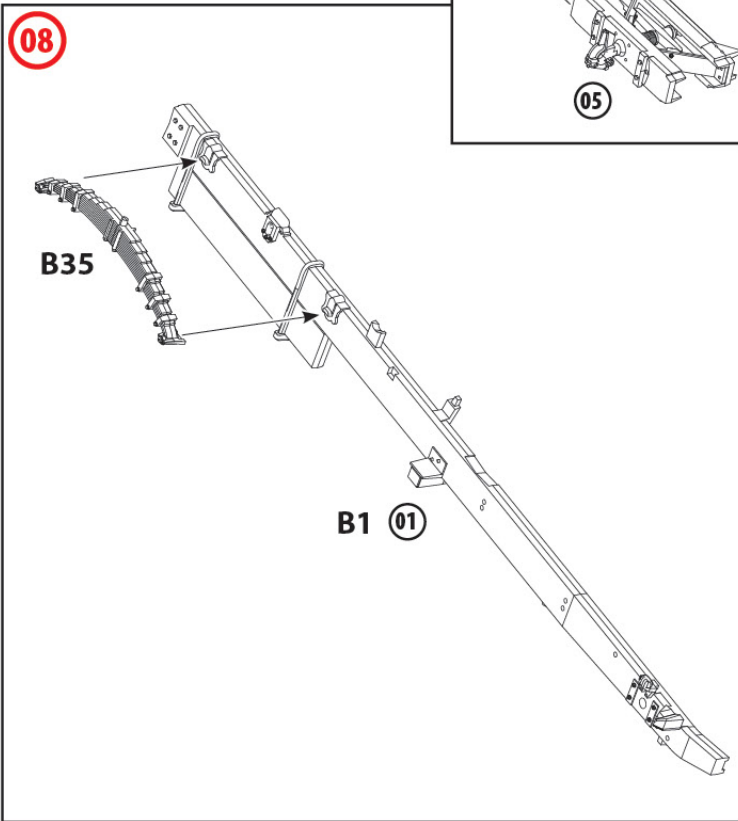
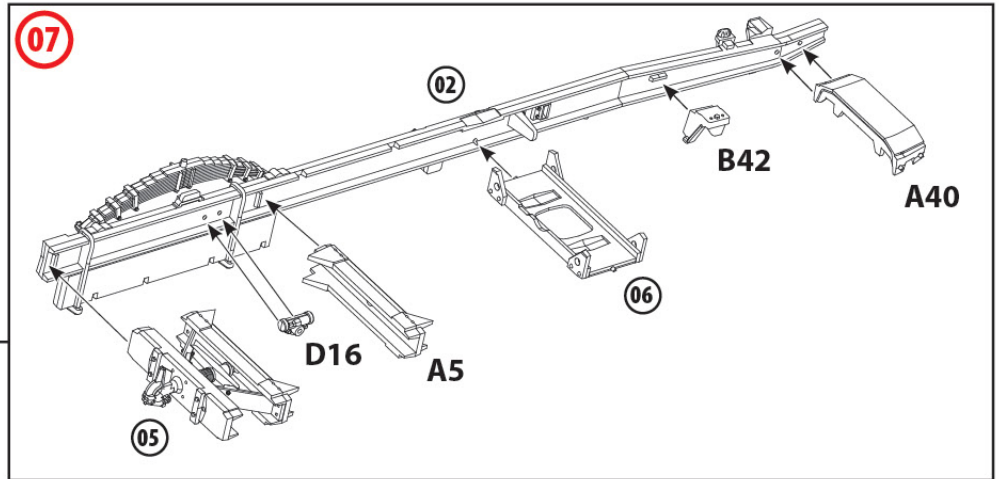
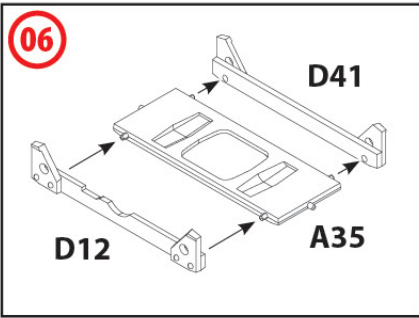

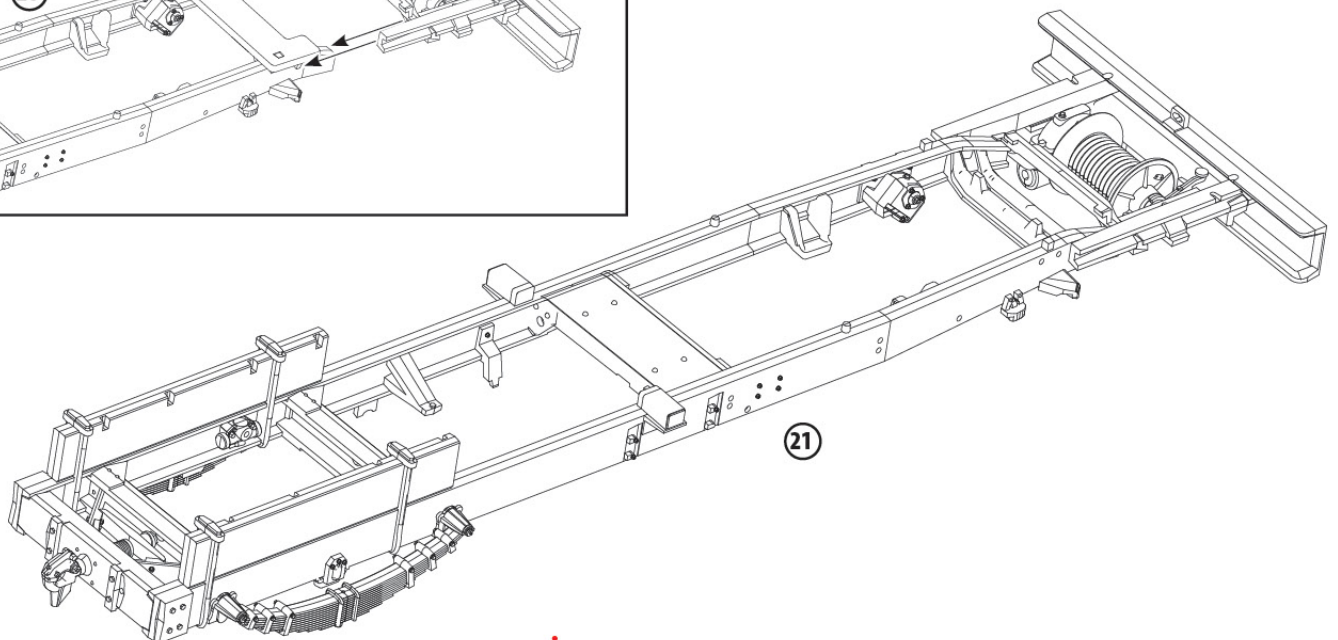
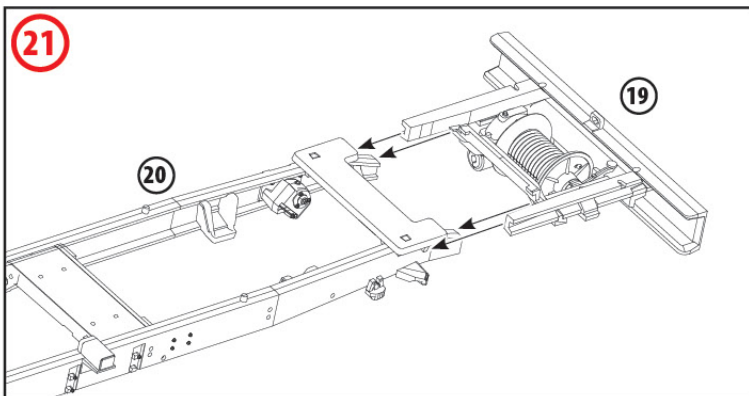
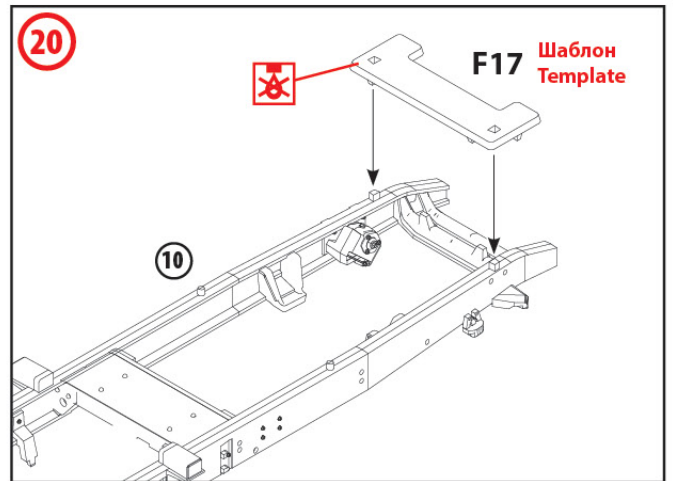
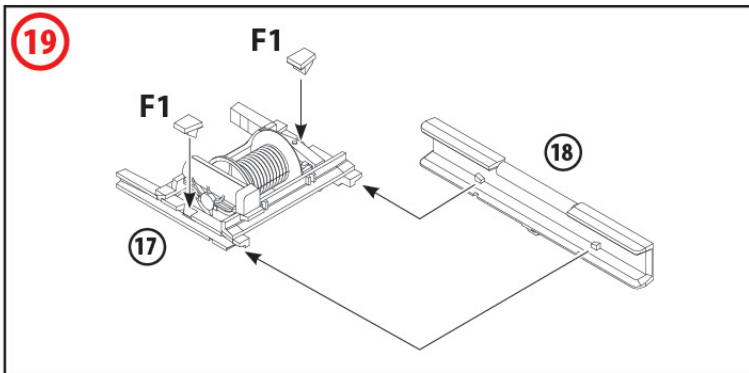
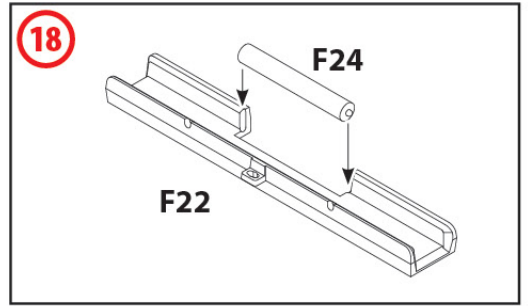
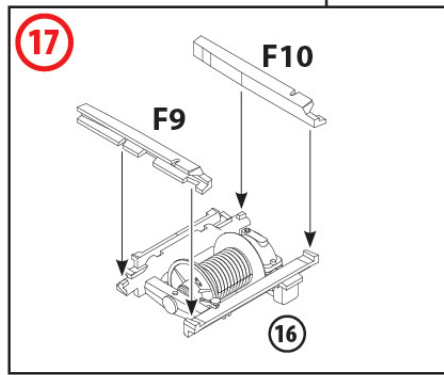
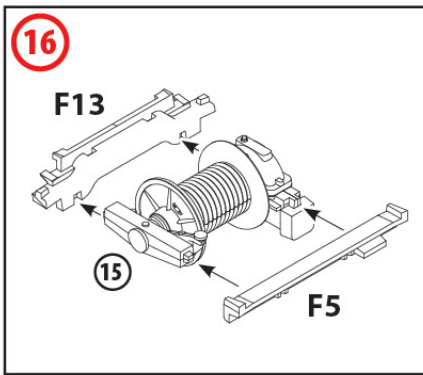
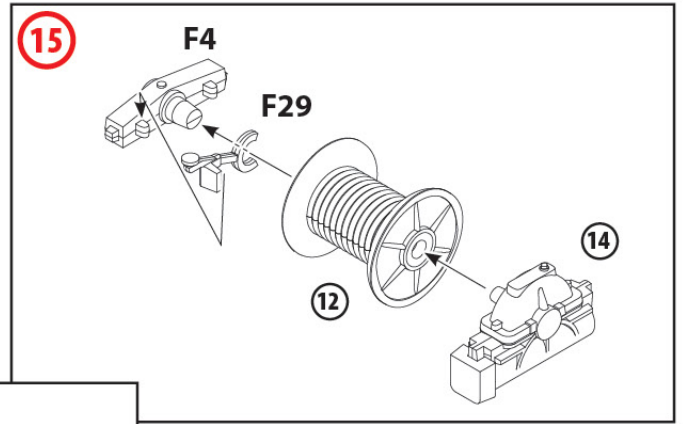
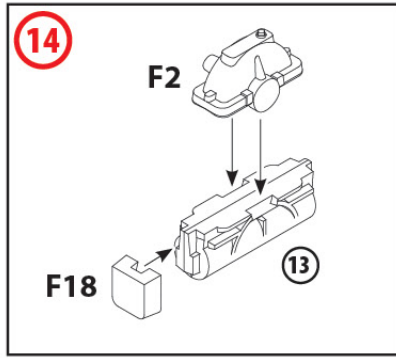
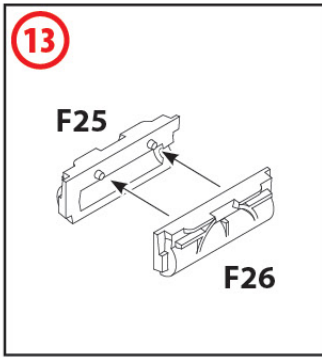

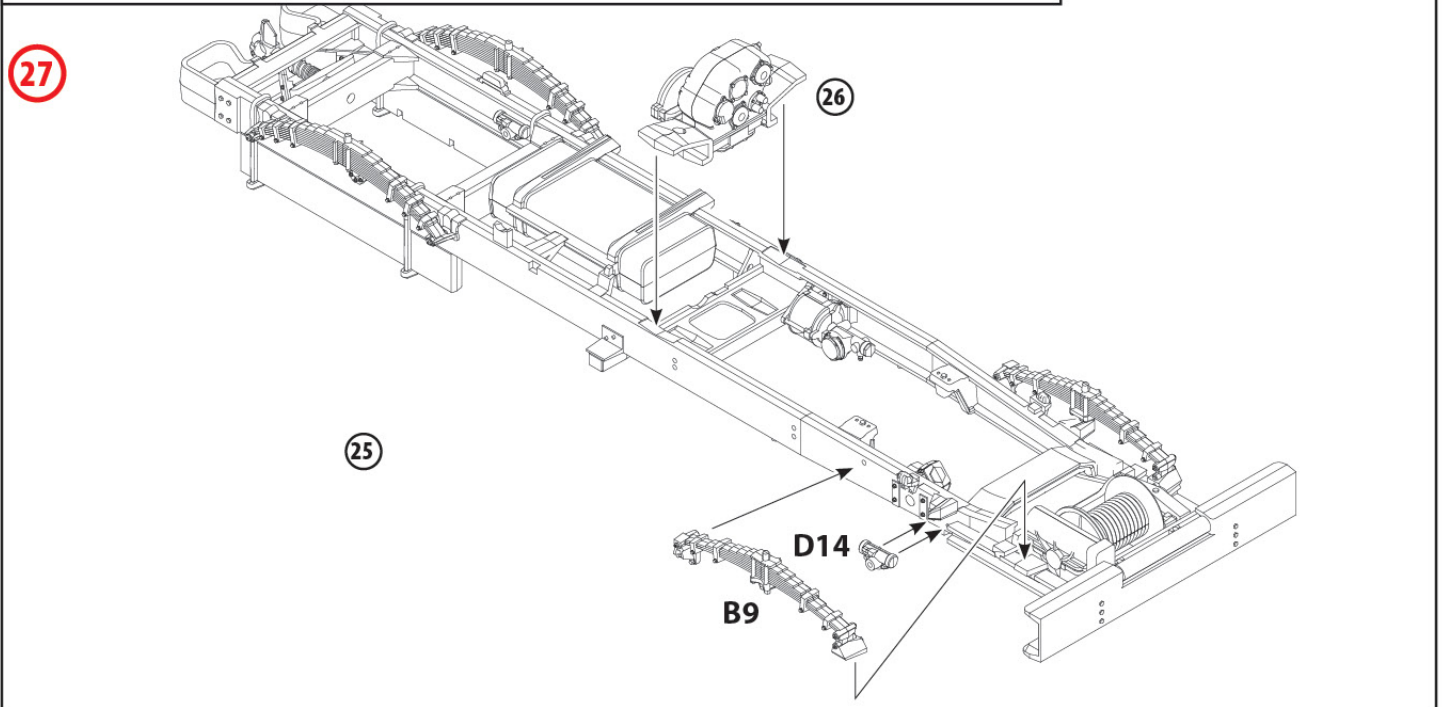
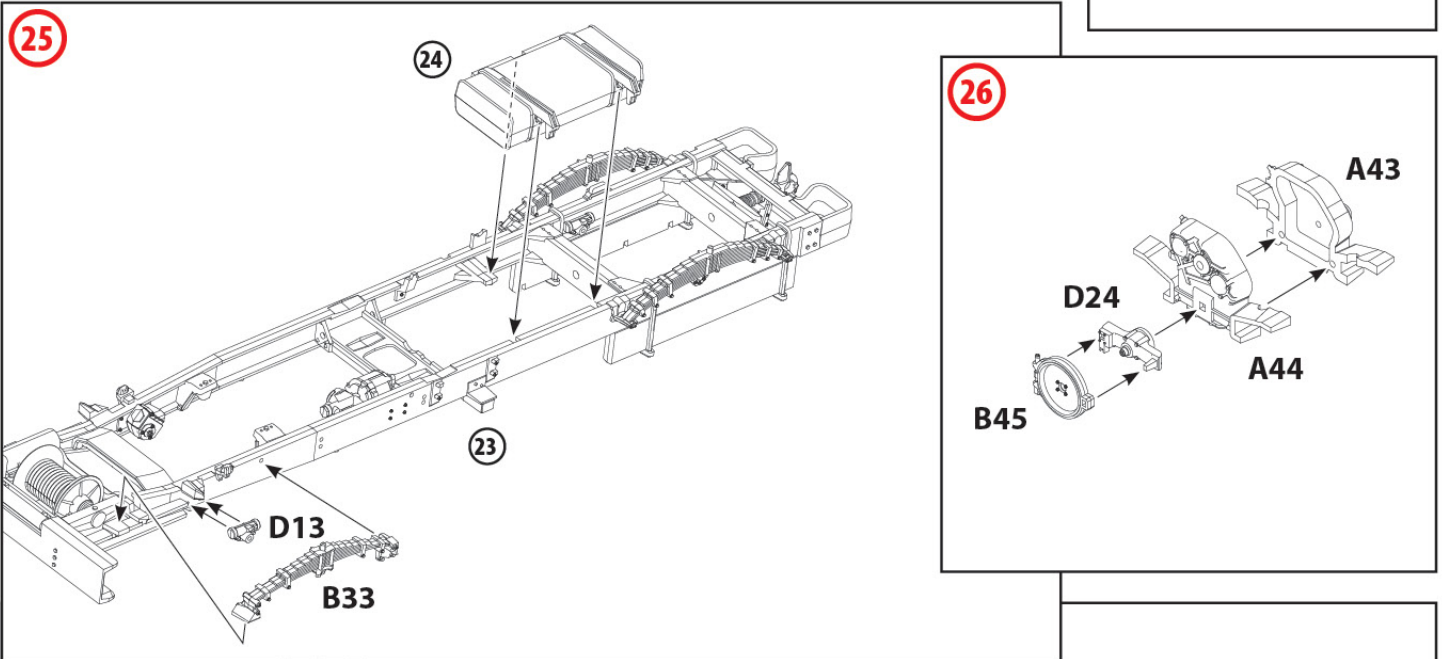
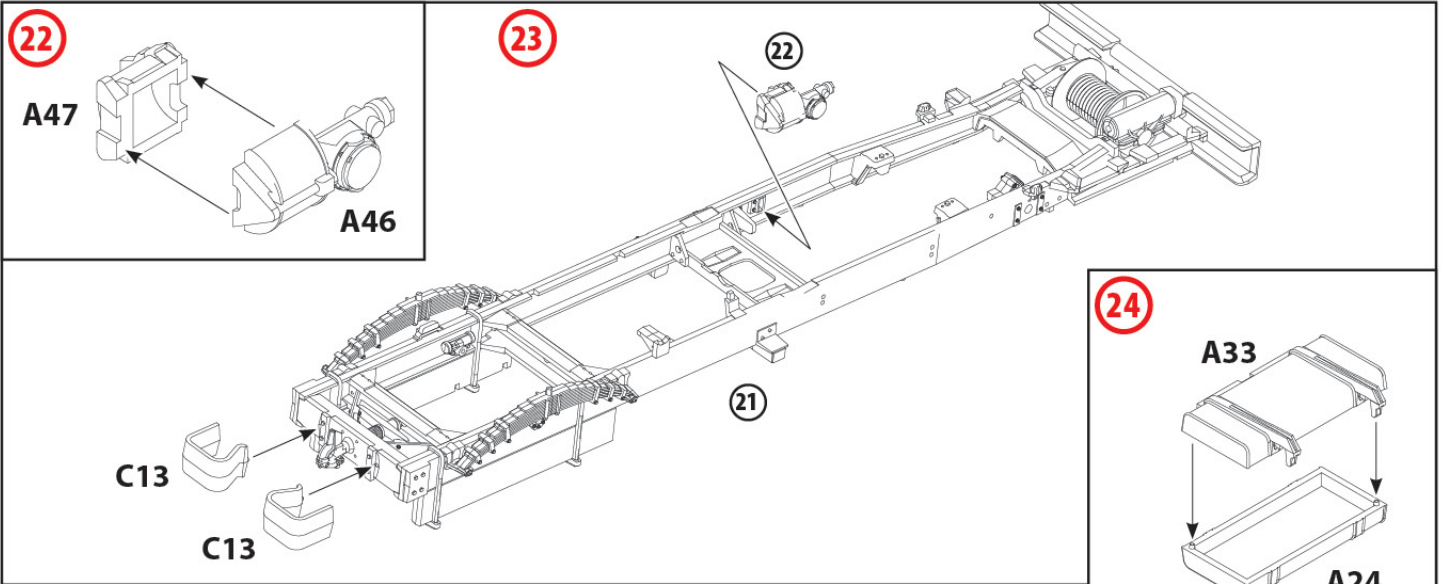

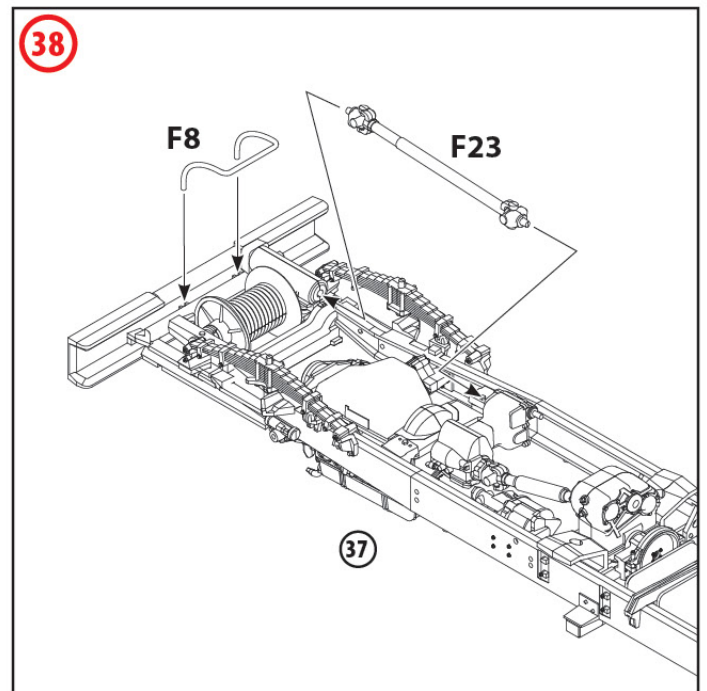
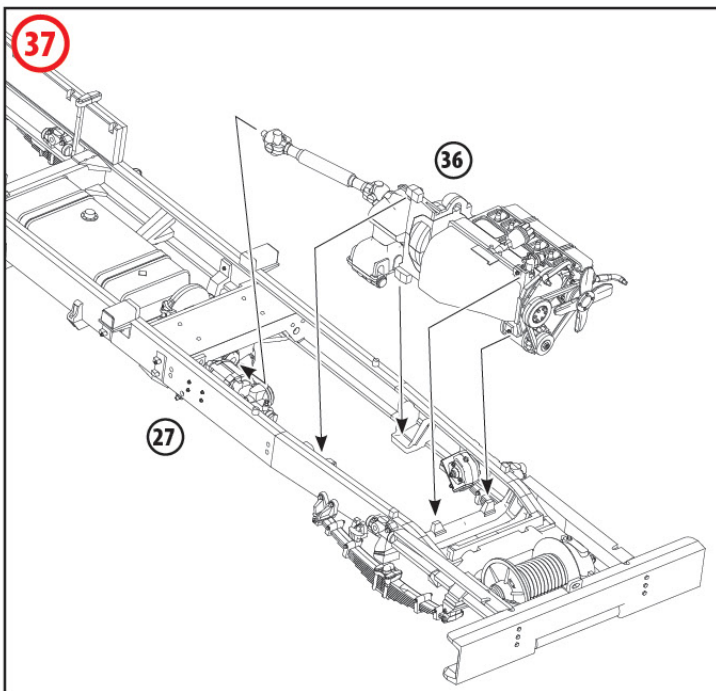
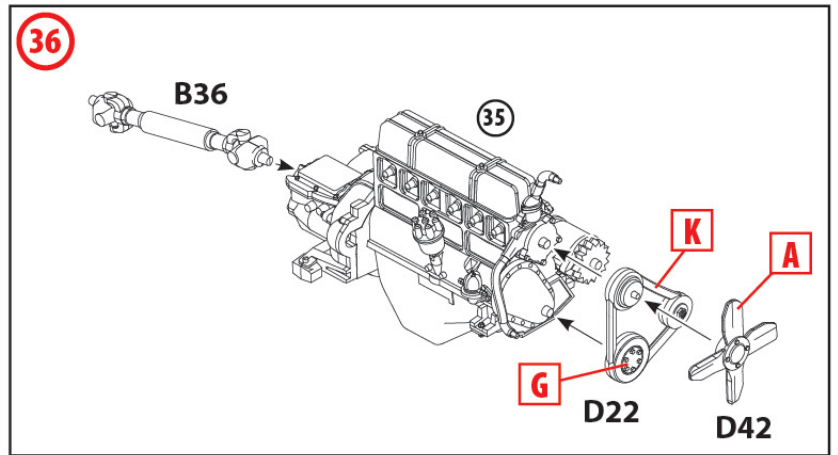
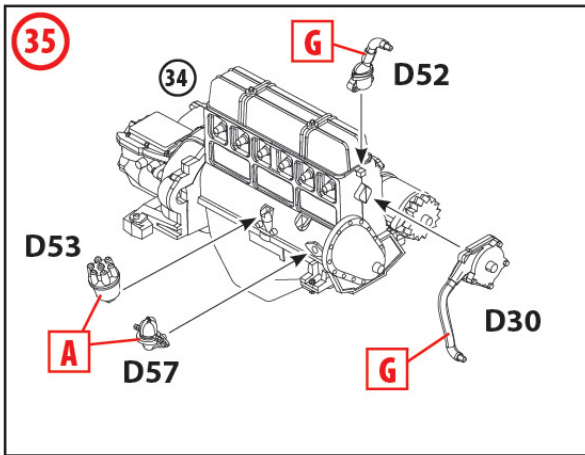
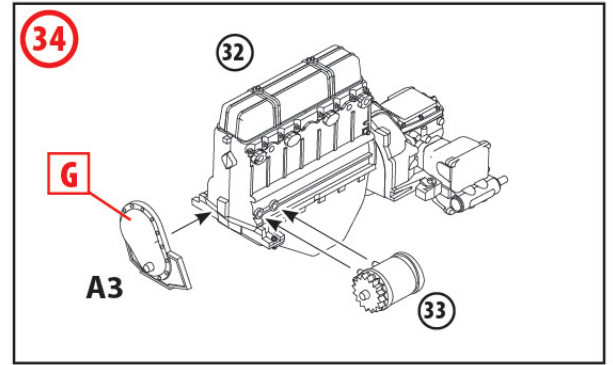
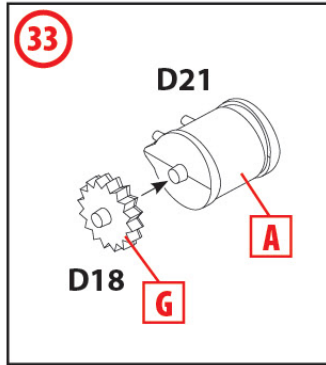
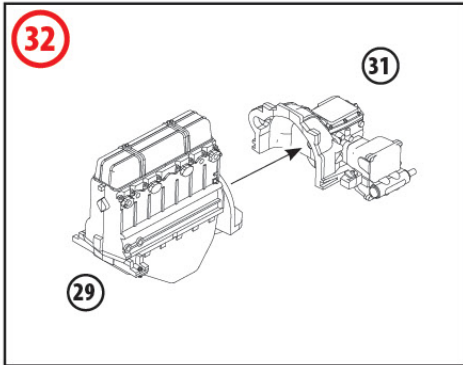
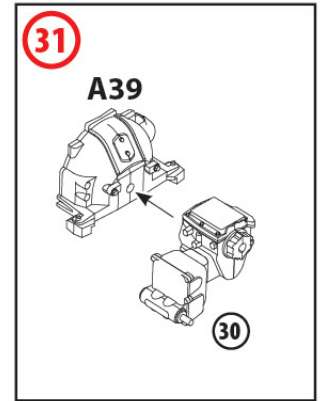
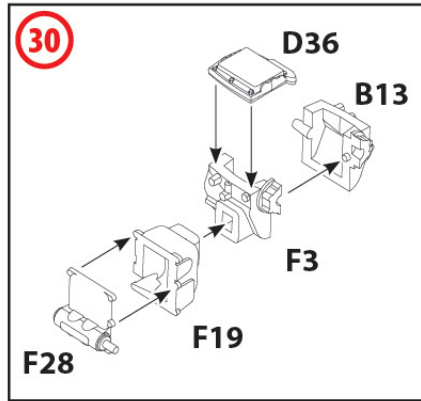
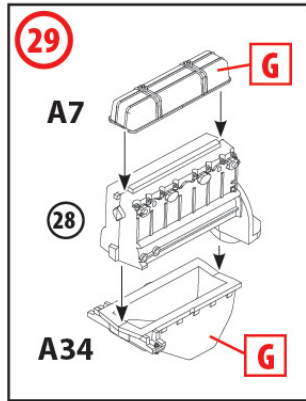
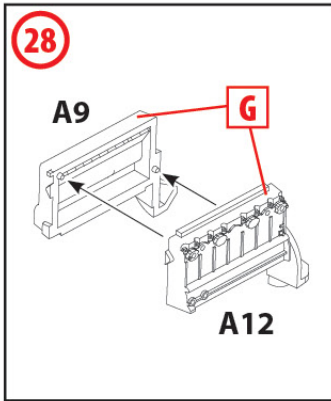



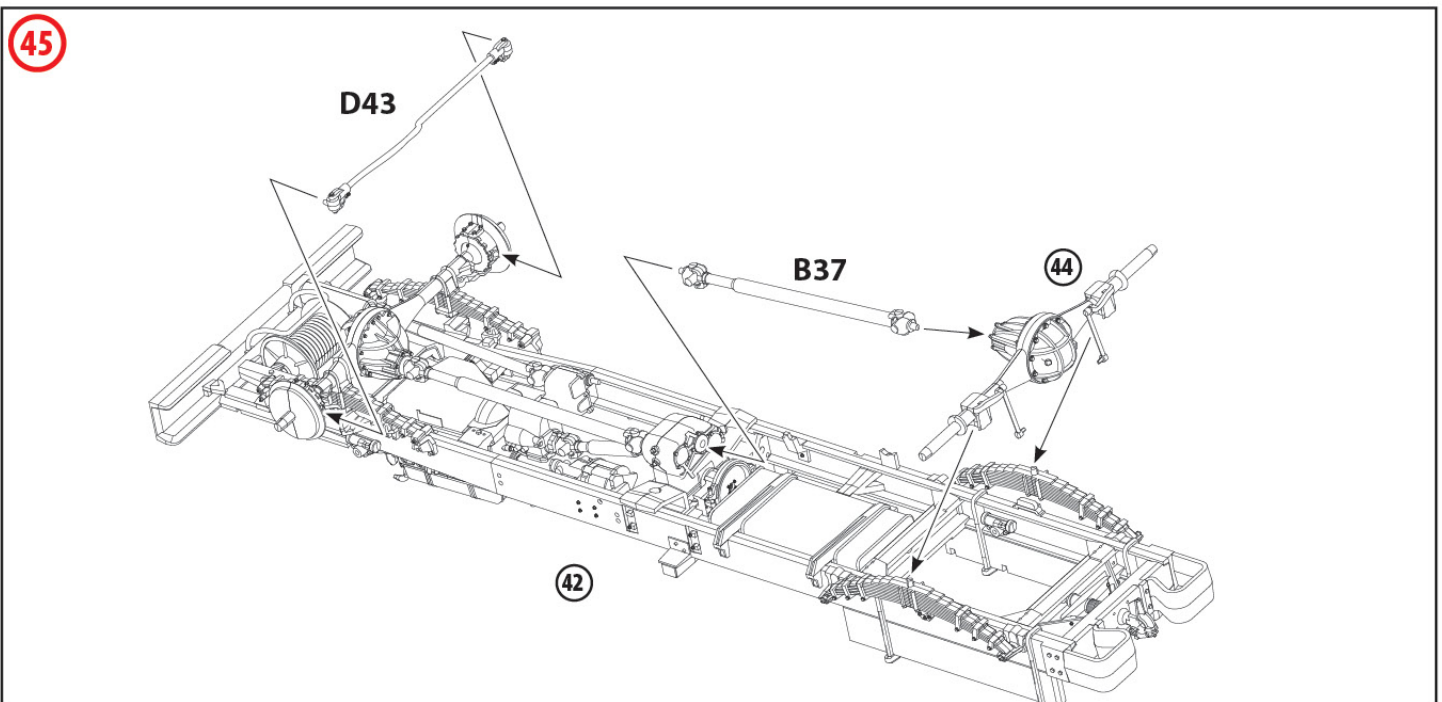
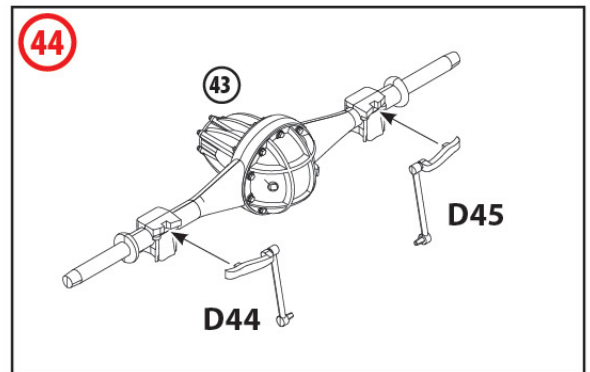
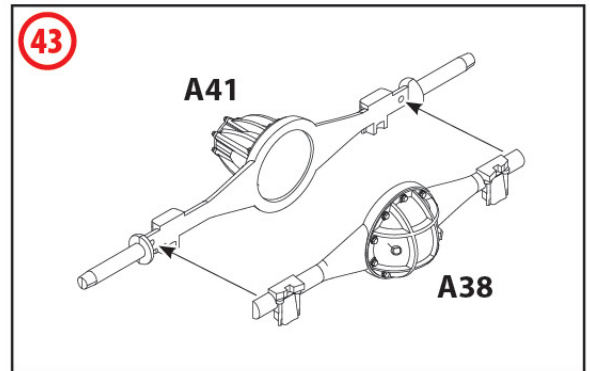
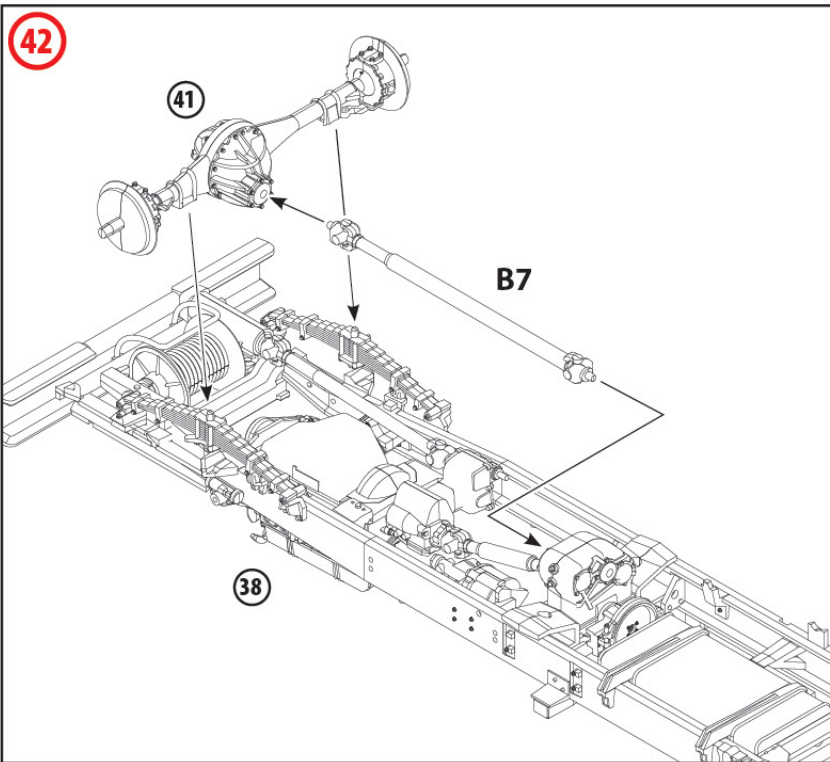
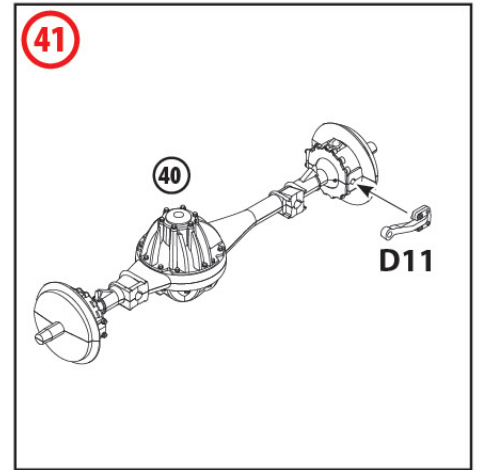
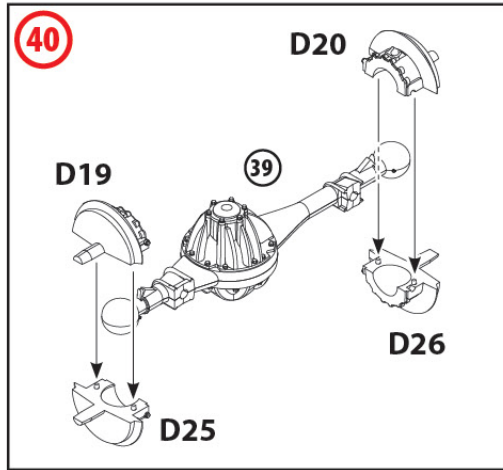
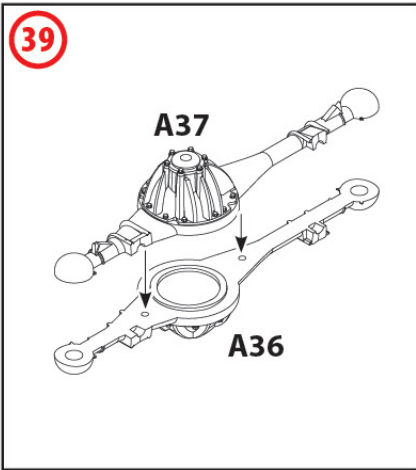

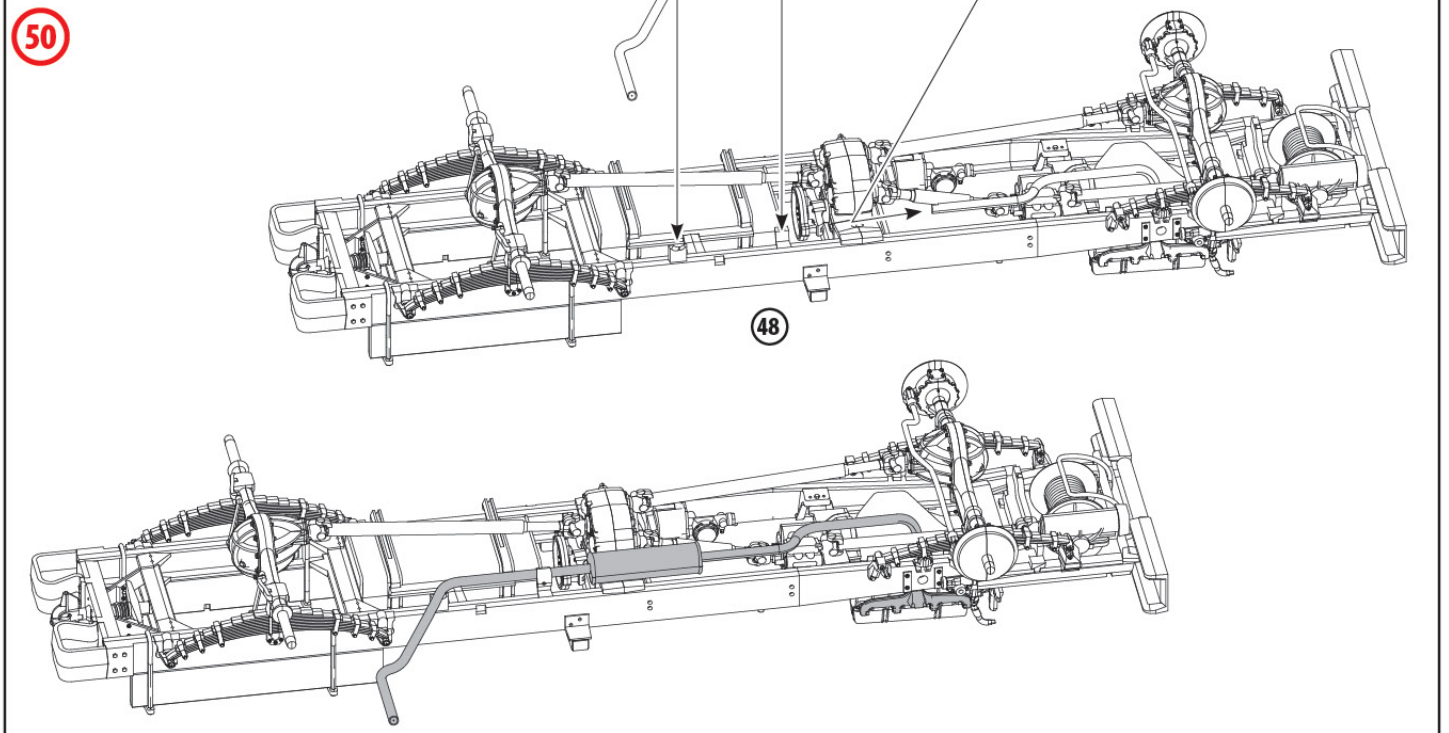
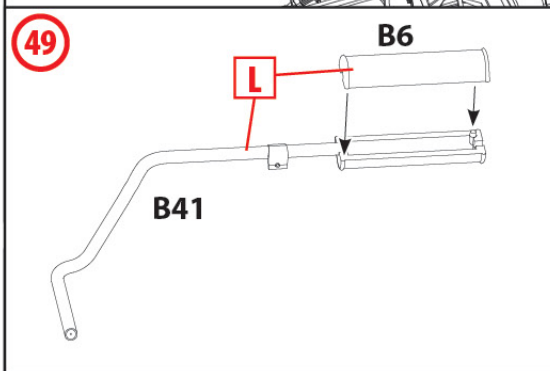
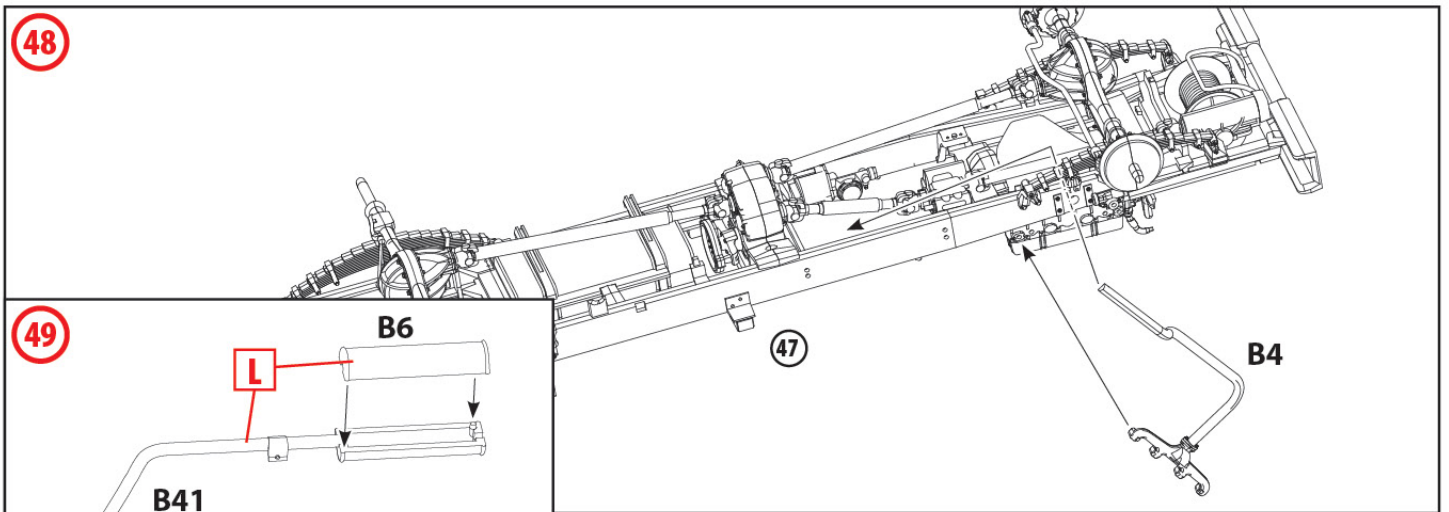
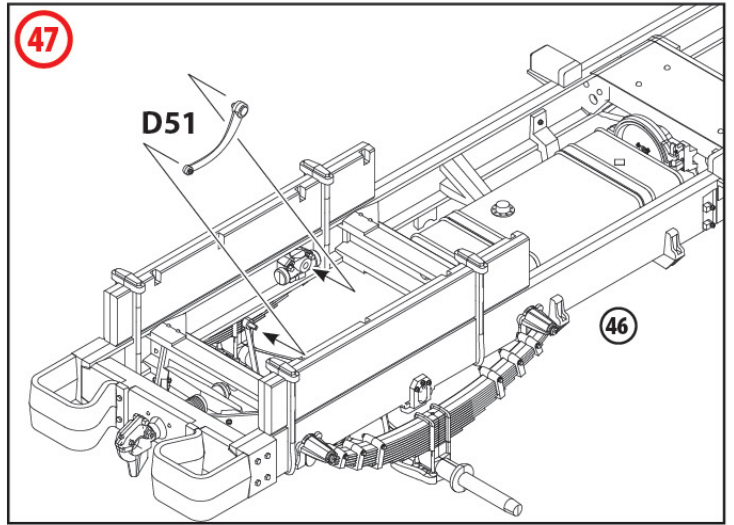
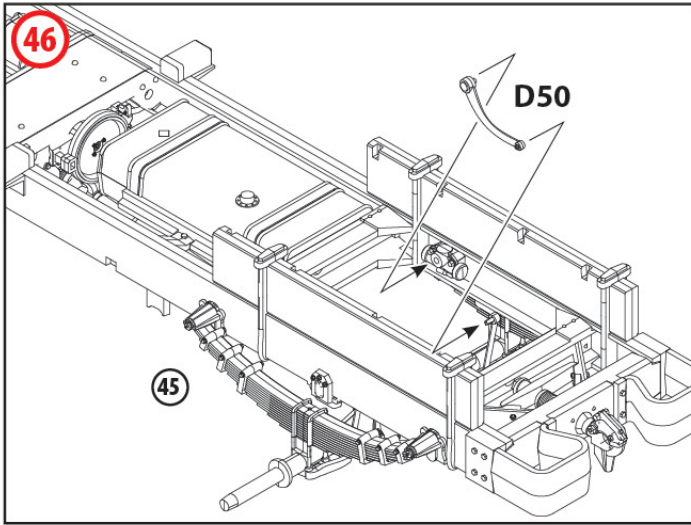

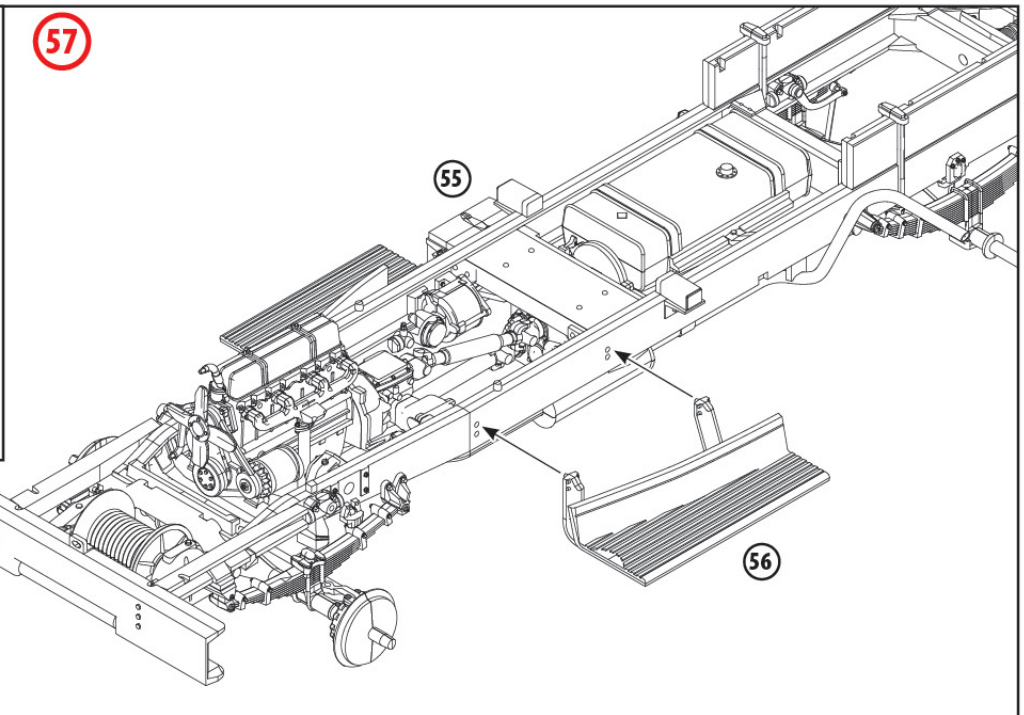
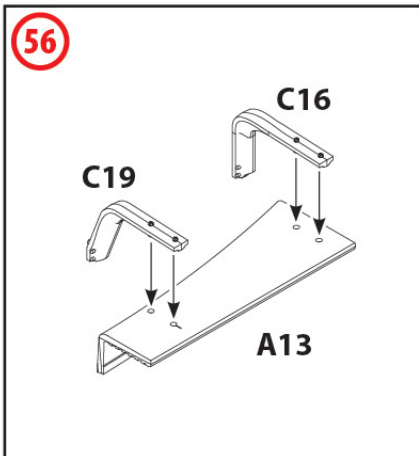
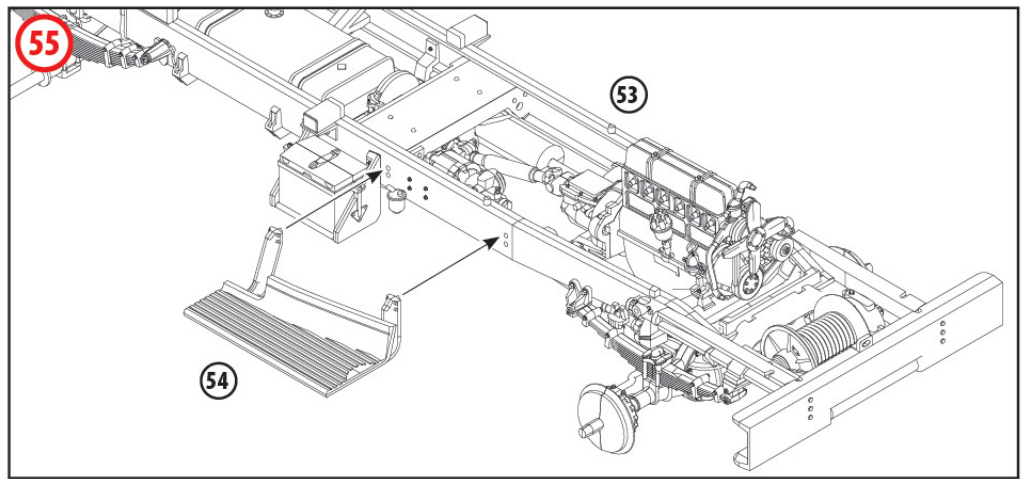
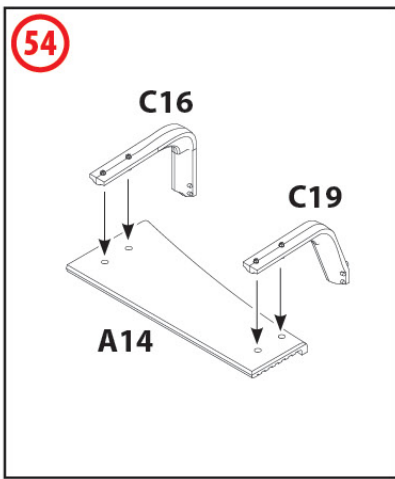
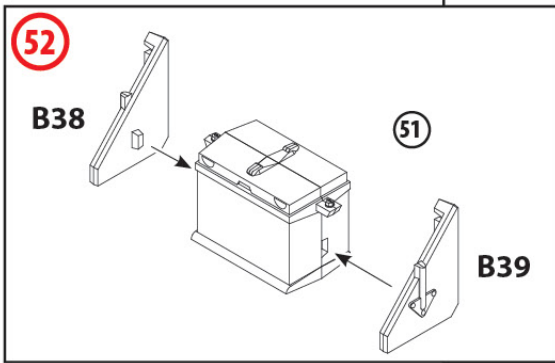
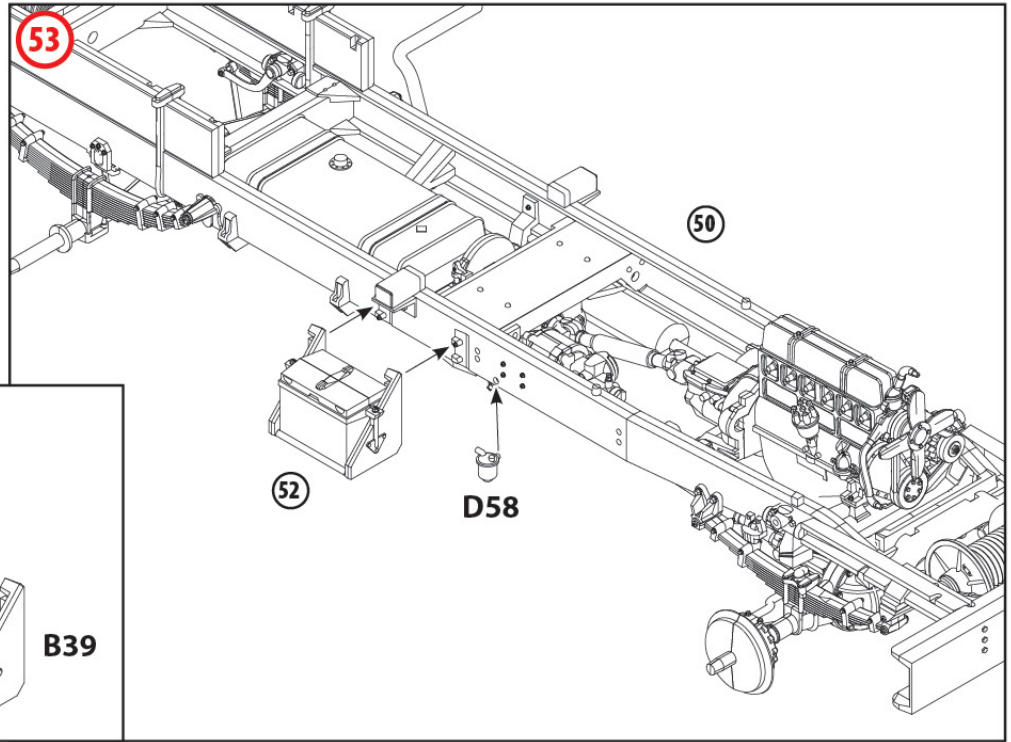
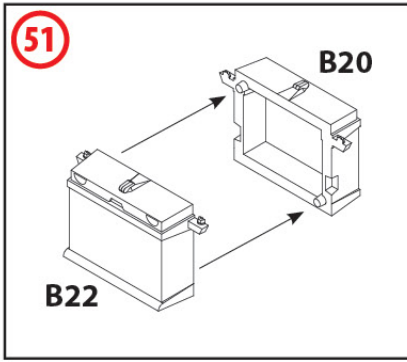

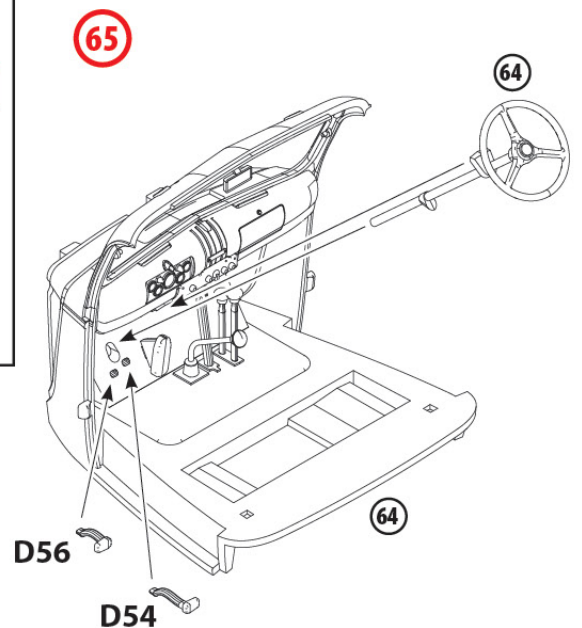
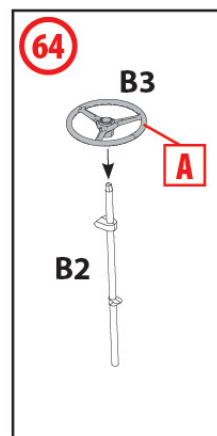
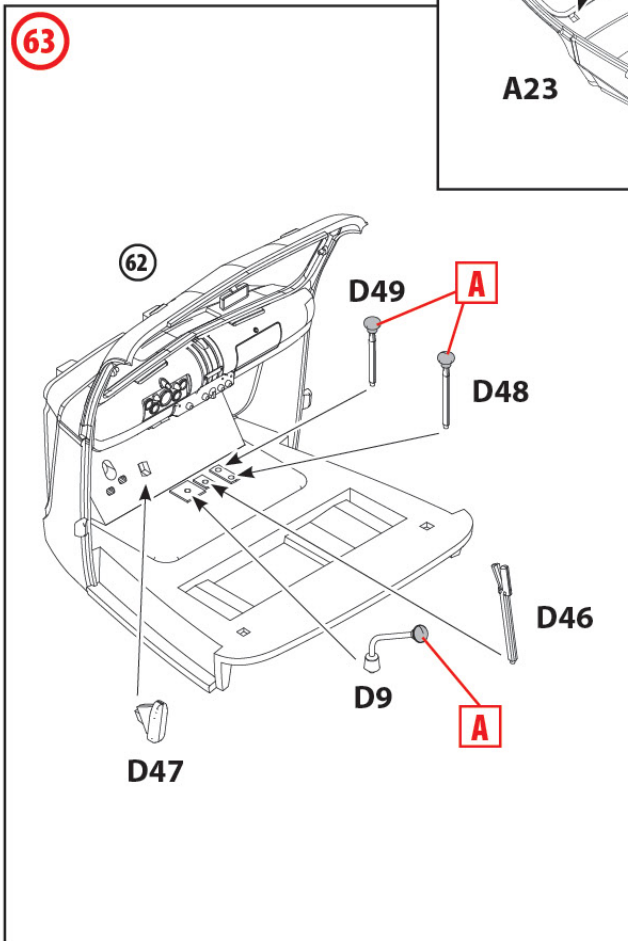
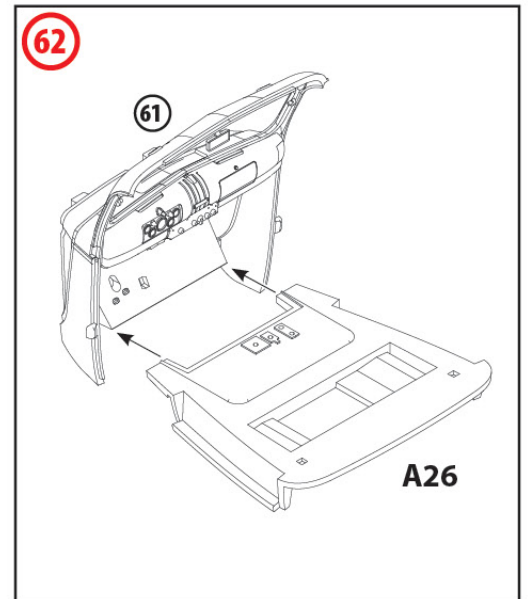
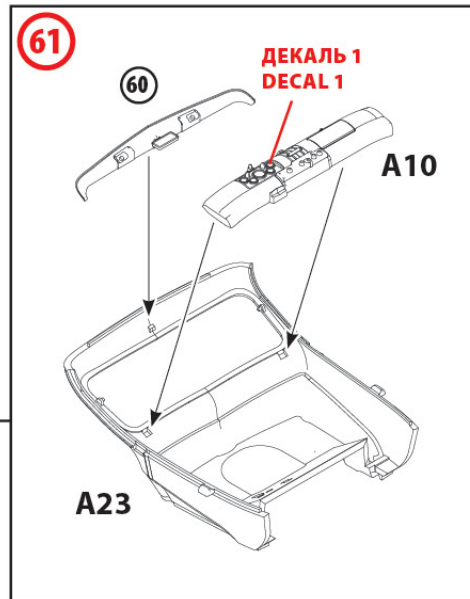
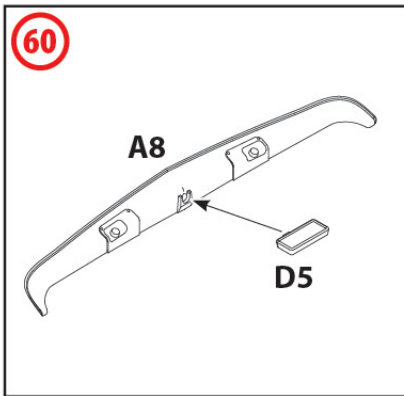
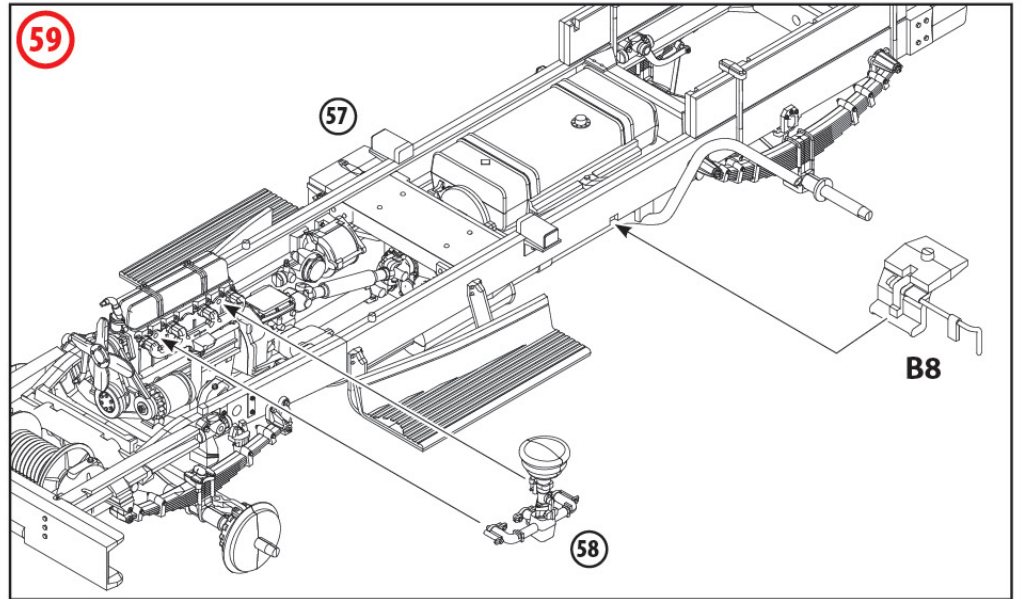
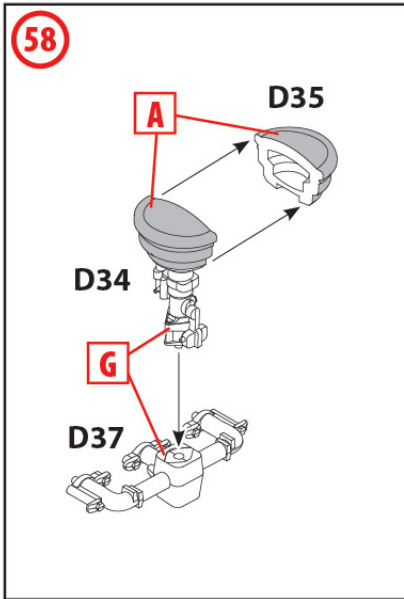

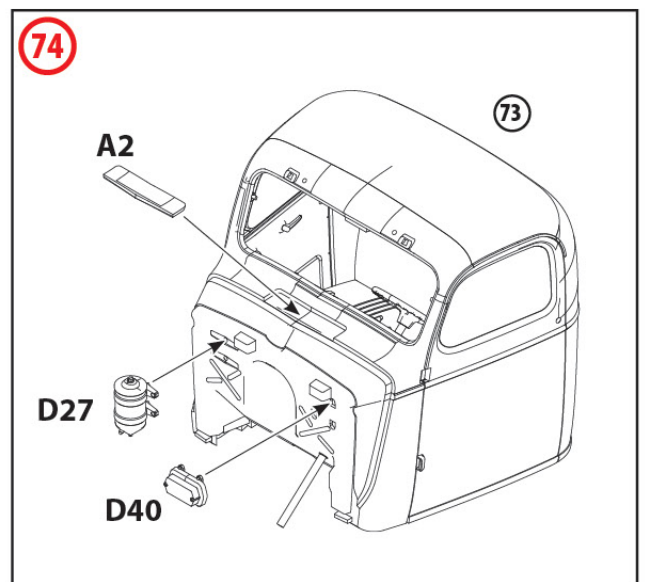
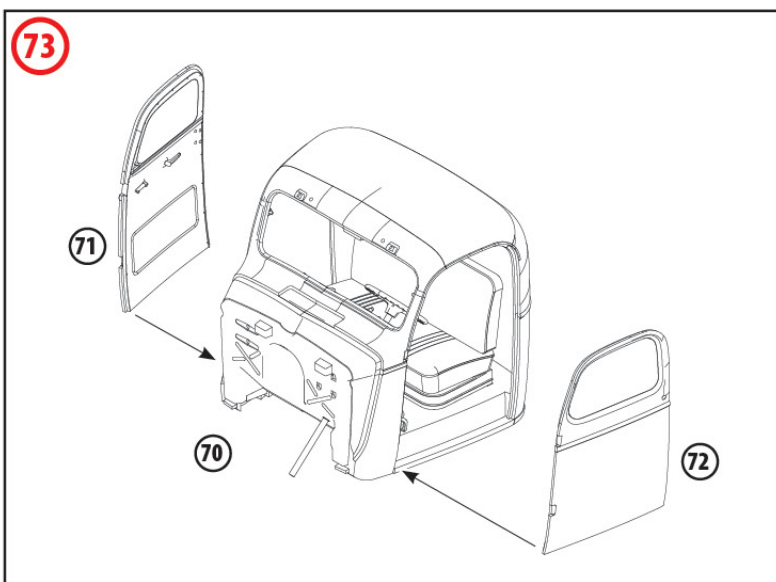
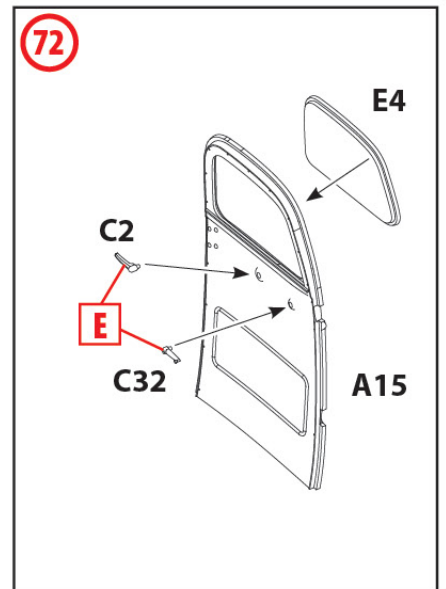
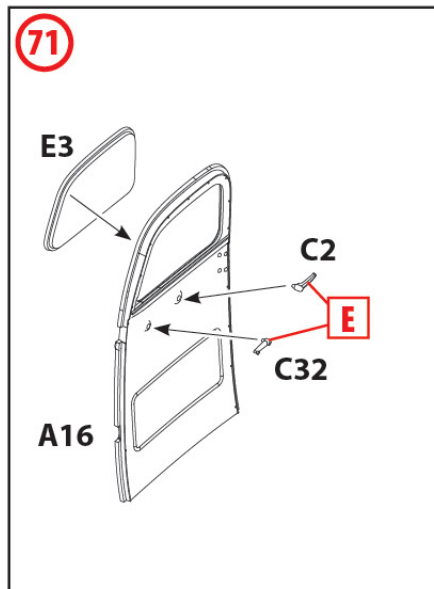
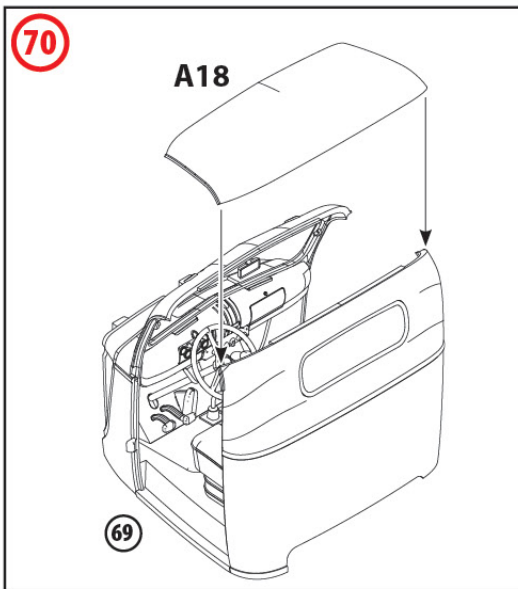
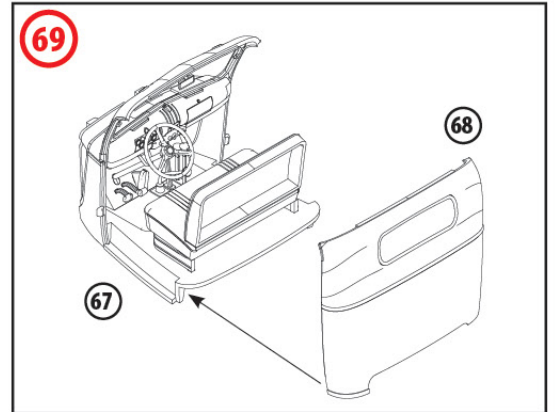
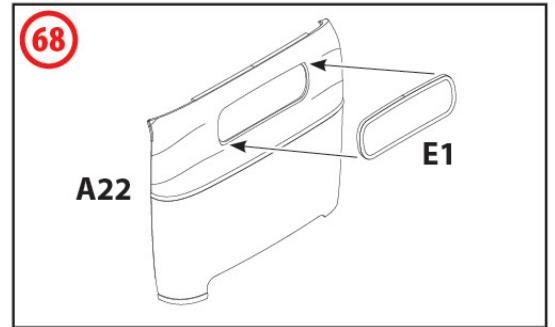
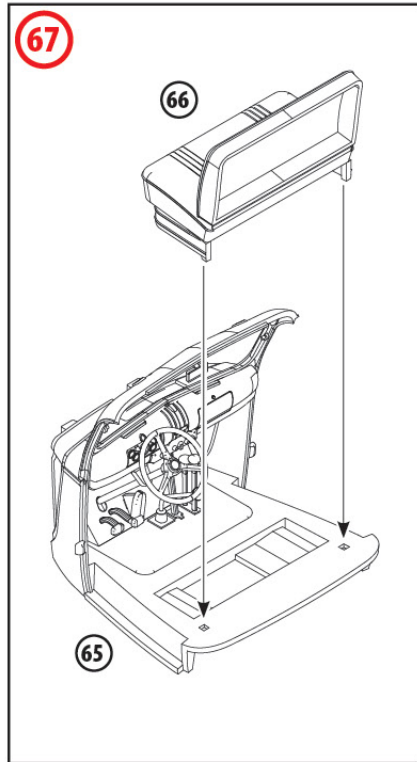
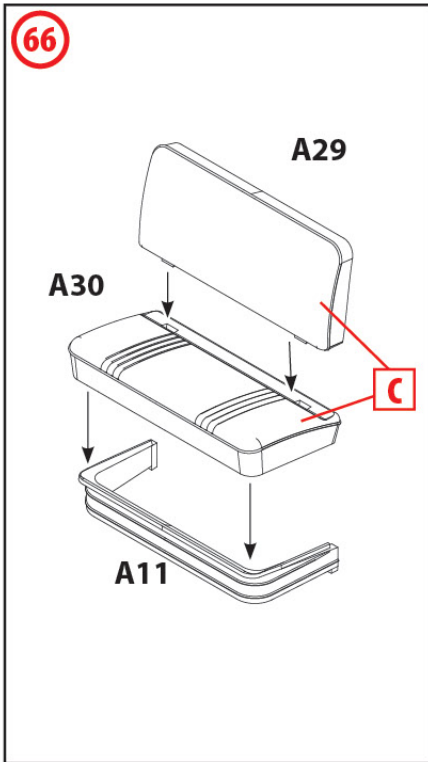

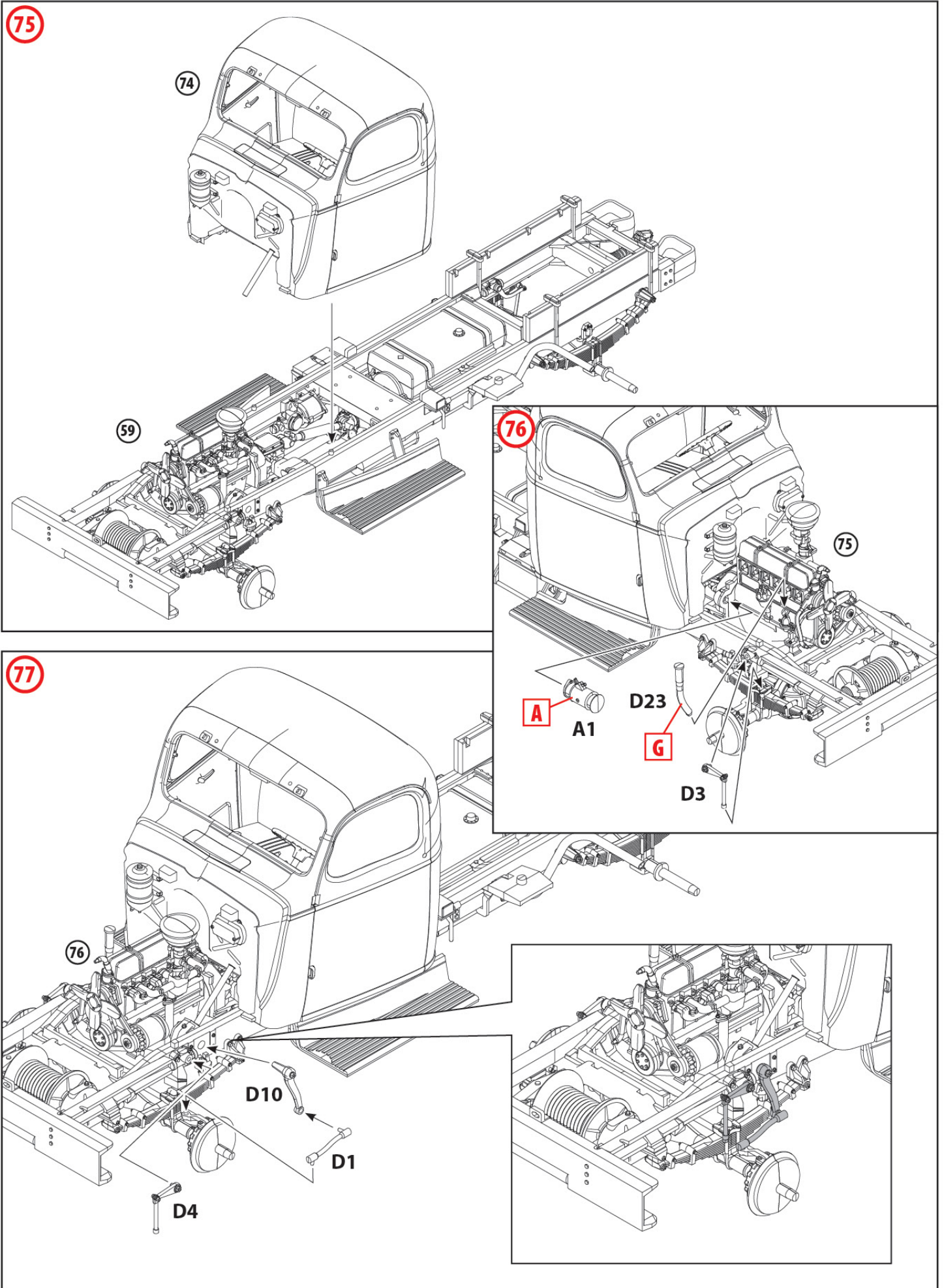

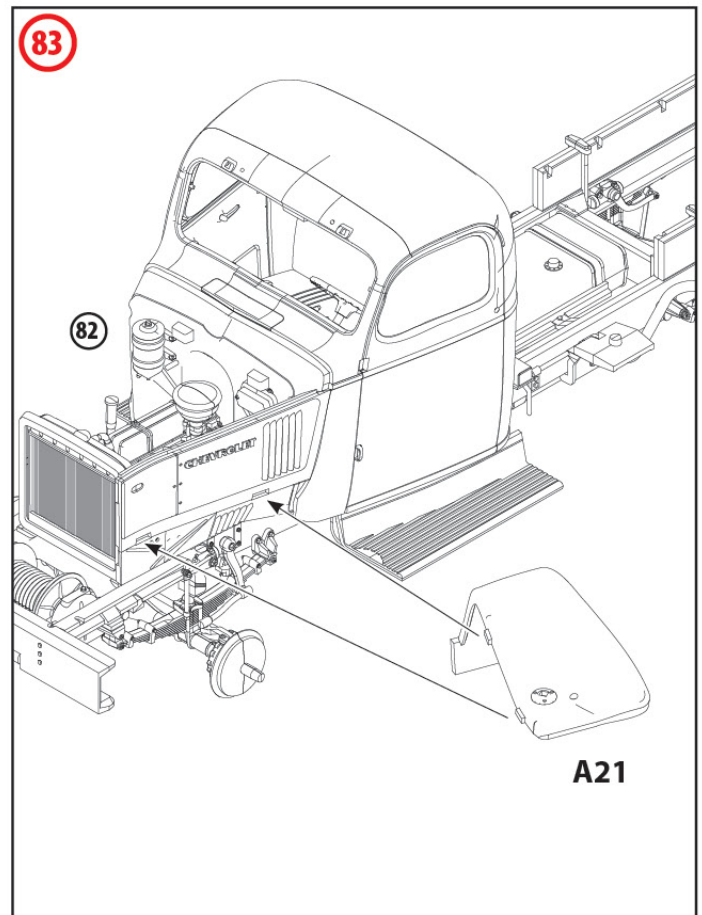
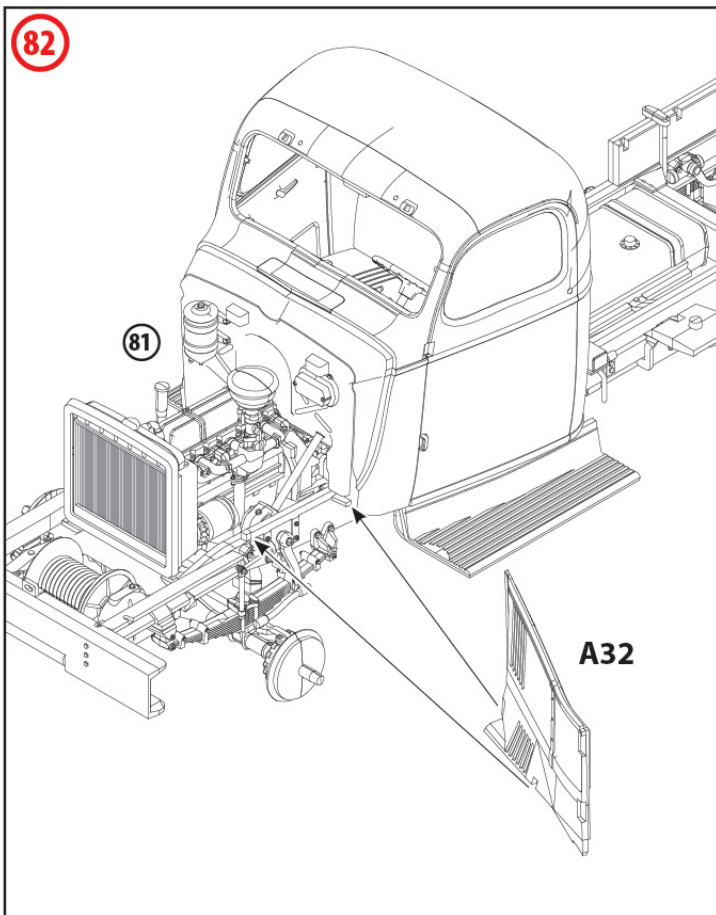
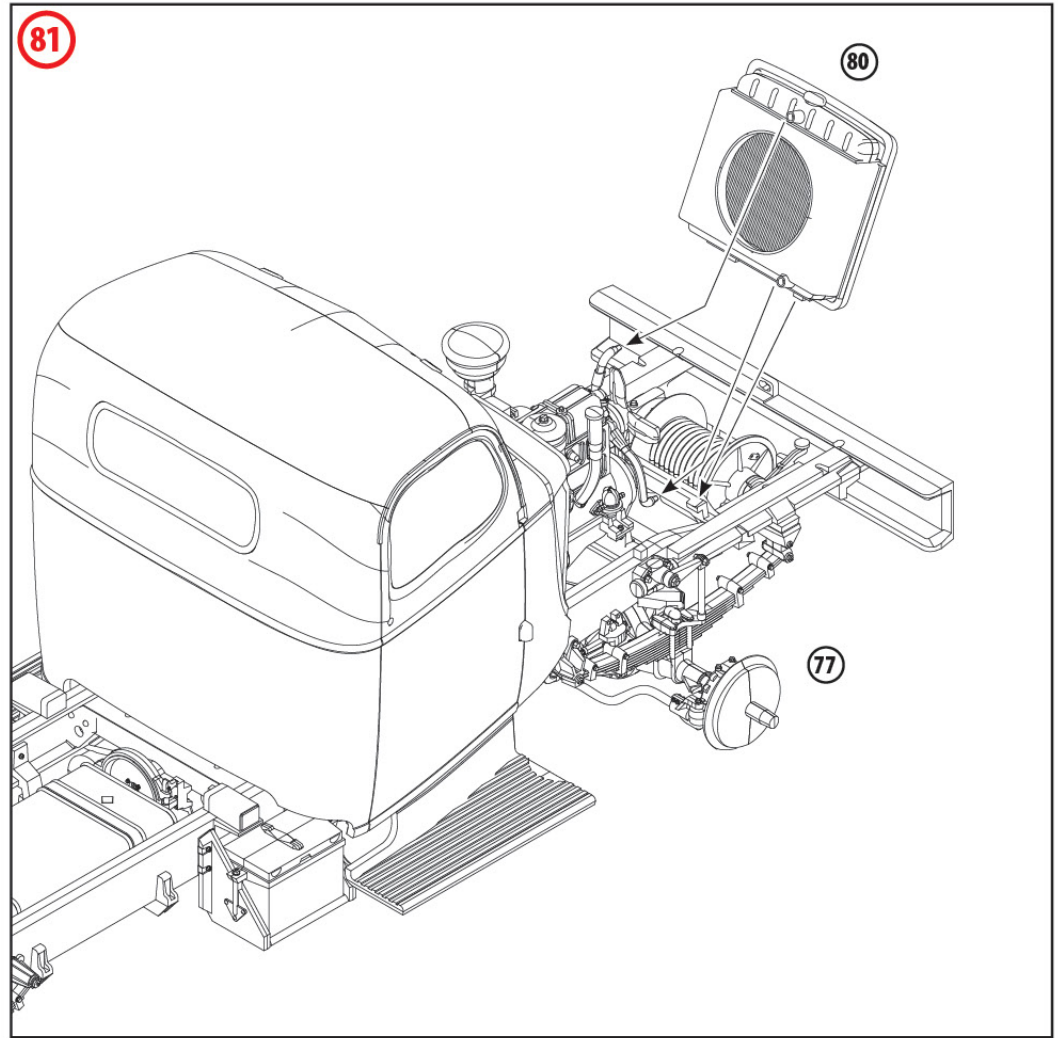
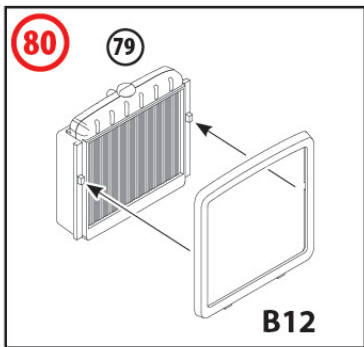
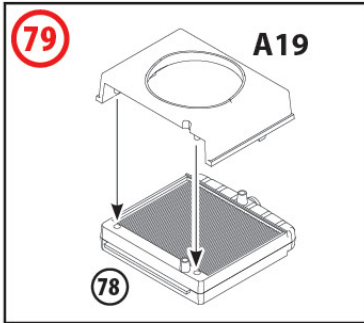
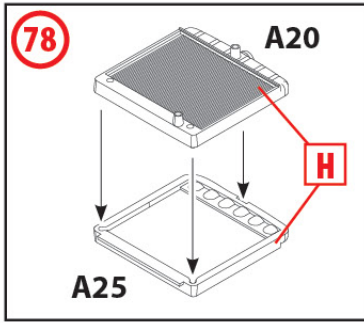

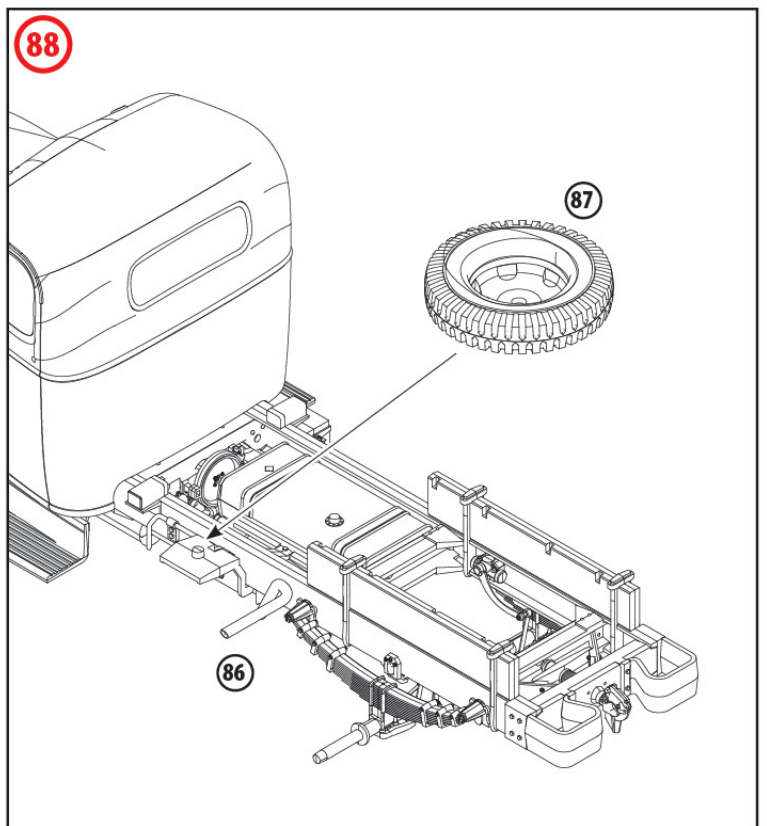
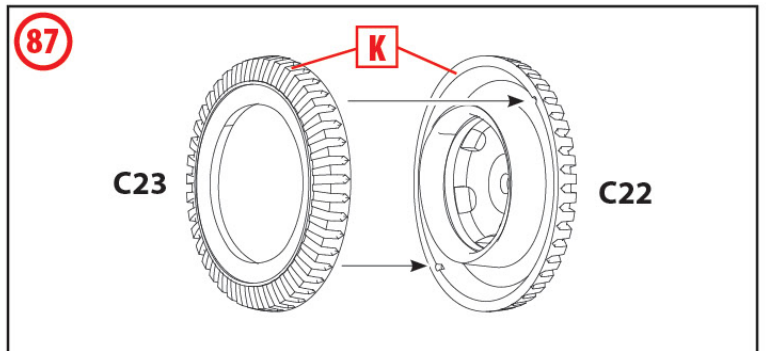
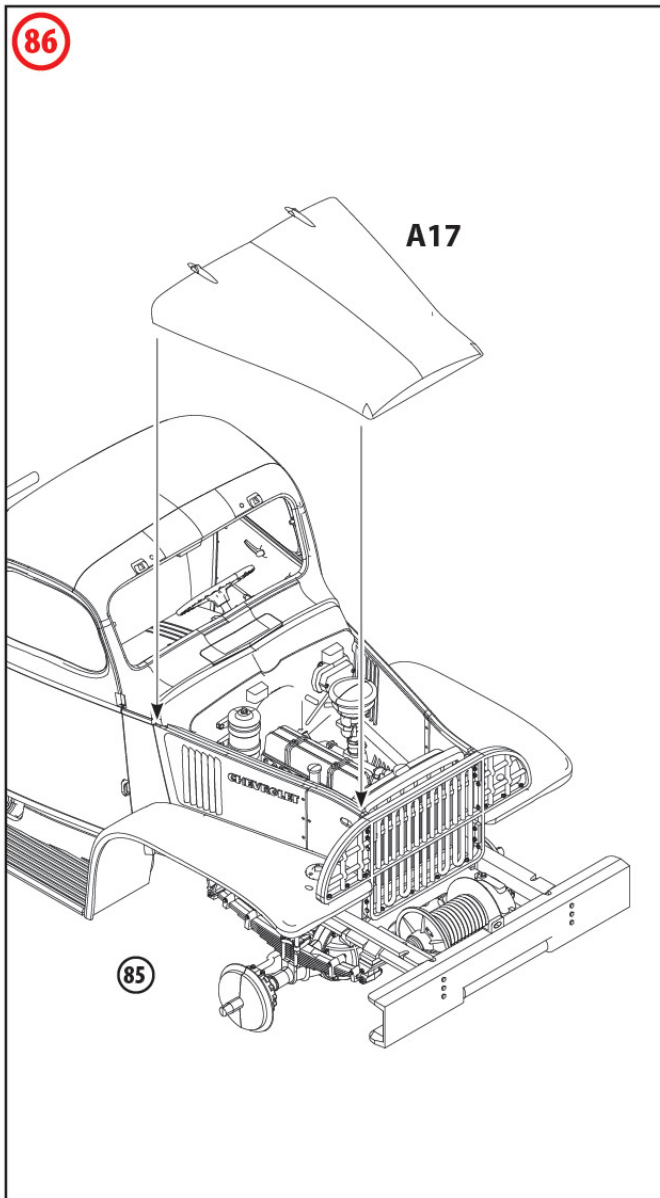
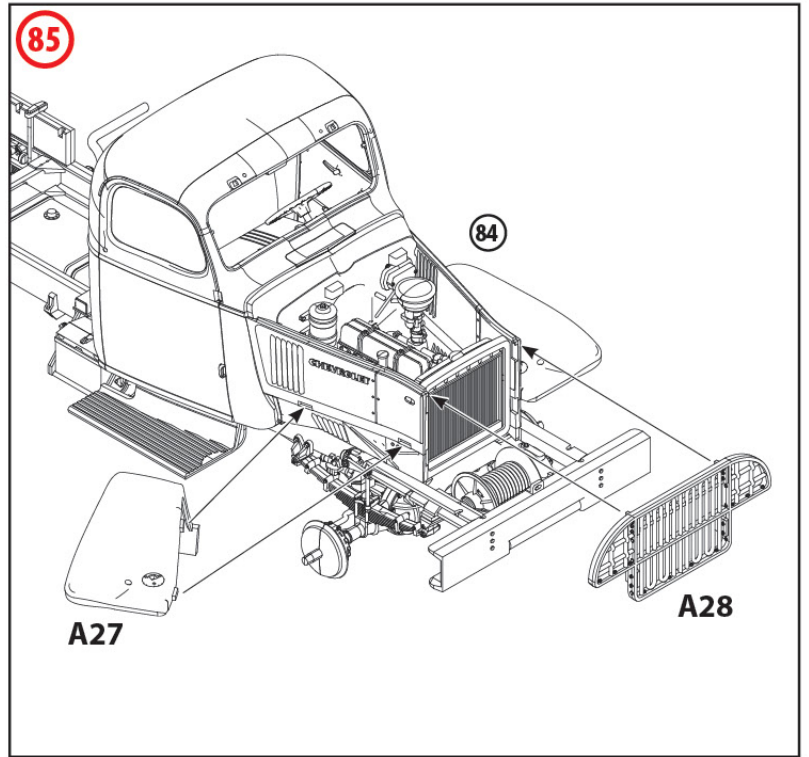
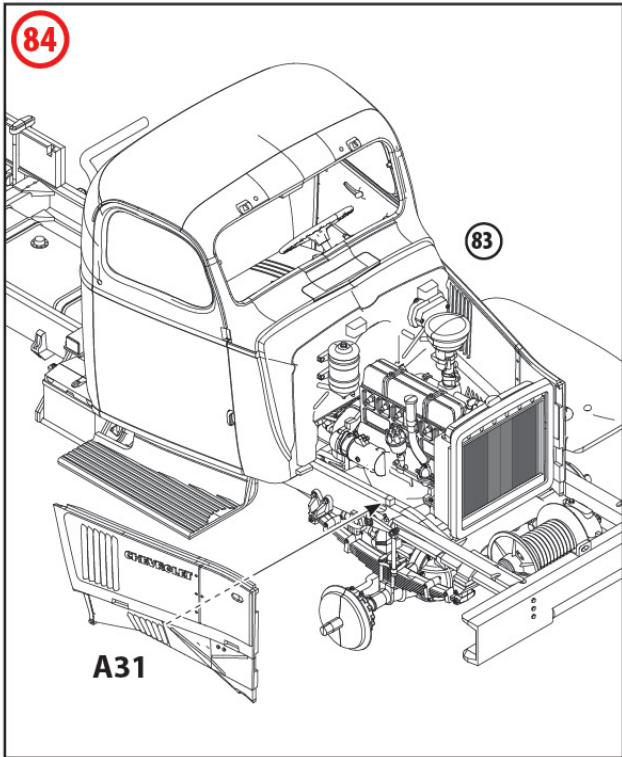



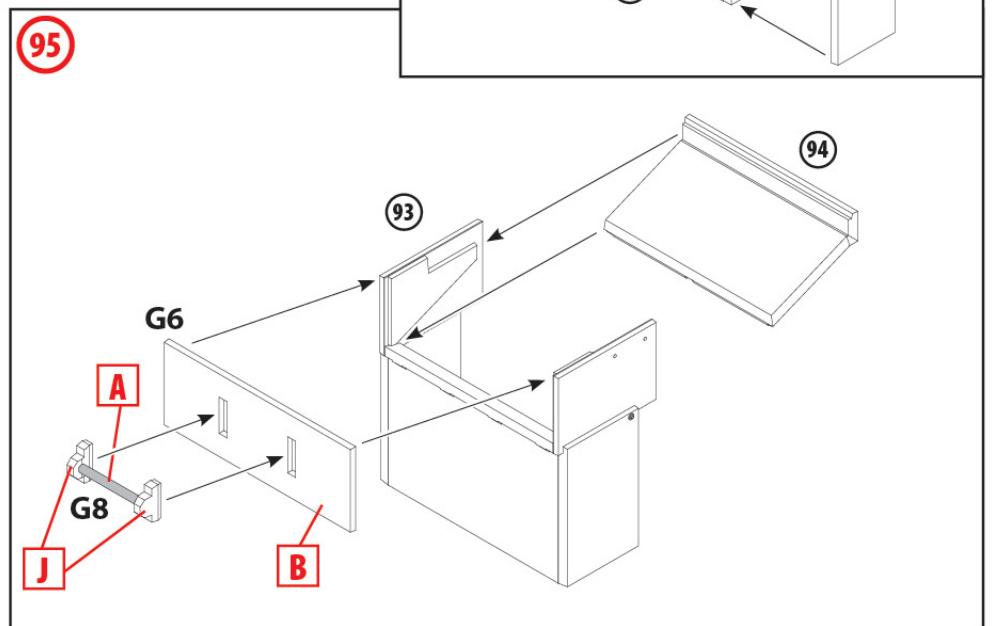
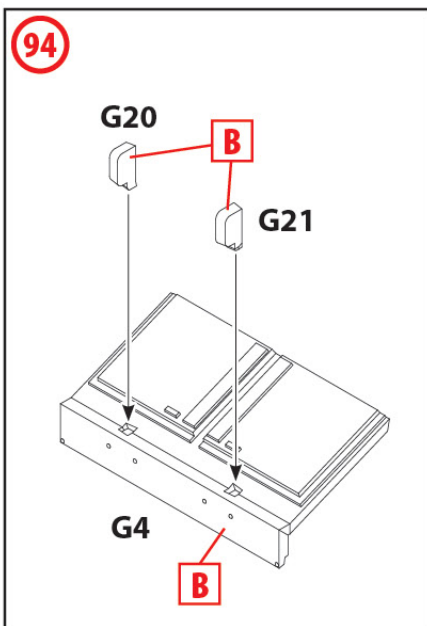
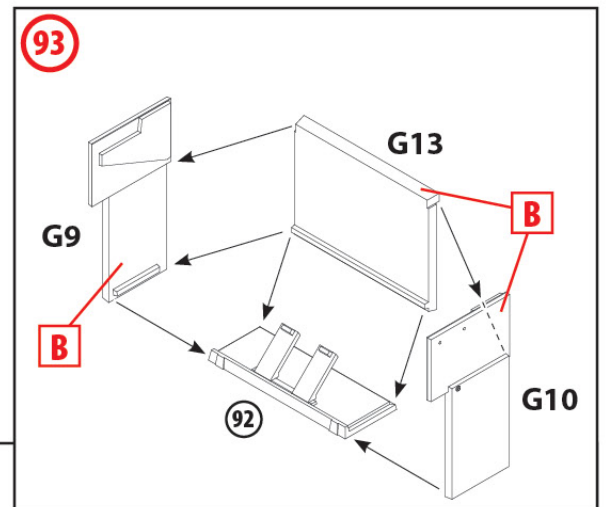
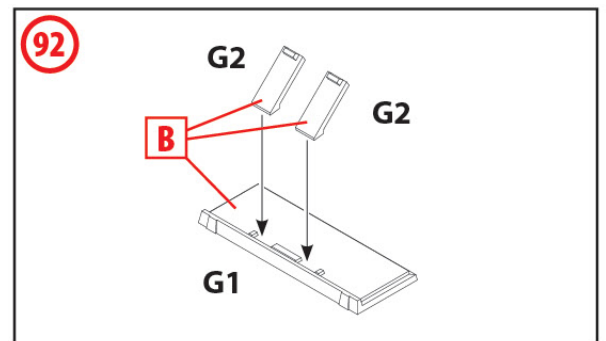
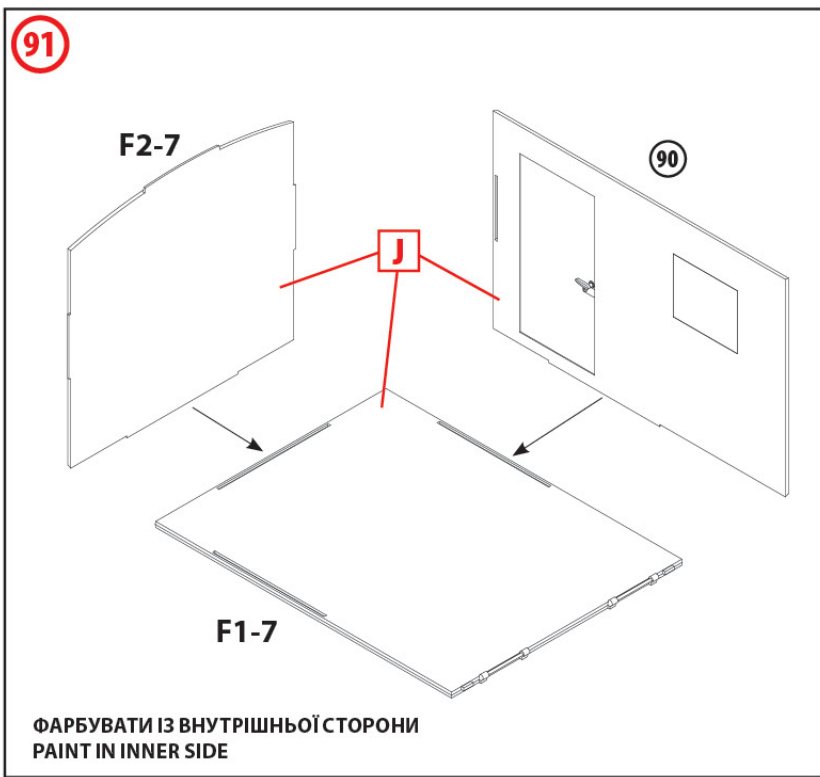
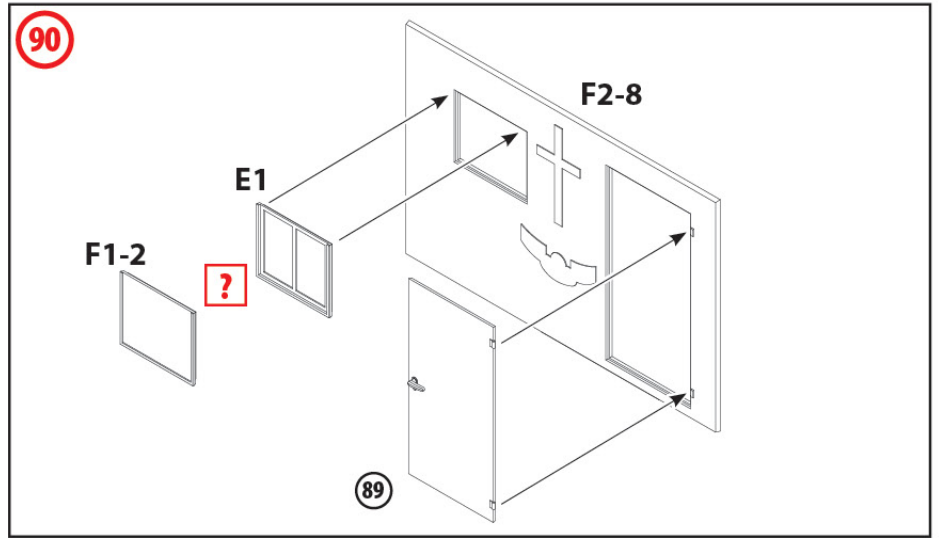
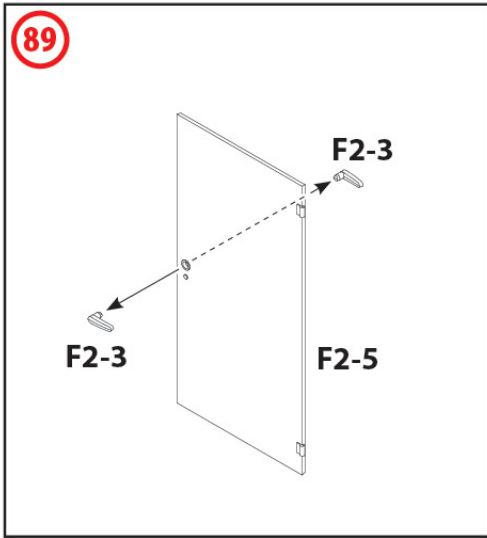

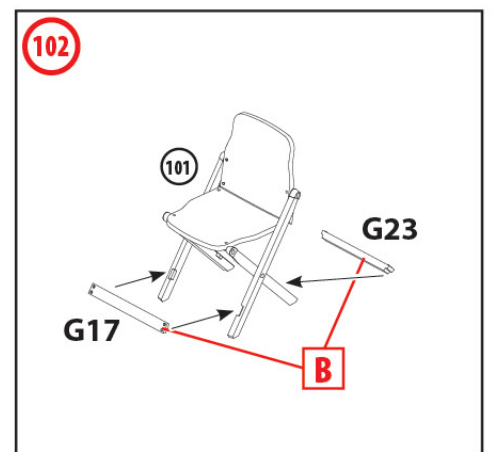
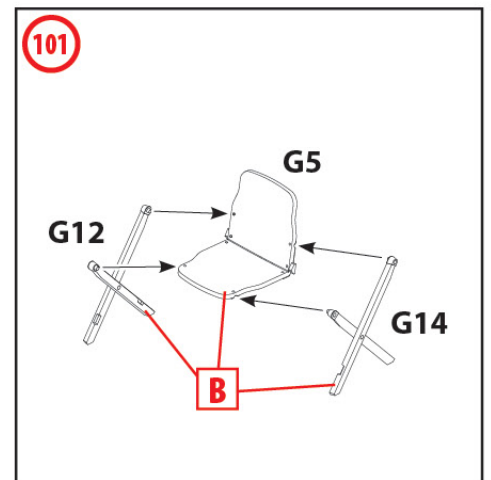
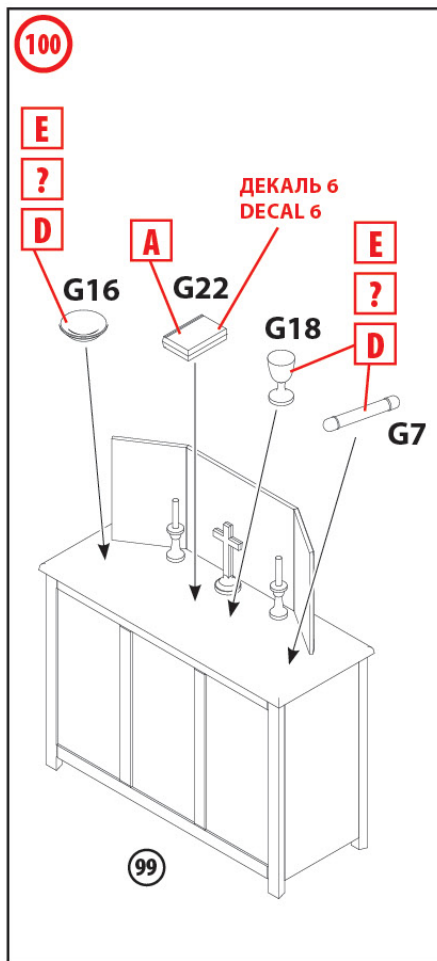
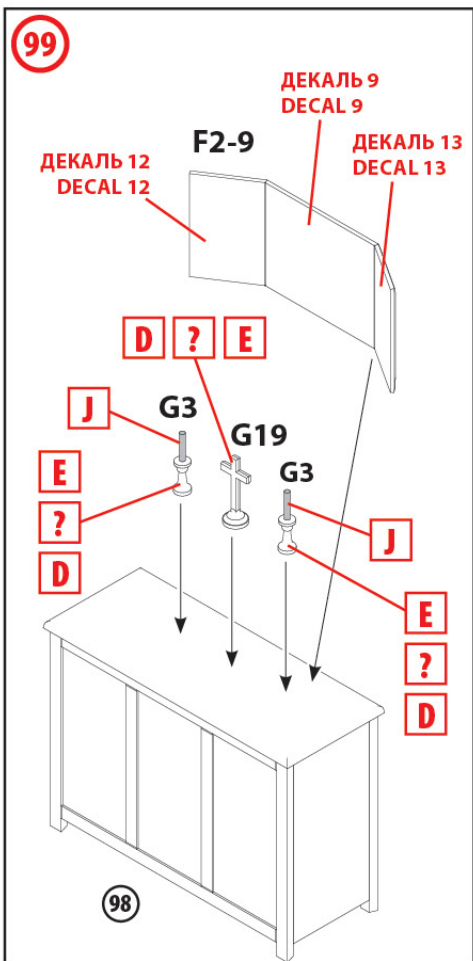
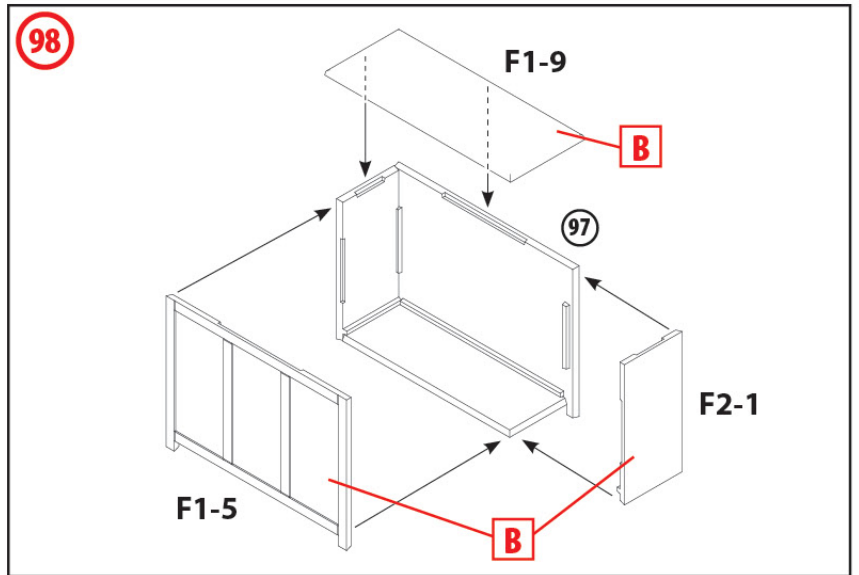
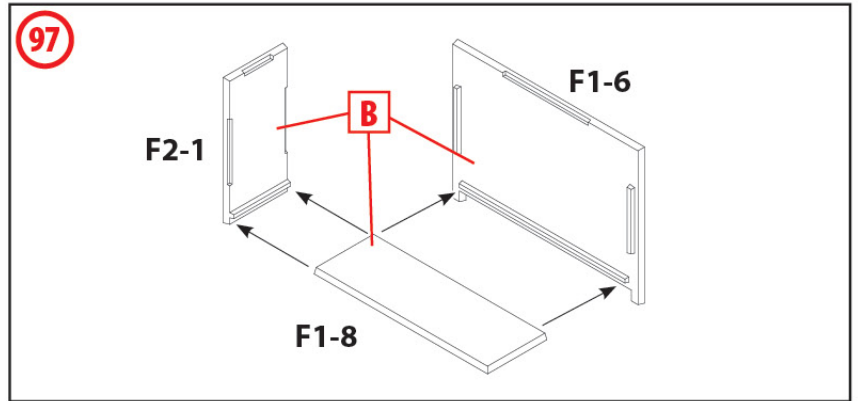
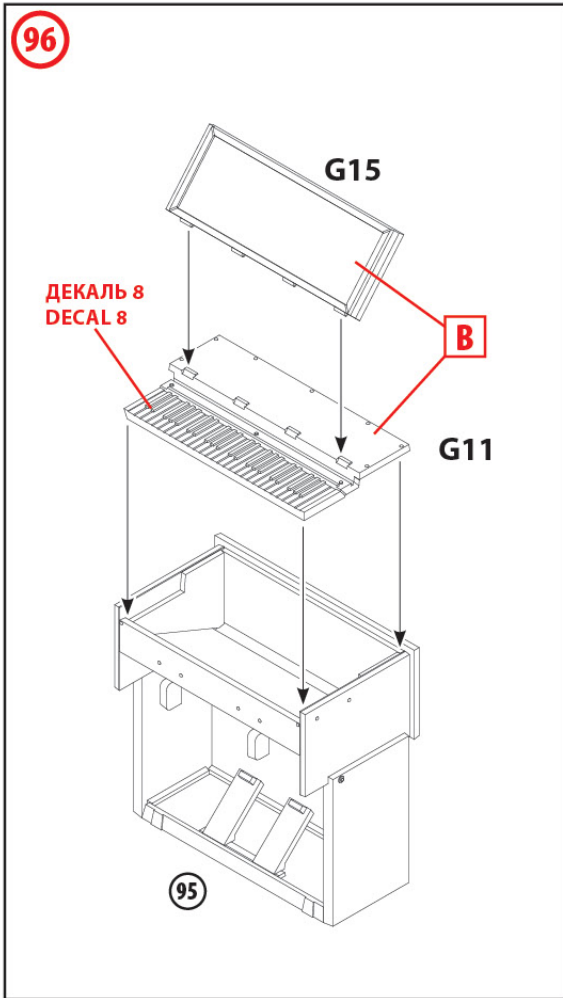

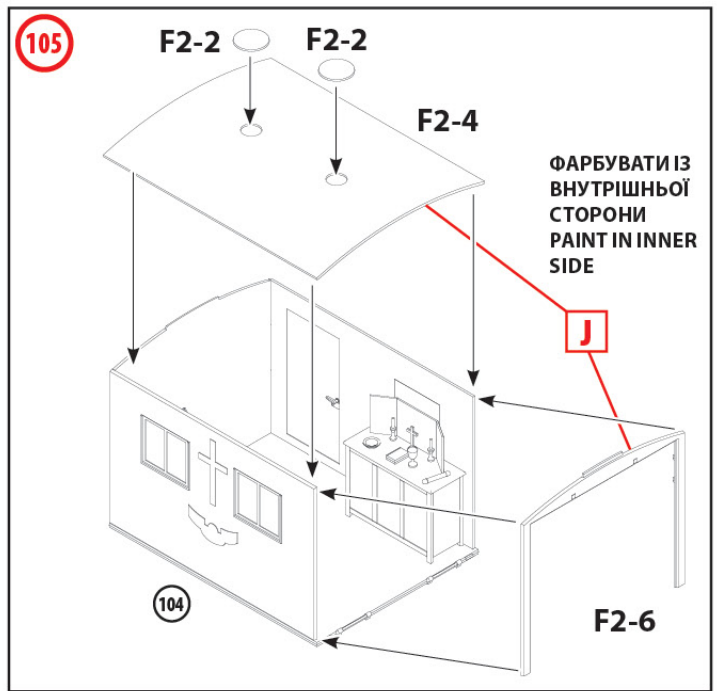
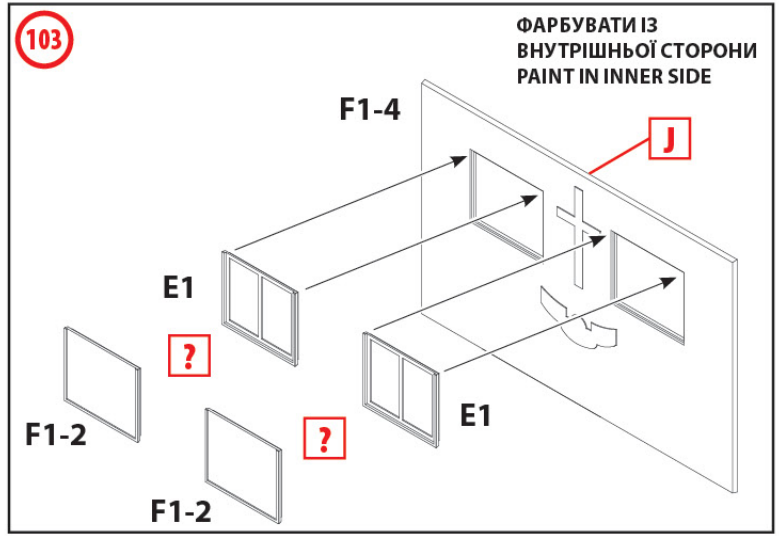
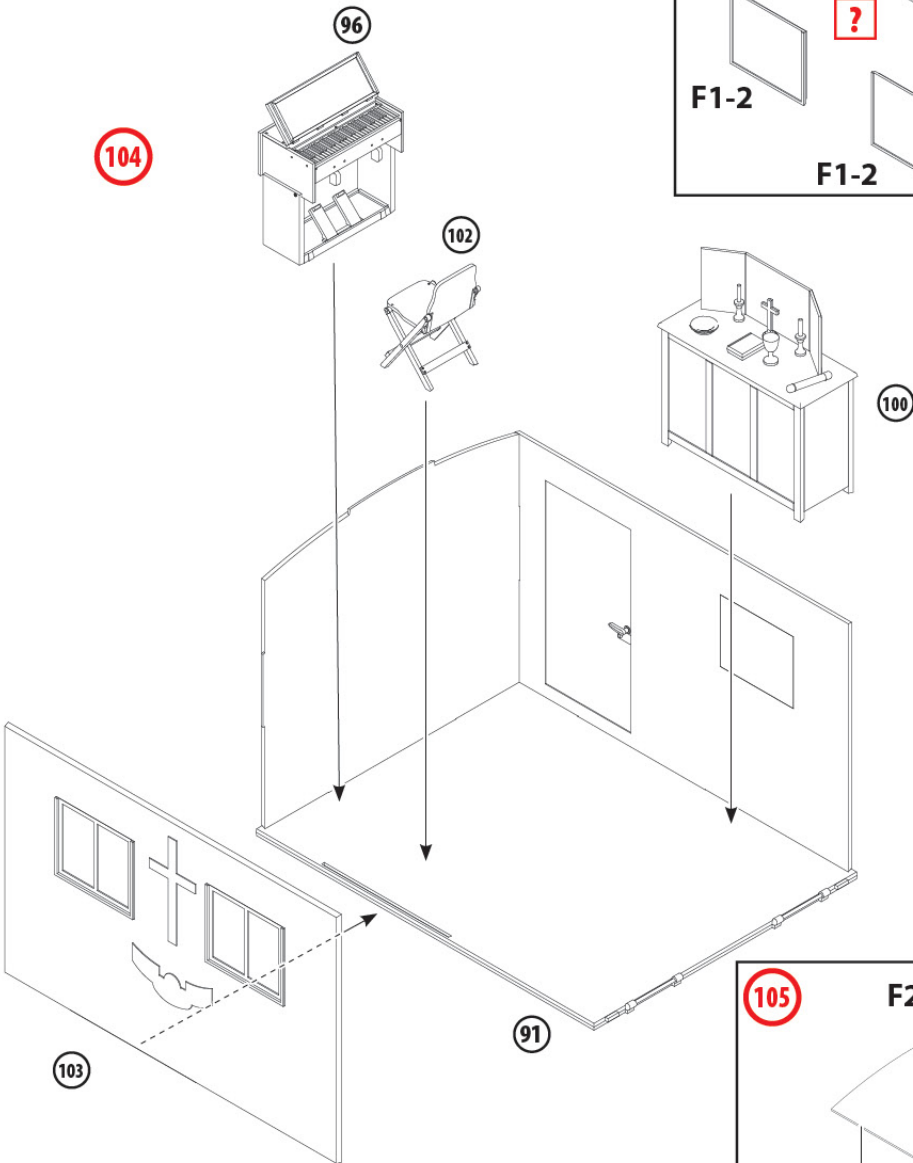

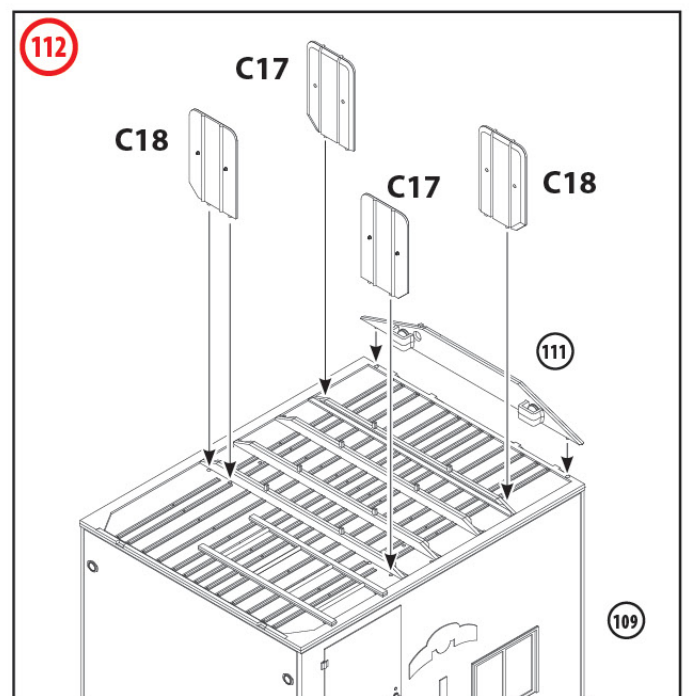
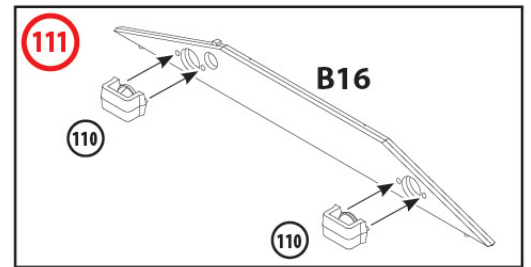
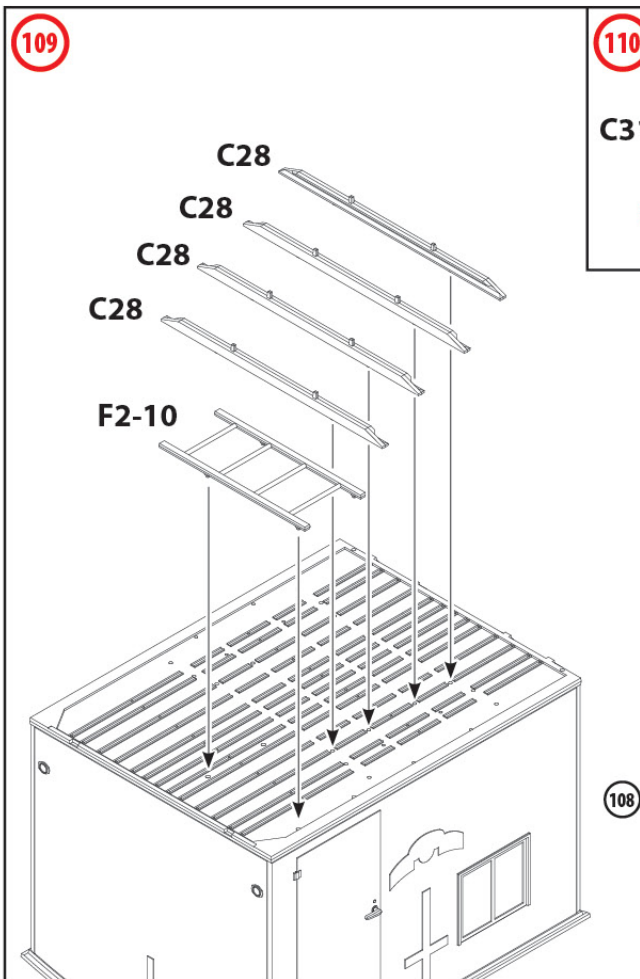
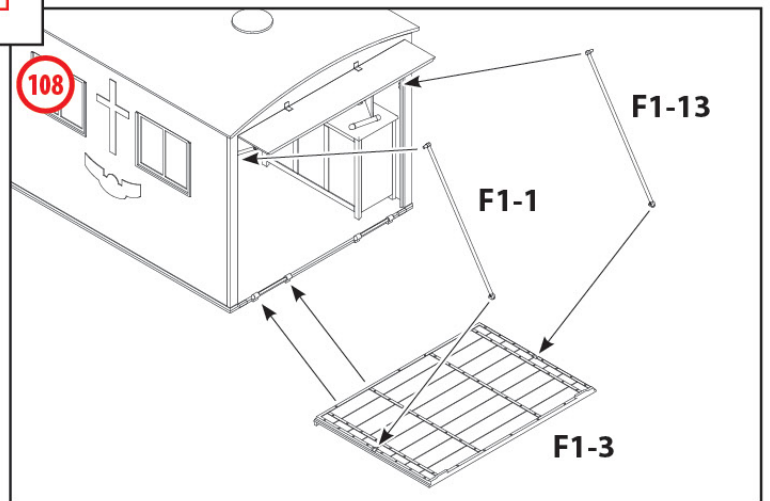
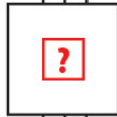
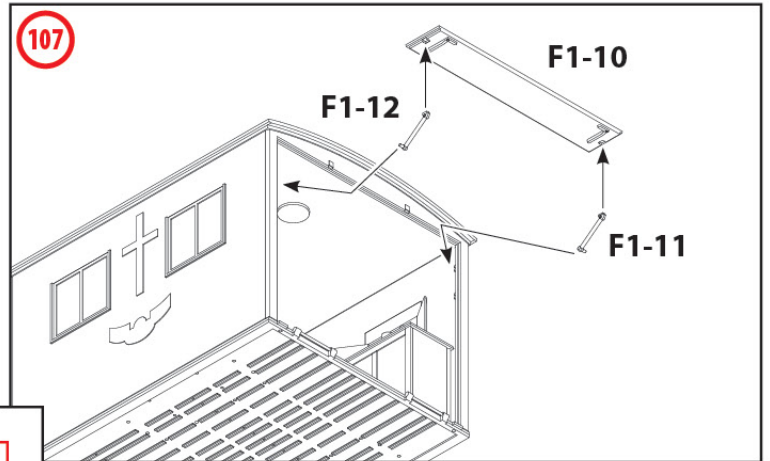
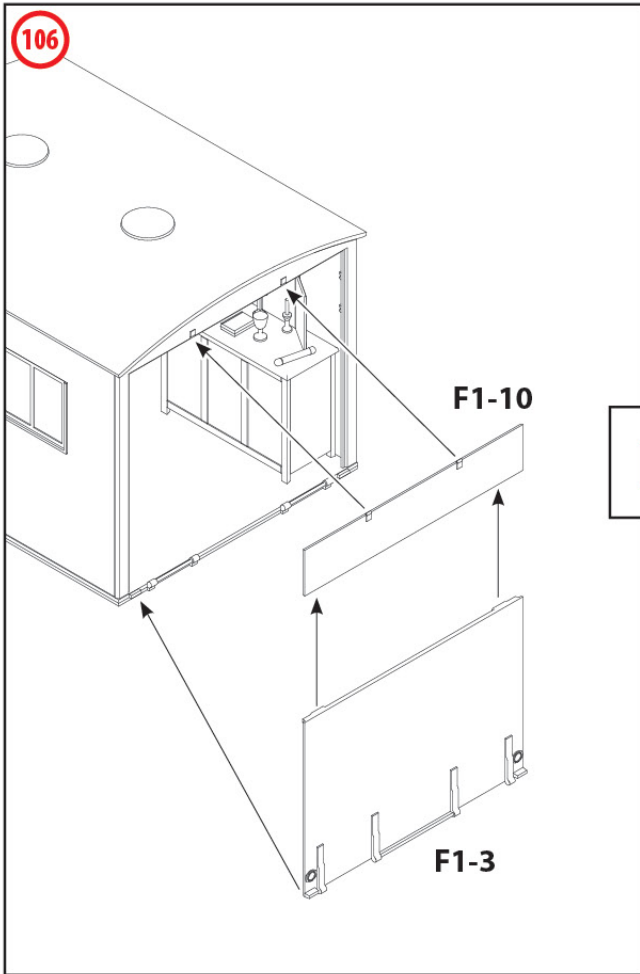

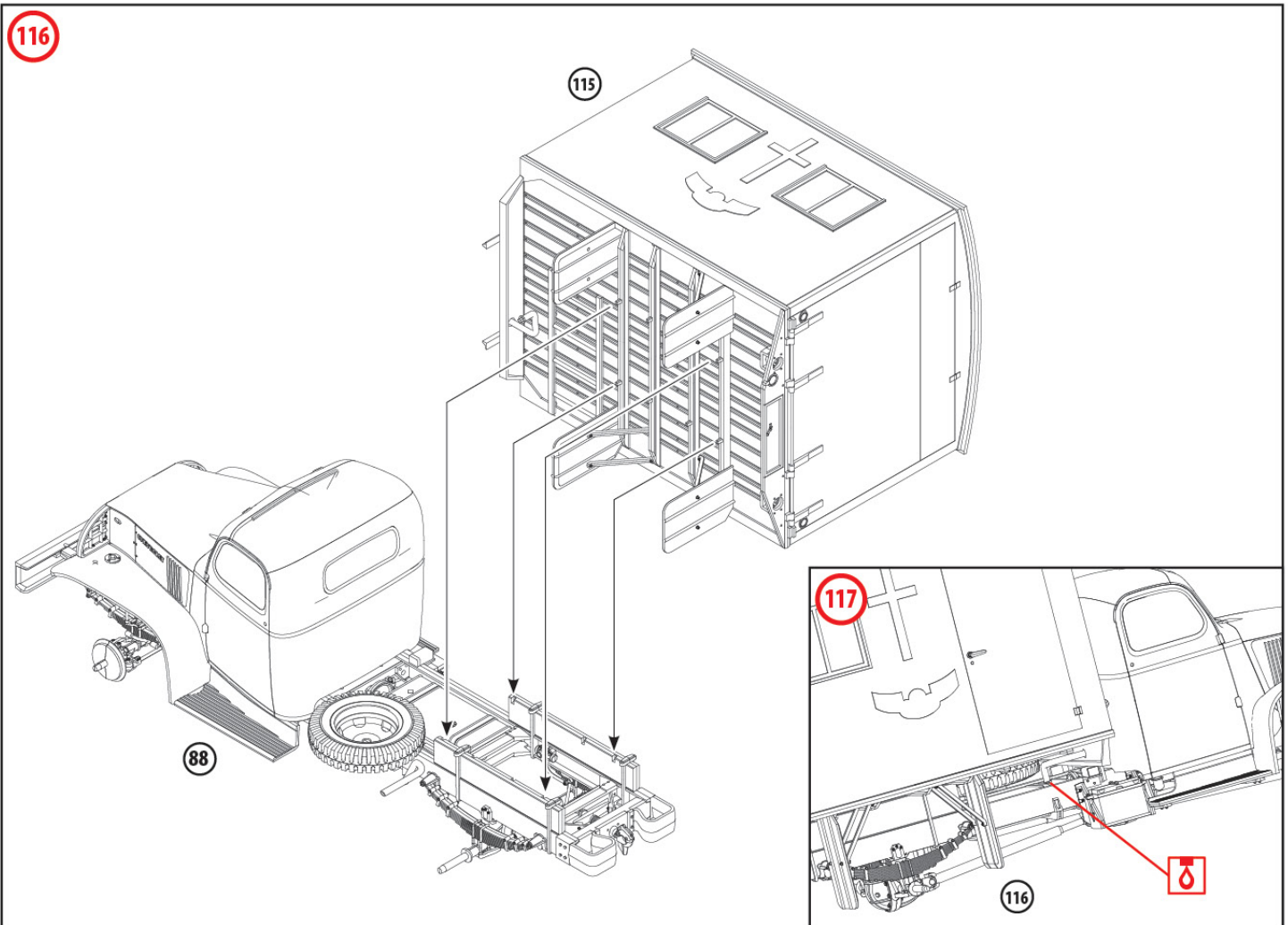
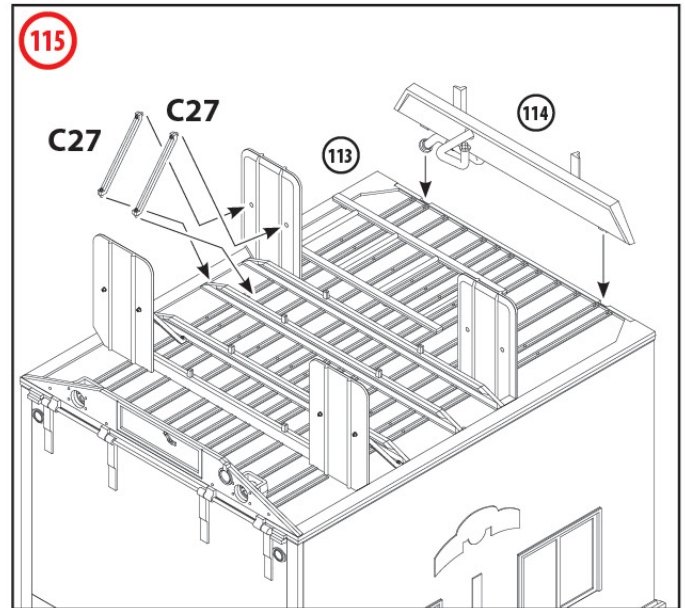
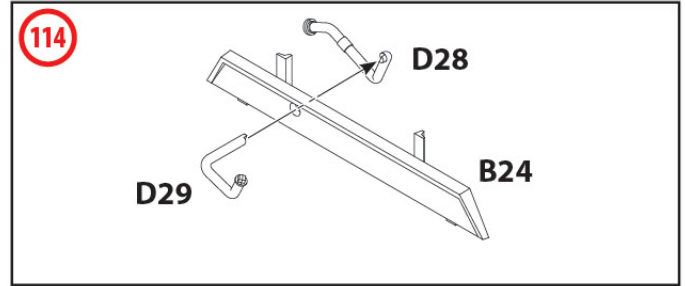
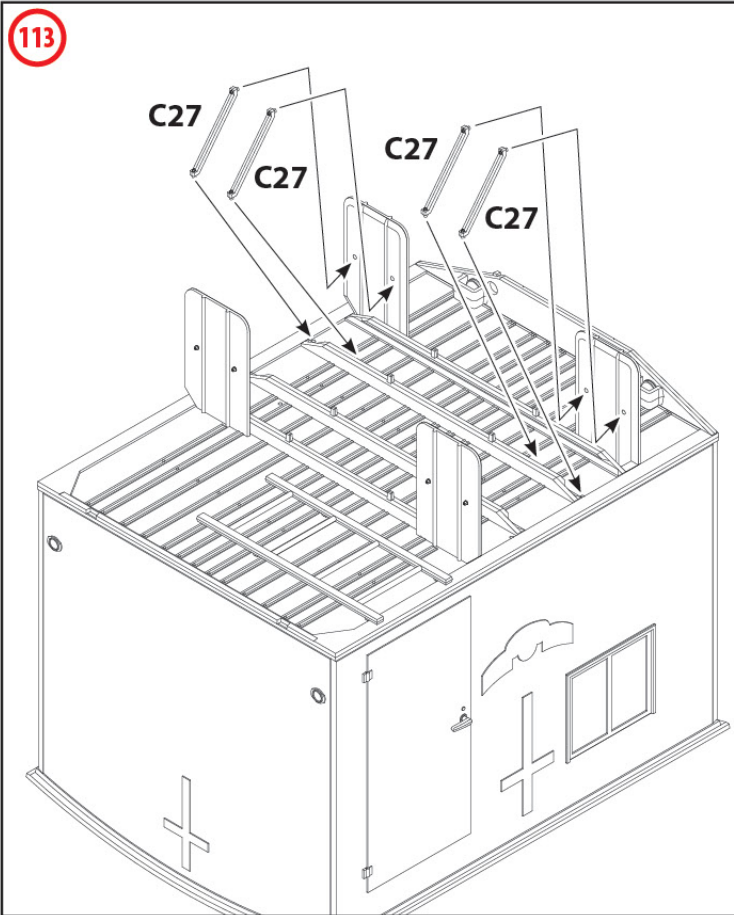

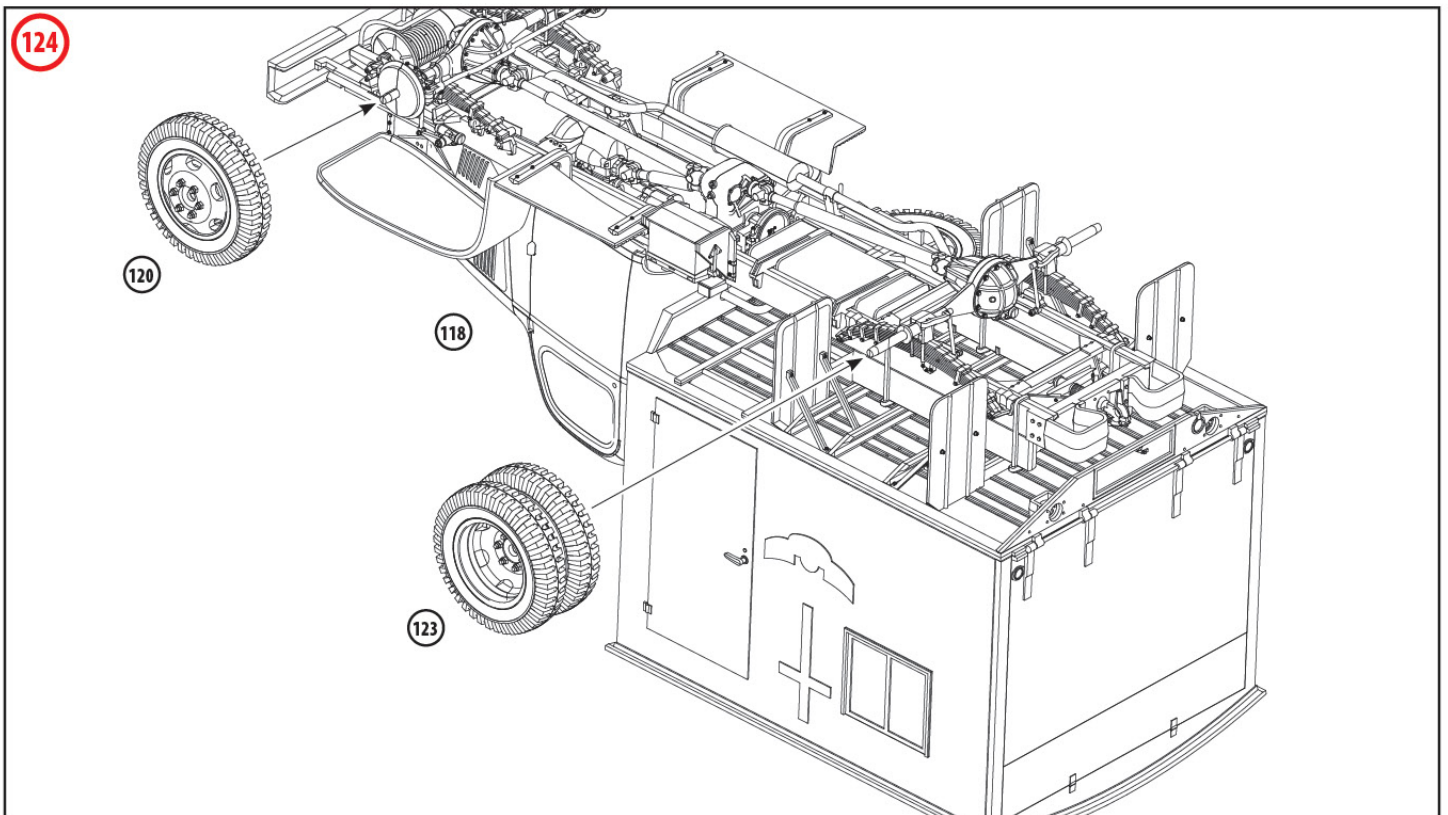
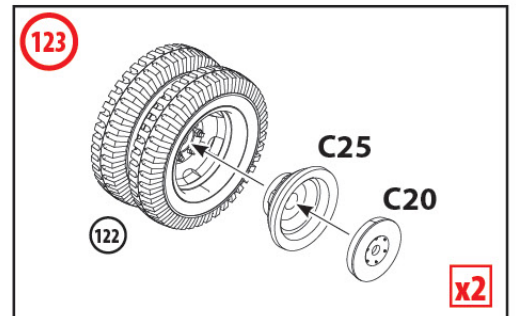
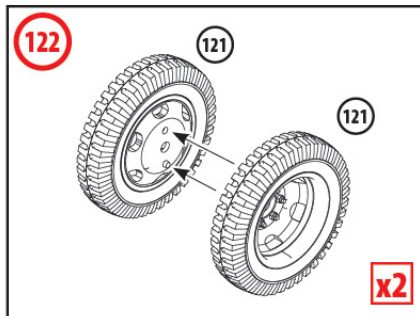
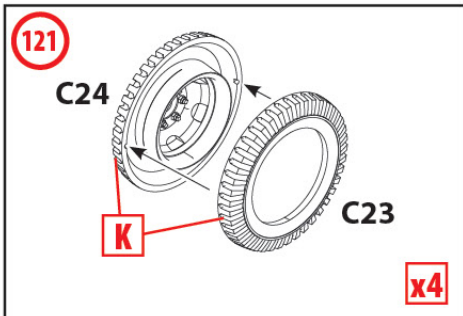
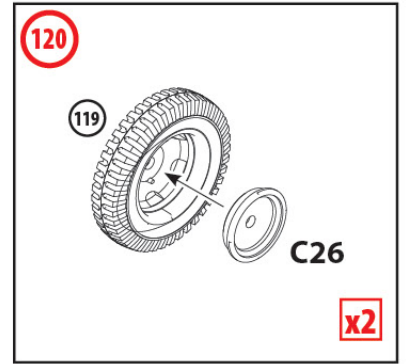
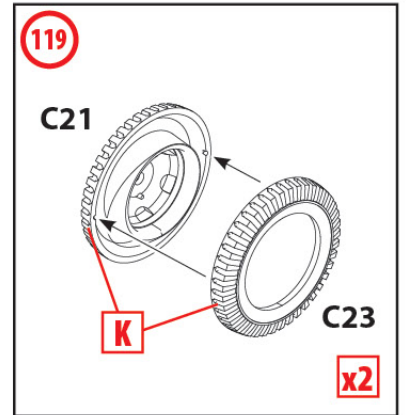
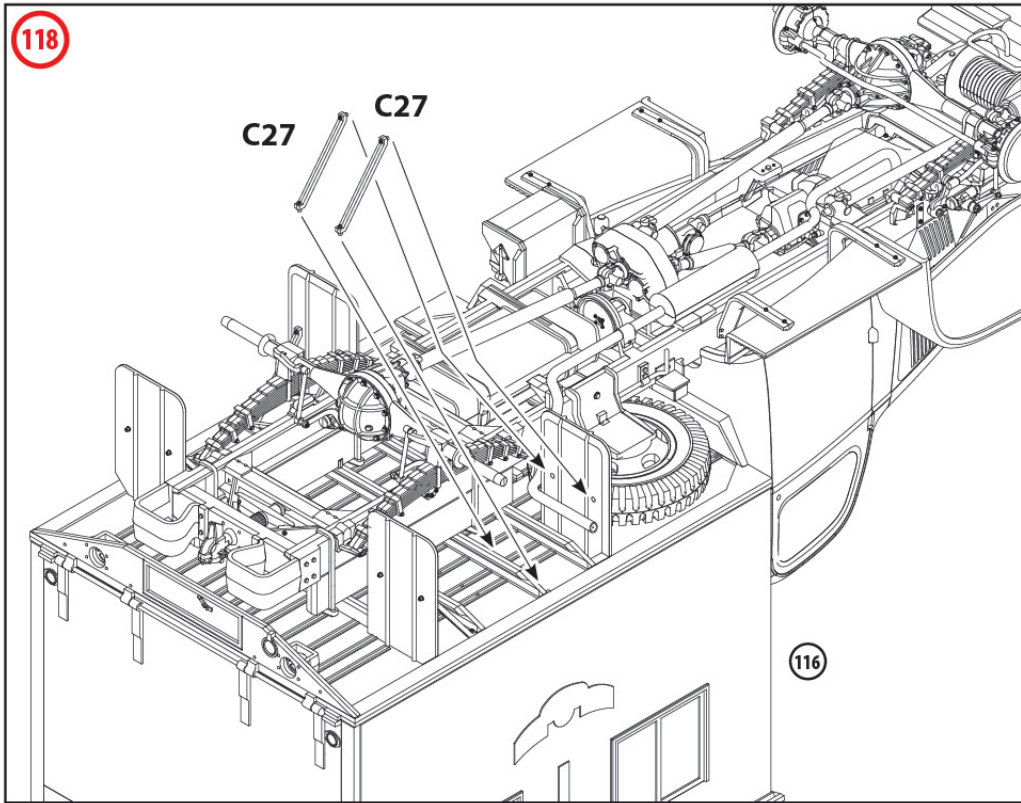

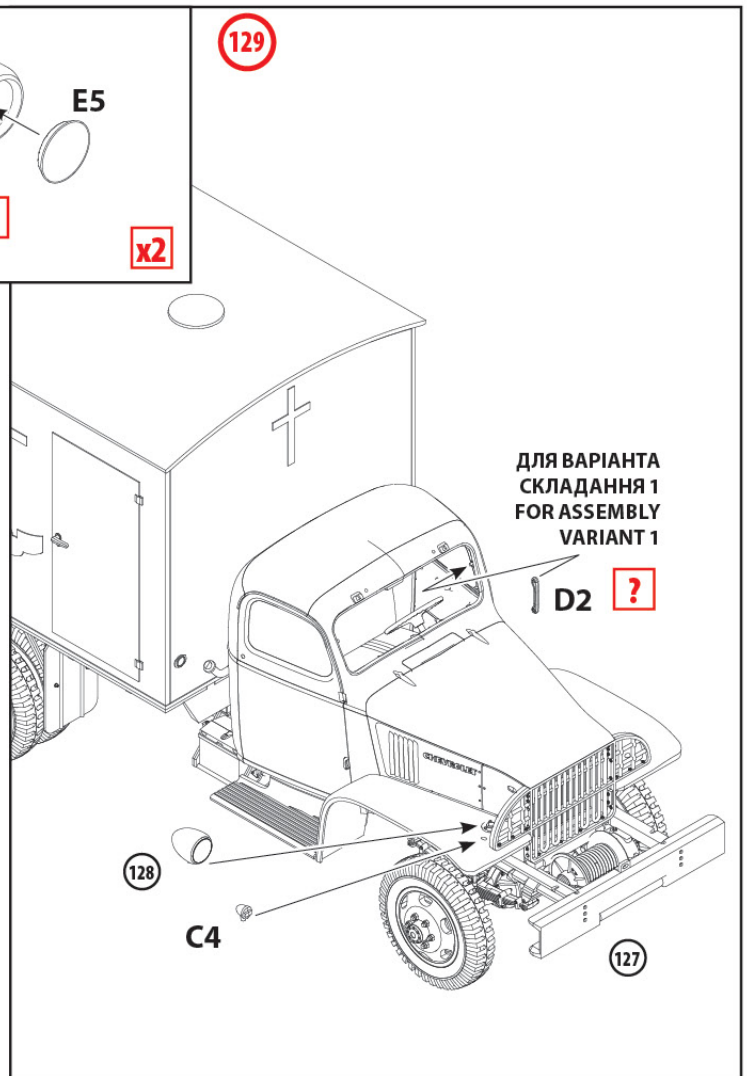
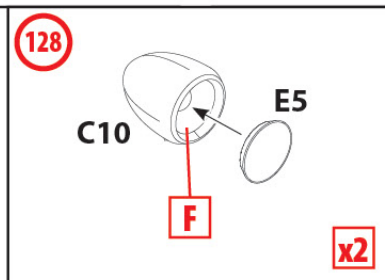
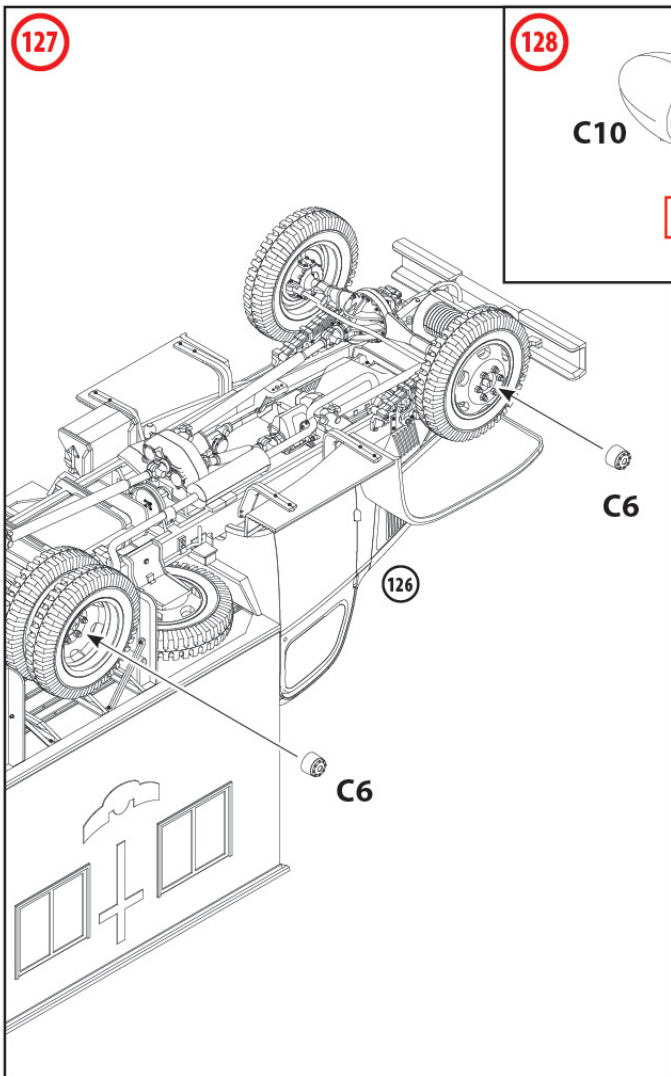
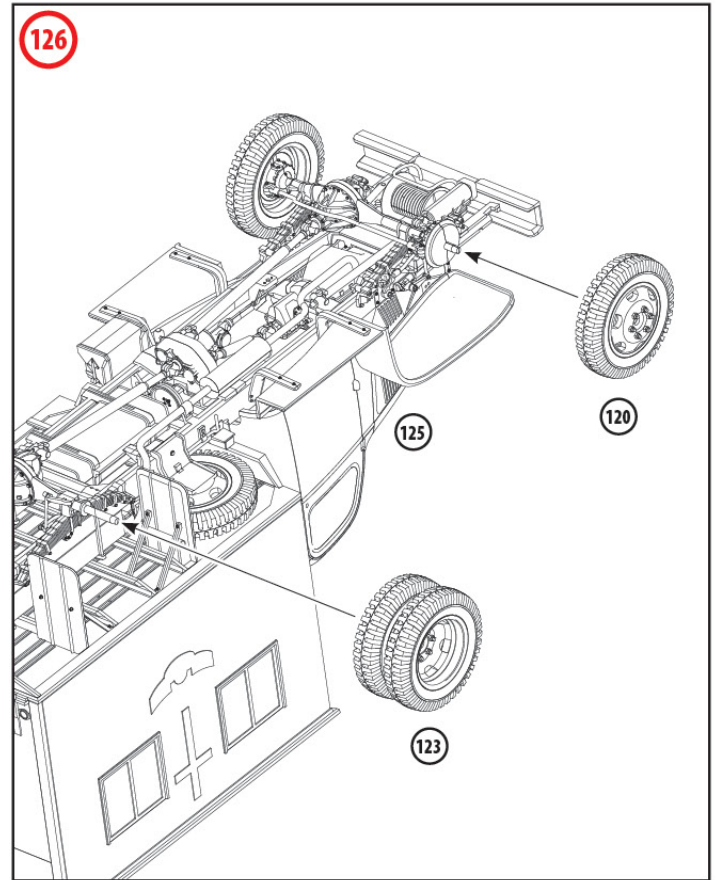
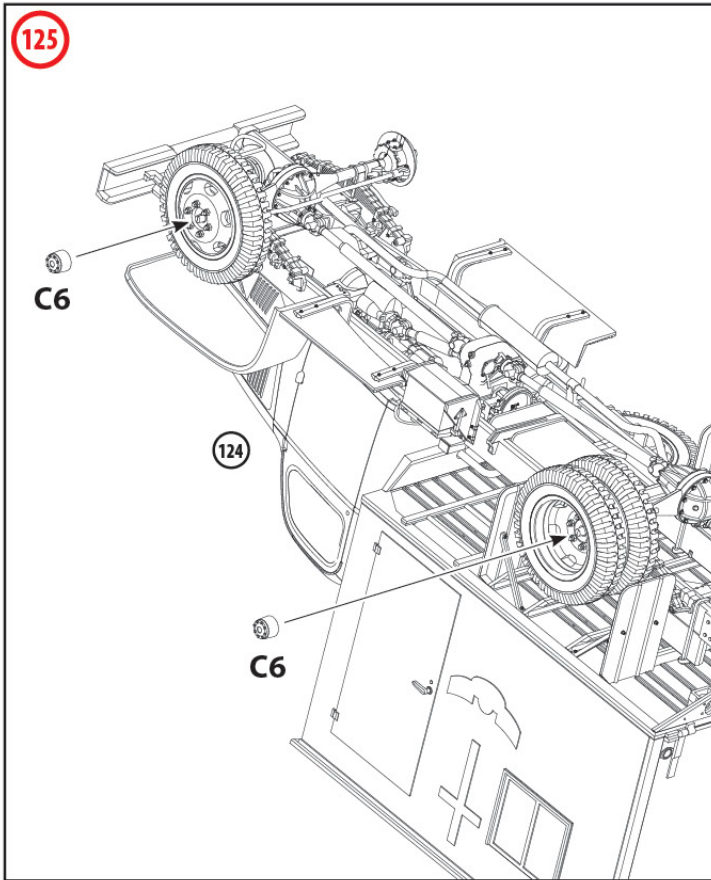

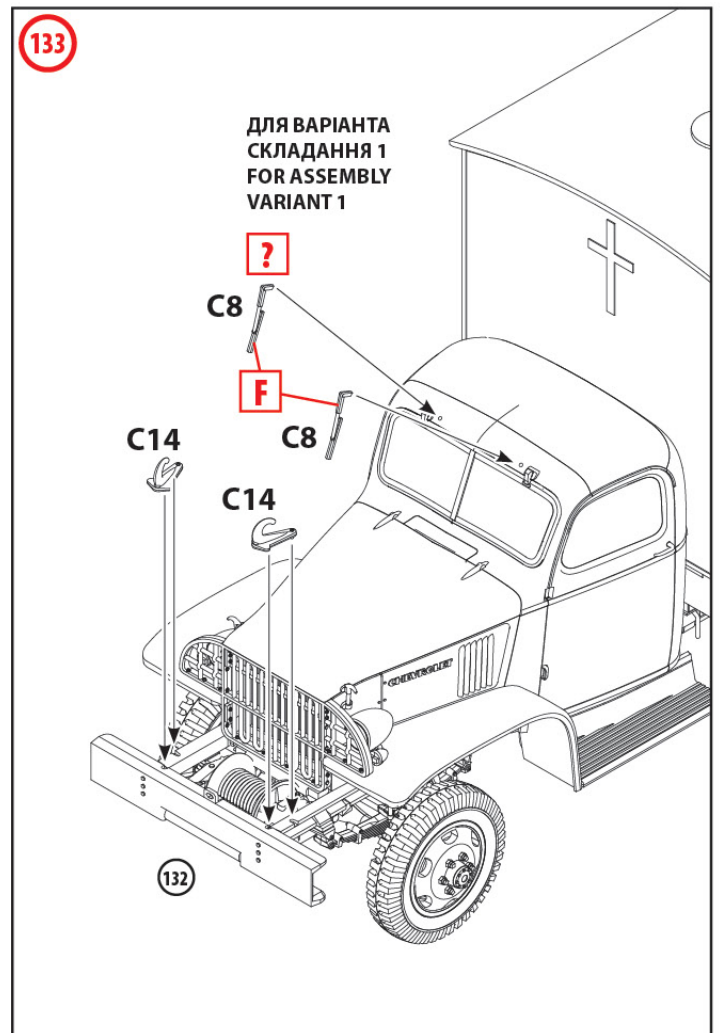
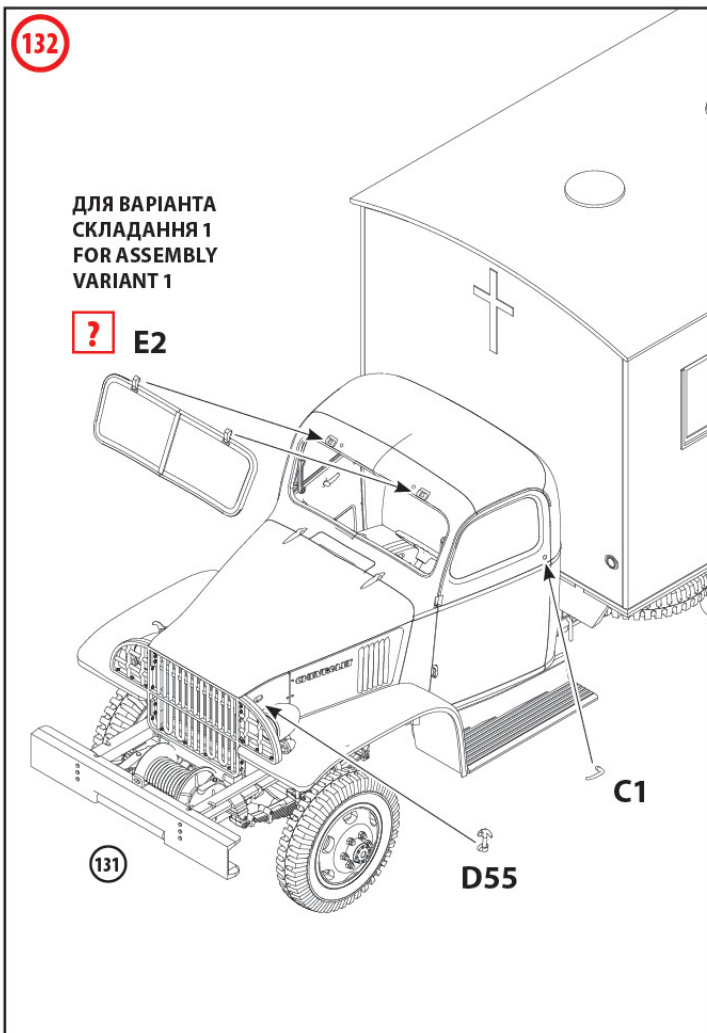
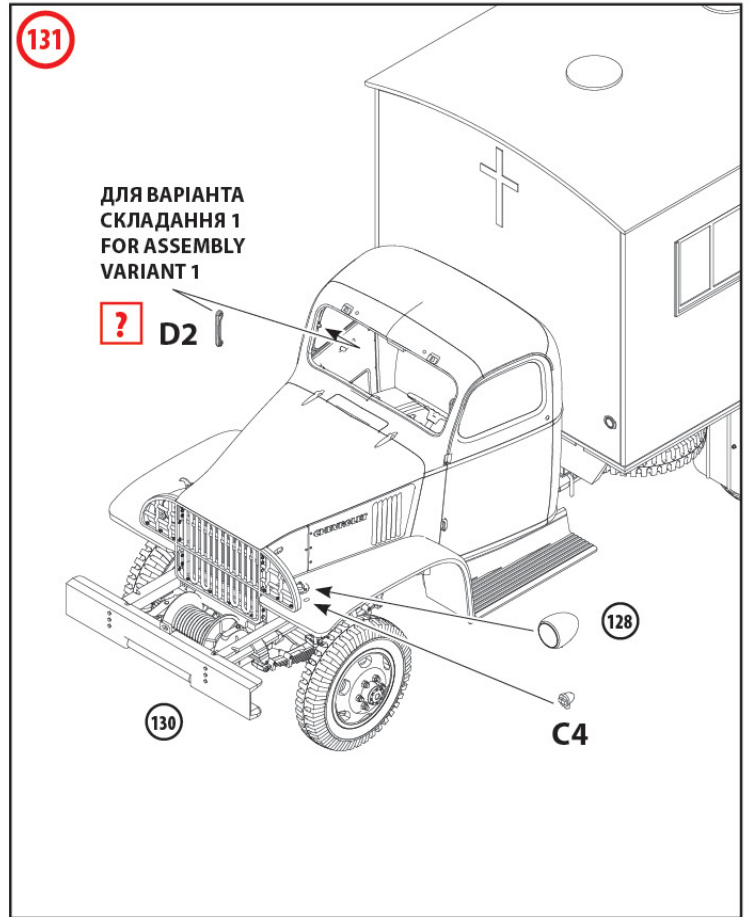
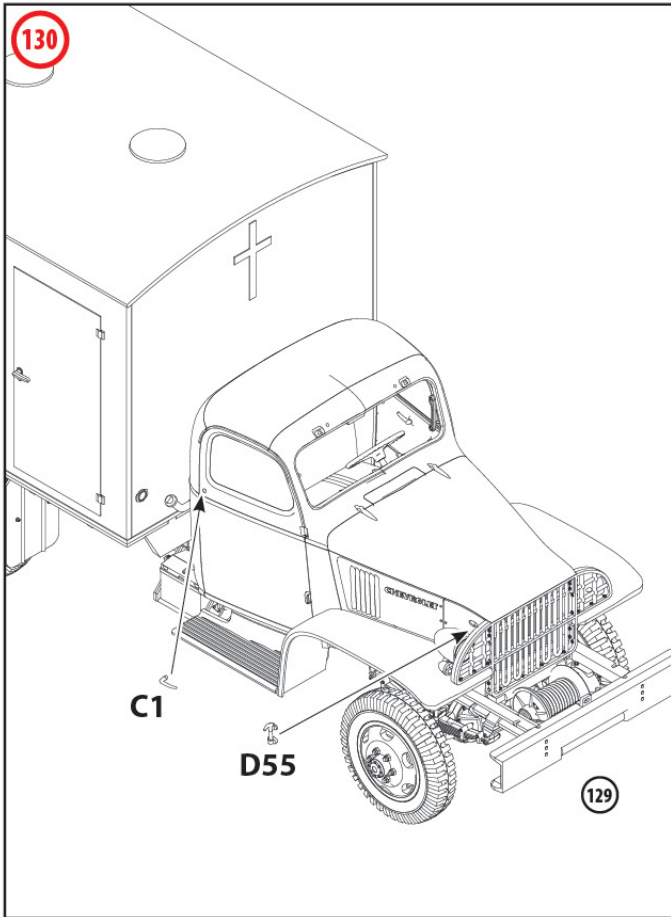



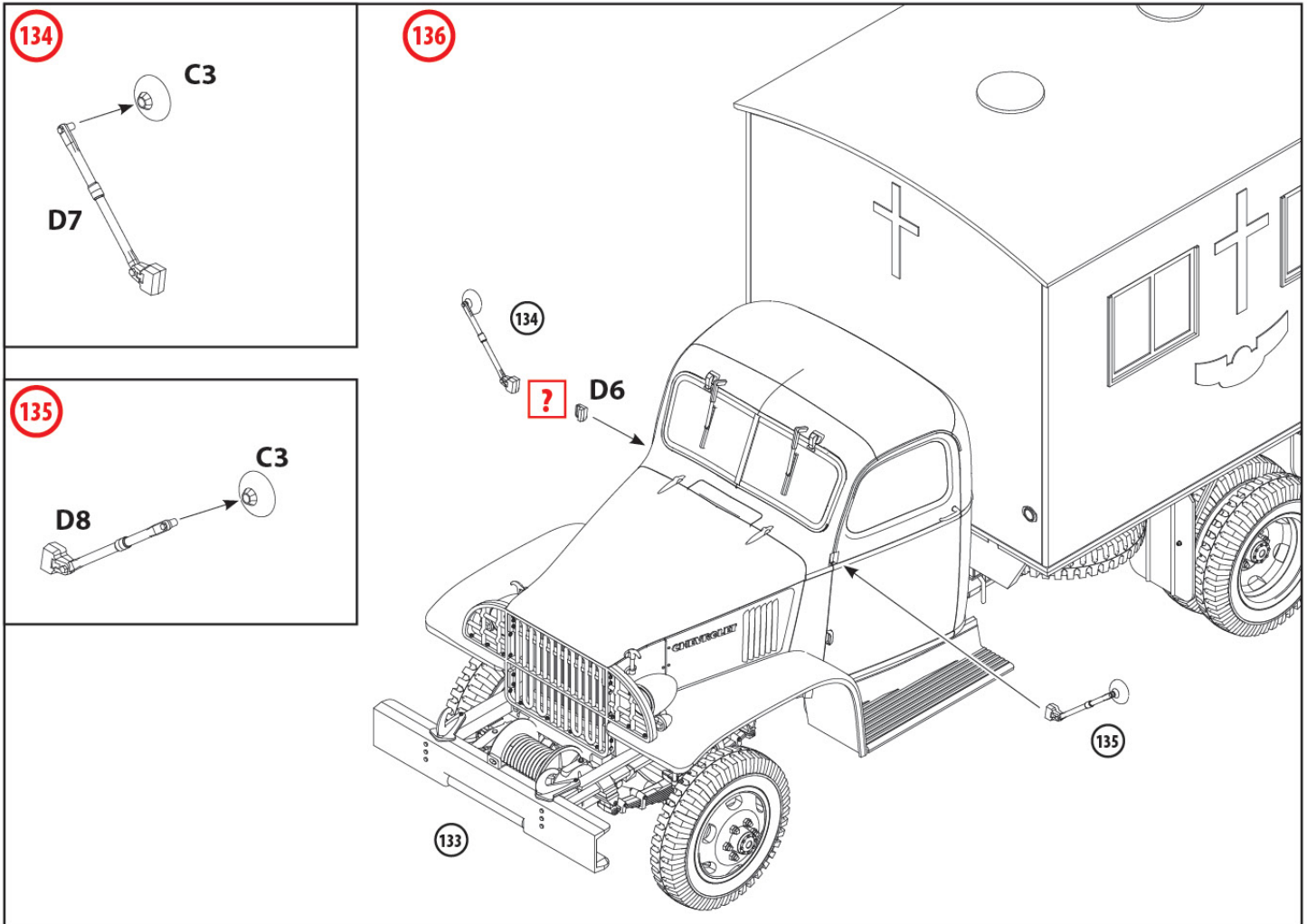

**ВАРІАНТ СКЛАДАННЯ 1**  
**ASSEMBLY VARIANT 1**

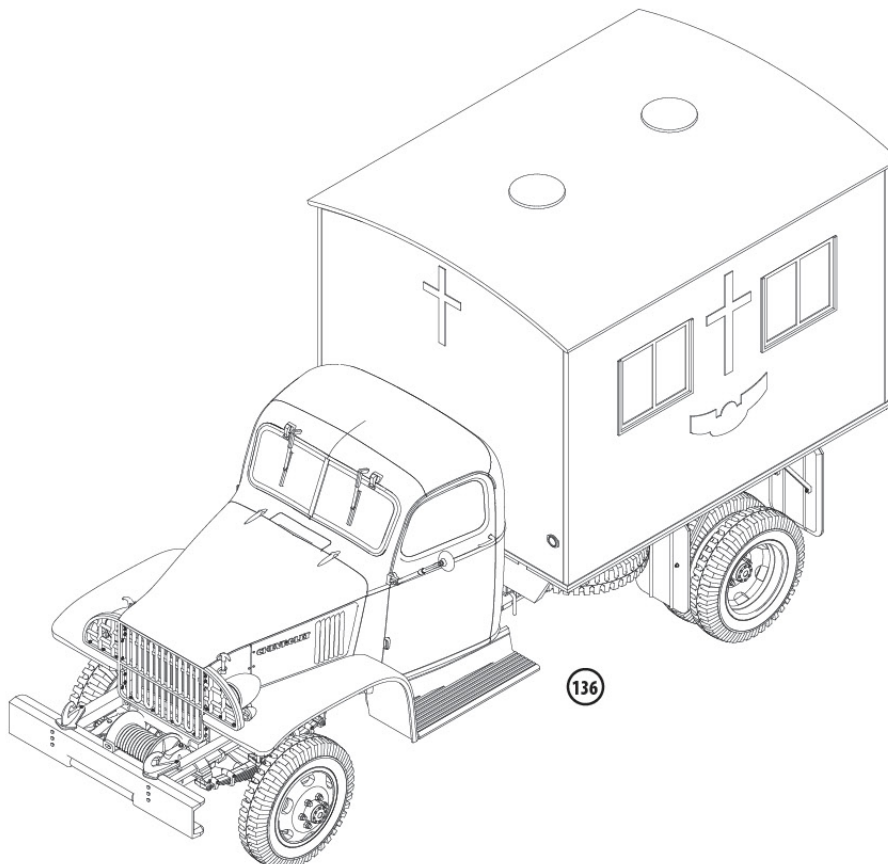

**137** ? ДЛЯ ВАРІАНТА СКЛАДАННЯ 2  
 FOR ASSEMBLY VARIANT 2

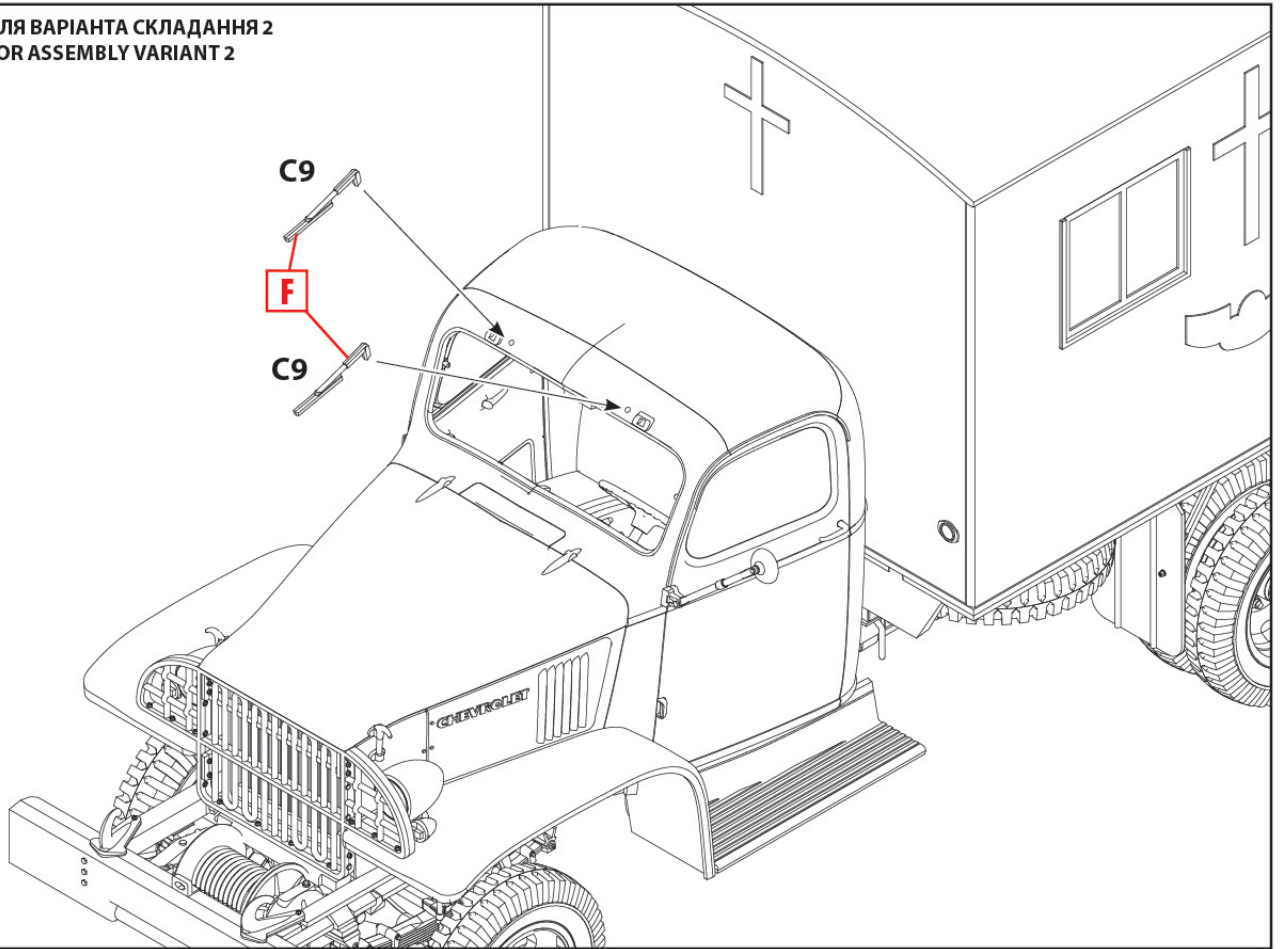

**138** ? ДЛЯ ВАРІАНТА СКЛАДАННЯ 2  
 FOR ASSEMBLY VARIANT 2

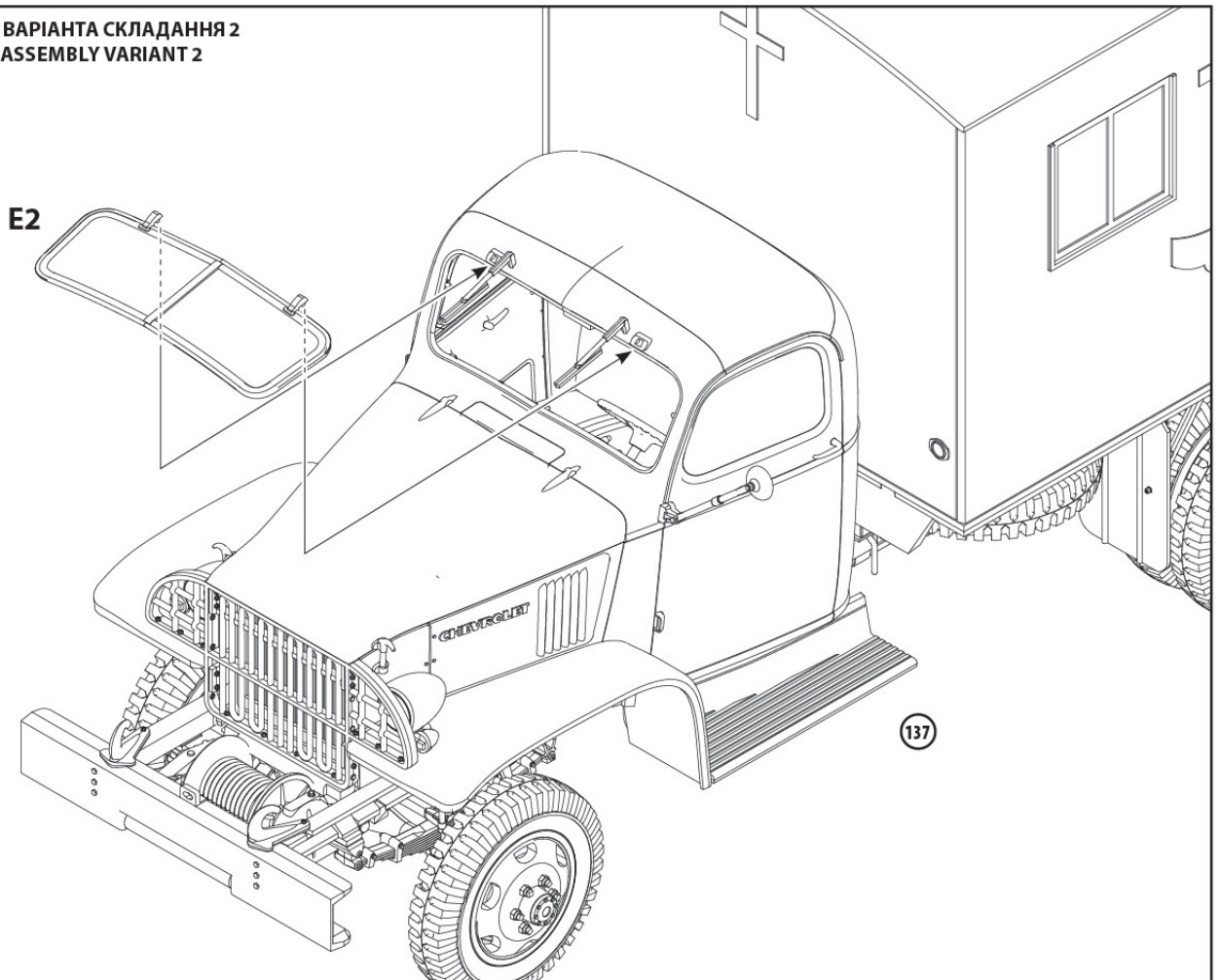

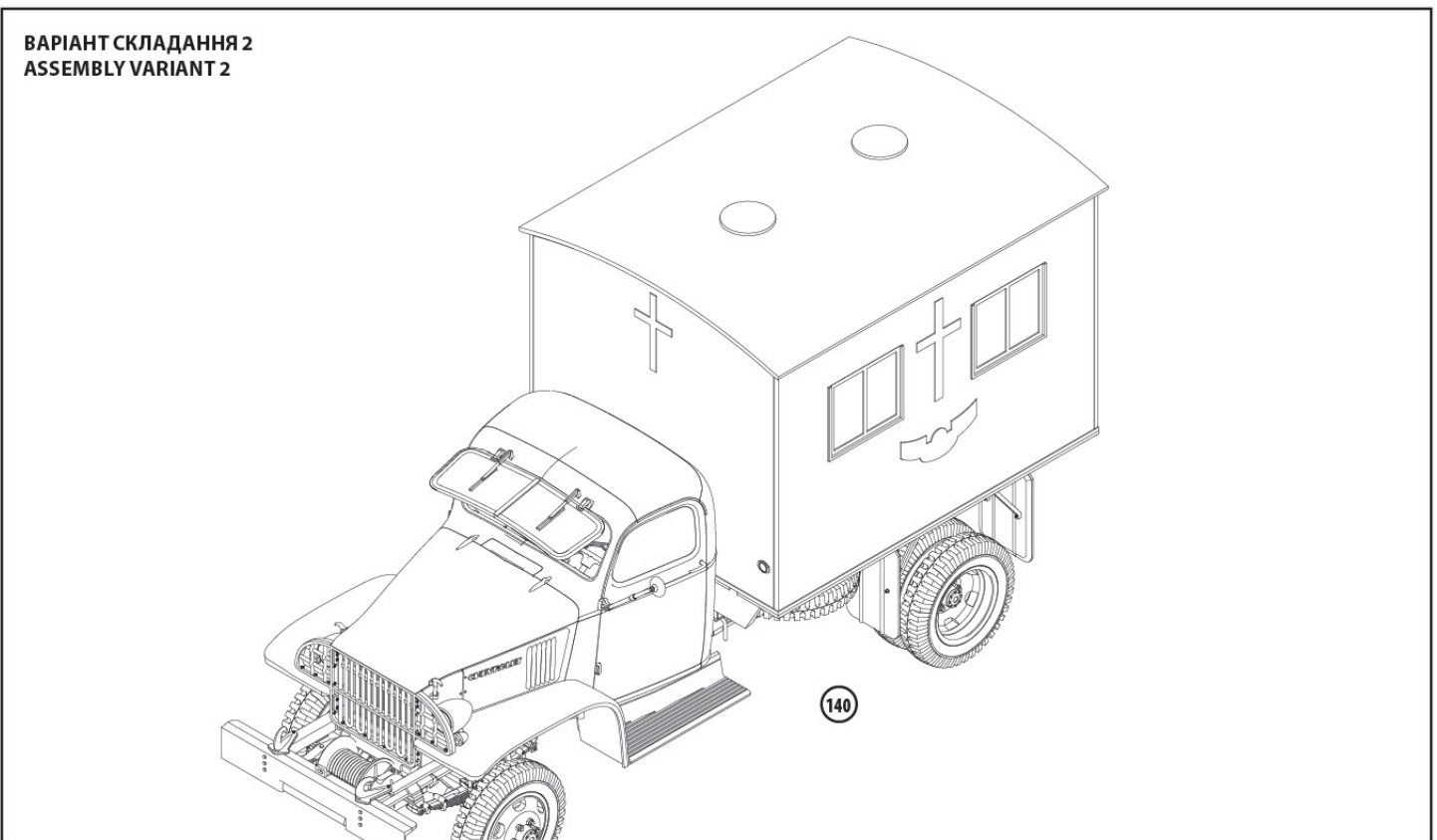
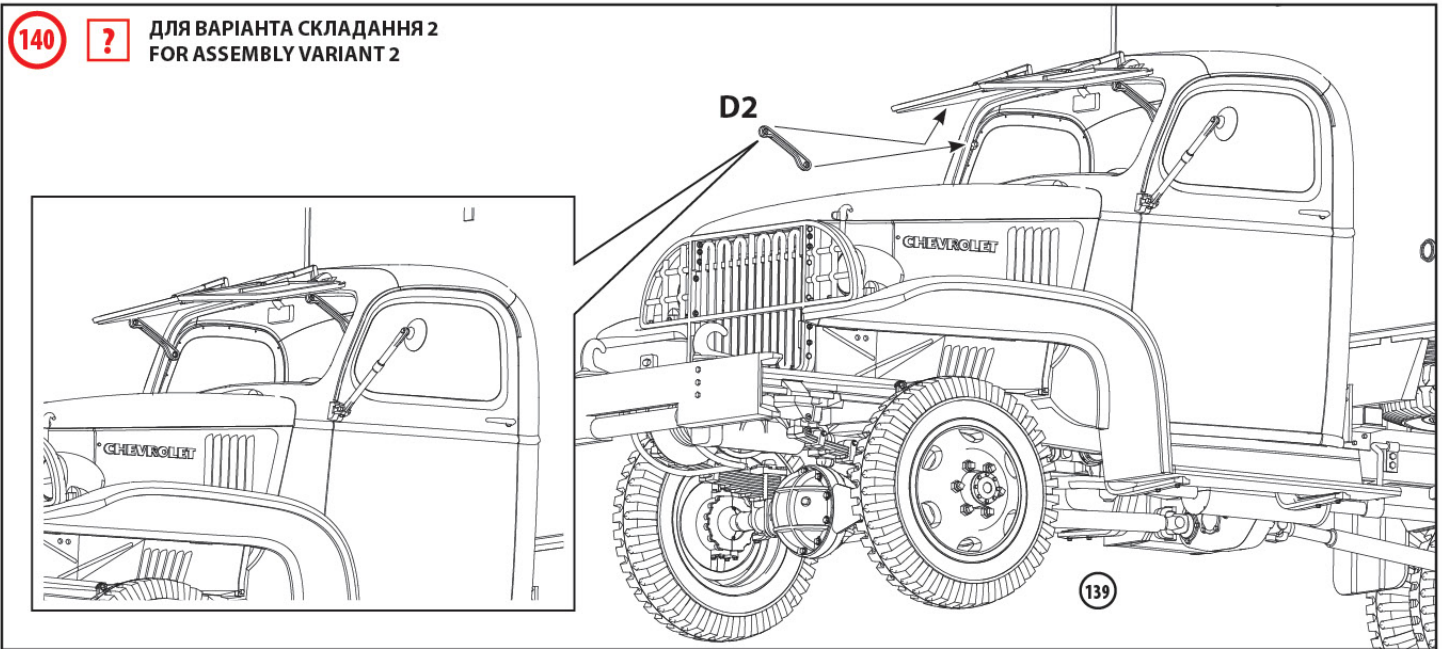
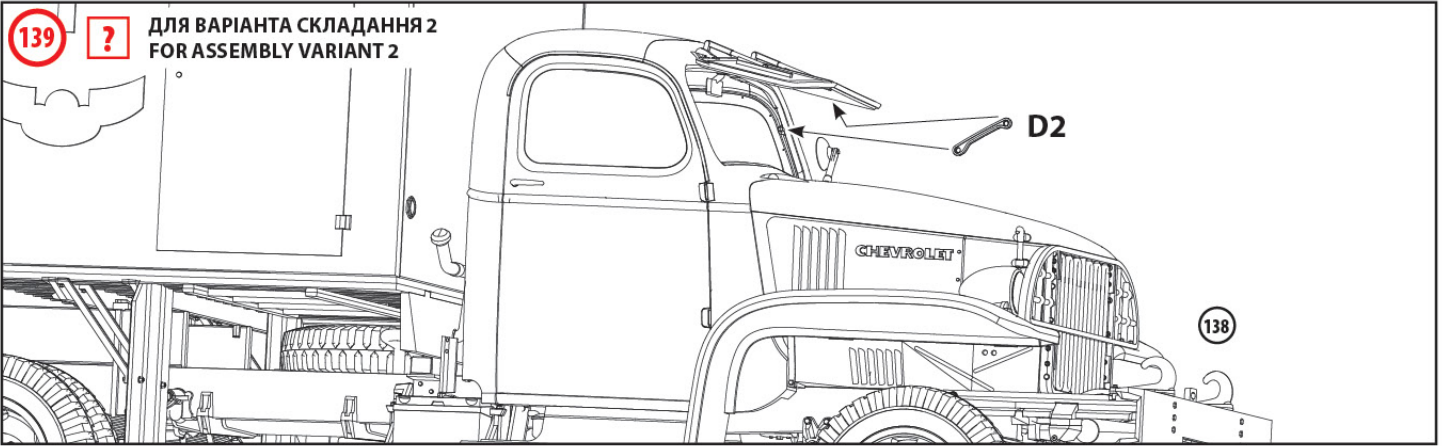

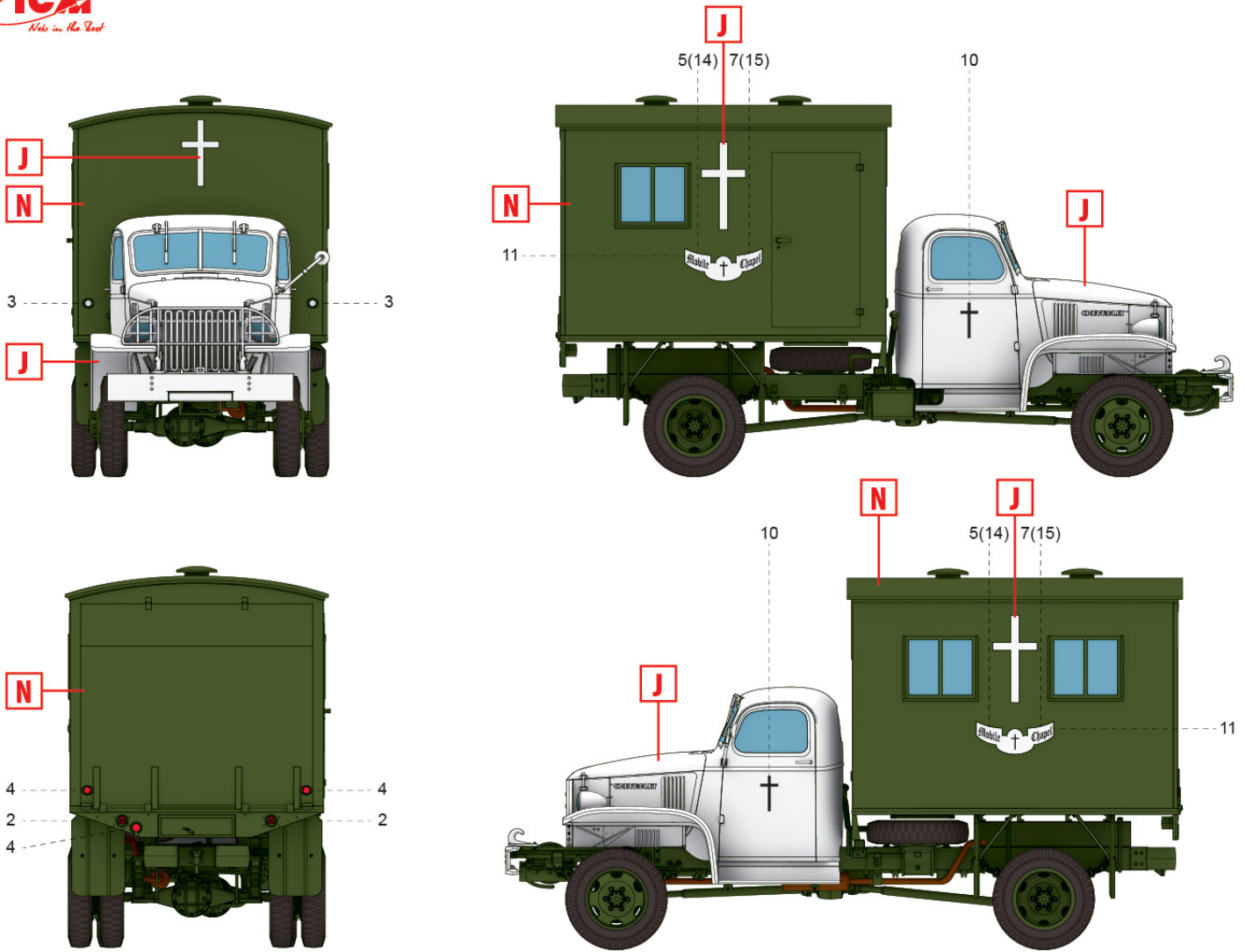

Мобільна каплиця британської армії, Друга світова війна  
 British Army Mobile Chapel, World War II

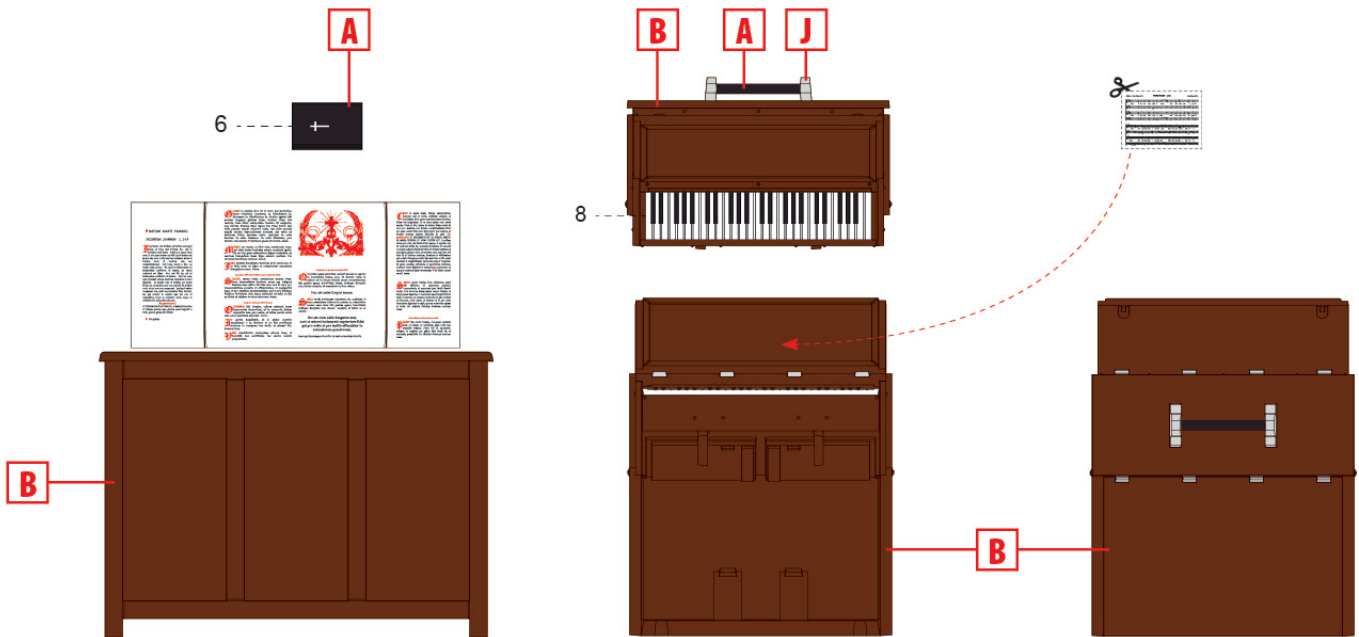

**ТОВ ICM Холдинг**  
 вул. Бориспільська 9, корпус 64,  
 02099, Київ, Україна  
 Тел./факс: +38(044) 369 54 12  
 E-mail: export@icm.com.ua

**ICM Holding**  
 9 Boryspilska str., build. 64  
 02099, Kyiv, Ukraine  
 Tel./Fax: +38(044) 369 54 12  
 E-mail: export@icm.com.ua