

1/72 MIKOYAN

# MiG-21 PF EARLY "PHANTOM KILLER"

北ベトナム空軍 MiG-21 PF 前期 "ファントム キラー"

1/72 SCALE  
SERIES No. H26

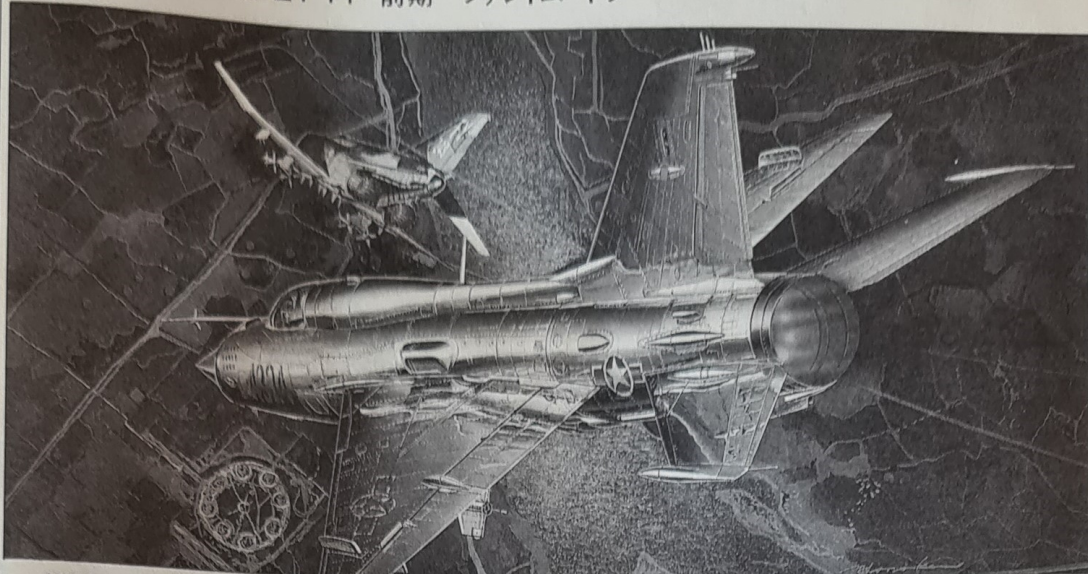

MiG21はF-4ファントムなどとほぼ同じ1960年代に出現した当時の共産圏を代表する戦闘機です。

1955年にソビエトで初飛行して以来各改良型が誕生しました。その後ソビエトを初め東ドイツ、インド、中国、フィンランドなど数多くの国で採用され10,000機以上が生産されました。

1960年代から1980年代にかけて、東西各国の緊張状態が続きましたが1990年代に入り、東側の国々が民主化の波にのり、ヨーロッパ諸国では今後不用となる軍用機も出てくることでしょうか、このMiG21はしばらくの間は、各国の重要な任務に就き続けることでしょう。

MiG21PF初期型はF型に全天候性能を追加した機体です。Fのインテークとノーズ・コーンを大型化し、コーン内にRIL "スピン・スキャン" レーダーを持っています。

Die Mig 21 ist ein typisches Kampfflugzeug des Ostblocks, das in den 60er Jahren etwa gleichzeitig mit der F4 Phantom eingeführt wurde.

Eine Reihe modifizierter Versionen dieses Kampfflugzeugs erschien nach dem Erstflug in der Sowjetunion im Jahre 1955. Insgesamt wurden über 10.000 Stück gebaut, die außer in der Sowjetunion auch in Ländern wie der DDR, Indien, China, Finnland etc. eingesetzt wurden.

Zwischen den 60er und 80er Jahren blieb das Ost-West-Verhältnis gespannt. Heute, im Rahmen der Entspannung, werden zahlreiche Kampfflugzeuge in den osteuropäischen Ländern außer Dienst genommen. Die Mig 21 aber wird noch längere Zeit eine wichtige Rolle in allen Einsatzländern spielen.

Das Erstmodell der MIG 21PF ist ein Allwetter-Kampfflugzeug, daß neu zum MIG F-Modell zugefügt wurde. Lufteinlaß und Nasenkegel der MIG F wurden vergrößert und am Flugzeug angebaut. Der Nasenkegel beherbergt ein "Spin Scan" Radar.

El Mig 21 es un caza típico de los países del bloque comunista que apareció en la década de los 60, casi al mismo tiempo que el caza F-4 Phantom.

Desde su primer vuelo en la Unión Soviética en 1955 han aparecido muchos modelos basados en este caza. Y desde entonces, más de 10.000 han sido fabricados y utilizados, no sólo en la Unión Soviética sino también en otros muchos países como por ejemplo, Alemania Oriental, India China, Finlandia, etc.

Desde la década de los 60 hasta la de los 80, las relaciones Este-Oeste siempre fueron tensas. Sin embargo, con la ola democrática que recorre el Este, algunos aviones militares quedarán fuera de servicio en los países europeos. El Mig 21, sin embargo, puede continuar jugando un papel muy importante en cada país durante algún tiempo.

El modelo inicial del Mig 21PF es un caza con capacidad de navegación para todo tiempo recientemente añadido al modelo Mig F. Y la entrada de aire y el cono del morro del Mig F se han alargado. En el cono del morro está instalado un radar de "exploración giratoria" RIL.

Mig 21 is a typical fighter of Communist block which appeared in 1960s, almost the same time when F-4 Phantom jet fighter did.

Remodeled types of this fighter have been made one after another since its first flight in Soviet in 1955. And since then more than 10,000 of them have been manufactured and used not only by Soviet but by many other countries such as East Germany, India, China, Finland, etc...

From 1960s through 1980s the East-West relations had kept strained. But now with the East riding on the wave of democracy, some military planes will be out of use in the European countries. Mig 21, however, may continue to play an important role in each country for some time to come.

The initial model of Mig 21PF is a fighter with all-weather navigation capacity newly added to Mig F model. And the air-intake and large nose cone of Mig F have been enlarged to install on the plane. The nose cone has RIL "spin-scan" radar system in it.

Le Mig 21 est un avion de combat représentatif des modèles du bloc communiste qui a fait son apparition dans les années 60, à peu près au même moment que l'avion de combat F-4 Phantom.

Après son vol inaugural qui eut lieu en 1955 en URSS, le modèle a été révisé à plusieurs reprises. Depuis, plus de 10.000 appareils ont été construits et utilisés non seulement par les Soviétiques mais également par plusieurs autres pays, comme l'ancienne Allemagne de l'Est, l'Inde, la Chine, la Finlande, etc.

Les relations Est-Ouest ont été tendues des années soixante aux années quatre-vingt. Toutefois, avec la vague de démocratisation qui a actuellement lieu à l'Est, certains avions militaires ne seront plus utilisés dans les pays européens. Le Mig 21, toutefois, pourra continuer encore un certain temps à jouer un rôle important dans certains pays.

Le modèle initial du Mig 21PF est un chasseur avec une capacité de navigation tous-temps ajoutée au modèle Mig 21F. L'entrée d'air et le cône de nez ont été agrandis pour permettre l'installation sur l'appareil. Le cône de nez contient un radar RIL "à balayage tournant".

Mig21是和F-4幽靈等在同一1960年出現的代表當時共産圏の戰鬥機。

1955年在蘇俄初飛行之後誕生了各種改良型。後來蘇俄以及東德、印度、中國、芬蘭等多國採用生產了一萬架以上。

1960年至1980年間，東西兩陣營的緊張狀態持續着，到了1990年東歐洲吹起民主潮，在歐洲各國可能會產生不用的軍用機，這個MiG21暫時還會繼續擔任重要任務。

Mig-21 PF 初期型是在F型加上全天候性能力的機體。他們把F的吸孔和頭部放大，在操作室裝備有RIL "能轉動的掃描" 雷達。

FUJIMI

フジミ模型株式会社 / 静岡市登呂4-21-1 丁422

FUJIMI Corporation / 4-21-1 TORO SHIZUOKA CITY JAPAN

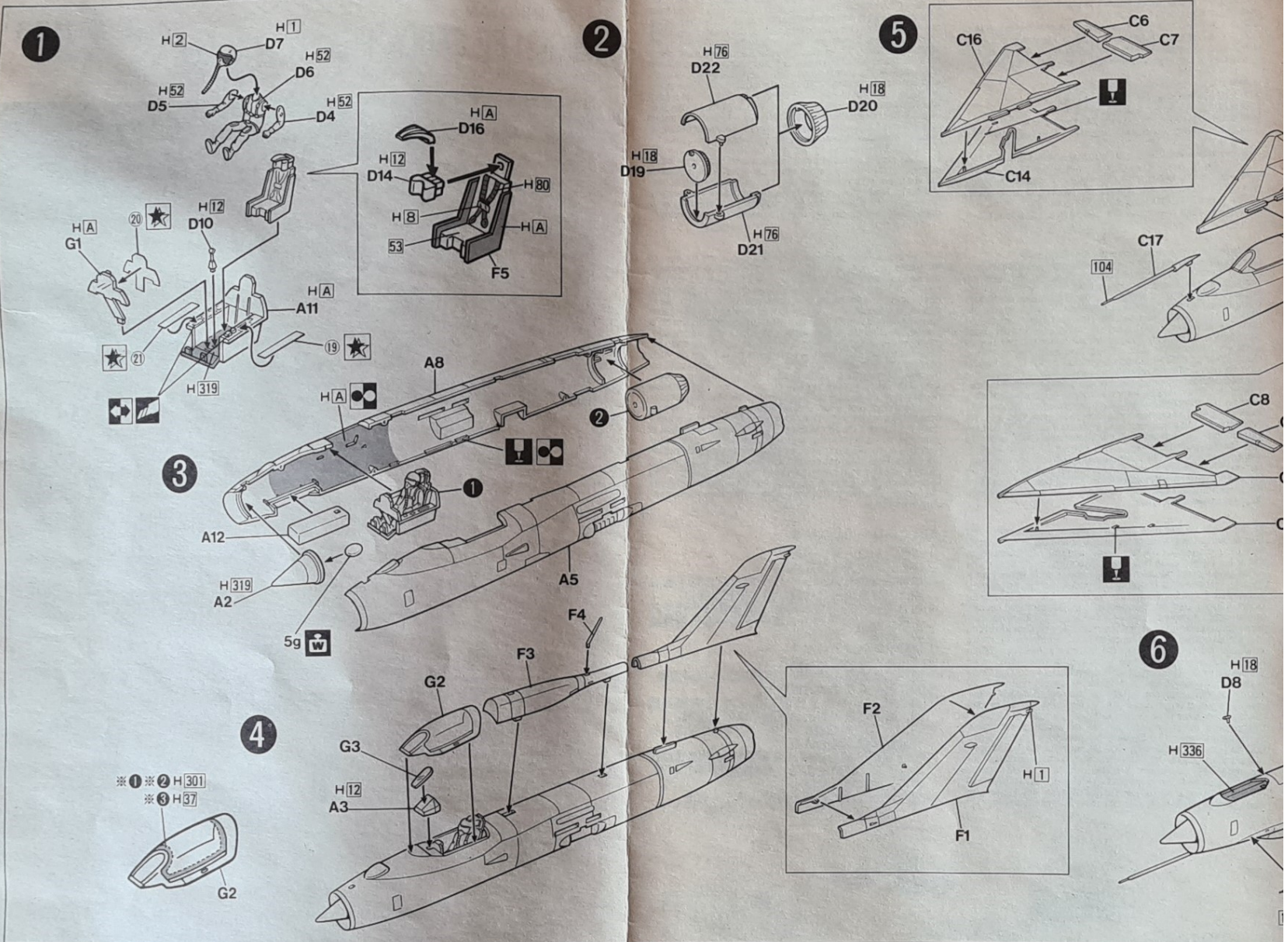

H1	1	ホワイト	WHITE	WEISS	BLANC	BLANCO	白色
H2	2	ブラック	BLACK	SCHWARZ	NOIR	NEGRO	黒色
H8	8	シルバ	SILVER	SILBER	ARGENT	PLATA	銀色
H12	12	ツヤ消し	FLAT BLACK	MATT SCHWARZ	NOIR MAT	NEGRO MATE	艶黒色
H15	15	インディ	BRIGHT BLUE	HELLBLAU	BLEU VIF	AZUL BRILLANTE	光藍色
H16	16	イエロー	YELLOW	GELB GRUN	VERT-JAUNE	AMARILLO VERDOSO	黄緑色
H18	18	鋼色	STEEL	STAHL	ACIER	ACERO	黒鋼色
H37	37	ウッドブラ	WOOD BROWN	HOLZBRUN	BRUN BOIS	CAFE MADERA	木棕色
H41	41	レッドブラ	RED BROWN	ROT BRAUN	MARRON ROUGE	CAFE ROJIZO	紅棕色
H52	52	オリーブ	OLIVE DRAB (1)	OLIVE DRAB (1)	OLIVE DRAB (1)	OLIVO PARDO (1)	橄欖色(1)
H53	53	ニュー	NEUTRAL GRAY	NEUTRAL GRAY	NEUTRAL GRAY	GRIS NEUTRO	中性灰
H56	56	ミディア	INTERMEDIATE BLUE	INTERMEDIATE BLUE	INTERMEDIATE BLUE	AZUL INTERMEDIO	中藍色
H72	72	ダークア	DARK EARTH	ERDFARBE, DUNKEL	TERRE FONCE	TIERRA OSCURO	深土色
H76	76	焼鉄	BURNT IRON	GEGER, EISEN	FER BRULE	METAL QUEMADO	焼鉄色
H77	77	タイヤ	TIRE BLACK	REIFEN SCHWARZ	NOIR DE PNEU	NEGRO LLANTA	輪胎黒
H80	80	カーキ	KHAKI GREEN	KHAKI GRUN	VERT KHAKI	KAKI VERDOSO	卡綠綠

H9	9	カーキ	KHAKI	KHAKI	KHAKI	KAKI	卡綠色
H97	97	クリアレ	CLEAR RED	ROT, REIN	ROUGE TRANSPARENT	ROJO TRANSP.	透明紅色
H98	98	クリアブル	CLEAR BLUE	BLAU, REIN	BLEU TRANSPARENT	AZUL TRANSP.	透明藍色
109	109	ガンステン	GUN STAINLESS	GESCHÜTZ-ROSTFREI STAHL	STAINLESS DE FUSIL		
104	104	ガンクロ	GUN CHROME	GESCHÜTZ-CHROM	CHROME DE FUSIL		
H31	31	グレー	GRAY FS 36081	GRAU FS 36081	GRIS FS 36081	GRIS FS 36081	灰FS36081
H31	31	グリーン	GREEN FS 34227	GRUN FS 34227	VERT FS 34227	VERDE FS 34227	緑FS34227
H31	31	ブルー	BLUE FS 35622	BLAU FS 35622	BLEU FS 35622	AZUL FS 35622	藍FS35622
H31	31	海松葉	LIGHT GREEN	HELL GRUN	VERT CLAIR	VERDE CLARO	淺綠色
H33	33	ライト	LIGHT AIRCRAFT GRAY BS38C827	HELL FLUGZEUG GRAU BS38C827	GRIS AVION CLAIR BS38C827	GRIS CLARO AVION	淺飛機灰
H33	33	ヘン	HEMP BS4800/10B21	HEMP BS4800/10B21	HEMP BS4800/10B21	HEMP	編BS4800/10B21
H(A)			H31 70% + H16 20% + H19 10%				
H(B)			H80 70% + H81 30%				
H(C)			H72 60% + H47 40%				

(A)

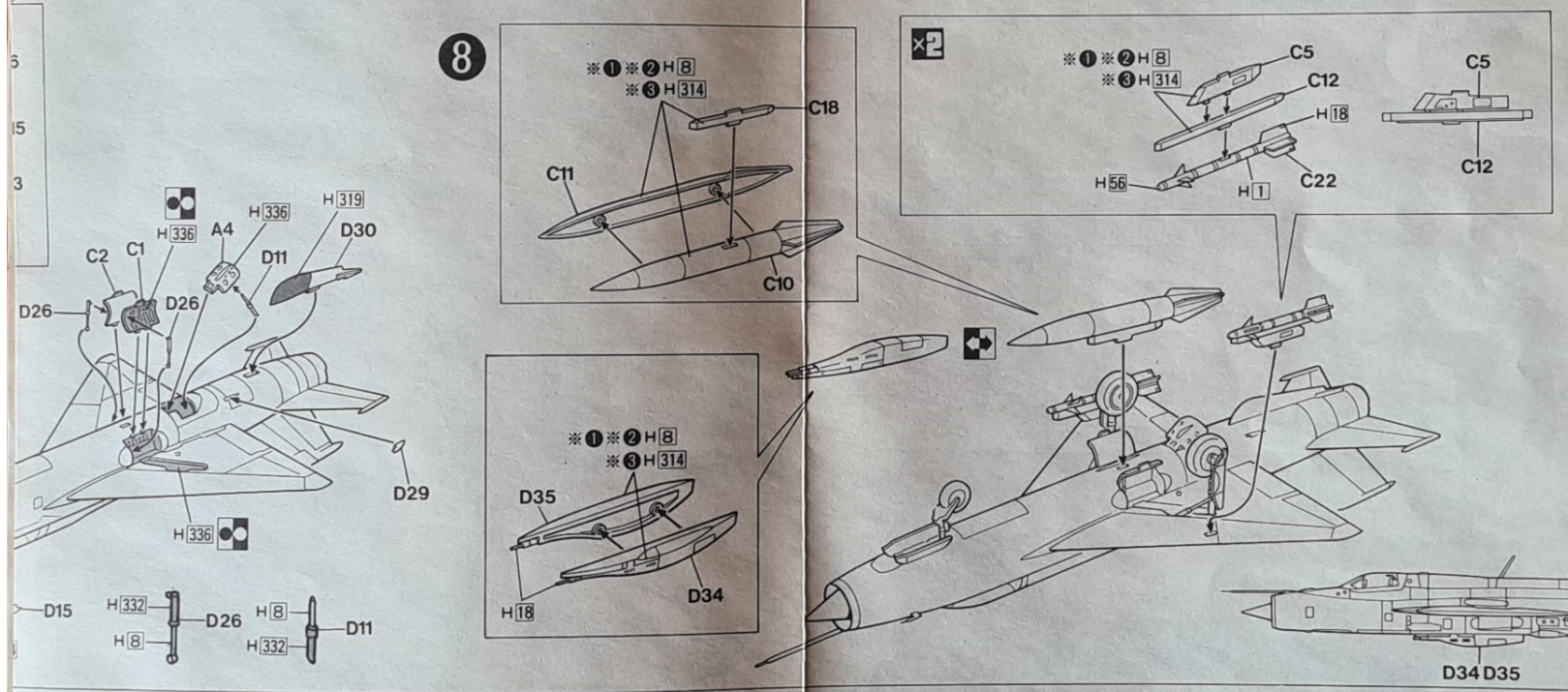
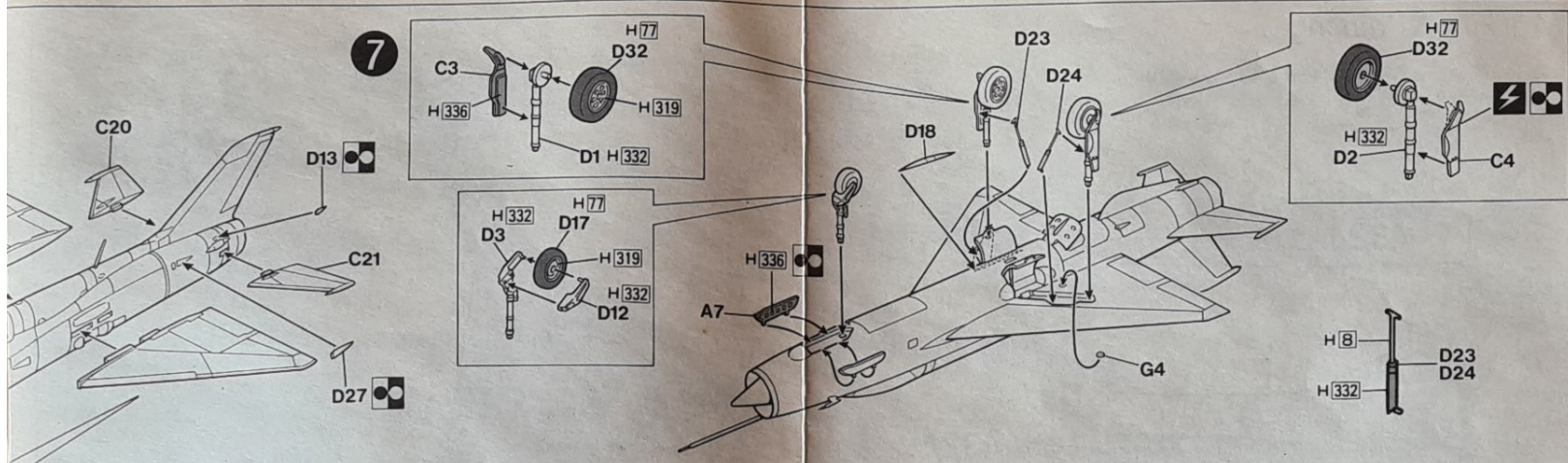

この部は使用しません。  
Do not use this Part.

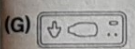
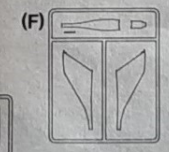
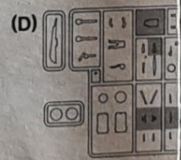
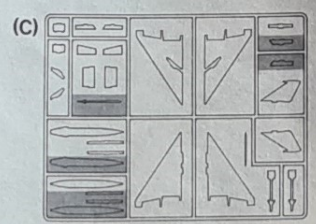
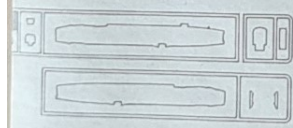

**FUJIMI EUROPA**  
 BÜROSTRASSE 11  
 D-4054 HEUSENSTAMM W GERMANY  
 IN CASE OF NEED, RETAIN ADDRESS  
 FÜR ALLE FRIEDERICH-AUSCHRIFF AUFWAHRKEN  
 PAPER OET EMBALLAGE OUI RECOPPER DES INFORMATION  
 CONSERVARE QUESTO INDIRIZZO  
 TO USE COM O ENVIAR  
 FAVOR GUARDAR DIRECCION

部品請求カード(H-26 MiG-21 PF 前期)

(部品名)	(部品代)	(消費税)	(送料)	(合計)
A 部品(PF)	350円	11円	175円	536円
C 部品	400円	12円	175円	587円
D 部品	350円	11円	175円	536円
F 部品	300円	9円	175円	484円
G 部品(PF)	150円	5円	120円	275円
デカール	350円	11円	120円	481円
説明書	80円	2円	72円	154円

FUJIMI 27026

●必要な部品を○でかこみ住所、氏名、郵便番号を明記のうえ、このカードと代金または切手を当社アフターサービス係までお申し込みください。  
 ●表示価格は予告なく変更する場合があります。

# Marking & Painting

※ ❶ North Vietnamese Air Force #4326/4324  
"Phantom Killer"

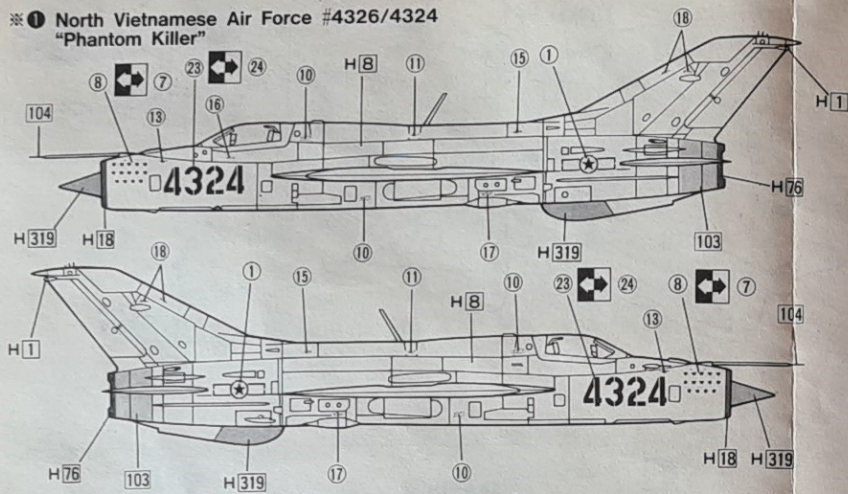

※ ❷ Hungarian Air Force #503

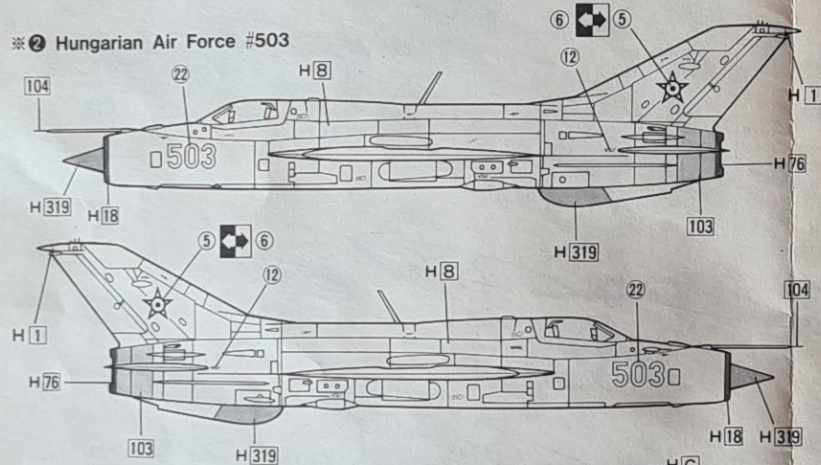

※ ❸ East German Air Force #1989/1951

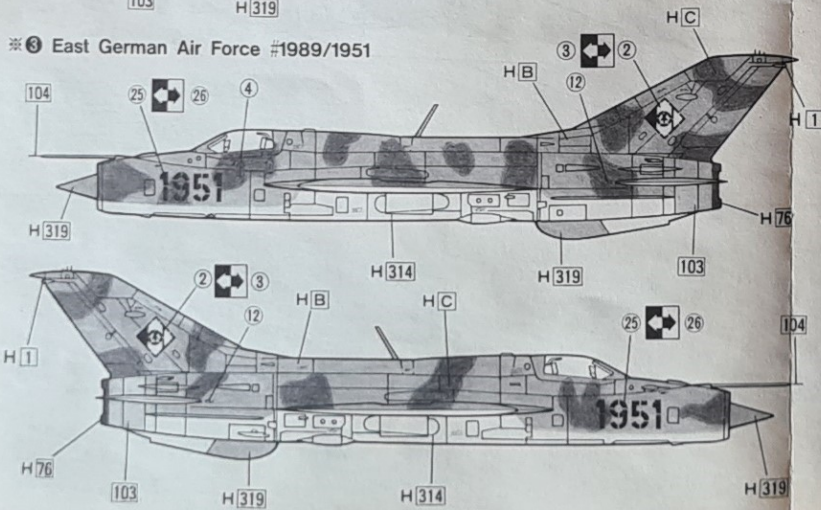

※ ❶ ※ ❷

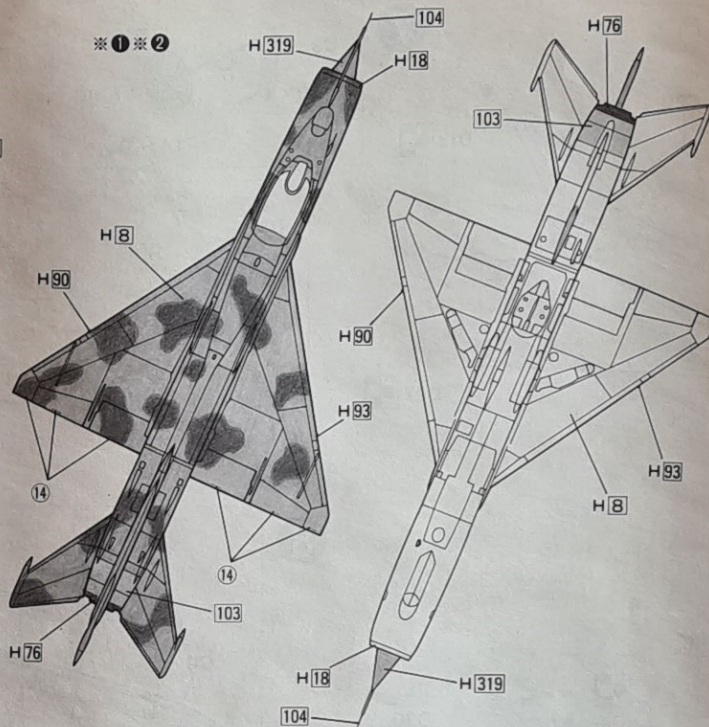

※ ❸

