

80229

1.72

Developed from the Bf-109 late in 1944, the two differ through a few details of the engine, weapons and canopy.

Wingspan ..... 9,92 m  
Length ..... 9,05 m  
Height ..... 2,60 m

# Heller

**MESSERSCHMITT**  
**Bf 109 K-4**

Issu du Bf-109 G en fin 1944, quelques détails de moteur, d'armement et de verrière les différencient.

Envergure ..... 9,92 m  
Longueur ..... 9,05 m  
Hauteur ..... 2,60 m

Vom Bf-109G ausgehend Ende 1944 entwickelt, unterscheiden er sich von diesem durch einige Motor-, Bewaffnungs- und Verglasung einzelheiten.

Spannweite ..... 9,92 m  
Länge ..... 9,05 m  
Höhe ..... 2,60 m

Derivato dal Bf-109 alla fine del '44, se ne distingue per alcuni dettagli a livello del motore, dell'armamento e del tettuccio trasparente dell'abitacolo.

Apertura alare ..... 9,92 m  
Lunghezza ..... 9,05 m  
Altezza ..... 2,60 m

Byggsdes i slutet av år 1944 som en fortsättning på Bf-109. Några detaljer i motorn, beväpningen och förarhytten skiljer dem åt.

Vingbredd ..... 9,92 m  
Längd ..... 9,05 m  
Höjd ..... 2,60 m

Precedente del Bf-109 G a finales de 1944, algunos detalles de motor, armamento y cristalería los hacen diferentes.

Envergadura ..... 9,92 m  
Longitud ..... 9,05 m  
Altura ..... 2,60 m

Alkomstg van de Bf-109 G op 't einde van 1944, maken enkele motor-bewapenings- en glazen overkappingsdetails hen verschillend.

Spanwijdte ..... 9,92 m  
Lengte ..... 9,05 m  
Hoogte ..... 2,60 m

Tämä kone rakennettiin vuonna 1944 ja se oli Bf-109 koneen jälkeläinen. Ainoastaan tietyt osat olivat muutuneet ja nämä koskivat moottoria, aseistusta sekä ohjaamoaa.

Siipien väli ..... 9,92 m  
Pituus ..... 9,05 m  
Korkeus ..... 2,60 m

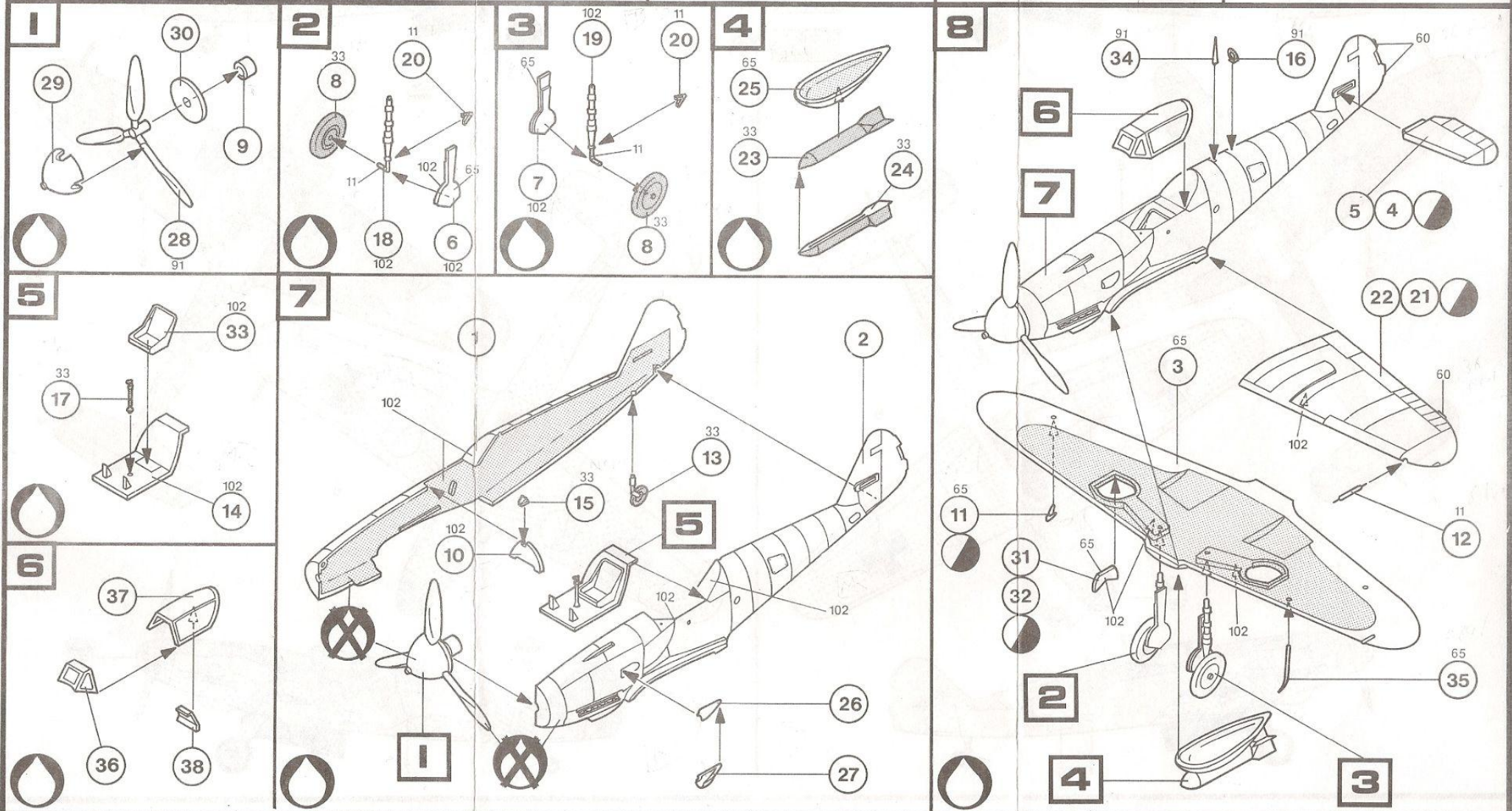



GERMANY: MESSERSCHMITT Bf 109K - 1/JG 77



GERMANY MESSERSCHMITT Bf 109K III JG 27

