



# Panhard VBL FRENCH ARMY 1987-PRESENT ARMOURED VEHICLE

PANHARD VBLはフランス陸軍現役(1987-現在)軽装甲偵察車(装輪)であり、フランスPANHARD会社より設計、製造された。4×4のドライブ方式で車の機動性及びクロスカントリー性が高い。VBLの車体は、高強度、高硬度な鋼製装甲溶接技術構造を採用し、近距離内で7.62mmの徹甲銃弾の攻撃に抵抗できる。ガラス窓は、厚さ33-49mmの防弾ガラスで作成され、防弾機能が付いている。その他、車の後部にプロペラ式の水上推進装置が整備される。水上で運転する場合、前部の防波板を縦にし、水上最大速度は4km/hになる。VBLミラン対戦車ミサイル発射車両-上部後方が1基MILAN対戦車ミサイル発射台を増設し、車体内が6発ミサイルと付帯設備を装備する。ミラン対戦車ミサイルはフランスとドイツ共同開発した第2世代の軽対戦車ミサイルである。1963年に開発が始められ、1974年から部隊が装備する。目視照準具、赤外線半自動指令照準線一致誘導方式を採用する。

Panhard VBL (1987-nowadays) is a commissioned French light armored reconnaissance vehicle that was developed by Panhard Company. VBL vehicle uses wishbone suspension system in the front and the torsion bar suspension system in the back, which normally has been only applied for tank. The two rear wheels are not in the same line from the side view. Its body utilizes the high-strength and rigidity steel armored welding structure, which can defend 7.62mm armour-piercing shell in the short distance. Its 33-49mm bulletproof windows glass has the same performance as its body protection. In addition, the rear side of this vehicle equips with a propeller waterborne propulsion device. Erecting its front sashboards prior to the waterborne driving, Panhard VBL's maximum speed is 4km/h on the water. VBL Milan Anti-tank Missile Launcher equips with Milan anti-tank missile launching rack in the rear part of vehicle roof, and interior sets 6 missiles and related equipment.

《データ》 全長: 4.2m 全幅: 2.0m  
全高: 2.4m 乗員数: 3名 重量: 3.6t  
最大パワー: 70kw 最高速度: 95km/h  
《モデルサイズ》 全長: 120mm 幅: 61mm  
高: 70mm

《DATA》 Full length: 4.2m Width: 2.0m  
Height: 2.4m Crew: 3 Weight: 3.6t  
Maximum power: 70kw  
Maximum speed: 95km/h  
《Model Dimension》 Full length: 120mm  
Width: 61mm Height: 70mm

《諸元》 全長: 4.2米  
全幅: 2.0米 全高: 2.4米 乗員: 3人  
全重: 3.6噸  
最高輸出功率: 70千瓦 最大速度: 95km/h  
《模型尺寸》 全長: 120mm  
車幅: 61mm 高: 61mm

## 記号の説明 / Icon Explanations

- |                   |                       |                    |                            |                      |
|-------------------|-----------------------|--------------------|----------------------------|----------------------|
| 切り取ります<br>Remove  | デカール<br>Water sticker | 穴を開けます<br>Punching | 瞬間接着剤<br>Super glue        | どちらが選びます<br>Optional |
| 塗装します<br>Painting | 曲げます<br>Bend          | 注意<br>Attention    | 2個作ります<br>Produce 2 pieces | 接着しません<br>No cement  |

## ●《用意する工具》

### ●Tools recommended

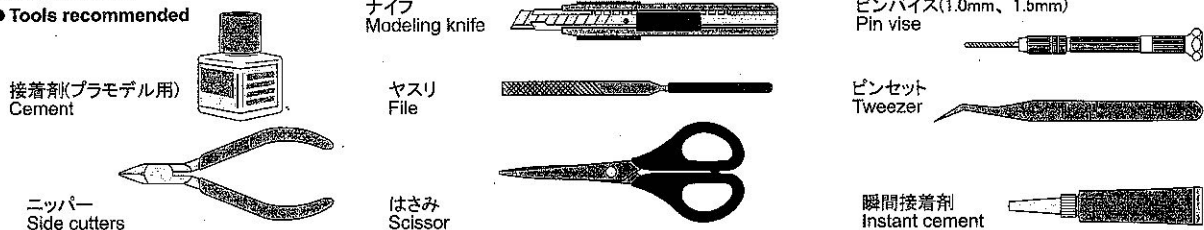

## 塗装指示のマークです / Paints required

X-10 ● ガンメタル / Gun metal	X-27 ● クリヤーレッド / Clear Red	XF-67 ● NATOグリーン / NATO Green
X-23 ● クリヤーブルー / Clear blue	XF-49 ● カーキ / Khaki	XF-68 ● NATOブラウン / NATO Brown
XF-1 ● フラットブラック / Flat black	XF-56 ● メタリックグレイ / Metallic grey	XF-69 ● NATOブラック / NATO Black
XF-2 ● フラットホワイト / Flat white	XF-58 ● オリーブグリーン / Olive green	XF-64 ● レッドブラウン / Red brown
X-11 ● クローム / Chrome Silver		

# 作る前にお読みください

- ご購入後は速やかに製品内容をご確認ください。
- この製品は組み立てモデルです。あらかじめ本説明書の全行程に目を通し、各行程ごとにイラストを参考に、部品の接着位置を事前に確認しながら組み立て作業を進めてください。
- 本製品には接着剤・塗料は付属しておりません。プラスチックモデル専用の接着剤と塗料を別途お買い求めください。金属部品の接着にはゼリー状瞬間接着剤を用いてください。
- 組み立てには模型用ニッパー、カッターナイフの他、ピンセット、ピンバイス(ドリル刃0.8、1.0mm)をご用意ください。小さなパーツの取り付けはピンセットを使い慎重に作業してください。
- 各部の塗装はタミヤカラーの番号を数字で、続けて色名を表示しています。

This is an un-assembled model kit. Read carefully and fully understand the instructions before commencing assembly. Check the glue position before gluing parts with the illustration. Glue and paint are not included in kit. Also need side cutters, modeling knife, tweezers and pin vice with 0.8mm, 1.0mm bits, please use tweezers for the installation of small parts and glue it carefully. The metal gun barrels are needed to wash by using kitchen detergent before installation. X or XF numbers in illustration refer to: Tamiya Paint color paint color numbers.



## 注意

1. 本製品は玩具ではありません。対象年齢15歳以上の組み立てモデルです。作る前にこの組立説明書をよくお読みください。
2. 部品を取り出した後のビニール袋は、子供が頭から被ったり飲み込むと窒息の恐れがあります。開封後は破り捨ててください。
3. 部品はきれいに切り取り、切り取った後の不要部分や切り取りくずは「プラスチックごみ」として、お住まいの地域のルールに従って処分してください。
4. 尖った部分があります。使用目的以外には絶対に使わないでください。小さいお子様の手の届く所に放置しないでください。
5. 特に小さいお子様のいる家庭では部品や部品切り取った後の不要部、ビニール袋等を誤って飲み込まない様に注意してください。小さなお子さまが側にいる。もしくは出入りする環境での作業や放置はおやめください。
6. 部品組み立ての際、ニッパー・ナイフ・ヤスリ等を不用意に取り扱うと刃先で怪我をする恐れがありますので注意してください。
7. 接着剤・塗料を使用する場合は、下記に注意してください。
  - 中毒の恐れがあるので閉めきった室内では使用しない。
  - 引火の恐れがあるので火の近くで使わない。
  - 接着剤・塗料は目や口に入れない。誤って入れたときすぐに大量の水で洗い流し医師に相談すること。
8. 工具・接着剤・塗料を使用する前には、それぞれの説明書に記載された注意事項をよく読み、正しく使用してください。



## CAUTION

- MAKE SURE TO READ INSTRUCTIONS LISTED RIGHT BEFORE ASSEMBLING. THIS IS NOT A TOY!** This kit is suitable for age 10 to adult. Adult supervisor should also read instructions when assembled by children aged 14 or younger.
1. This is an un-assembled kit. Read the instructions before assembling.
  2. Tear up and throw away the plastic bags containing kit parts as children may suffocate by swallowing or wearing overhead.
  3. Cut the parts off properly and throw waste parts into dustbox at once.
  4. Do not play with the parts for any other purpose, as some parts may be too sharp. More caution and care needed for families with infants.
  5. Keep all parts out of reach of small children. Children must not be allowed to put any parts in their mouths, or pull plastic bags over their head.
  6. When assembling the kit, tools including knives are used. Extra care should be taken to avoid personal injury.
  7. Be cautious as follows when using adhesives and/or paints. Do not use in closed room to avoid poison/toxic. Do not use near fire to avoid flammability. If mistakenly put into mouth, wash out promptly with full water and consult doctor.
  8. Read and follow the instruction supplied with tooling, glue & colors, if used.

# パーツ図 Parts

**C**

**B** x2

**J** x2

**PA** エッチング Photo-etched Parts

**A**

**H**

**E**

**G**

**L**

**スライドマーク Decal**

**タイヤ Tire X4**

**ロープ糸 String**

**1** 運転室部品の組み立て  
Cab interior assembly  
駕駛室部件組裝

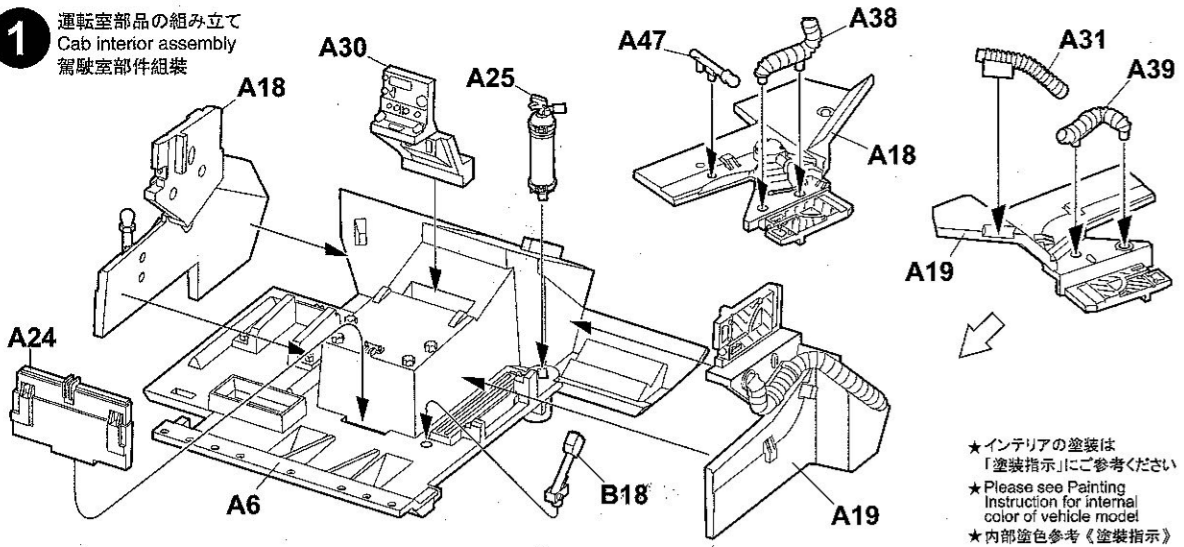

**2** 運転室部品の組み立て  
Cab interior assembly  
駕駛室部件組裝

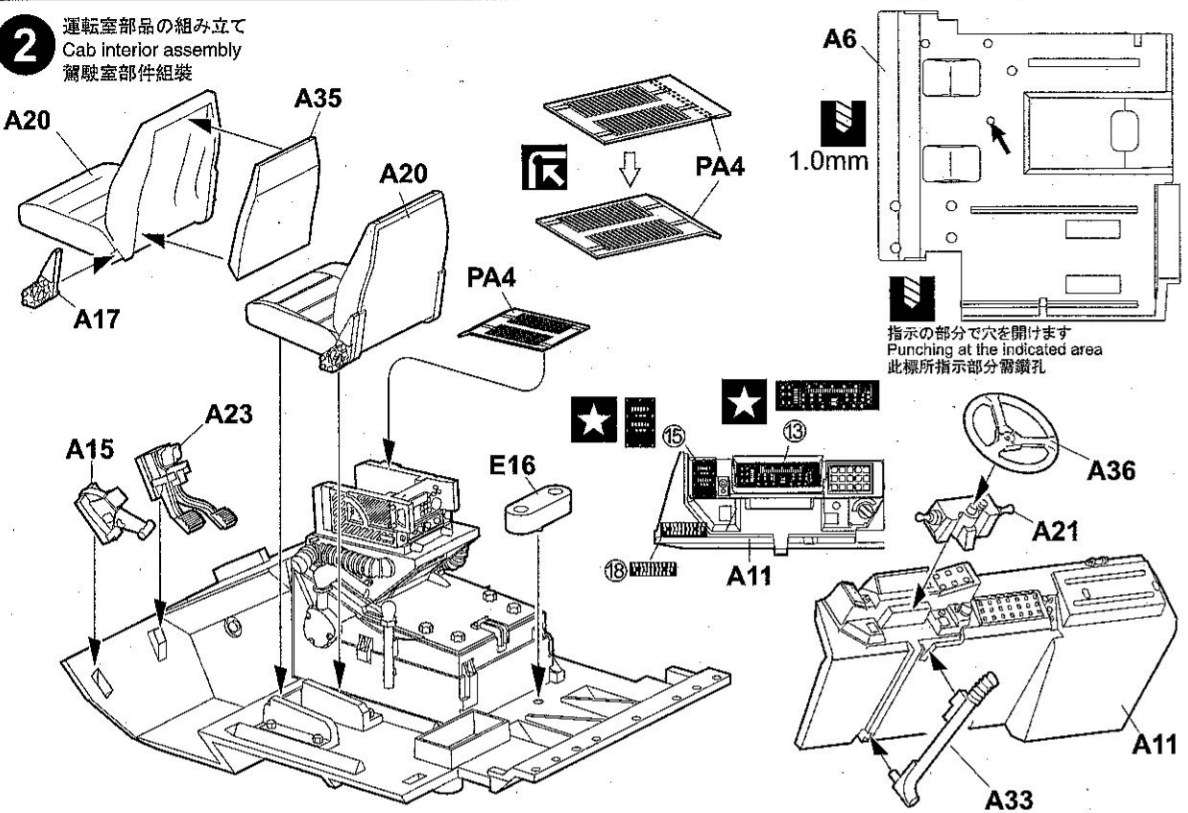

**3** 運転室部品の組み立て  
Cab interior assembly  
駕駛室部件組裝

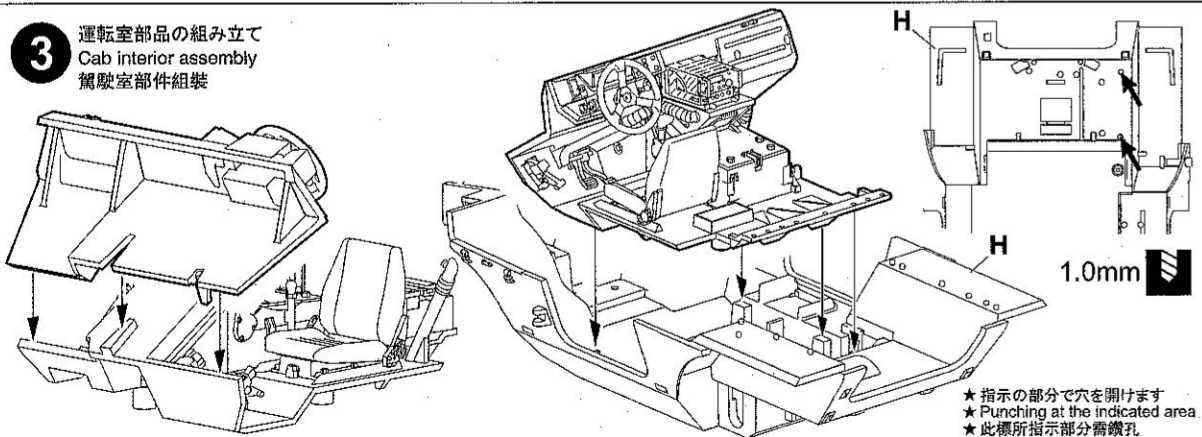

**4** 運転室部品の組み立て  
Cab interior assembly  
駕駛室部件組裝

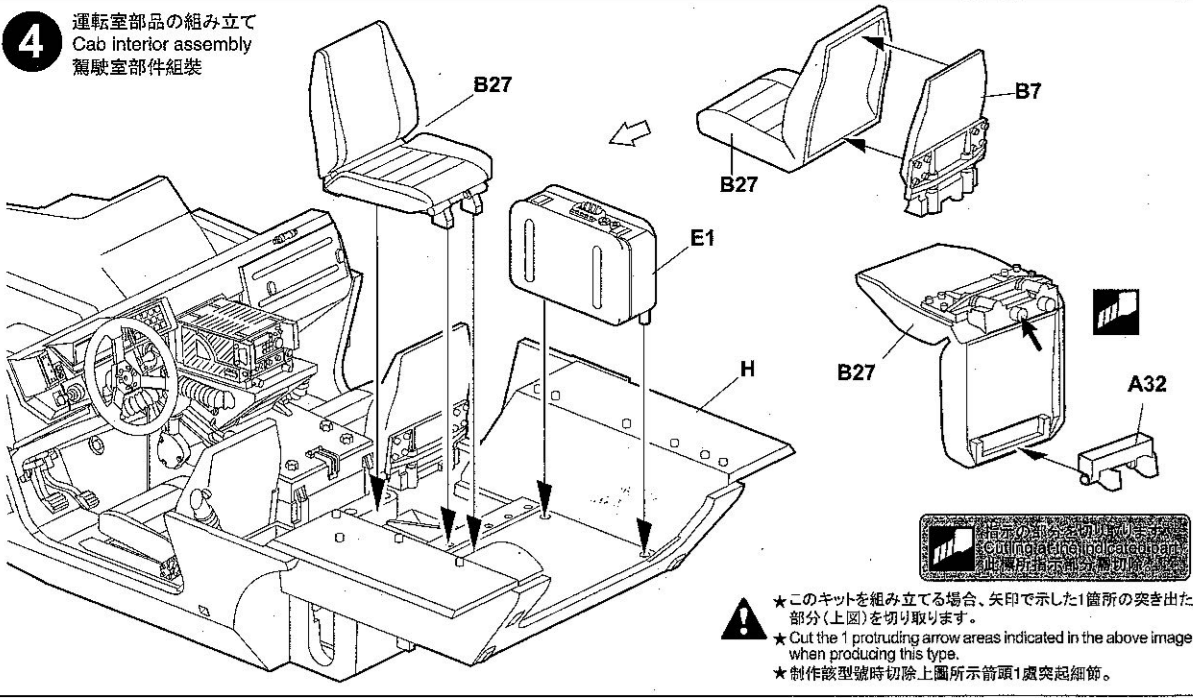

**5** 車体の組み立て  
Hull assembly  
車體組裝

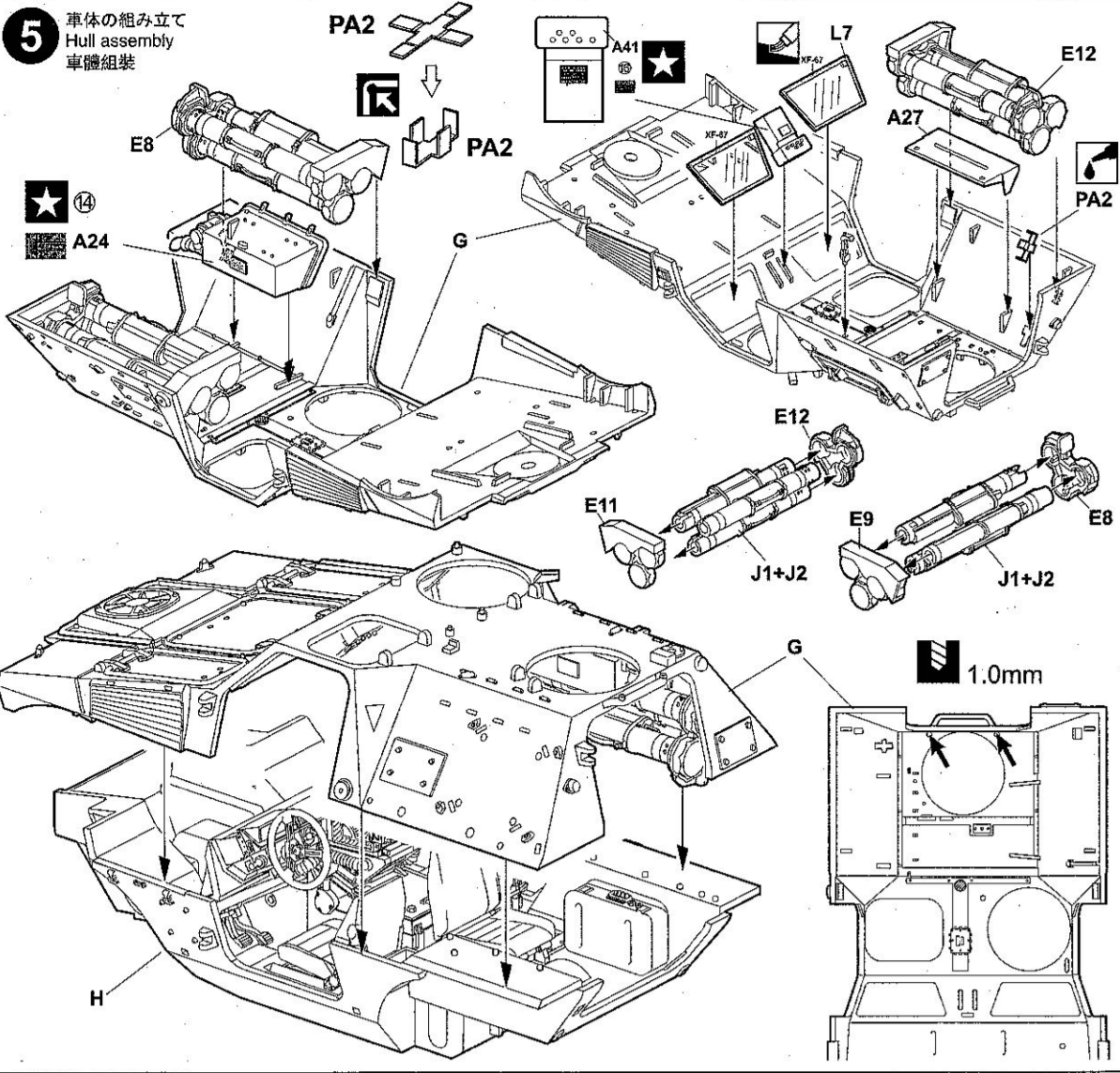



**6** フロントサスペンションの組み立て  
Front-wheel suspended structure assembly  
前輪懸掛結構組裝

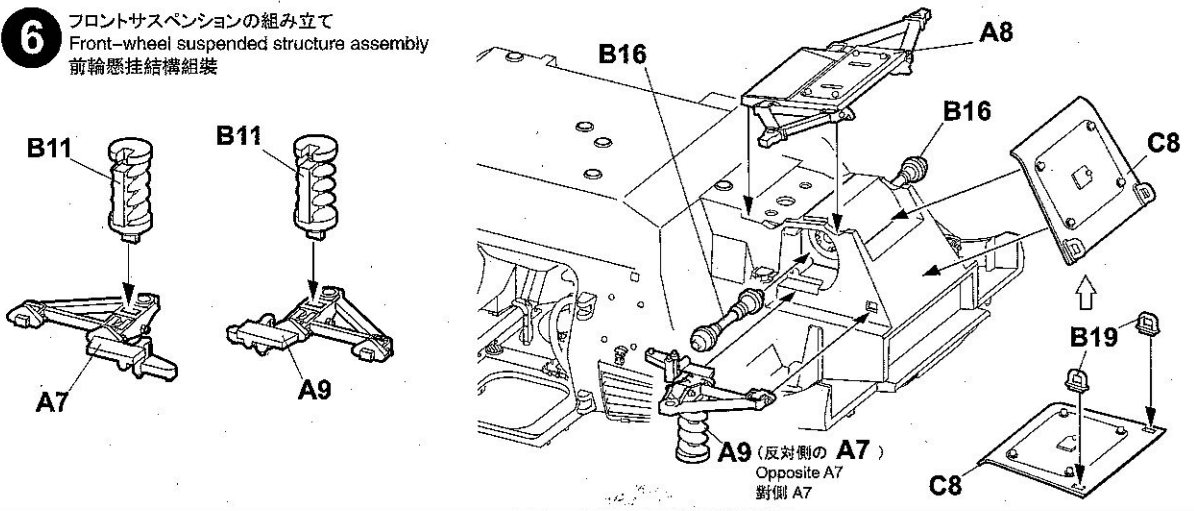

**7** フェンダーの組み立て  
Fender assembly  
擋泥板組裝

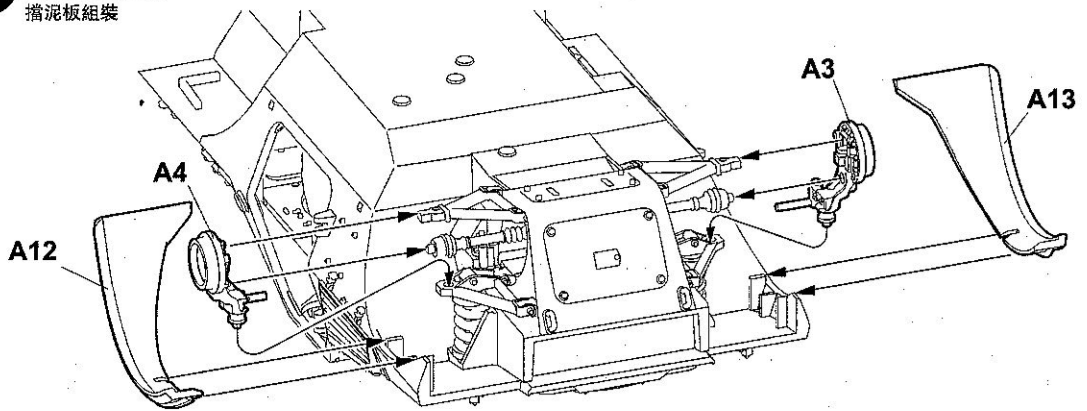

**8** 後輪駆動の組み立て  
Rear-wheel drive structure assembly  
後輪驅動結構組裝

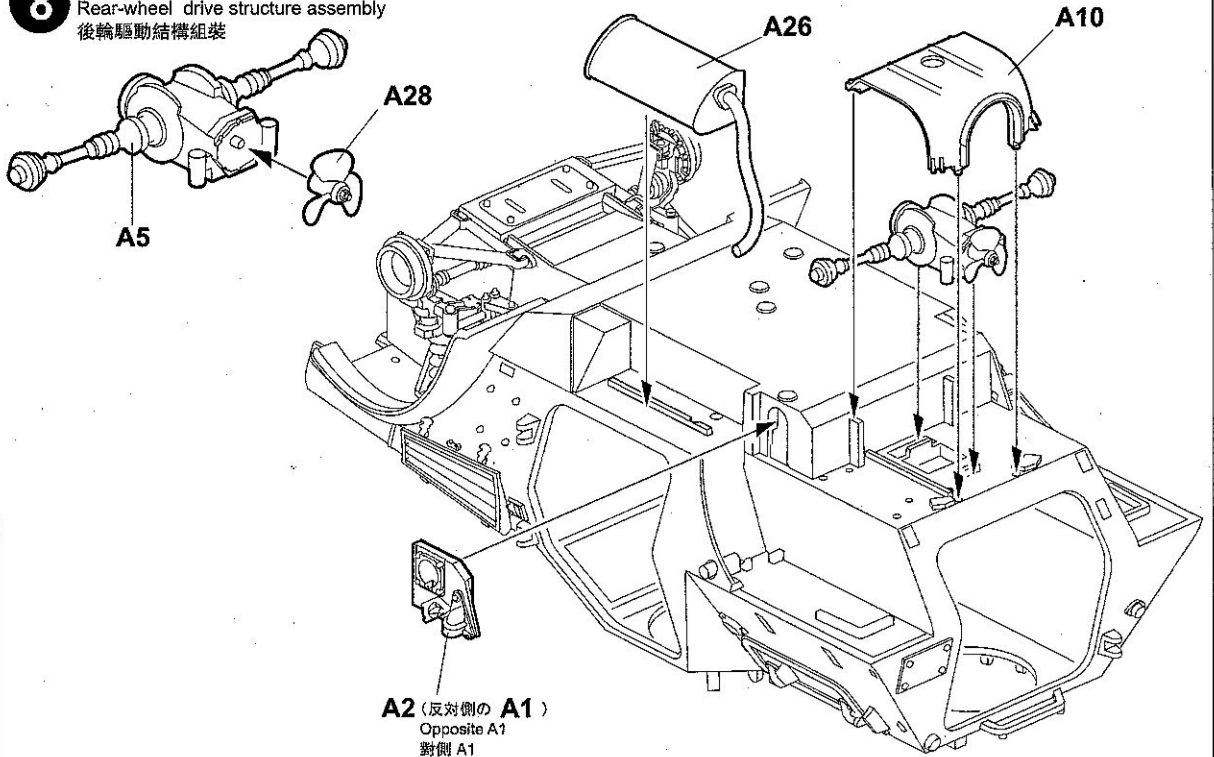

**9** テールランプの組み立て  
Taillight assembly  
尾燈組裝

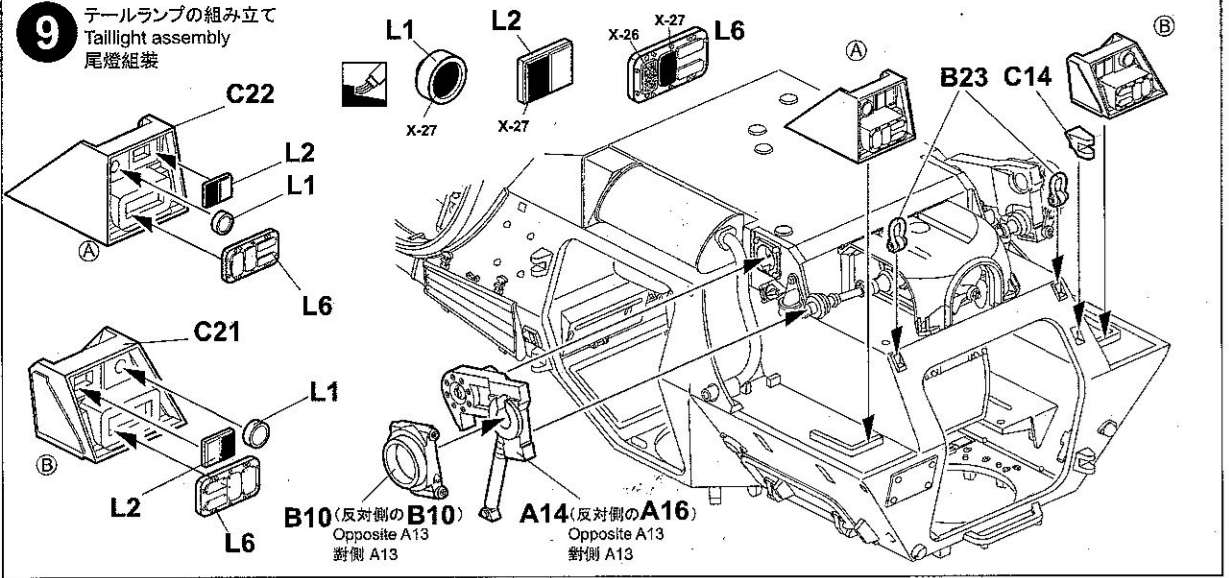

**10** 車の先端部分と右ドアの組み立て  
Headset and right door assembly  
車頭及右車門組裝

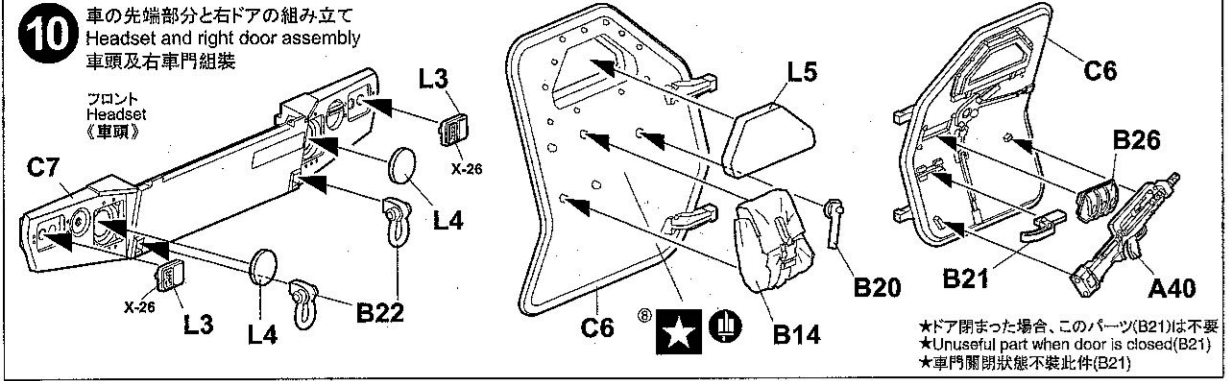

**11** 車体部品の組み立て  
Hull assembly  
車體部件組裝

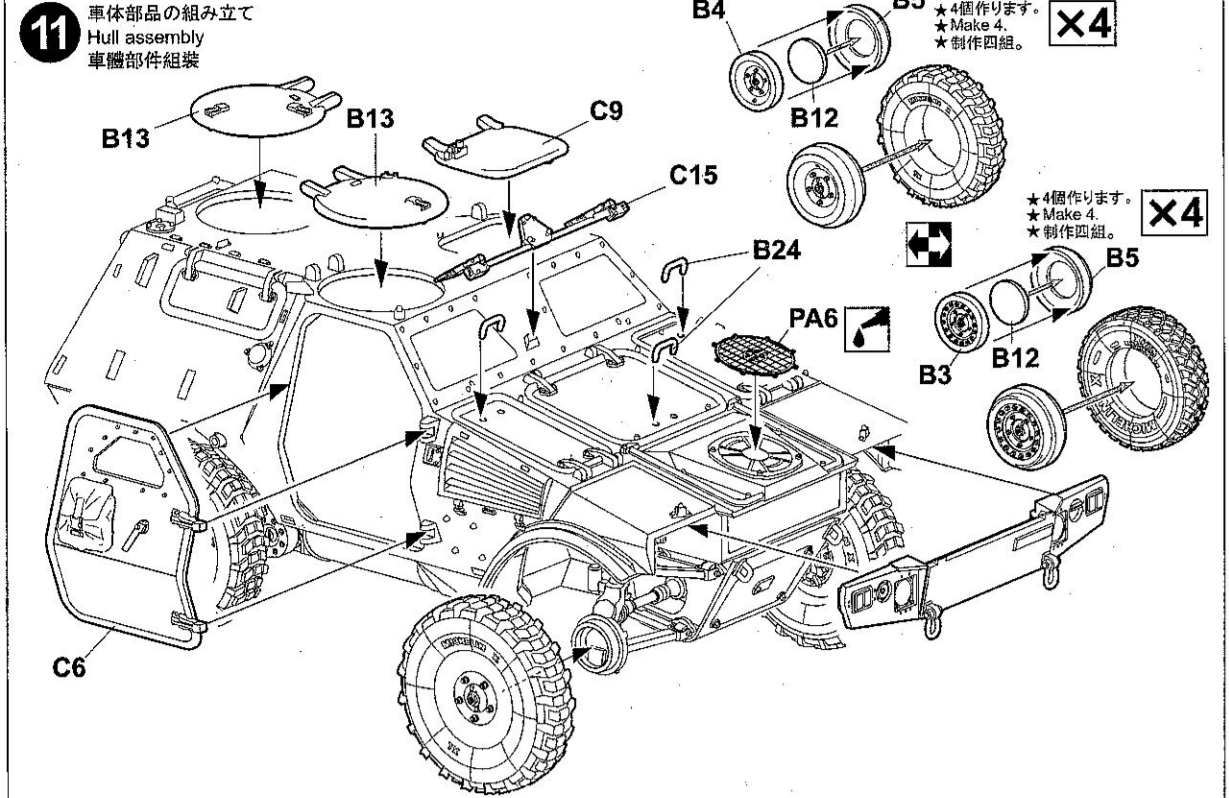

**12** バックドアの組み立て  
Rear door assembly  
尾部車門組装

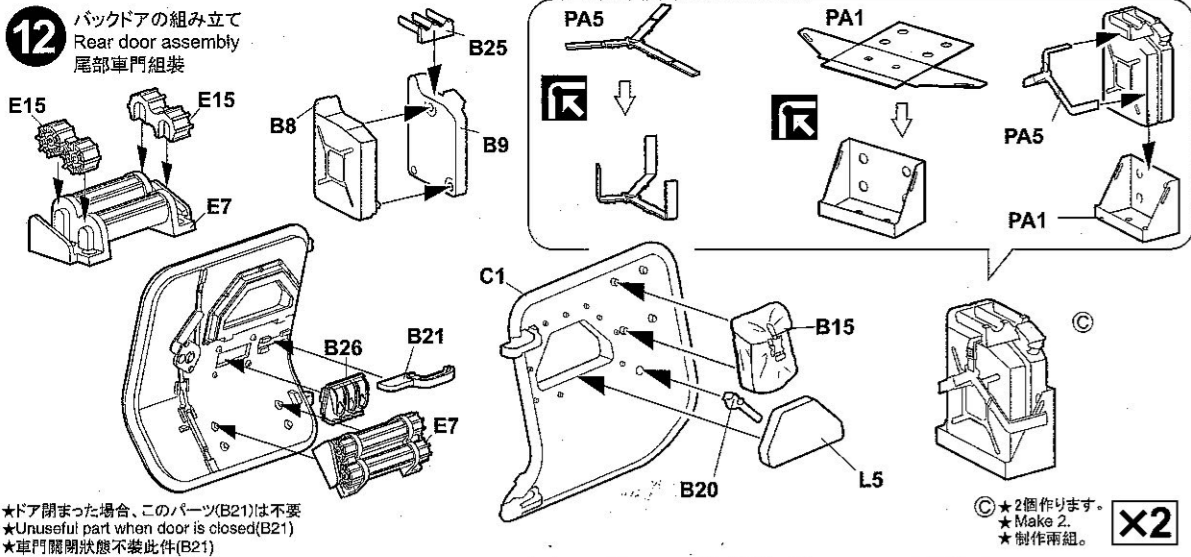

**13** 車体部品の組み立て  
Hull assembly  
車體部件組装

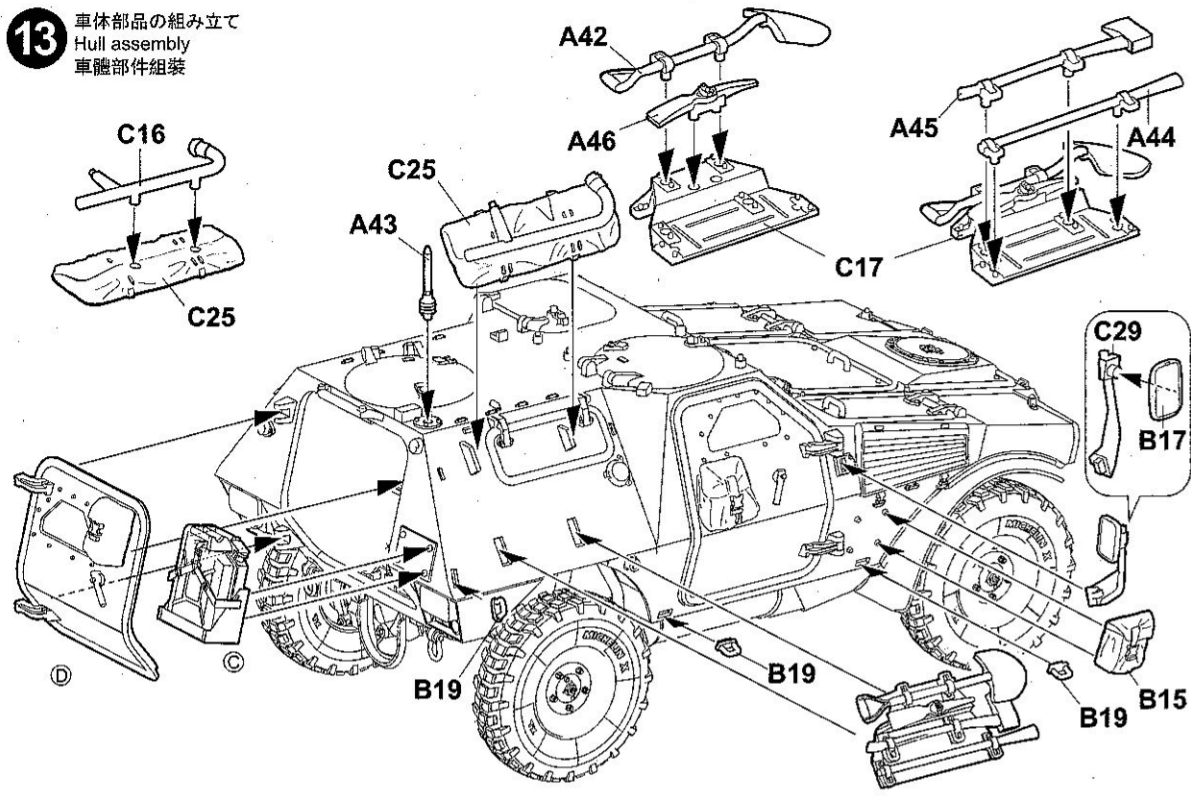

**14** 左ドアの組み立て  
Left door assembly  
左車門組装

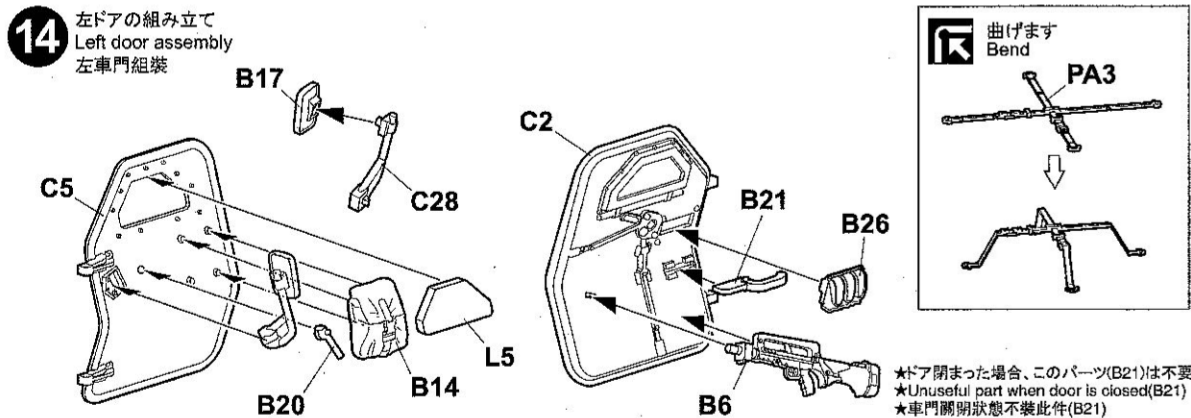

**15** 車体部品の組み立て  
Hull assembly  
車體部件組裝

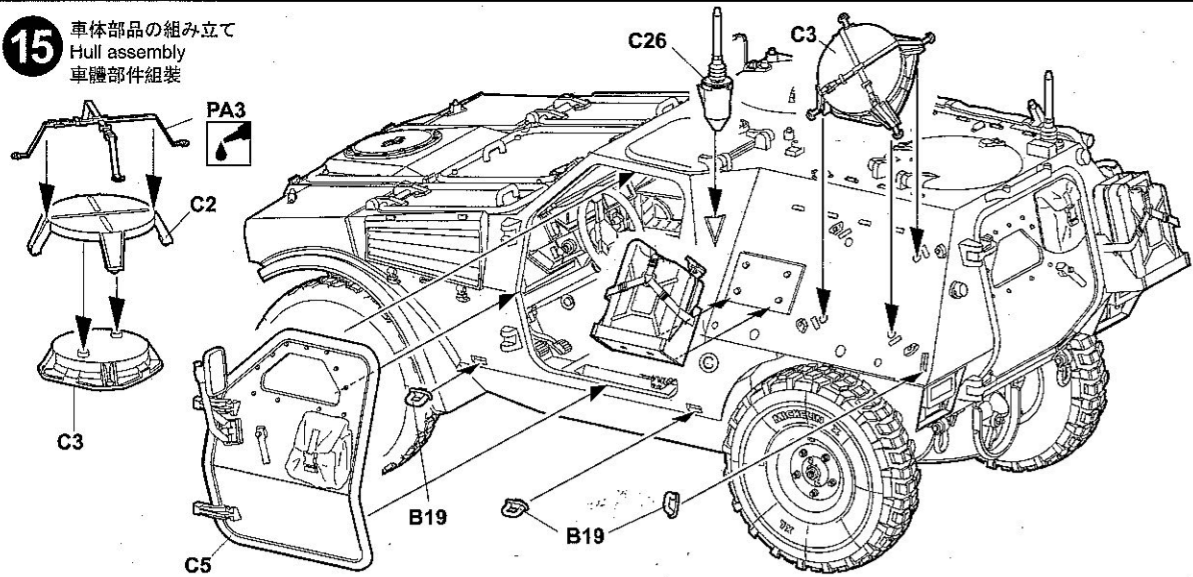

**16** 反戦車ミサイルの組み立て  
Milan anti tank missile assembly  
MILAN反坦克導彈組裝

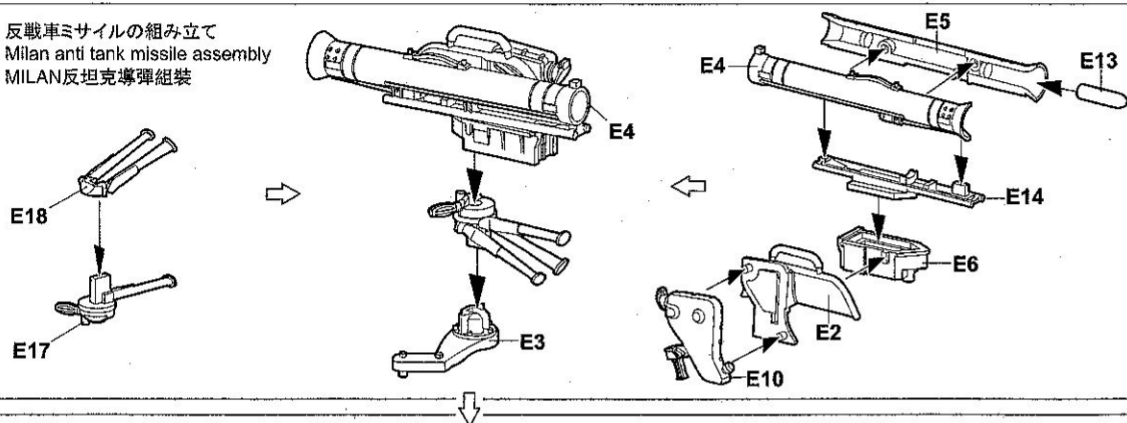

**17** 反戦車ミサイルの組み立て  
Milan anti tank missile assembly  
MILAN反坦克導彈組裝

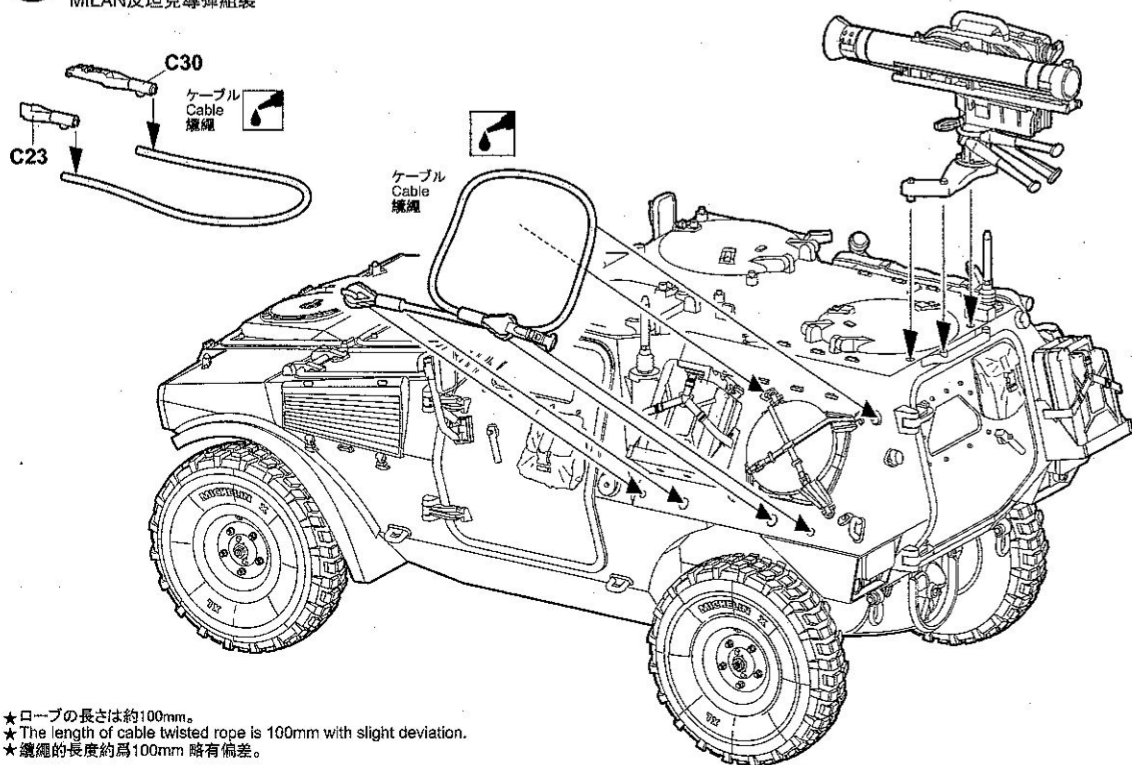

★ロープの長さは約100mm。  
★The length of cable twisted rope is 100mm with slight deviation.  
★纜繩的長度約為100mm 略有偏差。



**A** フランス陸軍 第3軍団軽騎兵 フランスのドイツ混合旅団 第4中隊 (NO.69140022)  
 3e Régiment de Hussards Deutsche und Französische 4e Escadron

-  **A.MIG-046** Matt Black  
XF-69 NATO Black
-  **A.MIG-085** NATO Brown  
XF-68 NATO Brown
-  **A.MIG-084** NATO Green  
XF-67 NATO Green
-  **A.MIG-033** Rubber & Tires  
XF-1 Flat Black
-  **A.MIG-081** 081 US Olive Drab  
XF-58 Olive Green

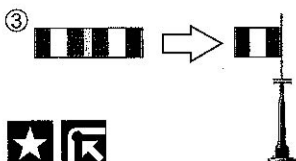

★ 曲げたあと、アンテナに貼り付けてください。  
 ★ Paste to the antenna after bending.

**!** 注意: この商品にはアンテナは含まれていません。  
 別途ご製作ください。  
 Attention: the antenna isn't included in the package,  
 so need to self-manufacture.



★ スペイン製のMIGモデル専用塗料はお薦めで  
 ★ The model particularly recommend to use  
 MIG exclusive model painting from Spain.  
 ★ 模型推奨使用來自西班牙的MIG専用模型漆

6914  
0022

