

Samolot myśliwski

MIG-3

MiG-3 powstał w doświadczalnym Biurze Konstrukcyjnym kierowanym przez Artoma Mikojana i Michała Gurewicza. Samolot był rozwinięciem samolotu Mig-1 (I-200) z 1940 roku, który został zbudowany w ilości 200 sztuk. W grudniu 1940 roku oblatano prototyp nowego samolotu i wkrótce rozpoczęto produkcję seryjną w Zakładzie nr. 1 w Moskwie a po ewakuacji w Kujbyszewie. Łącznie, do zaprzestania produkcji w lutym 1942 roku wyprodukowano 3322 egzemplarze. Piloci radzieccy latający na MiG-ach nie odnieśli zbyt wielu sukcesów. Samolot projektowano jako lekki myśliwiec wysokościowy, i nie odpowiadał wymaganiom pierwszego okresu wojny radziecko-niemieckiej, gdzie większość walk toczyła się na małych i średnich wysokościach. Próba zastosowania MiGa-3 jako samolotu szturmowego również nie przyniosła dobrych wyników - samolot nie miał odpowiedniego uzbrojenia. Z jednostek frontowych samolot wycofano na przełomie 1943/44. Do końca wojny był używany w jednostkach obrony przeciwlotniczej i w jednostkach szkolnych.

Dane techniczne:

MiG-3 był jedynym wysokościowym samolotem myśliwskim. Dolnopłat o konstrukcji mieszanej, podwozie klasyczne wciągane w locie.

Napęd: 1 silnik AM-35A o mocy 990kW (1350KM) ze sprężarką Smigła trójłopatowe.

Uzbrojenie: 2 km SzKAS kal. 7,62mm z zapasem 750 naboju na km i wkm UBS kal. 12,7mm z zapasem 300 naboju. Bomby o łącznej masie 200kg lub 6 niekierowanych pocisków rakietowych RS-82 lub 2 zasobniki, każdy z wkm UBK kal. 12,7mm z zapasem po 300 naboju pod skrzydłami.

rozpiętość.....	10,20m
długość.....	8,25m
wysokość.....	2,62m
masa całkowita w locie.....	3350kg
prędkość maksymalna na wysokości 7800m.....	640km/h
zasięg.....	1250km
pułap praktyczny.....	12000m

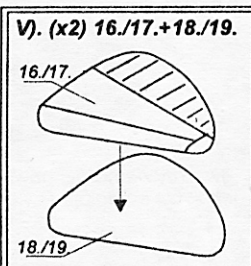
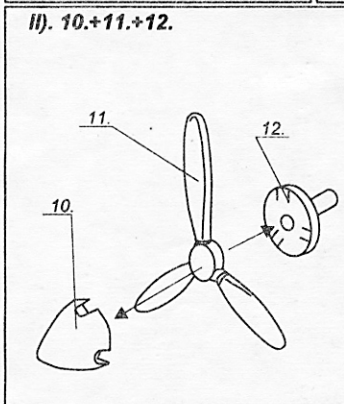
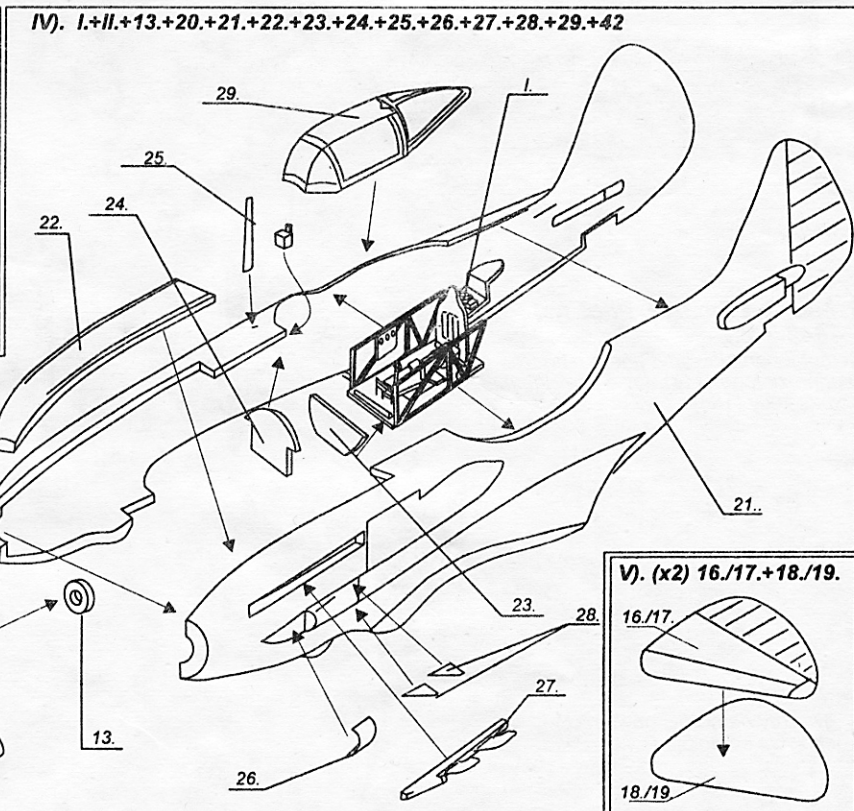
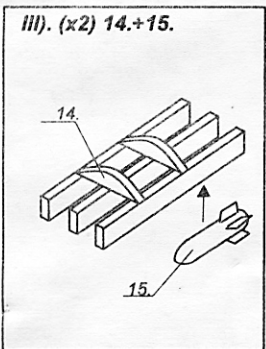
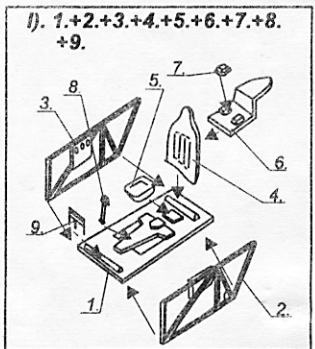
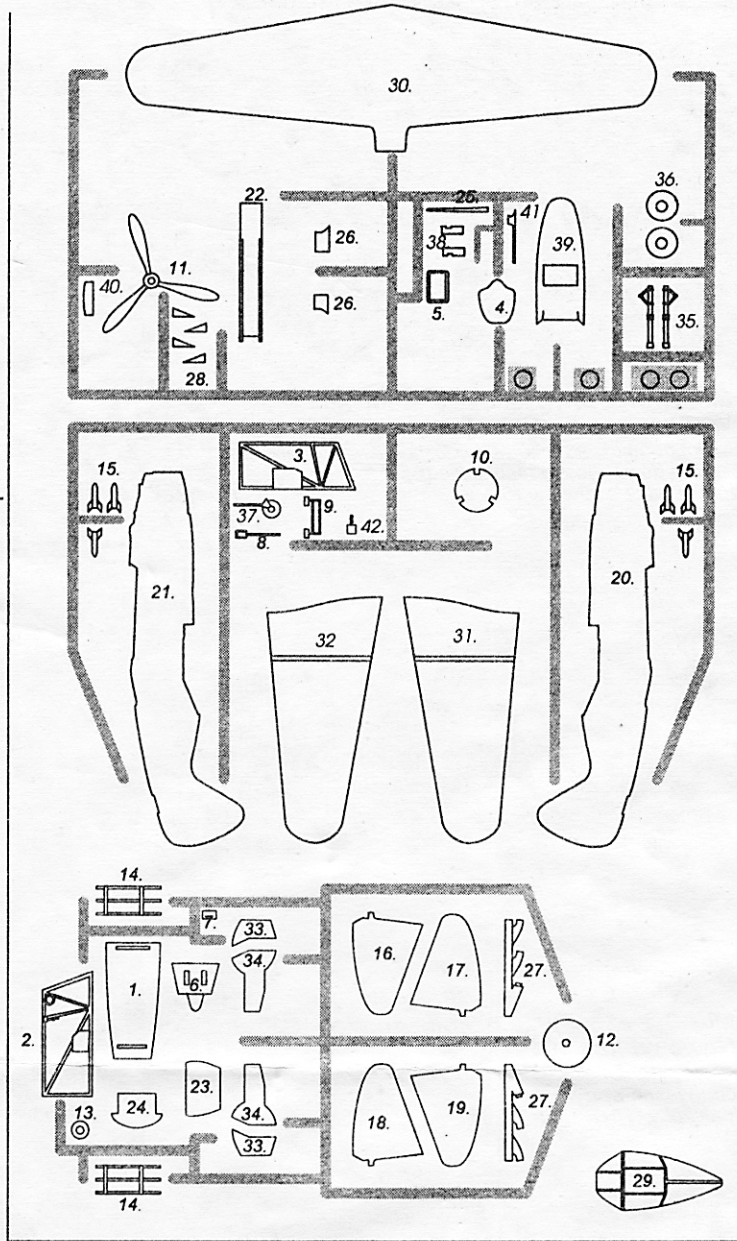

VII). IV.+V.

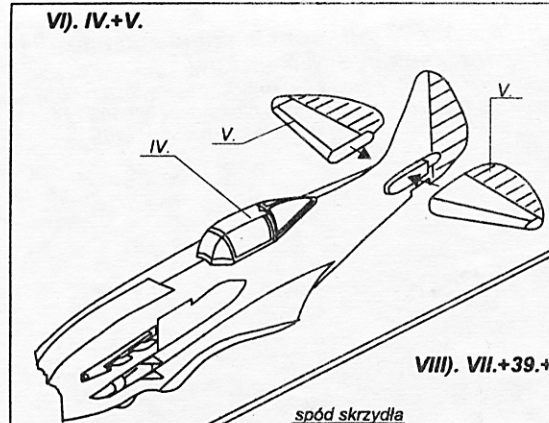

VII). III.+VI.+30.+31.+32.+33.+34.+35.+36.+41.

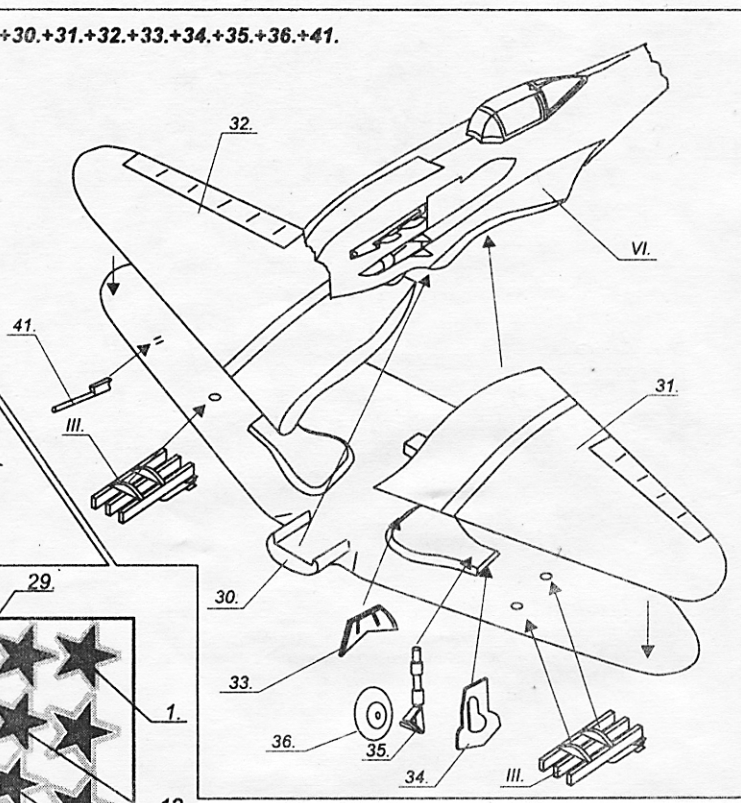

VIII). VII.+39.+40.

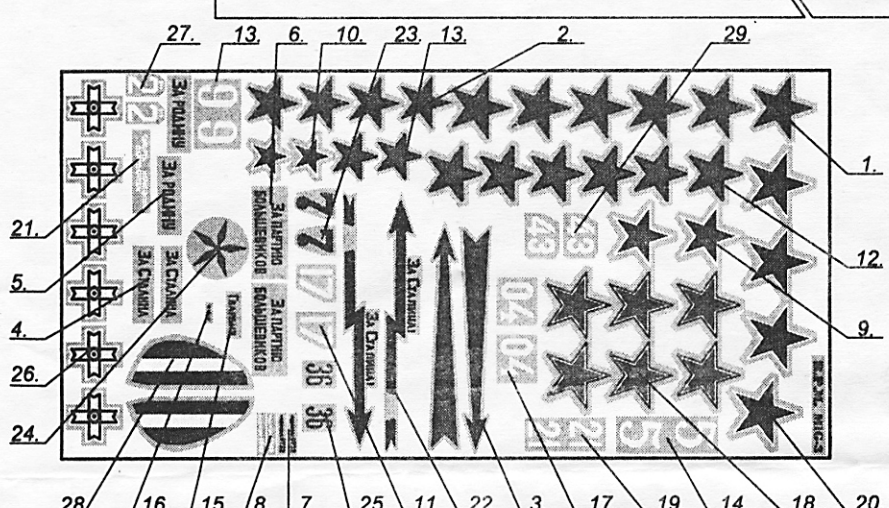
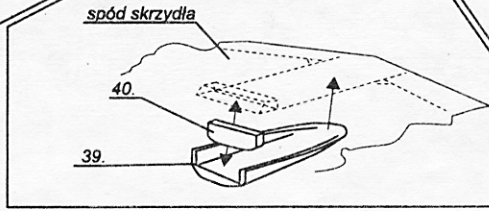

IX). VIII.+37.+38.

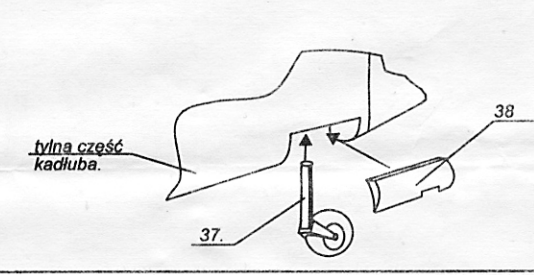

UWAGA: wszystkie numery lakierów podano w numeracji firmy HUMBROL

schemat malowania samolotu od góry

1. MiG-3 zdobyty przez lotnictwo rumuńskie na froncie wschodnim

Samolot malowany: powierzchnie górne i boczne w nieregularne plamy w kolorze zielonym (120) i brązno-ziemnistym (29), powierzchnie dolne jasno-niebieskie (65), pasy szybkiej identyfikacji na kadłubie i skrzydłach w kolorze żółtym (154)

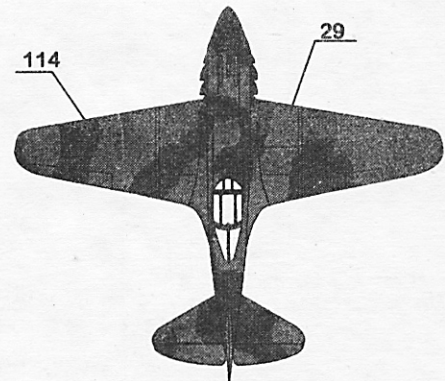
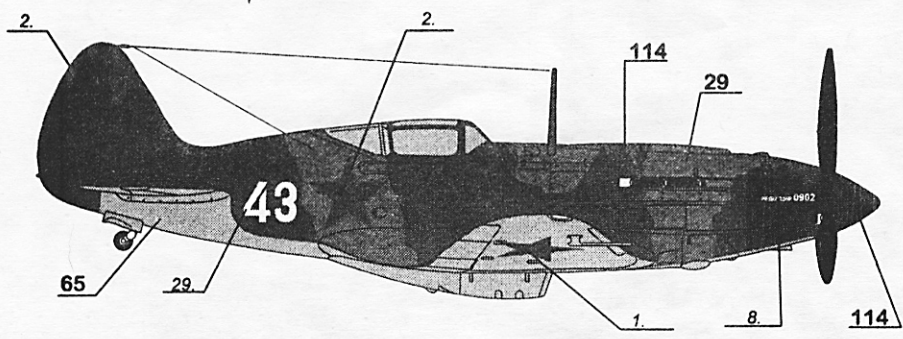
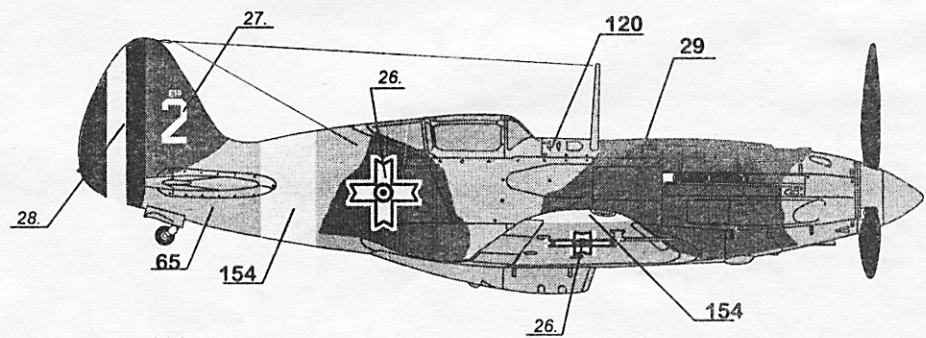
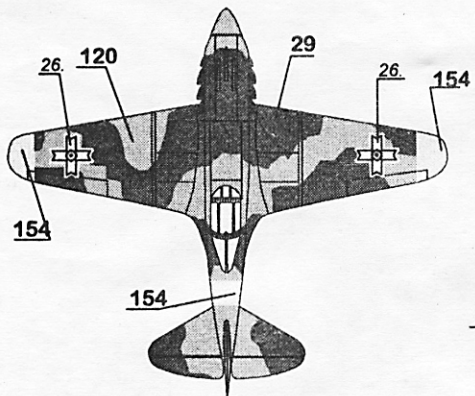

2. MiG-3 z 401 IAP dowódcy pułku -W.W.Kokkinaki sierpień 1941 rok

Samolot malowany: powierzchnie górne i boczne w nieregularne plamy w kolorze ciemno-zielonym (114) i brązno-ziemnistym (29), powierzchnie dolne jasno-niebieskie (65), kołpak ciemno-zielony (114)

schemat malowania samolotu od góry

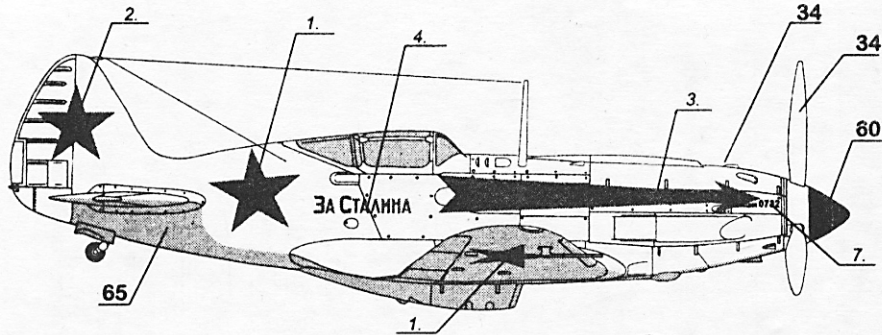

3. MiG-3 z 34 JAP. Moskwa- lotnisko Wnukowo zima 1941-42

Samolot pomalowany: górną i boczne powierzchnie białe (34) dolne - jasno niebieskie (65). Przód kołpaka czerwony (60)

4. MiG-3 z 34 JAP. Moskwa- lotnisko Wnukowo zima 1941-42

Samolot pomalowany: górną i boczne powierzchnie białe (34) dolne - jasno niebieskie (65). Przód kołpaka czerwony (60)

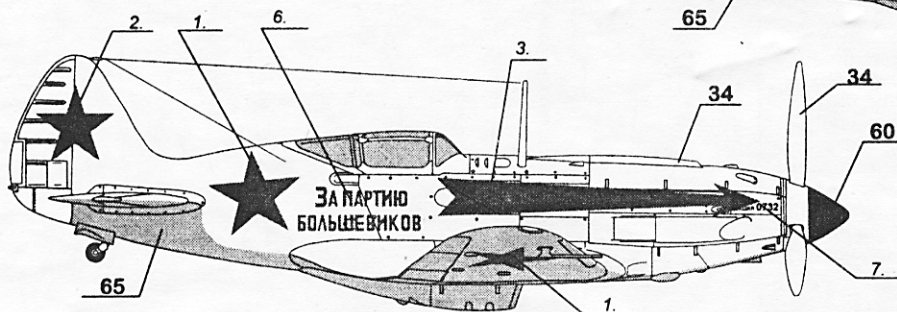
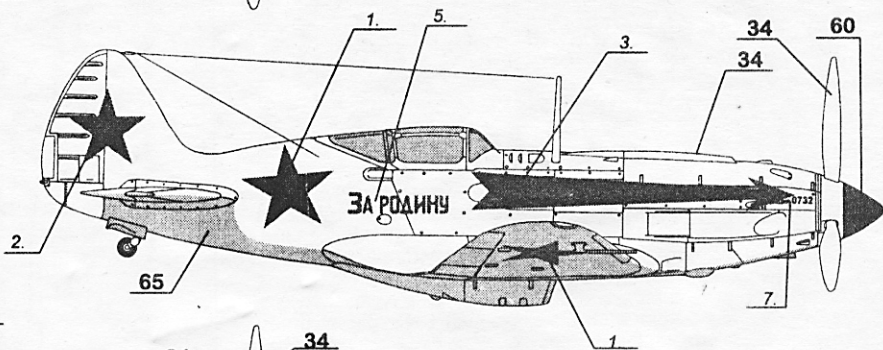

5. MiG-3 z 34 JAP. Moskwa- lotnisko Wnukowo zima 1941-42

Samolot pomalowany: górną i boczne powierzchnie białe (34) dolne - jasno niebieskie (65). Przód kołpaka czerwony (60)

6. MiG-3 z 216 Pułku Szkolnego. Nowosybirsk 1944

Samolot pomalowany: w całości kolorem jasno-szarym (166) Kołpak żółty (154)

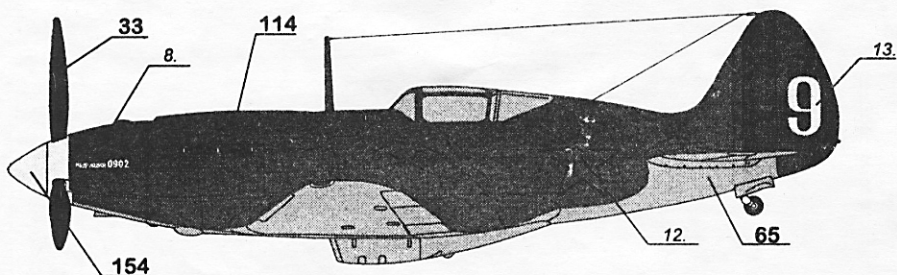
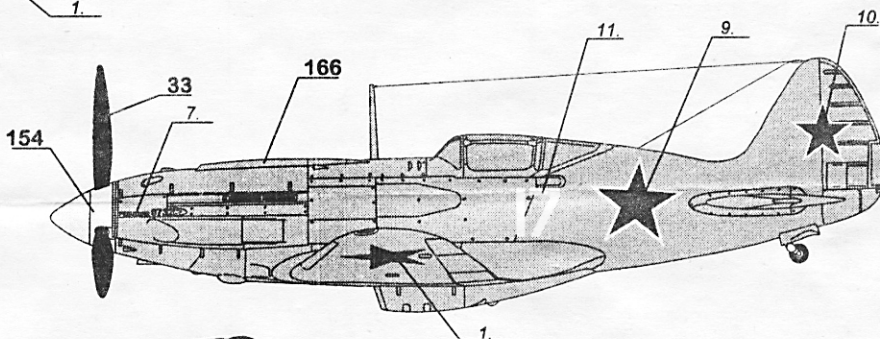

7. MiG-3 lidera skrzydła lotniczego latającego nad Karelią w 1942 roku.

Samolot pomalowany: powierzchnie górną i boczne w kolorze ciemno zielonym (114), dolne jasno-niebieskie (65). Kołpak żółty (154)

8. MiG-3 z 55 JAP. Pilot A.J.Pokryszkin 1942 rok.

Samolot pomalowany: górną i boczne powierzchnie ciemno-zielone (114), dolne jasno-niebieskie (65). Kołpak żółty (154)

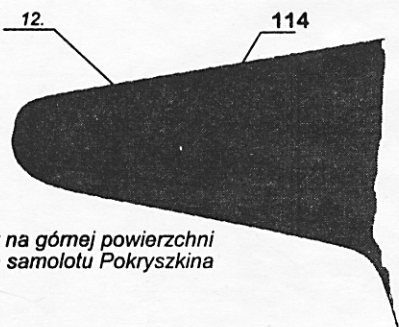
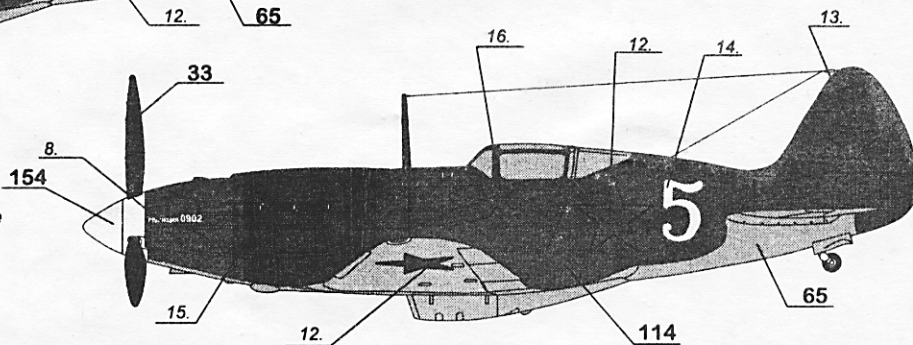

gwiazdy na górnej powierzchni skrzydła samolotu Pokryszkina

**9. MiG-3 z 7 JAP. front leningradzki lato 1941
pilot kapitan S.N. Poliakov**

Samolot pomalowany: górną i boczne powierzchnie w nieregularne palmy w kolorze ciemno-zielonym (114) i jasno-zielonym (120), spód jasno-niebieski (65), kołpak ciemno-zielony (114)

Rzut z góry samolotu Poliakowa

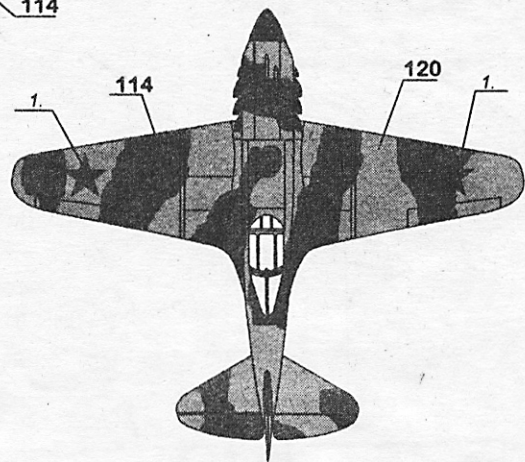
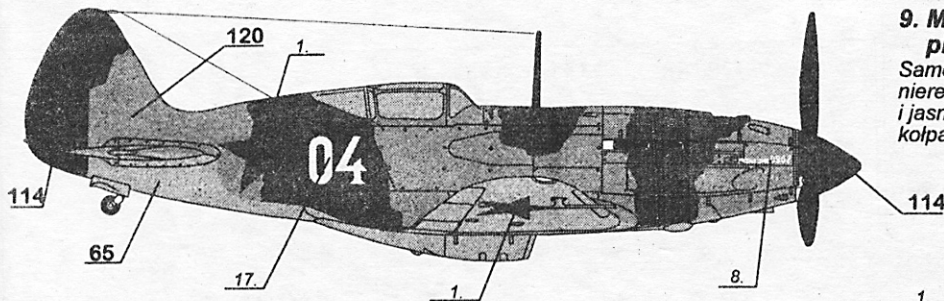

10. MiG-3 lotnictwa WMF.

Samolot pomalowany: górną i boczne powierzchnie w nieregularne palmy w kolorze ciemno-zielonym (114) i jasno-zielonym (120), spód jasno-niebieski (65), kołpak jasno-szary (166)

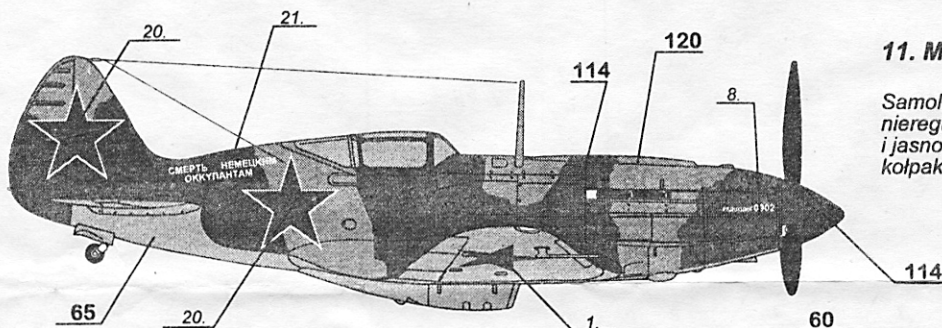

11. MiG-3 o nieznannej przynależności

Samolot pomalowany: górną i boczne powierzchnie w nieregularne palmy w kolorze ciemno-zielonym (114) i jasno-zielonym (120), spód jasno-niebieski (65), kołpak ciemno-zielony (114)

schemat malowania samolotu od góry

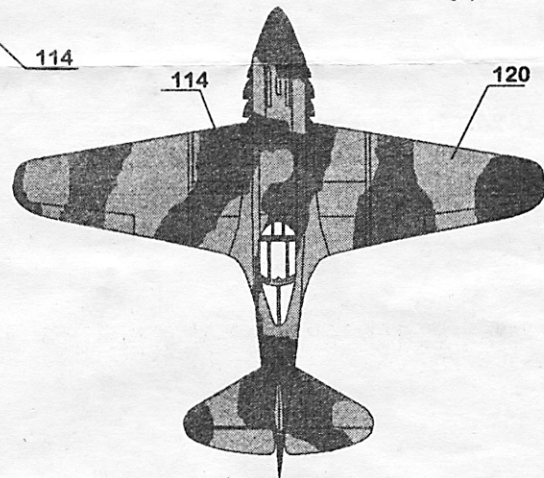
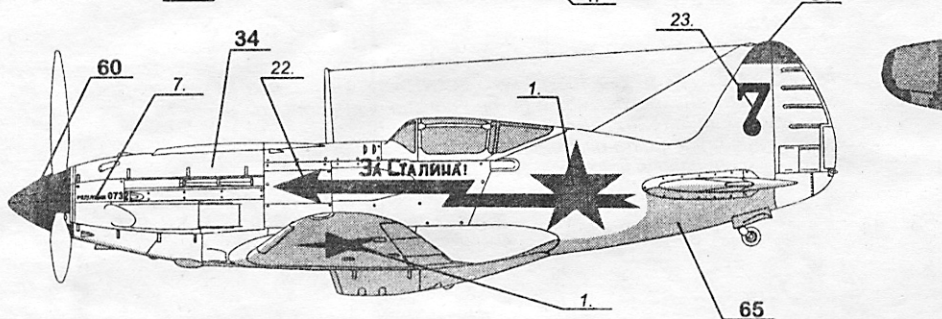

**12. MiG-3 z 6 IAK PWO. Pilot A.B. Szłopow
1942 rok**

Samolot pomalowany: górną i boczne powierzchnie w kolorze białym (34), spód jasno-niebieski (65), kołpak i wierzchołek steru kierunku czerwony (60)

schemat malowania górnej powierzchni skrzydła

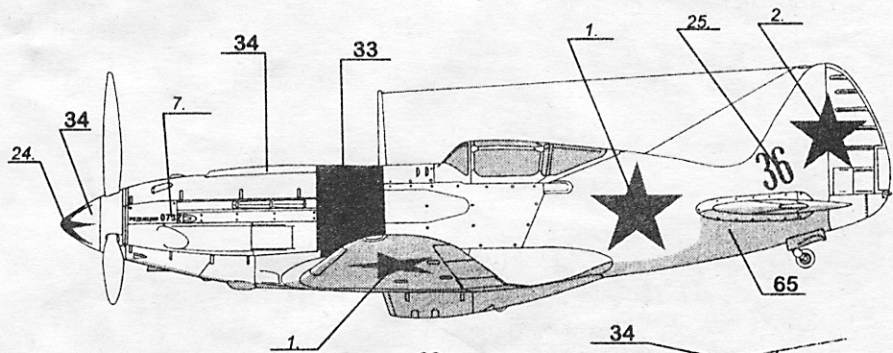
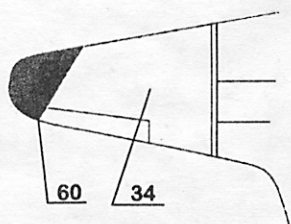

**13. MiG-3 z 12 IAP PWO Moskwa.
Zima 1942 rok**

Samolot pomalowany: górną i boczne powierzchnie w kolorze białym (34), spód jasno-niebieski (65), kołpak biały (34) z naniesioną czerwoną gwiazdą, na kadłubie przed kabiną naniesiony czarny pas (33).

schemat malowania górnej powierzchni skrzydła

opracowanie graficzne:
Piotr MACHALEWSKI
III. 1996

