

호커 타이푼 Mk. 1B

HAWKER TYPHOON Mk. 1B

The Hawker Typhoon was originally designed as an interceptor, but its poor performance and structural failures of the rear fuselage at altitudes 20,000 feet almost ended its service at the start. Various changes were made to save this program. In late 1942, equipped with four 20mm Hispano cannon, external bomb load of up to 2,000 lbs., and most importantly, the improved Sabre IIA engine, the Typhoon proved that it could outperform the fighter-bombers in the Luftwaffe at low-level altitudes. In 1943, the Typhoon Mk. 1B "Tiffy" was fitted with a bubble canopy to provide the pilot with unobstructed rear view. Its unsurpassed speed combined with the firing power of rocket projectiles made "Tiffy" an integral part of the Allied fighter-bomber group. The Typhoon's continuous low-level attacks on shipping and armored divisions contributed to the success on D-Day.

Ursprünglich als Jäger entwickelt, machten schlechte Leistungen und ein schwaches Heckleitwerk bei 6000 m Höhe der Typhoon den Anfang schwer. Unzählige Verbesserungen mußten vorgenommen werden. Mit ihren vier 20mm Hispano Kanonen, einer äußeren Tragkraft bis zu 2000 Pfund und dem neuen Sabre IIA Triebwerk übertraf sie jedoch ab Ende 1942 die Jagdbomber der deutschen Luftwaffe. Ab 1943 bekam die Typhoon Mk. 1B <Tiffy> eine Vollglaskanzel zur ungehinderten Rundumsicht. Mit ihrer überlegenen Geschwindigkeit, gepaart mit der Feuerkraft ihrer Raketen, trug sie mit fortwährenden Tieffliegereinsätzen auf Schifffahrt und Konvois maßgeblich zum Erfolg des D-Day bei.

Le Hawker Typhoon fut dessiné comme un intercepteur, mais ses pauvres performances et la fragilité de l'arrière de son fuselage à haute altitude avorta son service. Quelques modifications furent apportées au programme initial. Fin 1942, équipé d'un canon 20 mm Hispano, de bombes externes et du moteur du Sabre, le Typhoon prouva qu'il pouvait égalier les chasseurs de la Luftwaffe. En 1943, le Typhoon MK. 1B "Tiffy" fut équipé d'une verrière bulle pour améliorer la vue du pilote sur l'arrière. Sa vitesse et son armement en firent un des plus sûrs alliés. Le Typhoon et ses attaques continues à basse altitude contribuèrent au succès du débarquement.

호커·타이푼機は、当初、迎撃戦闘機として設計されましたが、高度2万フィートでの貧弱な性能と後部胴体の構造強度の不足のため、一時全機飛行停止になったこともありました。この企画を救うため、様々な変更が加えられました。1942年後期にヒスパノ社製20ミリ機関銃4基、最大2千ポンドの外装爆弾搭載能力、もっとも重要であった改良型のセイバーIIA発動機が同機に装備され、低高度で独空軍の戦闘爆撃機の性能を凌駕したことを立証しました。1943年に、タイフーンMK.1B「ティフィ」は、バブル型キャノピーが装備され、パイロットに良好な後方の視界を提供することになりました。同機の無敵の速度とロケット弾の火力とで、「ティフィ」機は連合国の戦闘爆撃機グループの不可欠の一戦力となることができました。船舶航行や装甲師団に対するタイフーン機による絶え間のない低高度攻撃によって、Dデイにおける戦勝に貢献したのです。

영국공군의 호커 타이푼기는 당초 요격전투기로 설계된 기체였으나, 빈약한 비행성능과 후부동체의 치명적인 강도부족 문제가 밝혀지면서, 한때는 계획자체가 중단될 뻔한 위기를 겪었던 기체이다. 이런 상황을 타개하기 위해 호커사의 설계팀은 기체전반에 걸쳐 대대적인 설계변경 및 개수작업을 감행해야 했으며, 수많은 우려곡절을 겪고 나서야 비로소 그 결실을 볼 수 있었다. 1942년말 경, 이스파노 20mm 기관포 4문과 최대 2천파운드(약 700kg)의 폭탄 탑재능력이 추가되면서 화력이 대폭 강화된 타이푼은, 그동안 최대의 걸림돌이던 엔진과 기체 설계의 부조화 문제도 개량형의 네이피어 세이버IIA 엔진을 새로 정비 함에 따라 어느 정도 해결을 보게 되었고, 실전평가 결과, 저고도에서 독일공군 전투기의 성능을 대폭 상회하는 점이 입증되어 본격적인 생산에 들어가게 되었다. 또한, 종종 「티피(Tiffy)」라는 애칭으로 불렸던 타이푼 Mk. 1B형은, 1943년부터 기존의 택시도어형 캐노피 대신 신형의 물방울형 캐노피를 장착하게 되는데, 이는 파일럿들에게 한층 양호한 후방시야를 제공함에 따라 보다 많은 호평을 얻게 되었다. 타이푼은 그 빠른 비행속도와 로켓탄의 강력한 화력으로 인해 연합군 전투기부대의 전력 상으로도 매우 중요한 존재가 되었으며, 노르망디 상륙작전 기간동안엔 독일군의 선박이나 기갑전력에 대해 끊임없이 저고도 공격을 가함으로써 승리에 큰 공헌을 하였다.

<READ THIS BEFORE YOU BEGIN>

- Study the instructions before assembling.
- Check the fit of each piece before cementing into place.
- Do not use too much cement to join parts.
- Never use cement of paint near open flame.
- Open a window or make area well ventilated when cement of paint is in use.
- Tear up and throw away the empty plastic bags to avoid danger of suffocation for little children.

<ALLGEMEINE HINWEISE>

- Die Anordnung der Bauteile ist aus den Zeichnungen der Anleitung ersichtlich.
- Die teile vor dem Verkleben ungeleimt zusammenhalten, um ihren passitz zu prüfen.
- Klebstoff nicht zu dick auftragen.
- Klebstoff und Farben niemals in der Nähe einer Flamme verwenden.
- Während der Bemalung mit Spritzpistole oder Pinsel für frische Luftzufuhr, Z.B. öffnen des Fensters, sorgen.
- Bausatz von Kleinen Kindern fernhalten. Verhüten Sie, daß Kinder irgendwelche Bauteile in den Mund nehmen oder Plastiktüten über den Kopf ziehen.

<LISEZ CE QUI SUIT AVANT DE COMMENCER LE MONTAGE>

- Etudier les schémas d'assemblage.
- Contrôler que chaque pièce soit bien conforme avant de la coller à sa place.
- N'utilisez pas trop de colle pour réunir les pièces.
- Ne jamais manipuler la colle ou peinture à proximité d'une flamme.
- Aérer soigneusement la pièce où vous peignez (ouvrir la fenêtre).
- Après avoir sorti les pièces du sac en plastique, déchirer le sac afin d'éviter que les enfants ne le mettent sur la tête et ne s'étouffent.

■組み立てる前に

- 組み立てる前に説明書をお読み下さい。
- 部品をランナーから切りはなす時は模型用ニッパーとカッターを使用します。接着剤を少し少なめに使うことがきれいに仕上げるコツです。
- 接着する前に部品を合わせて確かめます。
- 接着剤や塗料を使用する時はとまどき窓を開けて換気に気をつけましょう。
- 組み立て後の部品は小さな子供の手の届かない安全な所に保管して下さい。

■조립하기 전에

- 부품을 조립하기 전에 설명서를 잘 읽어본 후 조립한다.
- 부품을 자를 때에는 칼이나 니퍼로 깨끗이 잘라준다.
- 접착제를 사용할 곳과 사용하지 않는 곳에 주의하고 너무 많이 바르지 않도록 한다.
- 접착하기 전에 부품을 맞추어 확인한 후 조립한다.
- 에나멜 페인트나 접착제를 사용할 때는 창문을 열어 환기를 시키고 화기를 멀리한다.
- 사용 후 남은 부품은 어린 아이들의 손에 닿지 않도록 잘 처리한다.

1

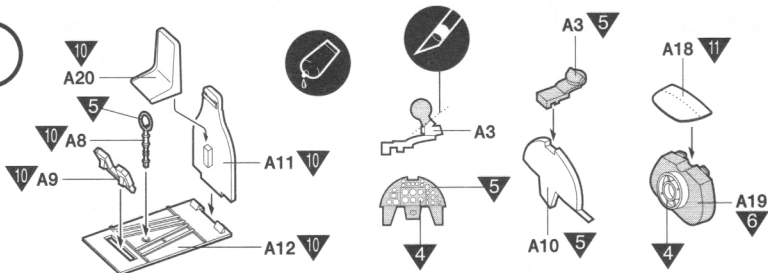

2

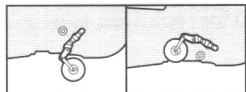
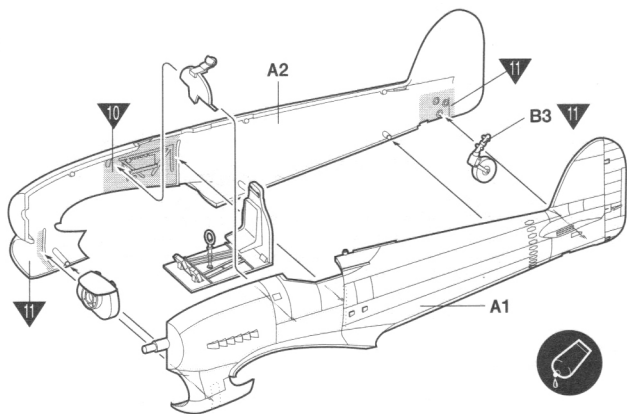

점착한다
Cement Parts
Coller
Kleben
Pegar
Incollare
Collar
Kleben



점착하지 않는다
DO NOT cement
Ne pas coller
Nicht kleben
No pegar
Non incollare
Nico color
Niet kleven



수만큼 조립한다
Repeat operation
Répéter l'opération
Vorgang wiederholen
Repiterte
Repitir a operacio
Herhalen



장식지를 붙인다
Decals
Dicalcomanies
Adecornis



잘라낸다
Cut away
Couper
schneiden
Cortar
Tagliare
Cortar
Snijden



선택한다
Optional parts
Choix
Auswahlmöglichkeit
Eleccion
Sofita
Opcao
Keuze



반대쪽도 조립한다
Repeat for opposite side
Répétition de la page
Wiederholung für gegenüberliegende Seite



구멍을 뚫어준다
Make hole
Faire un trou
Offnen

3

?

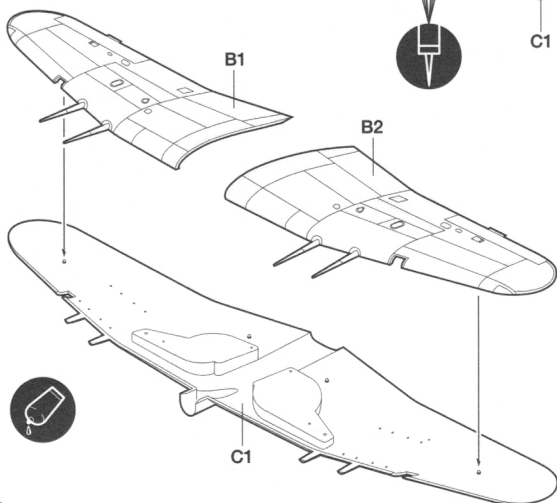
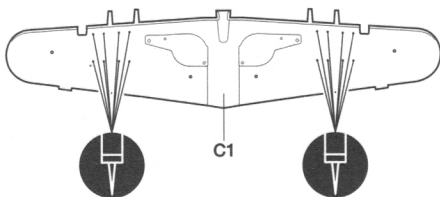

4

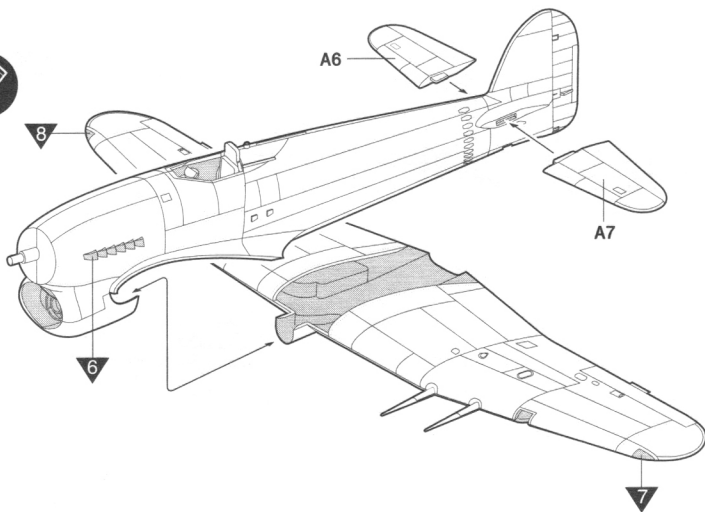

9

무게추를 넣는다.
Add weight
Lester
Gewicht



구멍이나 홈을 채웁니다.
Use filler
Mettre
Schleifen

!

주의한다.
Be careful!
Faire attention
Hier vorsicht



색상 및 진사지 표기 번호
Painting scheme number
Numeros de la lista de pinturas
Lackieschemanummer



5

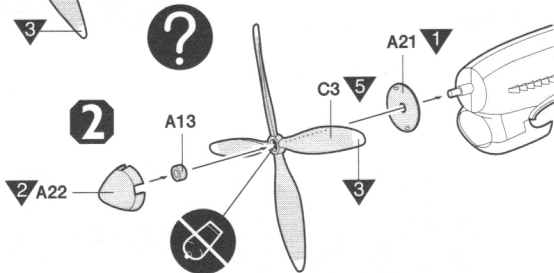
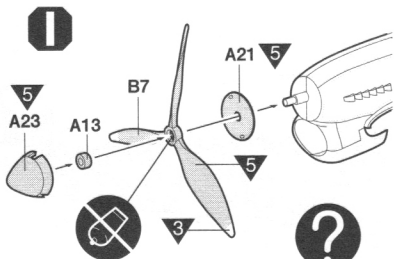

6

- RIGHT
- RECHTS
- DROIT
- 右
- 우측

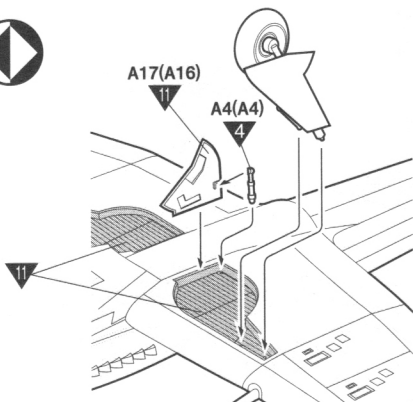
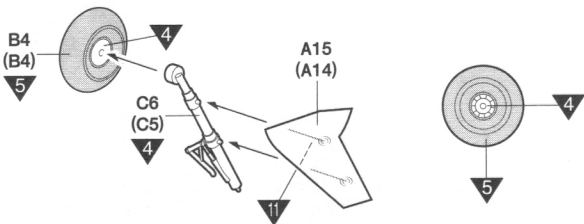

• Attach as shown
 • Gemäß Abbildung einbauen
 • Fixer comme indiqué
 • 図の角度でとりつけます。
 • 그림의 각도처럼 조립한다.

1	WHITE	WEIß	BLANC	ホホワイト	유광 흰색	5	FLAT BLACK	MATTSCHWARZ	NOIR MAT	つや消しブラック	무광 검정색
2	RED	ROT	ROUGE	레드	유광 빨강색	6	METALLIC GRAY	METALLGRAU	GRIS MÉTAL	메탈릭그레이	흑철색
3	YELLOW	GELB	JAUNE	イエロー	유광 노랑색	7	CLEAR RED	ROT, REIN	ROUGE CLAIR	クリア레드	클리어 레드
4	SILVER	SILBER	ARGENT	실버	은색	8	CLEAR BLUE	BLAU, REIN	BLEU CLAIR	クリア블루	클리어 블루

7

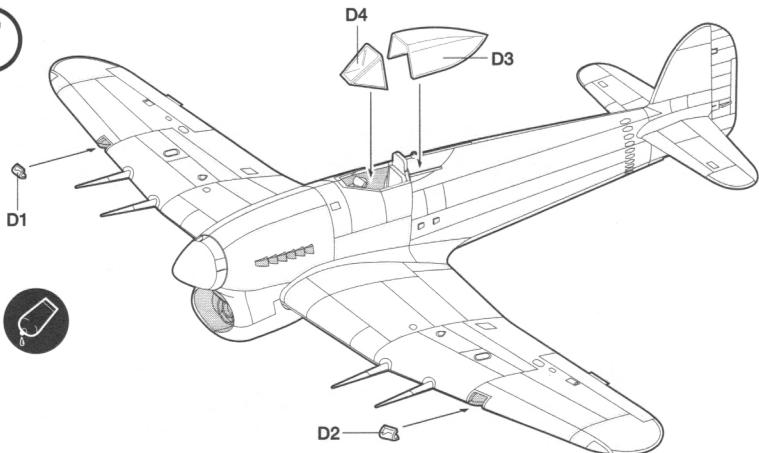

8

8

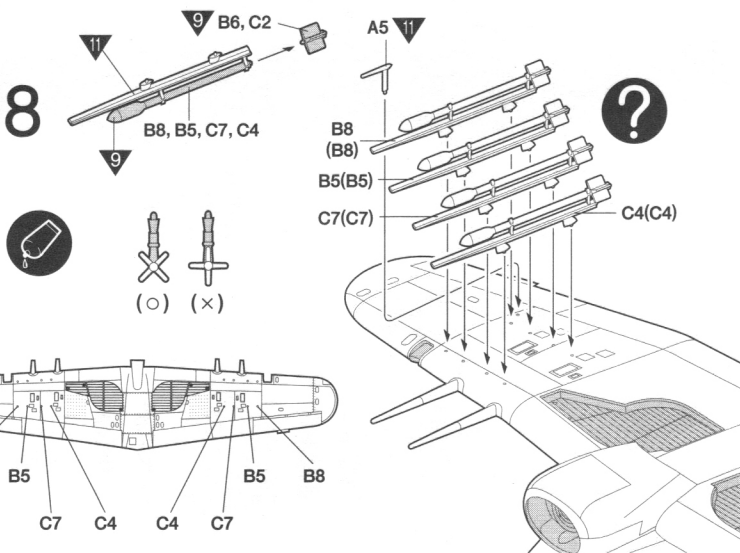

9	OLIVE DRAB BRAUNOLIV	VERT OLIVE	オリーブドラブ	국방색	13	DARK GREEN FS 34079 (BS 381C641)	DUNKEL GRÜN	VERT FONCÉ	다크그린	다크 그린
10	GRAY GREEN FS 34226	GRAUGRÜN	VERT GRIS	그레이그린						
11	MEDIUM SEA GRAY FS 36270 (BS 381C837)	MITTEL-SEEGRÄU	GRIS MER MOYEN	미디엄씨그레이						
12	OCEAN GRAY FS 36152 (BS 381C638)	OZEANGRÄU	GRIS OCEAN	오션그레이						

■ Painting & Decal placement 색칠 및 전사지 붙이기



No.175 Squadron, Royal Air Force, August 1944

영국공군 제175 전투비행대, 1944년 8월

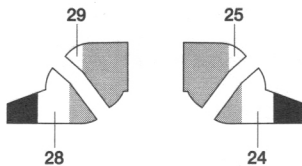
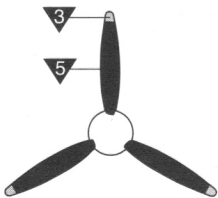
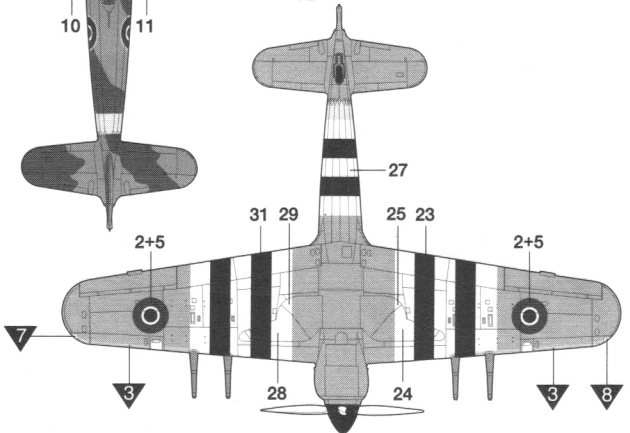
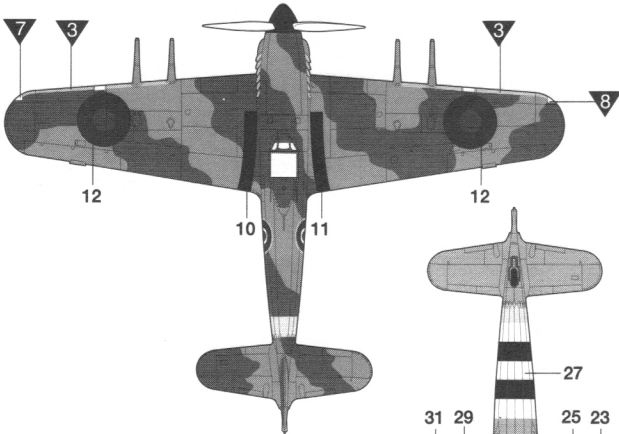
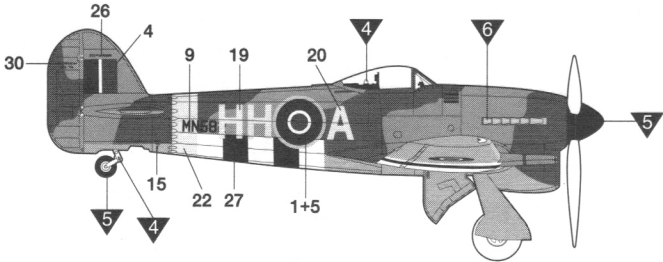
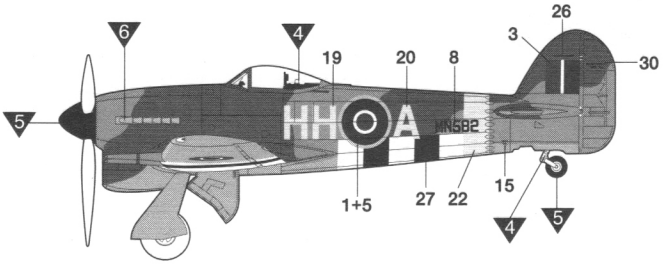
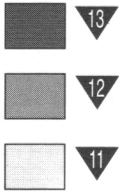

2

No.193 Squadron, Royal Air Force, August 1945

영국공군 제193 전투비행대, 1945년 8월

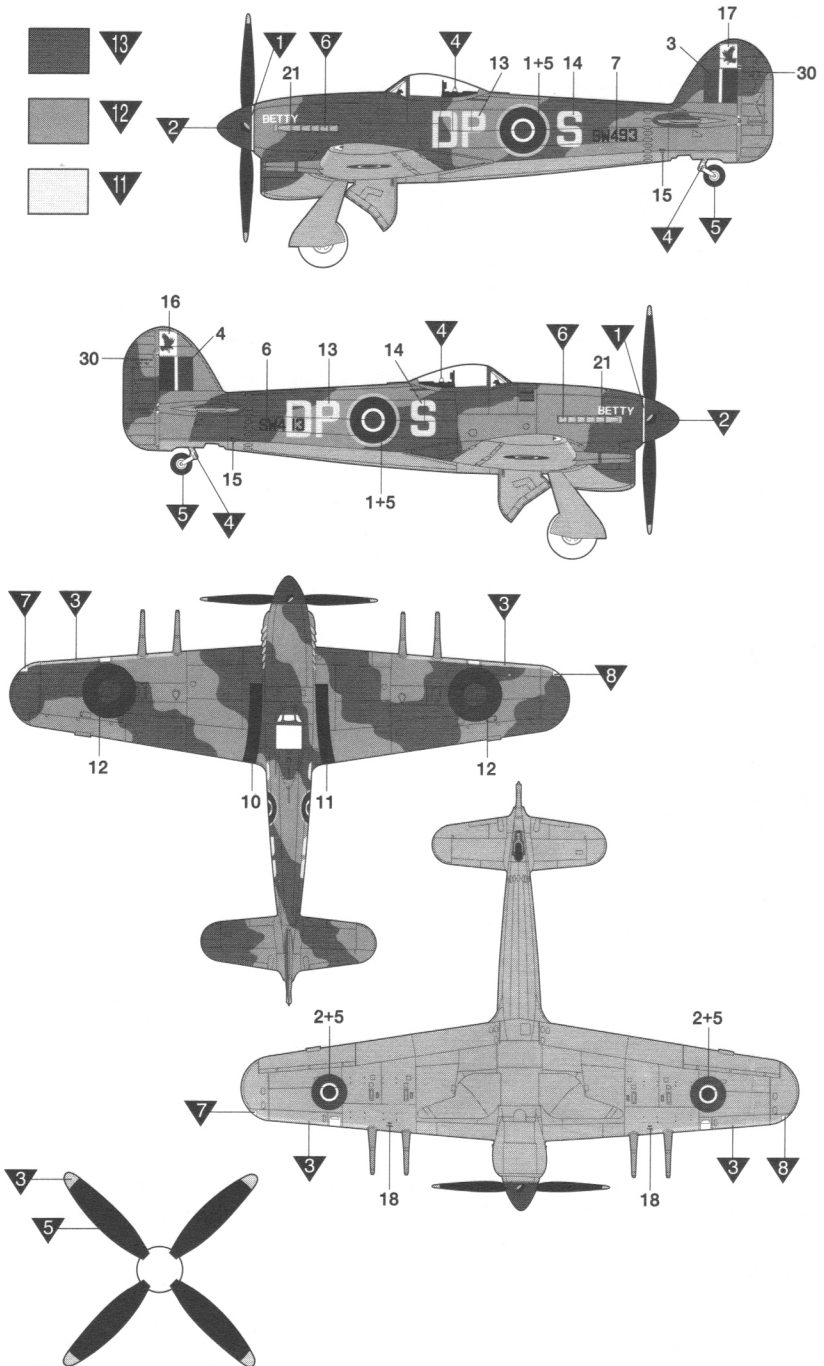

Parts Locating Diagram 부품도

A

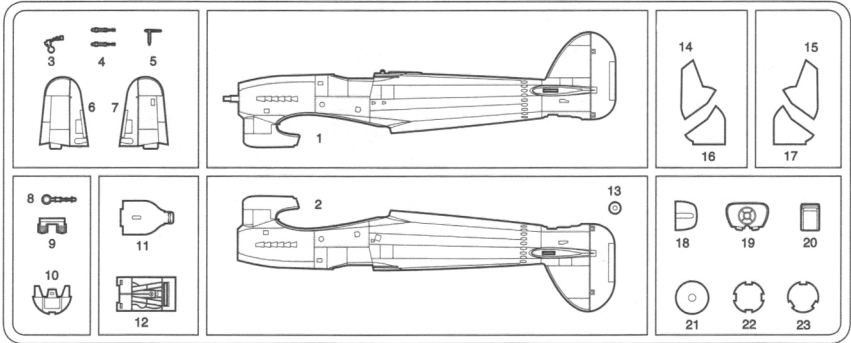

B

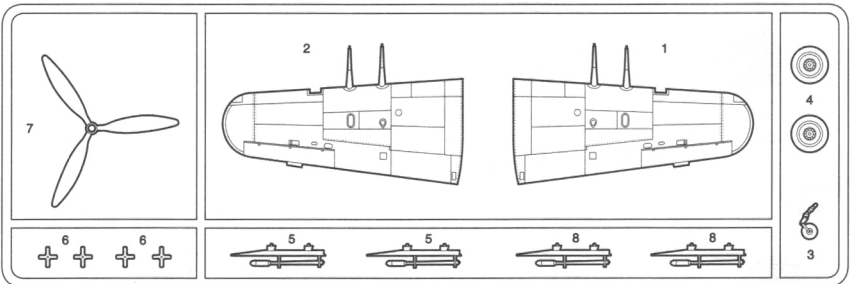

C

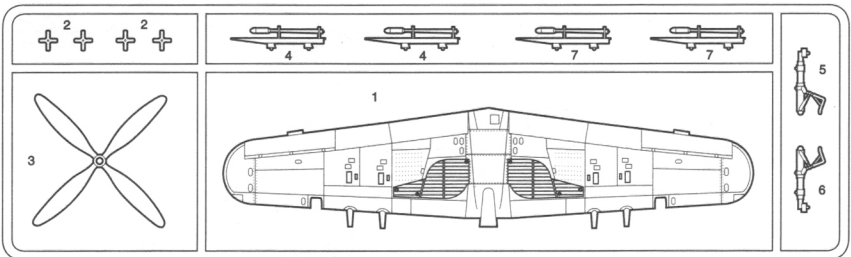

D

