

# PHANTOM P-51D MUSTANG

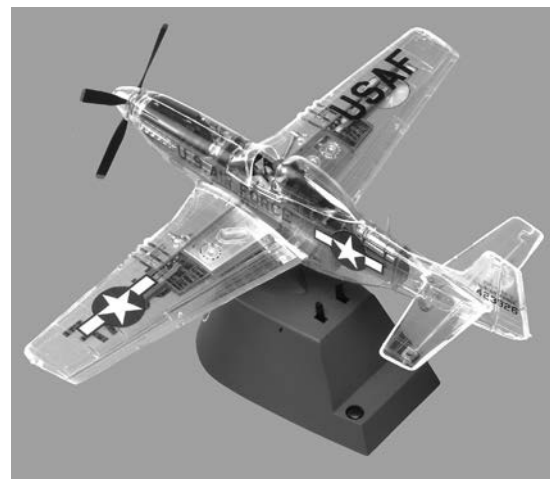
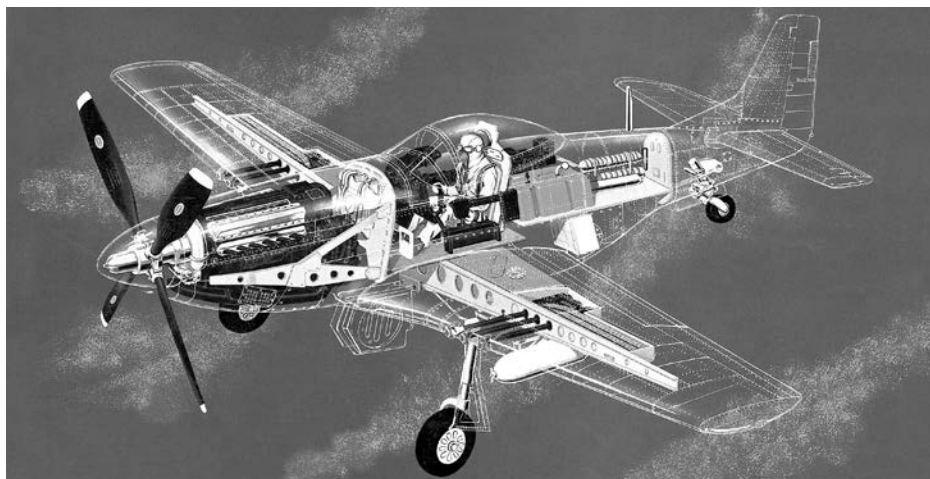

It is considered, by historians and aircraft experts alike, to be the best propeller driven fighter aircraft ever developed. The North American P-51 Mustang changed the air war over Germany during World War II. With the addition of disposable drop tanks, the P-51 could escort the bombers all the way to the target and back. The P-51 was such an effective fighter that it was even used in the Korean War as a ground attack weapon. The P-51 was originally developed in response to a purchase order from the British during World War II. It was discovered in the first flights, that more power was needed for it to be effective. Switching to a British V-12 engine transformed the P-51 into a magnificent fighter aircraft. It downed over 4,900 enemy aircraft during World War II, in every different theater of the war.

Il est considéré par les historiens et les experts en aviation comme le meilleur chasseur à hélice de tous les temps. Le Mustang P-51 nord-américain a changé la guerre aérienne dans le ciel d'Allemagne pendant la seconde guerre mondiale. En plus de ses réservoirs de carburant largables, le P-51 pouvait escorter les bombardiers jusqu'à leur cible puis en revenir. Le P-51 était un chasseur tellement efficace qu'il a même été utilisé dans la guerre de Corée comme arme d'attaque terrestre. Le P-51 a été développé à l'origine en réponse à une commande d'achat placée par les Britanniques pendant la seconde guerre mondiale. On a découvert lors des premiers vols qu'il avait besoin de plus de puissance pour être efficace. Un changement pour des moteurs britanniques V-12 a transformé le P-51 en un magnifique chasseur. Il a abattu plus de 4 900 ennemis pendant la seconde guerre mondiale, sur tous les théâtres de bataille.

Los historiadores y los expertos en aviones consideran que es el mejor avión de caza impulsado por hélice jamás desarrollado. El Mustang P-51 de Norteamérica cambió la guerra aérea sobre Alemania durante la Segunda Guerra Mundial. Con la adición de tanques cisternas desechables, el P-51 podía acompañar a los bombarderos en todo el camino hasta el objetivo y de regreso. El P-51 fue un avión de caza tan eficaz que incluso se utilizó en la Guerra de Corea como un arma de ataque en tierra. El P-51 fue desarrollado originalmente en respuesta a una orden de compra de los británicos durante la Segunda Guerra Mundial. Se descubrió en los primeros vuelos, que se necesitaba más potencia para que fuera eficaz. Al cambiar al motor V-12 británico, se transformó el P-51 en un magnífico avión de combate. Derribó 4.900 aviones enemigos durante la Segunda Guerra Mundial, en los diferentes escenarios de la guerra.

## READ THIS BEFORE YOU BEGIN

- \* Study the assembly drawings.
- \* Each plastic part is identified by a number.
- \* In the assembly drawings, some parts will be marked by a star  to indicate chrome plated plastic.
- \* For better paint and decal adhesion, wash the plastic parts in a mild detergent solution. Rinse and let air dry.
- \* Check the fit of each piece before cementing in place.
- \* Use only cement for polystyrene plastic.
- \* Scrape plating and paint from areas to be cemented.
- \* Allow paint to dry thoroughly before handling parts.
- \* Any unused parts may be discarded.

## LISEZ CECI AVANT DE COMMENCER

- \* Étudiez les plans d'assemblage.
- \* Chaque pièce de plastique est identifiée par un numéro.
- \* Dans les plans d'assemblage, certaines pièces seront marquées d'une étoile  pour indiquer des pièces en plastique plaquées chrome.
- \* Pour une meilleure adhésion de la peinture et de la décalcomanie, lavez les pièces en plastique dans une solution de détergent doux. Rincez et laissez sécher à l'air.
- \* Vérifiez l'ajustement de chaque pièce avant de la coller en place.
- \* Utilisez uniquement de la colle pour plastique au polystyrène.
- \* Grattez toute peinture et le placage sur les régions à coller.
- \* Laissez sécher la peinture complètement avant de manipuler des pièces.
- \* Toute pièce non-utilisée peut être jetée.

## LEA ESTO ANTES DE EMPEZAR

- \* Estudie los dibujos de ensamblaje.
- \* Cada parte plástica está identificada con un número.
- \* En los dibujos de ensamblaje, algunas partes aparecerán marcadas con una estrella  para indicar plástico enchapado en cromo.
- \* Para mejor adhesión de pintura y calcomanías, lave las partes plásticas en una solución de detergente suave. Enjuague y deje secar al aire.
- \* Verifique el encastrate de cada pieza antes de cementar en su lugar.
- \* Use sólo cemento para plástico de poliestireno.
- \* Raspe las placas y la pintura de las áreas a cementar.
- \* Deje secar la pintura totalmente antes de manipular las partes.
- \* Cualesquiera partes sin usar se pueden descartar.

## CUSTOMER SERVICE

If you have questions, comments or problems visit our website **revell.com** or write to us at:

**Revell Inc. Consumer Service**  
1850 Howard St. Unit A  
Elk Grove Village, IL 60007

Be sure to include this plan number (85006700200), part number, description and your return address and phone number.

## SERVICE À LA CLIENTÈLE

Pour toute question, problème ou commentaire, visitez-nous à l'adresse **revell.com** ou écrivez-nous à :

**Revell Inc. Consumer Service**  
1850 Howard St. Unit A  
Elk Grove Village, IL 60007

Assurez-vous d'inclure ce numéro de plan (85006700200), le numéro de pièce, une description ainsi que votre adresse de retour et numéro de téléphone.

## SERVICIO AL CLIENTE

Si tiene preguntas, comentarios o problemas, visite nuestro sitio web **revell.com** o escríbanos a:

**Revell Inc. Consumer Service**  
1850 Howard St. Unit A  
Elk Grove Village, IL 60007

Asegúrese de incluir el número de plano (85006700200), el número de parte, la descripción y su dirección y número de teléfono para responder.

<b>PAINT GUIDE</b> <i>This paint guide is provided to complete this kit as shown on the box.</i>	<b>GUIDE DE PEINTURE</b> <i>Ce guide de peinture est fourni pour compléter cet ensemble tel qu'indiqué sur l'emballage.</i>	<b>GUÍA DE PINTURA</b> <i>Esta guía de pintura se suministra para completar este equipo tal como se muestra en la caja.</i>
<b>A</b> Aluminum	Aluminium	Aluminio
<b>B</b> Brass	Laiton	Latón
<b>C</b> Dark Brown	Brun foncé	Marrón oscuro
<b>D</b> Dark Gray	Gris foncé	Gris oscuro
<b>E</b> Flat Black	Noir mat	Negro mate
<b>F</b> Flat White	Blanc mat	Blanco mate
<b>G</b> Flat Yellow	Jaune mat	Amarillo mate
<b>H</b> Flesh	Chair	Carne
<b>I</b> Insignia Red	Rouge emblème	Rojo insignia
<b>J</b> Interior Green	Vert intérieur	Verde interior
<b>K</b> Olive Drab	Gris vert	Gris oliva
<b>L</b> Semi Gloss Black	Noir satiné	Negro semibrillante
<b>M</b> Steel	Acier	Acero
<b>N</b> Tan	Havane	Marrón claro

<b>DECAL APPLICATION INSTRUCTIONS</b>
1. Cut desired decal from sheet.
2. Dip decal in water for a few seconds.
3. Place wet decal on paper towel.
4. Wait until decal is movable on paper backing.
5. Place decal in position on model, face up and slide backing away.
6. Press out air bubbles with a soft damp cloth.
7. Milkyness that may appear is for better decal adhesion and will dry clear. Wipe away any excess adhesive.
8. Do not touch decal until fully dry.
9. Allow the decals 48 hours to dry before applying clear coat.
10. Decals are compatible with setting solutions or solvents.

<b>INSTRUCTIONS POUR L'APPLICATION DE DÉCALCOMANIE</b>
1. Découpez la décalcomanie désirée sur la feuille.
2. Trempez la décalcomanie durant quelques secondes dans l'eau.
3. Placez la décalcomanie sur une serviette de papier.
4. Attendez jusqu'à ce que la décalcomanie puisse être retirée de l'endos en papier.
5. Placez la décalcomanie en position sur votre modèle, face vers le haut, et retirez l'endos.
6. Pressez pour évacuer les bulles d'air avec un chiffon doux humide.
7. La formation d'un voile blanchâtre qui pourrait apparaître sert à la meilleure adhésion de la décalcomanie et deviendra claire une fois séchée. Nettoyez tout excès d'adhésif.
8. Ne touchez pas la décalcomanie tant qu'elle ne sera pas entièrement séchée.
9. Laissez sécher la décalcomanie durant 48 heures avant d'appliquer un enduit protecteur.
10. Les décalcomanies sont compatibles avec les solutions de séchage et les solvants.

<b>INSTRUCCIONES DE APLICACIÓN DE CALCOMANÍAS</b>
1. Corte la calcomanía deseada de la lámina.
2. Sumerja la calcomanía en agua por unos segundos.
3. Coloque la calcomanía húmeda sobre una toalla de papel.
4. Espere hasta que la calcomanía se mueva en la lámina posterior de papel.
5. Coloque la calcomanía en posición sobre el modelo, con la cara hacia arriba y deslice la lámina posterior hasta quitarlo.
6. Presione para quitar las burbujas de aire con un trapo suave húmedo.
7. La lechosidad que puede aparecer es para una mejor adhesión de la calcomanía y se secará completamente. Limpie cualquier exceso de adhesivo.
8. No toque la calcomanía hasta que esté totalmente seca.
9. Deje secar las calcomanías 48 horas antes de aplicar "clear coat".
10. Las calcomanías son compatibles con las soluciones de fijación o los solventes.



\* REPEAT SEVERAL TIMES  
\* A RÉPÉTEZ PLUSIEURS FOIS  
\* REPITA VARIAS VECES



\* REPEAT PROCEDURE  
\* RÉPÉTEZ LA PROCÉDURE  
\* REPITA EL PROCEDIMIENTO



\* OPTIONAL PARTS  
\* PIÈCES OPTIONNELLES  
\* PARTES OPCIONALES



\* DECAL  
\* DÉCALCOMANIE  
\* CALCOMANÍA



\* ASSEMBLY CAUTION  
\* AVERTISSEMENT POUR L'ASSEMBLAGE  
\* PRECAUCIÓN DE ENSAMBLAJE



\* CEMENT TOGETHER  
\* COLLER ENSEMBLE  
\* CEMENTAR Y UNIR



\* REMOVE AND THROW AWAY  
\* RETIREZ ET JETER  
\* RETIRE Y DESCARTE



\* DO NOT CEMENT  
\* NE PAS COLLER  
\* NO CEMENTAR



\* OPEN HOLE  
\* LAISSEZ SÉCHER LES PIÈCES  
\* ABRA AGUJERO



\* LUBRICATE  
\* LUBRIFIER  
\* LUBRICAR



\* RUBBER BAND TOGETHER  
\* SERRER ENSEMBLE AVEC UNE BANDE ÉLASTIQUE  
\* UNA CON BANDA ELÁSTICA



\* STICKER DECAL  
\* DÉCALCOMANIE AUTOCOLLANTE  
\* CALCOMANÍA AUTOADHESIVA



\* WEIGHT  
\* POIDS  
\* PESO



\* TRIM OFF  
\* DÉCOUPEZ  
\* RECORTE



\* HEATED SCREWDRIVER END  
\* POINTE CHAUFFÉE DE TOURNEVIS  
\* EXTREMO DE DESTORNILLADOR CALENTADO

#	PART NAME	NOM DE PARTIE	NOMBRE DE PARTE
1	Mounting Plate	Plaque de montage	Placa de montaje
2	Motor Retainer	Retenue du moteur	Retenedor del motor
3	Battery Lock	Blocage de batterie	Bloqueador de la batería
4	Lock Pin	Goupille de blocage	Perno de bloqueo
5	Toggle	Cabillot	Pasador
6	Spreader	Séparateur	Esparcidor
7	Spreader Support	Support du séparateur	Soporte del esparcidor
8	Lt. Link	Lien gauche	Enlace izquierdo
9	Rt. Link	Lien droit	Enlace derecho
10	Base	Base	Base
11	Main Tire Inner	Intérieur du pneu principal	Parte interna del neumático principal
12	Main Tire Outer	Extérieur du pneu principal	Parte externa del neumático principal
13	Main Wheel	Roue principale	Rueda principal
14	Rt. Main Strut	Contrefiche principale droite	Puntal principal derecho
15	Lt. Main Strut	Contrefiche principale gauche	Puntal principal izquierdo
16	Axle Cap	Capuchon d'essieu	Tapa del eje
17	Strut Pivot	Pivot de contrefiche	Pivote del puntal
18	Slider	Coulisseau	Deslizador
19	Strut Link	Lien de contrefiche	Enlace del puntal
20	Rt. Inner Machine Gun	Mitrailleuse intérieure droite	Ametralladora interna derecha
21	Rt. Outer Machine Gun	Mitrailleuse extérieure droite	Ametralladora externa derecha
22	Lt. Inner Machine Gun	Mitrailleuse intérieure gauche	Ametralladora interna izquierda
23	Lt. Outer Machine Gun	Mitrailleuse extérieure gauche	Ametralladora externa izquierda
24	Rt. Ammo Box	Caisse droite à munitions	Caja de munición derecha
25	Lt. Ammo Box	Caisse gauche à munitions	Caja de munición izquierda
26	Rt. Rear Ammo Belt	Ceinture à munitions arrière droite	Correa de munición trasera derecha
27	Lt. Rear Ammo Belt	Ceinture à munitions arrière gauche	Correa de munición trasera izquierda
28	Lt. Front Ammo Belt	Ceinture à munitions avant gauche	Correa de munición delantera izquierda
29	Rt. Front Ammo Belt	Ceinture à munitions avant droite	Correa de munición delantera derecha
30	Rt. Bomb Inner Half	Moitié intérieure de bombe droite	Mitad interna de la bomba derecha
31	Lt. Bomb Inner Half	Moitié intérieure de bombe gauche	Mitad interna de la bomba izquierda
32	Rt. Bomb Outer Half	Moitié extérieure de bombe droite	Mitad externa de la bomba derecha
33	Lt. Bomb Outer Half	Moitié extérieure de bombe gauche	Mitad externa de la bomba izquierda
34	Lt. Bomb Fin	Empennage de bombe gauche	Aleta de la bomba izquierda
35	Rt. Bomb Fin	Empennage de bombe droite	Aleta de la bomba derecha
36	Propeller	Hélice	Hélice
37	Spinner Back	Arrière du capot d'hélice	Parte trasera del disco giratorio
38	Spinner	Capot d'hélice	Disco giratorio
39	Rt. Engine Half	Moitié droite du moteur	Mitad derecha del motor
40	Lt. Engine Half	Moitié gauche du moteur	Mitad izquierda del motor
41	Oil Tank Bottom	Dessous du réservoir d'huile	Parte inferior del tanque de aceite
42	Oil Tank Top	Dessus du réservoir d'huile	Parte superior del tanque de aceite
43	Firewall	Mur coupe-feu	Cortafuego
44	Governor	Gouverneur	Regulador

#	PART NAME	NOM DE PARTIE	NOMBRE DE PARTE
45	Engine Front	Avant du moteur	Frente del motor
46	Lt. Rocker Cover	Cache-culbuteurs gauche	Tapa de balancines izquierda
47	Rt. Rocker Cover	Cache-culbuteurs droit	Tapa de balancines derecha
48	Lt. Engine Support	Support gauche de moteur	Soporte del motor izquierdo
49	Rt. Engine Support	Support droit de moteur	Soporte del motor derecho
50	Lt. Cockpit Panel	Panneau gauche du poste de pilotage	Panel de cabina izquierdo
51	Bomb Release	Largage de bombe	Lanzamiento de bomba
52	Floorboard	Panneau de plancher	Tablero del piso
53	Seat	Siège	Asiento
54	Armor Plate	Blindage	Plancha de blindaje
55	Rudder Pedals	Pédales de direction	Pedales de timón
56	Control Stick	Manche de commande	Palanca de control
57	Gun Sight	Mire de canon	La vista arma
58	Instrument Panel	Panneau d'instruments	Panel de instrumentos
59	Oxygen Hose	Boyau d'oxygène	Manguera de oxígeno
60	Rt. Cockpit Panel	Panneau droit du poste de pilotage	Panel de cabina derecho
61	Canopy Guide	Guide de verrière	Guía de dosel
62	Canopy	Verrière	Dosel
63	Retainer	Retenue	Retenedor
64	Rt. Radio Half	Moitié droite du radio	Mitad del radio derecho
65	Lt. Radio Half	Moitié gauche du radio	Mitad del radio izquierdo
66	Radio Support	Support de radio	Soporte del radio
67	Oil Cooler Front	Devant du refroidisseur d'huile	Parte delantera del refrigerador de aceite
68	Oil Cooler Back	Arrière du refroidisseur d'huile	Parte trasera del refrigerador de aceite
69	Radiator Front	Devant du radiateur	Frente del radiador
70	Radiator Back	Arrière du radiateur	Parte trasera del radiador
71	Fuel Filler	Remplissage de réservoir	Llenador de tanque de combustible
72	Fuel Gauge	Jauge à carburant	Indicador de combustible
73	Fuel Tank	Réservoir de carburant	Tanque de combustible
74	Fuel Tank Support	Support de réservoir de carburant	Soporte del tanque de combustible
75	Auxiliary Oxygen Tank	Réservoir auxiliaire d'oxygène	Tanque de oxígeno auxiliar
76	Lt. Oxygen Tank Half	Moitié gauche du réservoir d'oxygène	Mitad del tanque de oxígeno izquierdo
77	Rt. Oxygen Tank Half	Moitié droite du réservoir d'oxygène	Mitad del tanque de oxígeno derecho
78	Stabilizer Top	Haut du stabilisateur	Parte superior del estabilizador
79	Stabilizer Bottom	Dessous du stabilisateur	Parte inferior del estabilizador
80	Gear	Engrenage	Engranaje
81	Gear	Engrenage	Engranaje
82	Gear Cap	Couvercle de l'engrenage	Tapa del engranaje
83	Wing Bottom	Dessous de l'aile	Parte inferior del ala
84	Base Column	Colonne de base	Columna de base
85L	Lt. Connector Rod	Tige de raccord gauche	Varilla de conector izquierda
85R	Rt. Connector Rod	Tige de raccord droite	Varilla de conector derecha
86	Driveshaft	Ligne d'arbre	Eje de transmisión
87	Push Button	Bouton poussoir	Botón de presión

#	PART NAME	NOM DE PARTIE	NOMBRE DE PARTE
88	Switch Plate	Plaque de commutateur	Placa de interruptor
89	Fuel Tank Bottom	Dessous du réservoir de carburant	Parte inferior del tanque de combustible
90	Rt. Pivot Arm	Bras de pivot droit	Brazo del pivote derecho
91	Lt. Pivot Arm	Bras de pivot gauche	Brazo del pivote izquierdo
92	Cam	Came	Leva
93	Rt. Bearing Plate	Limbe azimuthal droit	Plato de rodamiento derecho
94	Lt. Bearing Plate	Limbe azimuthal gauche	Plato de rodamiento izquierdo
95	Fuel Tank Top	Dessus du réservoir de carburant	Parte superior del tanque de combustible
96	Wing Spar	Longeron d'aile	Refuerzo de ala
97	Tail Wheel Rear Bulkhead	Cloison arrière de roue de queue	Mamparo trasero de la rueda trasera
98	Tail Wheel Front Bulkhead	Cloison avant de roue de queue	Mamparo delantero de la rueda trasera
99	Rt. Fuselage	Fuselage droit	Fuselaje derecho
100	Lt. Fuselage	Fuselage gauche	Fuselaje izquierdo
101	Rt. Tail Wheel Door	Porte de roue de queue droite	Puerta derecha de la rueda trasera
102	Lt. Tail Wheel Door	Porte de roue de queue gauche	Puerta izquierda de la rueda trasera
103	Tail Wheel	Roue arrière	Rueda trasera
104	Tail Wheel Actuator	Actuateur de roue de queue	Actuador de la rueda trasera
105	Antenna	Antenne	Antena
106	Throttle	Manette des gaz	Mariposa del carburador
107	Cam Rod Connector	Connecteur de tige de came	Conector de varilla de leva
108	Cam Rod	Tige de came	Varilla de leva
109	Bomb Release Pin	Goupille de dégagement de bombe	Pasador de lanzamiento de bomba
110	Bomb Trip Arm	Bras de déplacement de bombe	Brazo en movimiento una bomba
111	Rt. Bell Crank	Guignol droit	Manivela de alarma derecha
112	Lt. Bell Crank	Guignol gauche	Manivela de alarma izquierda
113	Rt. Strut Cover	Couvercle droit de contrefiche	Cubierta de puntal derecho
114	Lt. Strut Cover	Couvercle gauche de contrefiche	Cubierta de puntal izquierdo
115	Pivot Plate	Plaque de pivot	Placa del pivote
116	Lt. Main Wheel Door	Porte de roue principale gauche	Puerta izquierda de la rueda principal
117	Rt. Main Wheel Door	Porte de roue principale droite	Puerta derecha de la rueda principal
118	Lt. Wing Top	Dessus de l'aile gauche	Parte superior del ala izquierda
119	Rt. Wing Top	Dessus de l'aile droite	Parte posterior del ala derecha
120	Cowling	Capotage	Capota
121	Pilot	Pilote	Piloto
122	Rt. Pilot Arm	Bras droit du pilote	Brazo del piloto derecho
123	Lt. Pilot Arm	Bras gauche du pilote	Brazo del piloto izquierdo
124	Windscreen	Pare-brise	Parabrisas
125	Air Scoop	Buse d'admission d'air	Admisión de aire
126	Pitot Tube	Tube pitot	Tubo de pitot
--	Battery Contact	Contact de la batterie	Contacto de batería
--	Coil Spring	Ressort en spirale	Muelles helicoidales
--	Electric Motor	Moteur électrique	Motor eléctrico
--	Hairpin Spring	Ressort à arc	Resorte de horquilla
--	Metal Screw	Vis à métaux	Tornillo de metal
--	Nylon Gear	Engrenage en nylon	Engranaje de nilón
--	Sponge	Éponge	Esponja
--	Wire	Fil	Cable

## READ THIS FIRST

### USE OF CEMENT

Do not use too much cement to join parts. All plastic cements contain solvents that attack and dissolve the plastic forming a weld between the parts. If too much cement is used, it will noticeably disturb the transparency of the clear parts and may also soften and distort the plastic. Before cementing any part in place, check to see that it fits perfectly and that moving parts operate freely. Use the tips of a toothpick to apply cement sparingly. Do not get cement near moving parts.

### WIRE INSULATION

When stripping the insulation off of wire for electrical hookups, measure the amount to be stripped off with a ruler, and mark the insulation with a pen or pencil. Then cut lightly through the insulation all around using a knife, taking care not to cut the wire. Then pull the insulation off of the wire. Finally twist the wire strands together so they don't become frayed.

### A WORD OF CAUTION

The Phantom Mustang has many remotely operated moving parts and many components inside of the model. Since the model cannot be readily taken apart to remedy malfunctions, it is very important that assembly is done in precisely the manner described in the instructions. Also, when your model is completed, NEVER operate the landing gear unless the base of the model is flat on the table. If the model is tipped, the wheel well doors may partially close and cause retracting landing struts to break off.

---

### UTILISATION DE CIMENT

Ne pas utiliser trop de ciment pour unir les pièces. Tous les ciments plastiques contiennent des solvants qui attaquent et dessoudent la matière plastique formant une soudure entre les pièces. Si trop de ciment est utilisé, il perturbera notablement la transparence des pièces claires et peut également se ramollir et déformer la matière plastique. Avant de cimenter une partie en place, vérifiez qu'elle s'adapte parfaitement et que les pièces mobiles fonctionnent librement. Utilisez les points d'un cure-dent pour appliquer de la colle parcimonieusement. Ne pas permettre le ciment de venir près des pièces en mouvement.

### ISOLATION DE FILS

Lorsque vous dénudez le fil pour les raccordements électriques, veuillez mesurer la quantité à être dénudée avec une règle et marquez l'isolation avec un stylo ou un crayon. Ensuite, coupez légèrement à travers l'isolant tout autour avec l'aide d'un couteau, en prenant soin de ne pas couper le fil. Ensuite, tirez l'isolation hors du fil. Enfin, veuillez tordre les brins de fil ensemble afin qu'ils ne deviennent pas effilochés.

### APPEL À LA PRUDENCE

Le Phantom Mustang a beaucoup de pièces mobiles exploitées à distance et de nombreux composants à l'intérieur du modèle. Étant donné que le modèle ne peut pas être facilement démonté pour remédier les défaillances, il est très important que l'assemblage se fasse exactement de la manière décrite dans les instructions. Aussi, lorsque votre modèle est terminé, NE JAMAIS utiliser le train d'atterrissage à moins que la base du modèle soit à plat sur la table. Si le modèle est basculé, les portes de logement de train peuvent fermer partiellement et provoquer le train d'atterrissage de rentré de rompre.

---

### USO DEL PEGAMENTO

No utilice demasiado pegamento para unir las piezas. Todos los pegamentos plásticos contienen disolventes que atacan y disuelven el plástico formando una soldadura entre las piezas. Si se utiliza demasiado pegamento, afectará notablemente a la transparencia de las piezas claras y también puede ablandar y distorsionar el plástico. Antes de pegar cualquier pieza en su sitio, compruebe que se ajusta perfectamente y que las piezas móviles funcionan libremente. Utilice la punta de un palillo para aplicar el pegamento con moderación. No aplique pegamento cerca de las piezas móviles.

### AISLAMIENTO DE LOS CABLES

Cuando quite el aislamiento del cable para realizar las conexiones eléctricas, mida la cantidad que va a pelar con una regla, y marque el aislamiento con un lápiz o un bolígrafo. Luego corte ligeramente a través del aislamiento en alrededor con un cuchillo, teniendo cuidado de no cortar el cable. Luego saque el aislamiento del cable. Por último gire los hilos del cable para que no se deshilachen.

### UNA PALABRA DE PRECAUCIÓN

El Phantom Mustang tiene muchas piezas móviles operadas remotamente y muchos componentes dentro del modelo. Debido a que el modelo no se puede separar para reparar las fallas, es muy importante que el ensamblaje se realice de manera precisa en la forma que se describe en las instrucciones. Además, cuando el modelo está completado, NUNCA opere el tren de aterrizaje a menos que la base del modelo esté plana sobre la mesa. Si el modelo está inclinado, las puertas del compartimiento de las ruedas se pueden cerrar parcialmente y causar la rotura de los montantes del tren de aterrizaje retráctil.

**2**

Carefully study assembly drawings.

Étudier attentivement les dessins d'assemblage

Estudie cuidadosamente los planos del ensamblaje.

**RED**  
ROUGE  
ROJO



**BLUE**  
BLEU  
AZUL

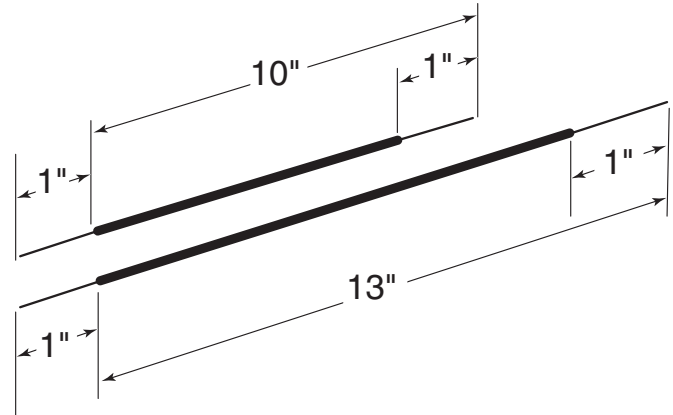
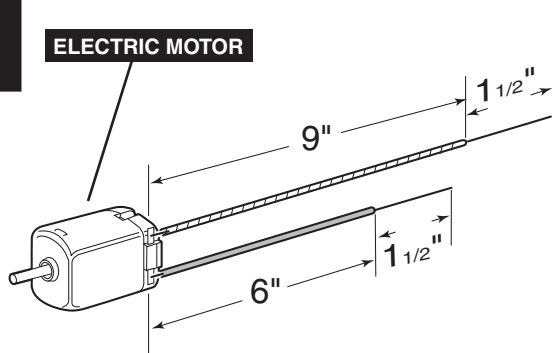

**BLACK**  
NOIR  
NEGRO

**3**

Cut wires to length and strip insulation off as shown.

Coupez les fils à la longueur nécessaire et dénudez les fils comme illustrés.

Corte los cables a la longitud y pele el aislamiento como se muestra

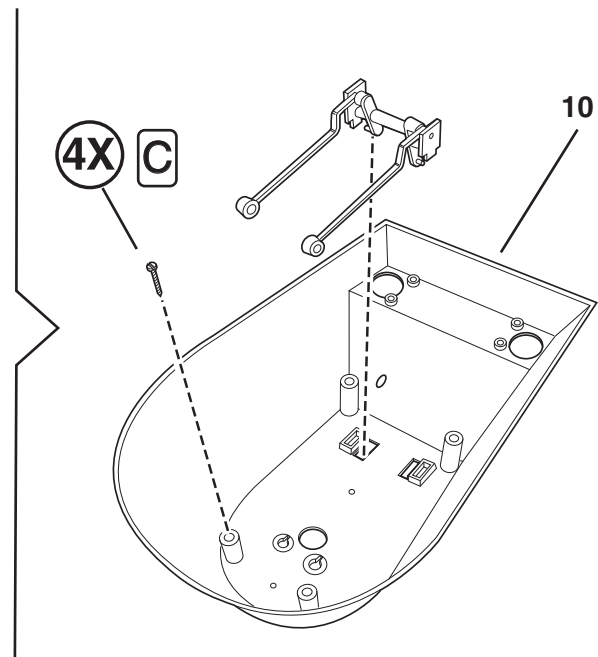
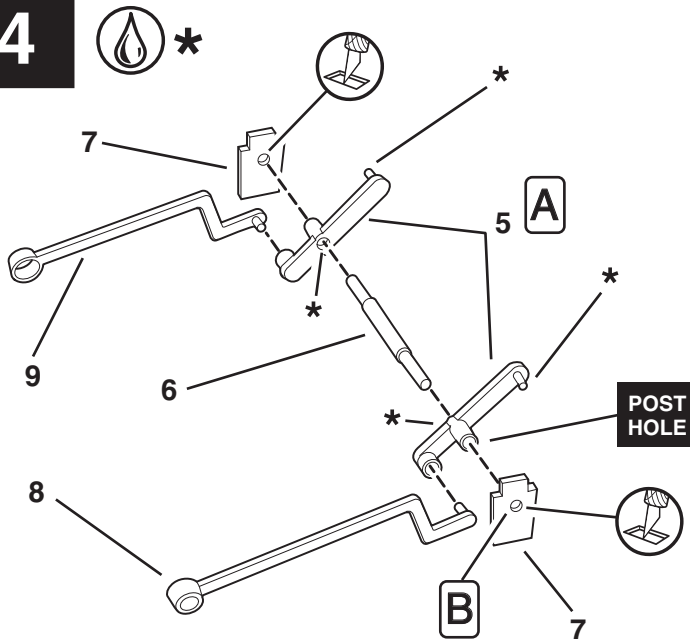
**4**

**A.** Use the tip of a toothpick to apply a thin film of lubricant into both holes in each part 5.

**B.** Carefully apply cement only to the outside of part 7 to allow the assembly to move freely.

**C.** Carefully turn a screw into each post hole to cut threads into the plastic. Then remove screw.

**A.** Utilisez la pointe d'un cure-dent pour appliquer une mince couche de lubrifiant dans les deux trous dans chaque partie 5.

**B.** Appliquez soigneusement le ciment seulement à l'extérieur de la partie 7 pour permettre au montage de se déplacer librement.

**C.** Tournez délicatement une vis dans chaque trou de poteau pour couper les filets dans le plastique. Ensuite, retirez la vis.

**A.** Utilice la punta de un palillo para aplicar una capa delgada de lubricante en los dos agujeros en cada pieza 5.

**B.** Aplique con cuidado el pegamento sólo en el lado exterior de la pieza 7 para permitir que el ensamblaje pueda moverse libremente.

**C.** Gire con cuidado un tornillo en cada orificio del poste para cortar las roscas en el plástico. Luego quite el tornillo.

# 5

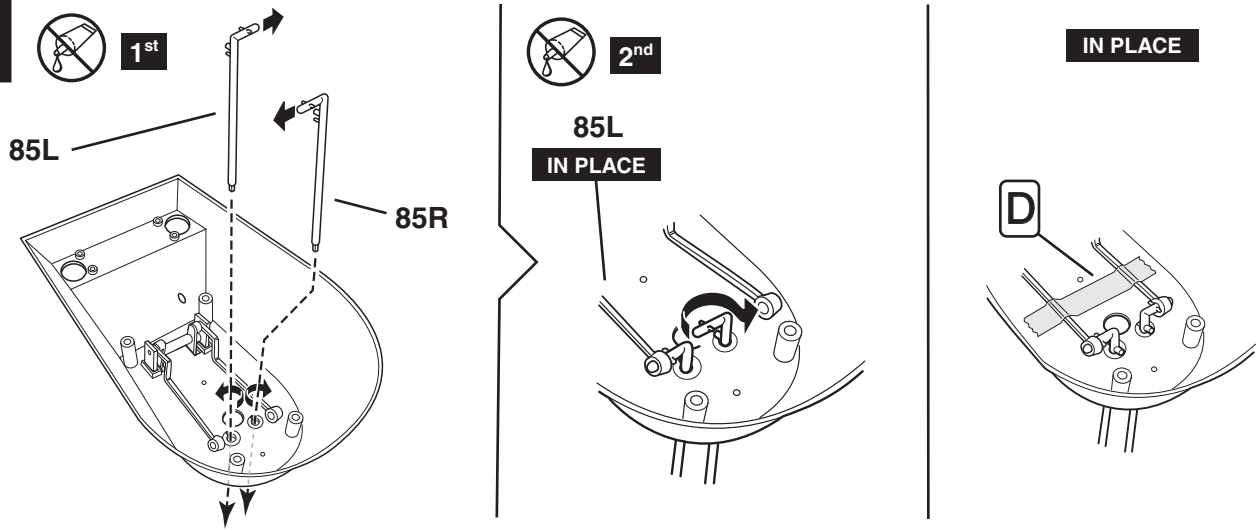

# 6

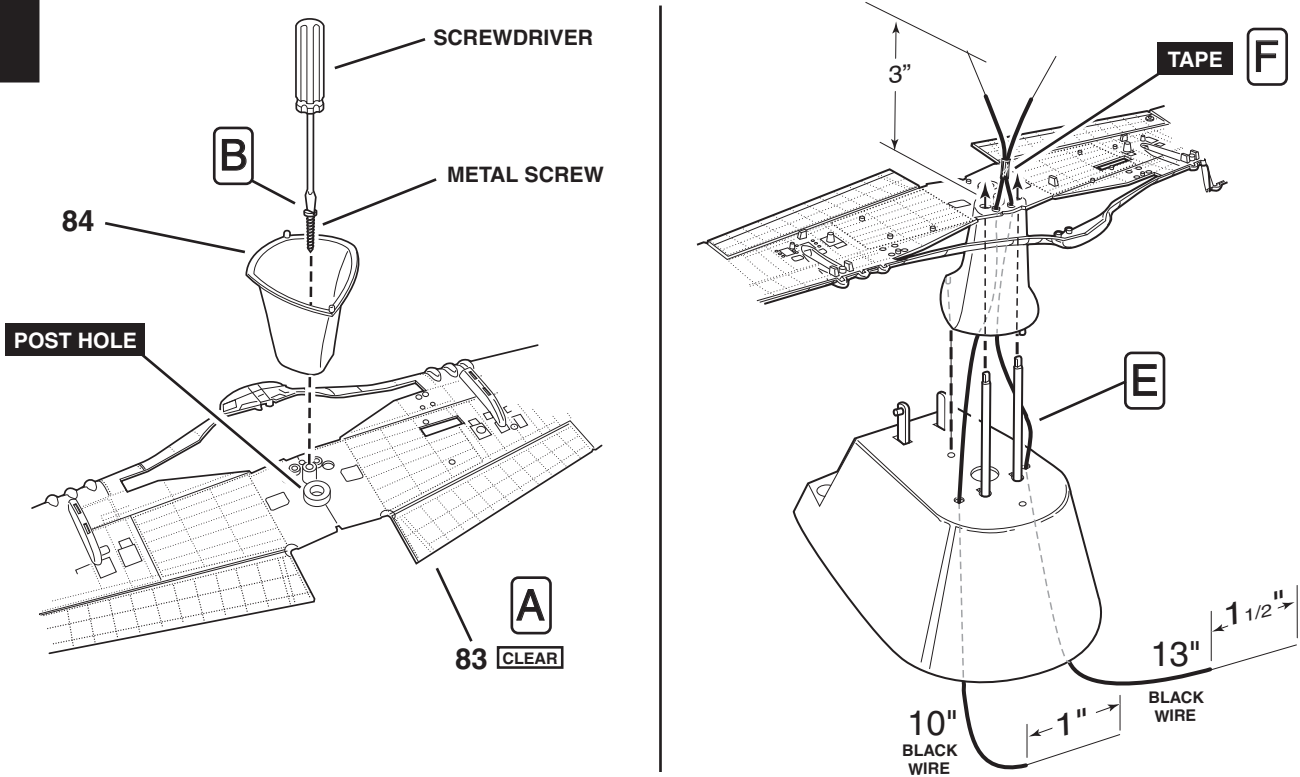

**A.** Carefully turn a screw into post hole in center of part 83 to cut threads into the plastic. Then remove screw.

**B.** Temporarily fasten screw to screwdriver with a small piece of tape to help guide screw into the hole.

**C.** Make sure all holes line-up. Carefully tighten screw snug, but not so much that the plastic cracks.

**D.** Remove tape after assembly.

**E.** Insert part 85L and 85R into holes and feed wires through holes as shown.

**F.** Use tape to hold the two wires together after assembly.

**A.** Tournez délicatement une vis dans le trou de poteau au centre de la pièce 83 pour couper les filets dans le plastique. Ensuite, retirez la vis.

**B.** Fixez temporairement la vis au tournevis avec un petit morceau de ruban adhésif pour aider la vis de guidage dans le trou.

**C.** Veillez à ce que tous les trous s'alignent. Serrez bien la vis avec précaution, mais pas trop afin de prévenir des fissures dans le plastique.

**D.** Retirez le ruban après le montage.

**E.** Insérez la partie 85L et 85R dans les trous et alimentez les fils à travers les trous comme indiqué.

**F.** Utilisez le ruban adhésif pour maintenir les deux fils ensemble après l'assemblage.

**A.** Gire con cuidado un tornillo en el orificio del poste en el centro de la pieza 83 para cortar las roscas en el plástico. Luego quite el tornillo.

**B.** Fije temporalmente el tornillo con un destornillador con un trozo pequeño de cinta adhesiva para ayudar a guiar el tornillo en el orificio.

**C.** Asegúrese de que todos los orificios queden alineados. Apriete el tornillo cuidadosamente, pero no tanto como para que el plástico se agriete.

**D.** Quite la cinta adhesiva después del montaje.

**E.** Inserte las piezas 85L y 85R en los orificios y los cables a través de los orificios, como se muestra.

**F.** Use cinta adhesiva para sostener los dos cables juntos después del ensamblaje.



7

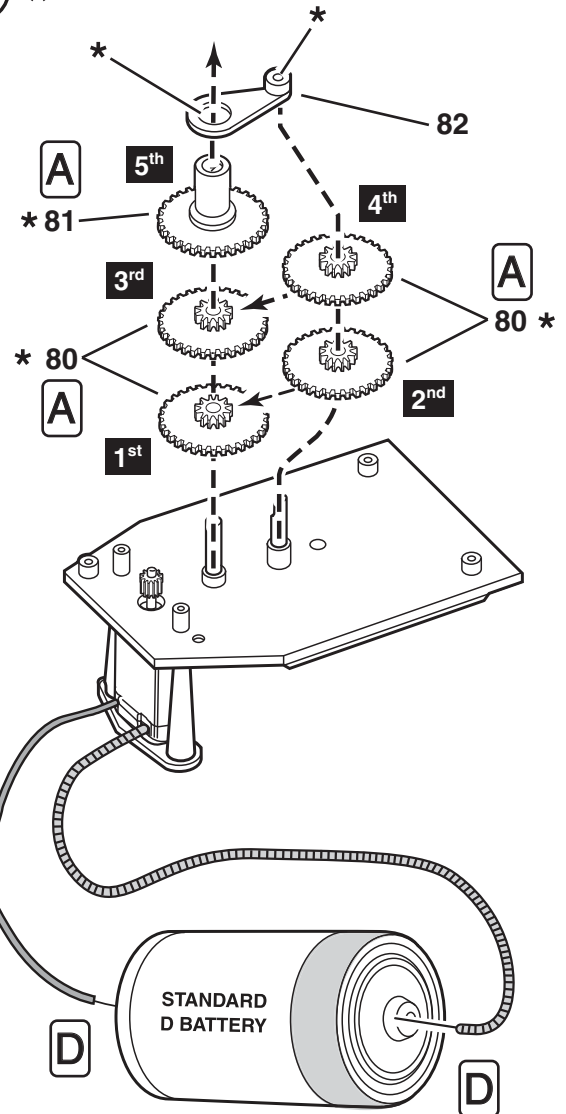
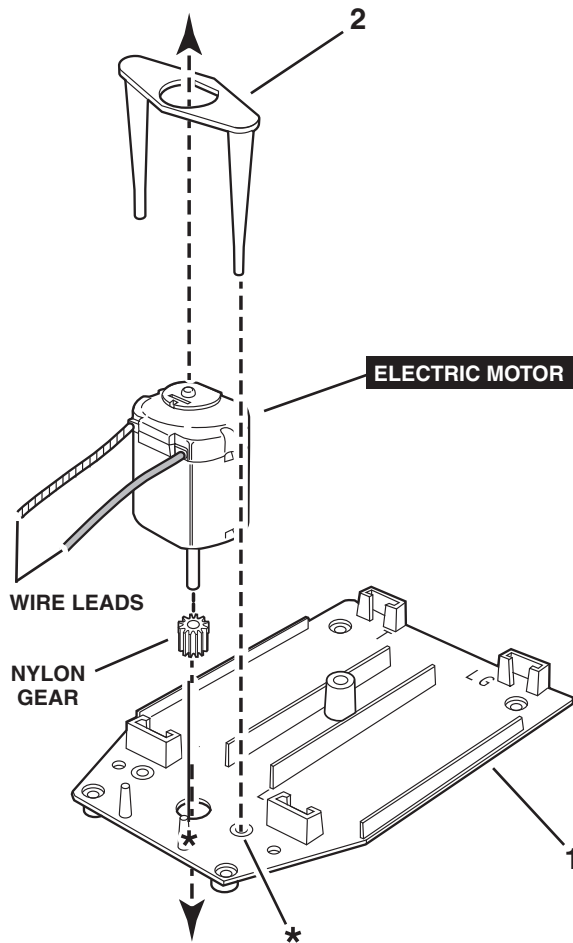

**Note: 1.5v batteries not included**

**Remarque: Les batteries de 1.5v ne sont pas incluses**

**Nota: Las baterías de 1.5v no están incluidas**

**A.** Carefully trim any excess plastic from teeth on part 80 and 81 before assembly.

**B.** Apply a thin film of lubricant on each gear tooth for quiet, smooth operation.

**C.** Apply cement to inside of hole on part 2 and let set for one hour.

**D.** Touch ends of wire leads to opposite ends of a fresh battery to check gear operation.

**E.** If motor does not run, turn the nylon gear and touch wire leads to the battery again.

**F.** Allow the motor to run for about five minutes to "break in" the gear assembly.

**A.** Coupez avec précaution l'excédent de plastique des dents sur les pièces 80 et 81 avant l'assemblage.

**B.** Appliquez une fine pellicule de lubrifiant sur chaque dent d'engrenage pour un fonctionnement silencieux et en douceur.

**C.** Appliquez la colle à l'intérieur du trou sur la pièce 82 et laissez prendre sa prise pendant une heure.

**D.** Touchez les extrémités des fils conducteurs aux extrémités opposées d'une nouvelle batterie pour vérifier le fonctionnement de l'engrenage.

**E.** Si le moteur ne fonctionne pas, tournez la roue dentée en nylon et mettez en contact à nouveau le fil à la batterie.

**F.** Laissez le moteur tourner pendant environ cinq minutes pour « roder » le montage d'engrenage.

**A.** Recorte con cuidado el exceso de plástico de los dientes en las piezas 80 y 81 antes del ensamblaje.

**B.** Aplique una capa delgada de lubricante en cada diente de engranaje para una operación suave y silenciosa.

**C.** Aplique pegamento en el interior del orificio en la pieza 82 y déjelo reposar durante una hora.

**D.** Toque los extremos de los cables a los extremos opuestos de una batería nueva para comprobar el funcionamiento del engranaje.

**E.** Si el motor no funciona, gire el engranaje de nailon y toque los cables con la batería de nuevo.

**F.** Permita que el motor funcione durante unos cinco minutos para "activar" el ensamblaje del engranaje.

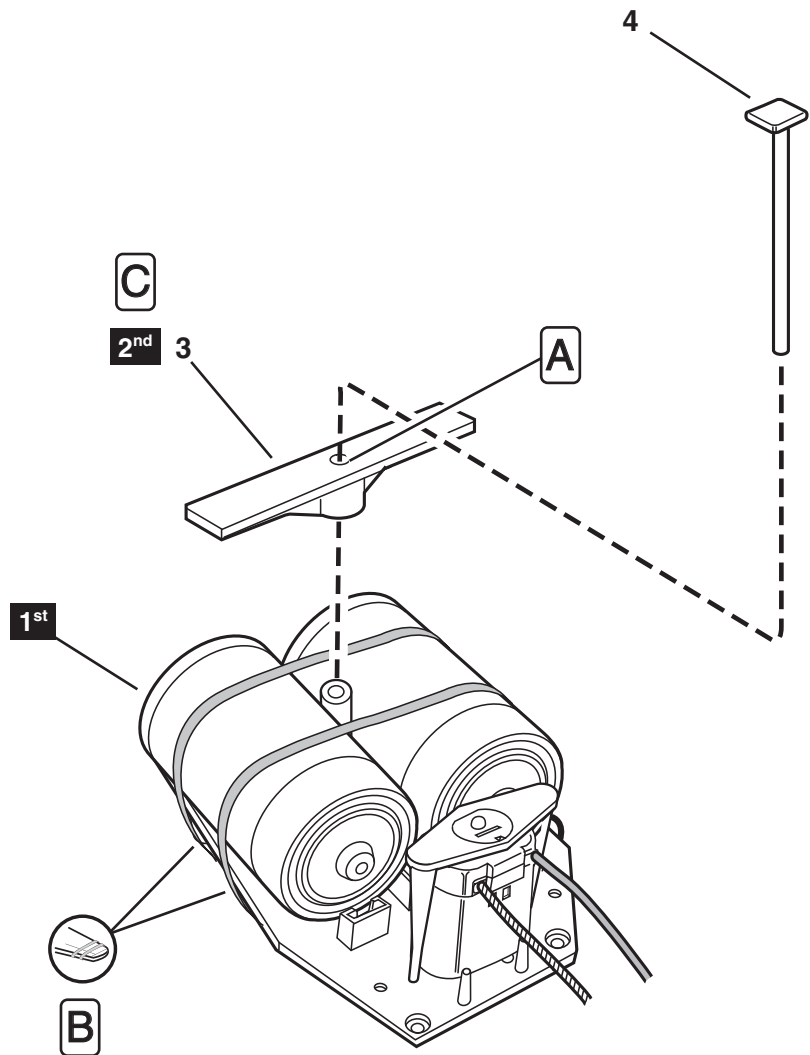
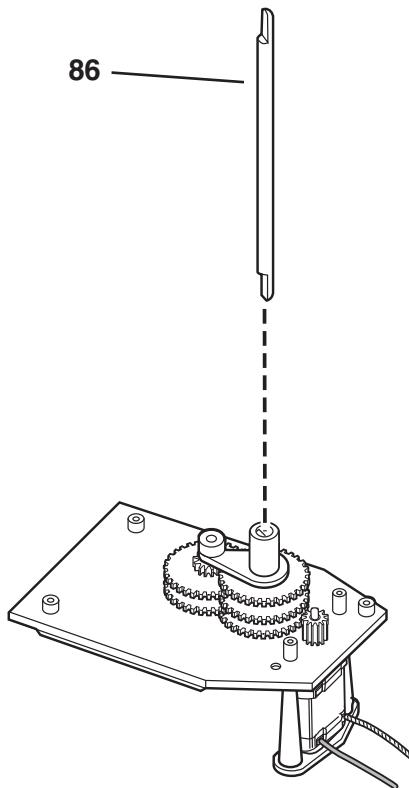

**A.** Carefully apply a small amount of glue using the tip of a toothpick into locating hole for part 4.

**B.** Temporarily install two batteries and hold in place with rubber bands as shown.

**C.** Place part 3 over batteries and carefully press part 4 into the hole.

**D.** Be sure cement is completely dry. If cement is not dry, batteries will fall out of assembly.

**E.** Remove batteries and set aside for later installation.

**A.** Appliquez soigneusement une petite quantité de colle en utilisant la pointe d'un cure-dent dans l'alésage de logement pour la pièce 4.

**B.** Installez temporairement deux batteries et maintenez-les en place avec des bandes de caoutchouc comme indiqué.

**C.** Placez la pièce 3 sur les batteries et appuyez délicatement sur la pièce 4 dans le trou.

**D.** Veillez à ce que le ciment soit complètement sec. Si le ciment n'est pas sec, les batteries tombent du montage.

**E.** Retirez les batteries et mettez de côté pour une installation ultérieure.

**A.** Aplique con cuidado una pequeña cantidad de pegamento con la punta de un palillo en el orificio de la pieza 4.

**B.** Instale temporalmente dos baterías y manténgalas en su lugar con las bandas de goma como se muestra.

**C.** Coloque la pieza 3 sobre las baterías y presione con cuidado la pieza 4 en el orificio.

**D.** Asegúrese que el pegamento está completamente seco. Si el pegamento no está seco, las baterías se caerán del ensamblaje.

**E.** Retire las baterías y déjelas a un lado para su posterior instalación.

9

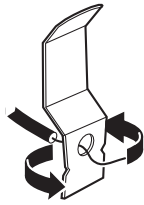

1<sup>st</sup>



2<sup>nd</sup>

A

B

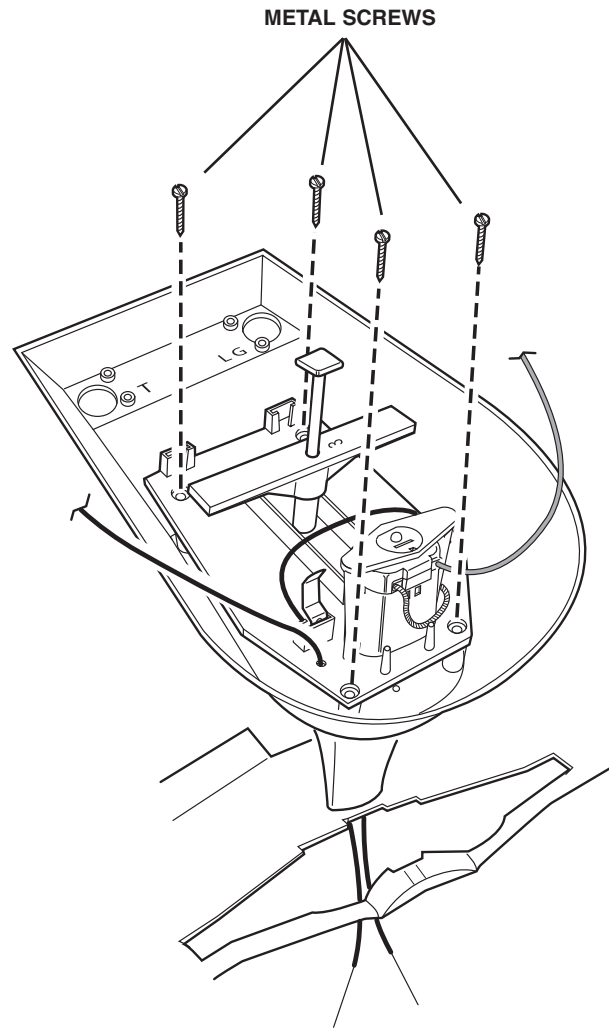
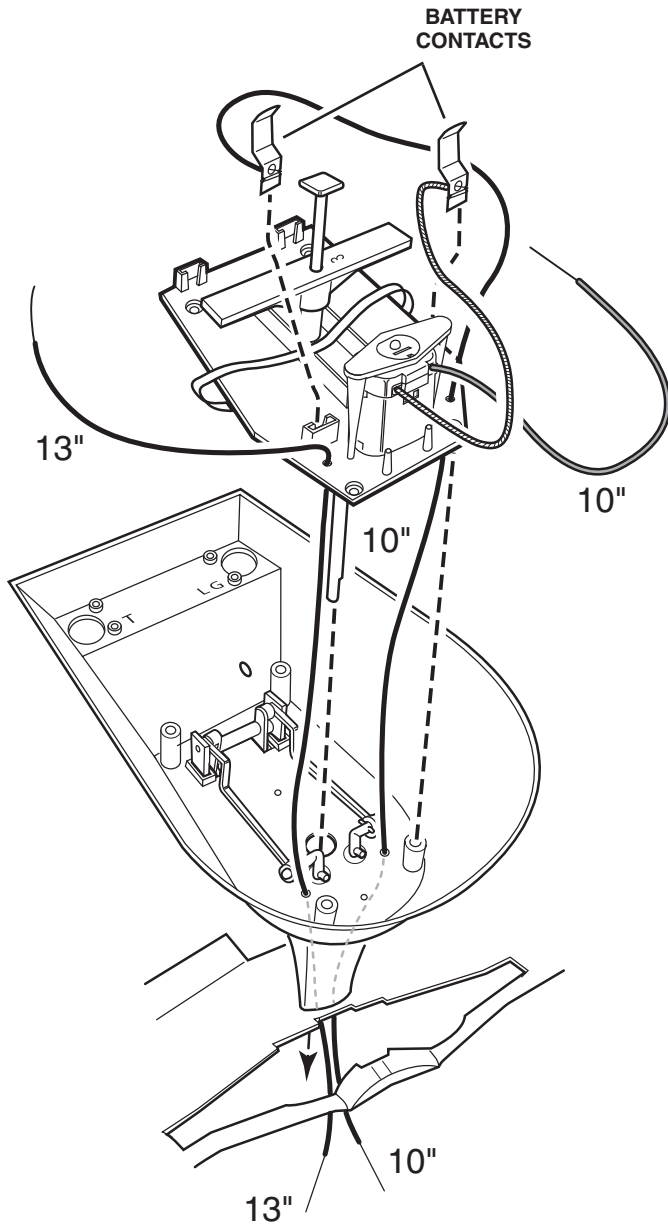

**A.** Feed wires through holes in the battery contacts and twist tightly.  
**B.** Carefully tighten screws snug, but not so much that the plastic cracks.

**A.** Passez les câbles à travers les trous dans les contacts de la batterie et tournez bien.  
**B.** Serrez bien les vis avec précaution, mais pas trop afin de prévenir des fissures dans le plastique

**A.** Pase los cables a través de los agujeros en los contactos de la batería y gire firmemente.  
**B.** Apriete los tornillos cuidadosamente, pero no tanto como para que el plástico se agriete.



Cut wires to length and strip insulation off as shown.

Coupez les fils à la longueur nécessaire et dénudez les fils comme illustrés.

Corte los cables a la longitud y pele el aislamiento como se muestra.

- Carefully study assembly drawing
- Étudier attentivement les dessins d'assemblage
- Estudie cuidadosamente los planos del ensamblaje

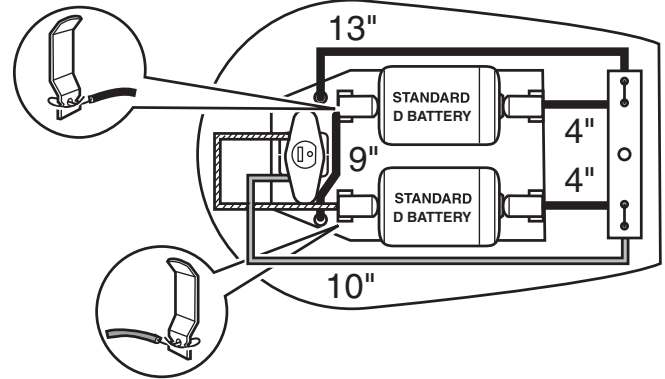

1<sup>st</sup>

SPONGES

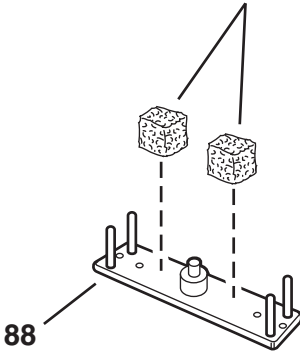

2<sup>nd</sup>

C

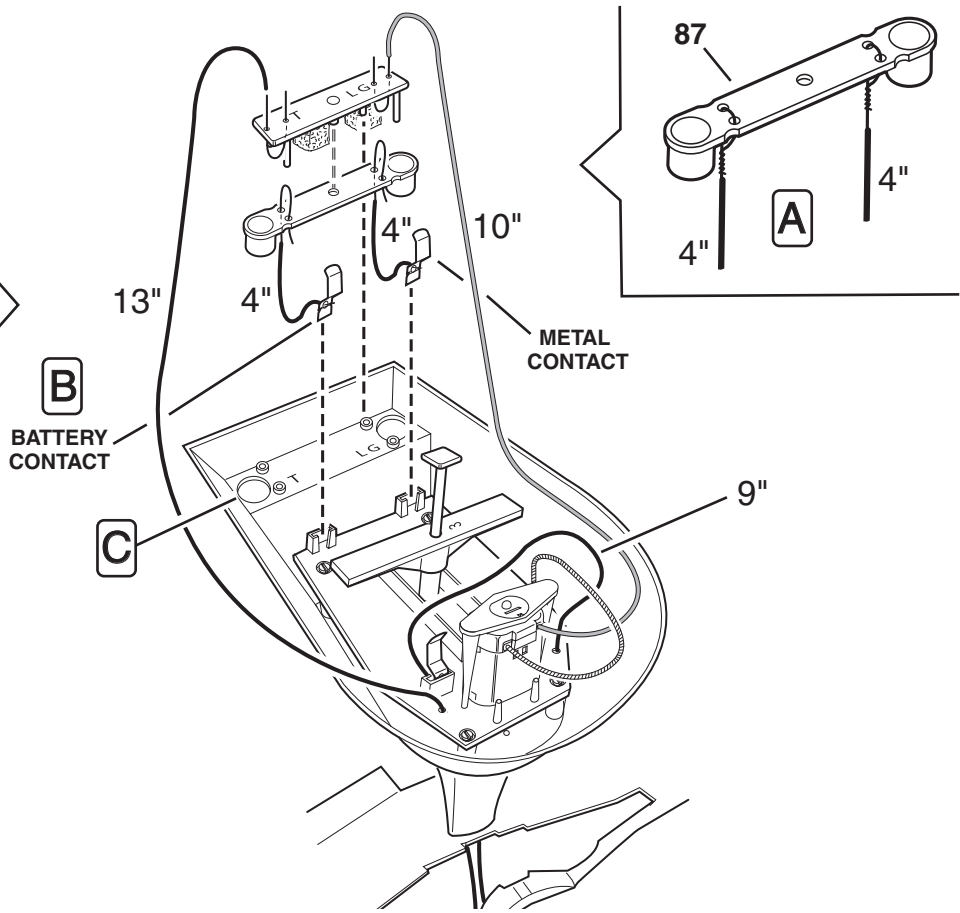
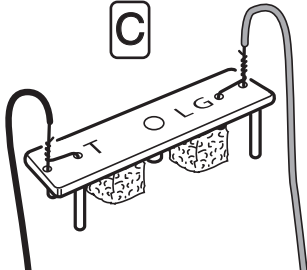

**A.** Feed wires through holes in part 87 and 88 as shown and twist tightly.

**B.** Feed wires through holes in the battery contacts and twist tightly.

**C.** Be sure letters "T" and "LG" on switch plate correspond with markings on base.

**A.** Passez les câbles à travers les trous dans les pièces 87 et 88 et tournez bien.

**B.** Passez les câbles à travers les trous dans les contacts de la batterie et tournez bien.

**C.** Assurez-vous que les lettres « T » et « LG » sur la plaque de commutation correspondent aux marquages sur la base.

**A.** Pase los cables a través de los agujeros en las piezas 87 y 88 como se muestra y gire firmemente.

**B.** Pase los cables a través de los agujeros en los contactos de la batería y gire firmemente.

**C.** Asegúrese de que las letras "T" y "LG" en la placa del interruptor corresponden con las marcas en la base.

# 11

1<sup>st</sup>

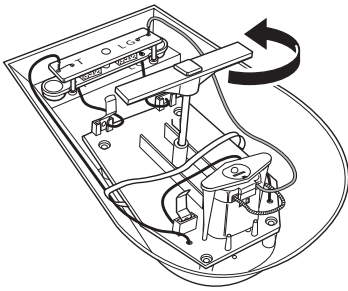

2<sup>nd</sup>

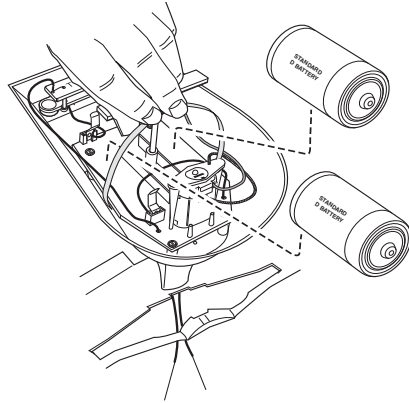

3<sup>rd</sup>

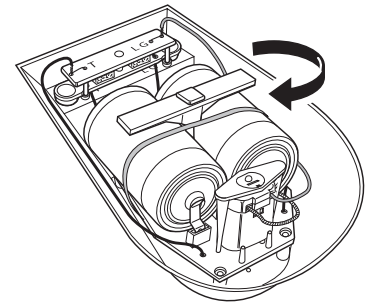

Install two batteries and turn assembly over. Press LANDING GEAR push button to make certain the motor operates freely. "Do Not Press" THROTTLE push button

Installez deux batteries et tournez le montage sur l'autre côté. Appuyez sur le bouton-poussoir LANDING GEAR (train d'atterrissage) pour veiller à ce que le moteur fonctionne librement. Ne pas appuyer sur le bouton poussoir THROTTLE (accélérateur).

Instale dos baterías y dé la vuelta al ensamblaje. Presione el botón de TREN DE ATERRIZAJE para asegurarse de que el motor funciona libremente. "No presione" el botón del ACELERADOR.

**Note:** Motors of the type used in this model sometimes have a "dead spot" and will not start up should they stop in this exact spot. If this should occur after your motor is mounted in the base, use pliers to rotate the short shaft that extends from the motor. Turn shaft about ¼ turn and again apply power.

**Remarque :** Les moteurs du type utilisé dans ce modèle ont parfois un « point mort » et ne démarreront pas s'ils s'arrêtent dans cet endroit précis. Si cela devait se produire après que votre moteur est monté dans la base, utilisez des pinces pour tourner l'arbre court qui s'étend depuis le moteur. Tournez l'arbre à environ ¼ de tour et appliquez à nouveau la puissance.

**Nota:** Los motores del tipo utilizado en este modelo a veces tienen un "punto muerto" y no se iniciarán si se paran en ese punto exacto. Si esto ocurre después de que su motor está montado en la base, utilice pinzas para girar el eje corto que se extiende desde el motor. Gire el eje a ¼ de vuelta y otra vez aplique la corriente.

# 12

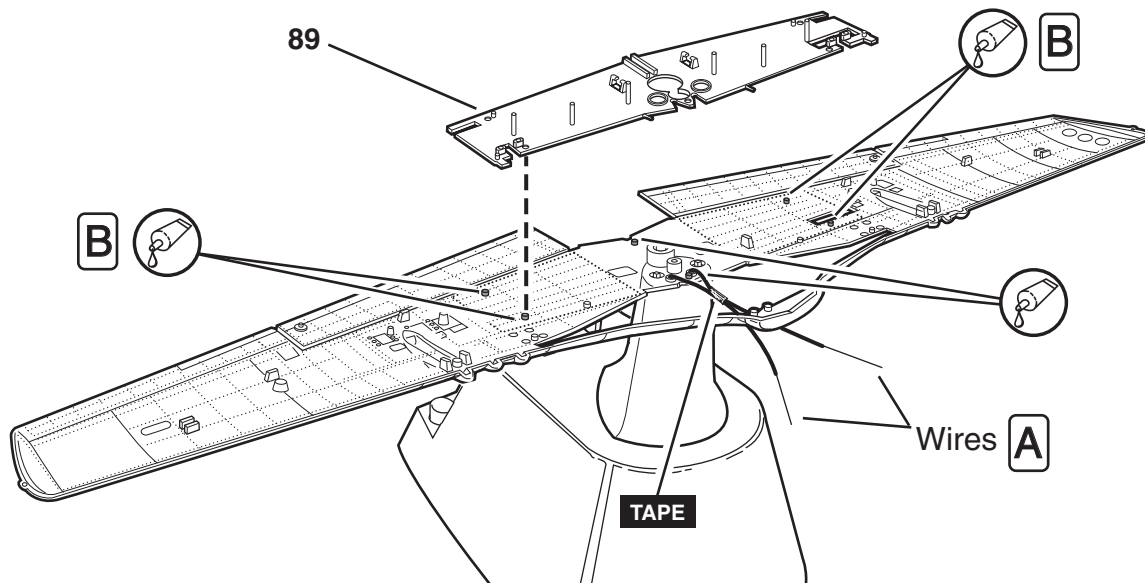

**A.** Bend wires forward as shown.

**B.** Apply a tiny drop of cement to each pin shown and hold part 89 down with fingers until cement sets.

**A.** Pliez les fils vers l'avant comme indiqué.

**B.** Appliquez une petite goutte de ciment à chaque broche illustrée et tenez la pièce 89 vers le bas avec les doigts jusqu'à ce que le ciment prend sa prise.

**A.** Doble los cables como se muestra.

**B.** Aplique una pequeña gota de pegamento a cada uno de los pines que se muestran y sujete la pieza 89 hacia abajo con los dedos hasta que el pegamento se fije.

# 13

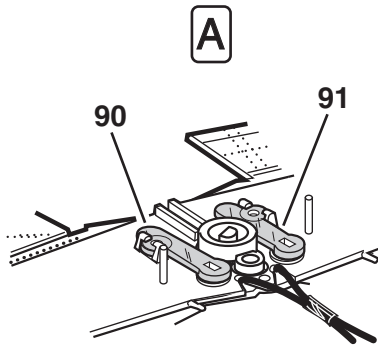

**IN PLACE**

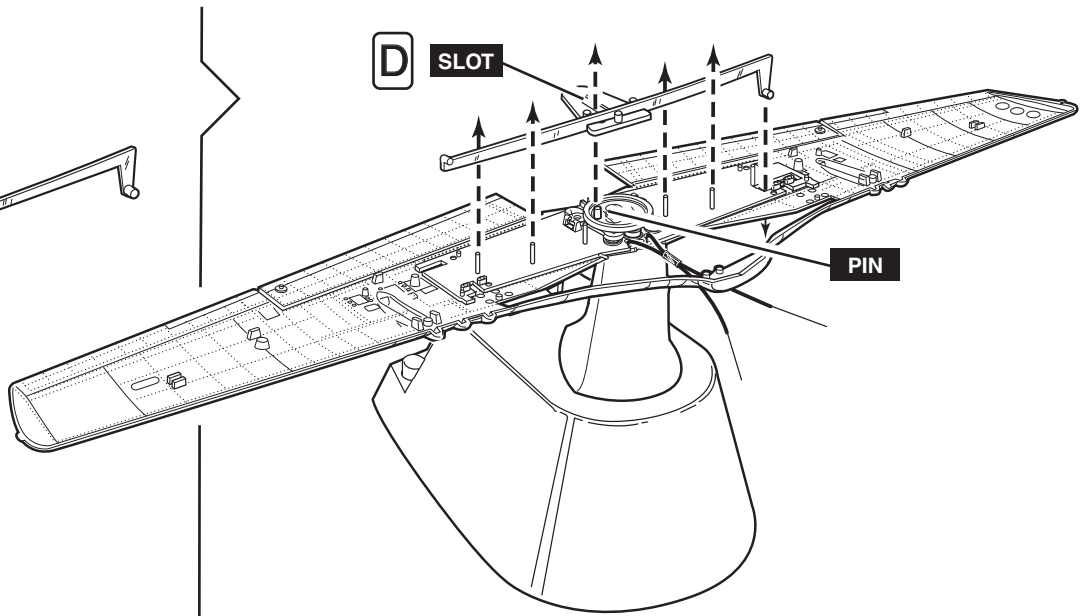
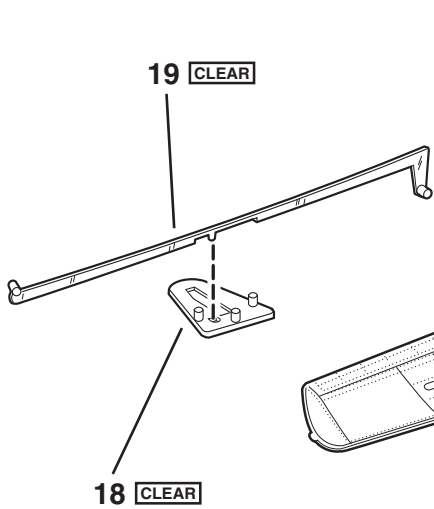
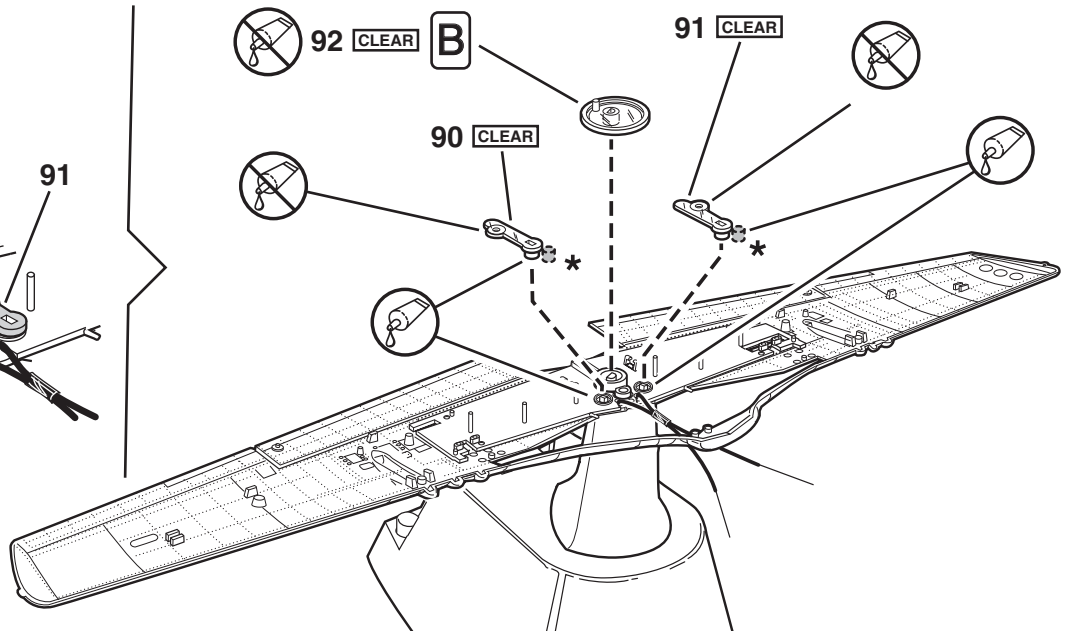

**A.** Press part 90 and 91 into place with notch fitting over ends of part 85L and 85R.

**B.** Place part 92 onto driveshaft making sure "D" shape hole lines-up with the flat spot on shaft.

**C.** Carefully apply a small amount of glue using the tip of a toothpick. Be sure cement is completely dry. If cement is not dry, part 92 may stick instead of revolving.

**D.** Press landing gear push button and let part 92 rotate until pin is exactly in the center of the slot in part 18. This is the location for part 92 when wheels are in the "up" position.

**A.** Appuyez sur les pièces 90 et 91 en place avec l'encoche adaptée sur les extrémités des pièces 85L et 85R.

**B.** Placez la pièce 92 sur l'arbre d'entraînement en veillant à ce que le trou de forme « D » s'aligne avec le méplat sur l'arbre.

**C.** Appliquez soigneusement une petite quantité de colle en utilisant la pointe d'un cure-dent. Veillez à ce que le ciment soit complètement sec. Si le ciment n'est pas sec, la pièce 92 peut coller au lieu de tourner.

**D.** Appuyez sur le bouton-poussoir LANDING GEAR (train d'atterrissage) et laissez tourner la pièce 92 jusqu'à ce que la broche soit exactement au centre de la fente dans la pièce 18. C'est l'emplacement de la pièce 92 lorsque les roues sont en position « up » (vers le haut).

**A.** Presione las piezas 90 y 91 en su lugar con la muesca sobre los extremos de las piezas 85L y 85R.

**B.** Coloque la pieza 92 en el eje de transmisión asegurándose de que el agujero con forma de "D" quede alineado con la pieza plana en el eje.

**C.** Aplique con cuidado una pequeña cantidad de pegamento con la punta de un palillo. Asegúrese que el pegamento está completamente seco. Si el pegamento no está seco, la pieza 92 puede pegarse en lugar de girar.

**D.** Pulse el botón del tren de aterrizaje y deje que la pieza 92 gire hasta que el pasador esté exactamente en el centro de la ranura en la pieza 18. Esta es la ubicación de la pieza 92 cuando las ruedas están en la posición de "elevación".

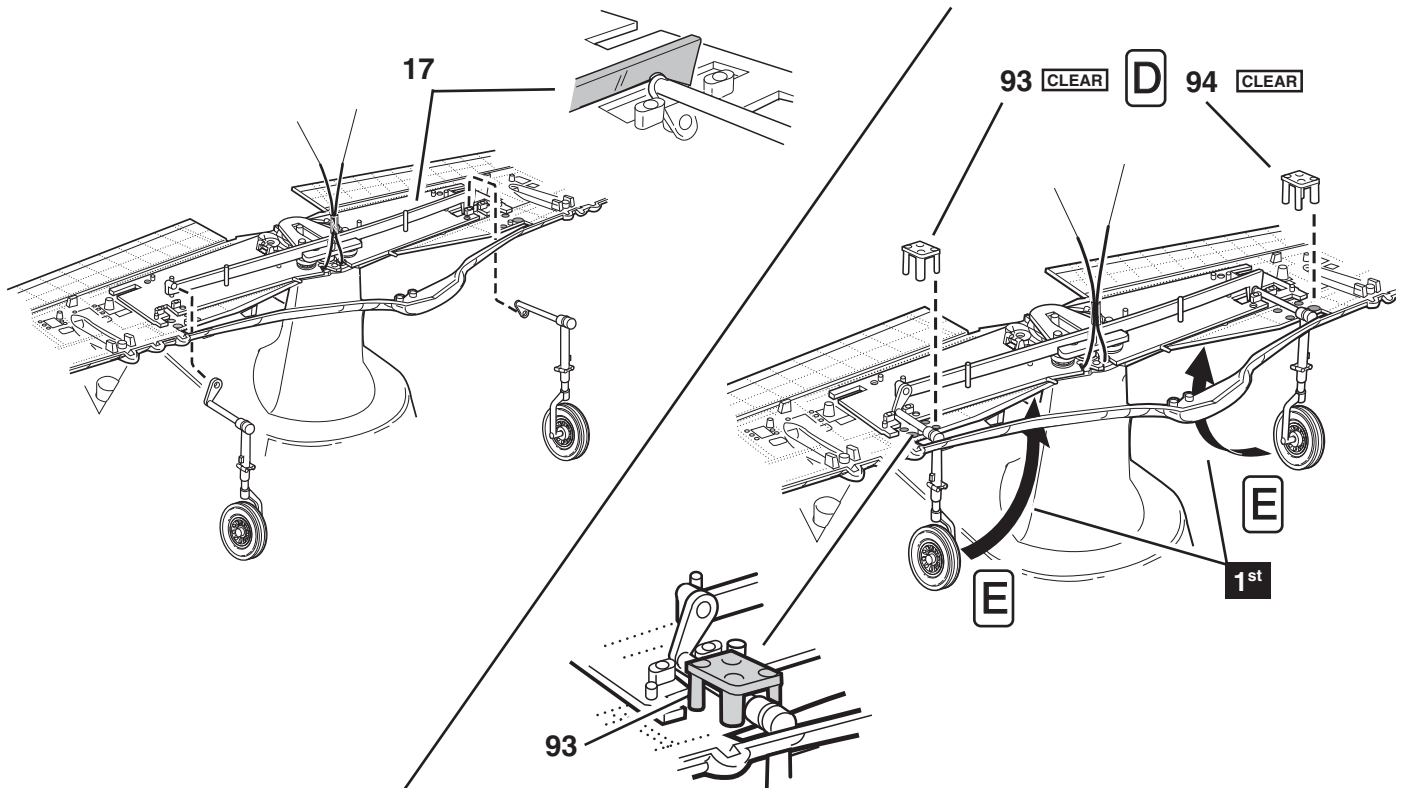
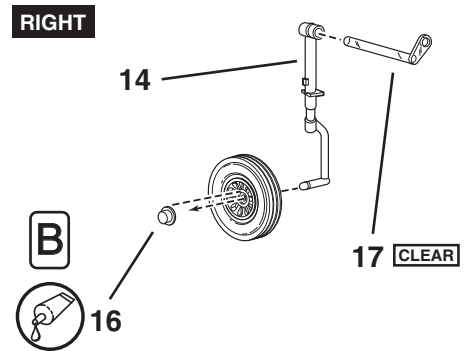
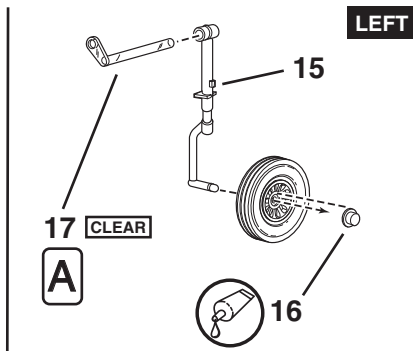
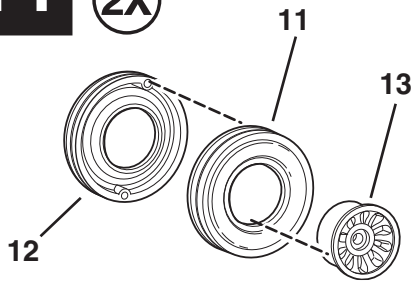
**14****(2X)**

**A.** Use cement very sparingly and be sure part 17 goes in all the way into hole.

**B.** Using the tip of a toothpick, apply a tiny drop of cement into hole of part 16 and press onto tip of axle.

**C.** Spin wheels to see that they rotate freely.

**D.** Using the tip of a toothpick, apply a tiny drop of cement into each hole for part 93 and 94. Be careful not to get cement on part 17. Notice that one pin is thicker for correct positioning.

**E.** Lift the Landing Gear into the "up" position and press part 93 and 94 into place.

**F.** Hold firmly in place for a few moments until cement sets.

**G.** Apply lubricant to part 93 and 94 as shown.

**A.** Utilisez le ciment parcimonieusement et veillez à ce que la pièce 17 pénètre entièrement dans le trou.

**B.** Avec la pointe d'un cure-dent, appliquez une petite goutte de ciment dans le trou de la pièce 16 et appuyez sur le bout de l'essieu.

**C.** Tournez les roues pour voir s'ils tournent librement.

**D.** Avec la pointe d'un cure-dent, appliquez une petite goutte de ciment dans chaque trou des pièces 93 et 94. Veillez à ne pas de mettre de ciment sur la pièce 17. Notez qu'une broche est plus épaisse pour assurer un positionnement correct.

**E.** Soulevez le Train d'atterrissage en position « up » (vers le haut) et appuyez sur les pièces 93 et 94 en position.

**F.** Tenez-le fermement en place pendant quelques instants jusqu'à ce que le ciment prend sa prise.

**G.** Appliquez le lubrifiant à la pièce 93 et 94 comme indiqué.

**A.** Utilice el pegamento con mucha moderación y asegúrese de que la pieza 17 pasa directamente al agujero.

**B.** Con la punta de un palillo, aplique una pequeña gota de pegamento en el agujero de la pieza 16 y presione en la punta del eje.

**C.** Gire las ruedas para ver que giran libremente.

**D.** Con la punta de un palillo, aplique una pequeña gota de pegamento en cada agujero de las piezas 93 y 94. Tenga cuidado de no colocar pegamento en la pieza 17. Tenga en cuenta que uno de los pasadores es más grueso para la posición correcta.

**E.** Levante el tren de aterrizaje en la posición hacia "arriba" y presione las piezas 93 y 94 en su lugar.

**F.** Sujete firmemente en su lugar por unos momentos hasta que el pegamento se fije.

**G.** Aplique lubricante en las piezas 93 y 94, como se muestra.

# 15

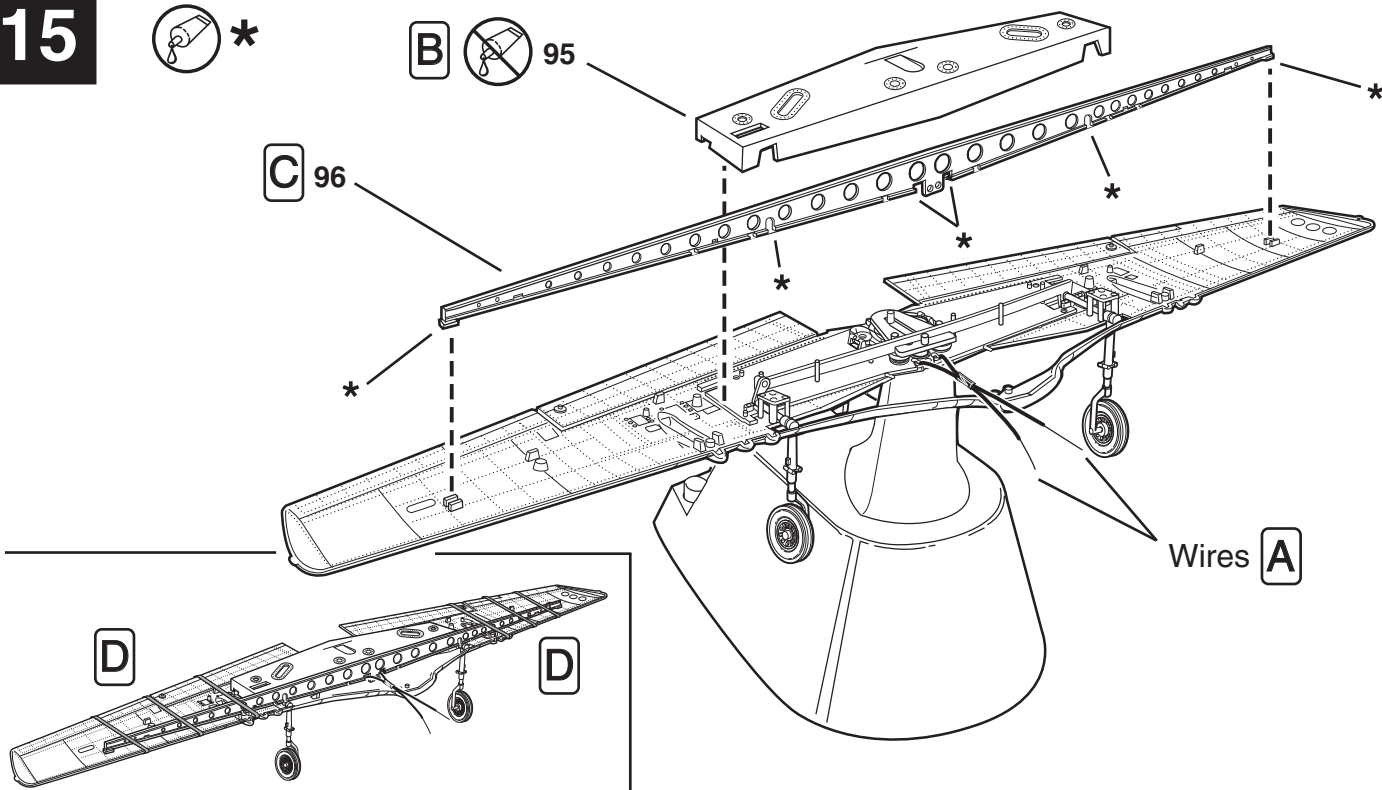

**A.** Bend wires forward as shown.  
**B.** Temporarily put part 95 in place. Do not cement because it will have to be removed later.  
**C.** Position the flat side of part 96 against part 95. Be sure all parts and wires fit into proper notches in part 96.  
**D.** Carefully use rubber bands as shown to hold part 96 down firmly to wing. Using the tip of a toothpick, apply cement on to the six spots shown. **DO NOT OPERATE LANDING GEAR!** Set aside to dry.

**A.** Pliez les fils vers l'avant comme indiqué.  
**B.** Mettez temporairement en place la pièce 95. Ne mettez pas de ciment, car il devra être enlevé plus tard.  
**C.** Placez le côté plat de la pièce 96 contre la pièce 95. Veillez à ce que toutes les pièces et les fils entrent dans les encoches appropriées dans la pièce 96.  
**D.** Utilisez les bandes de caoutchouc soigneusement comme indiqué pour détenir la pièce 96 fermement à l'aile. Avec la pointe d'un cure-dent, appliquez de la colle sur les six points indiqués. **NE PAS FAIRE FONCTIONNER LE TRAIN D'ATERRISSAGE!** Laissez sécher.

**A.** Doble los cables como se muestra.  
**B.** Coloque temporalmente la pieza 95 en su lugar. No aplique pegamento ya que tendrá que removerla más tarde.  
**C.** Coloque el lado plano de la pieza 96 contra la pieza 95. Asegúrese de que todas las piezas y los cables entran en las muescas adecuadas en la pieza 96.  
**D.** Use con cuidado las bandas de goma como se muestra para sujetar la pieza 96 hacia abajo con firmeza en el ala. Con la punta de un palillo, aplique pegamento en los seis puntos como se muestra. **¡NO OPERE EL TREN DE ATERRIZAJE!** Deje a un lado para que se seque.

# 16

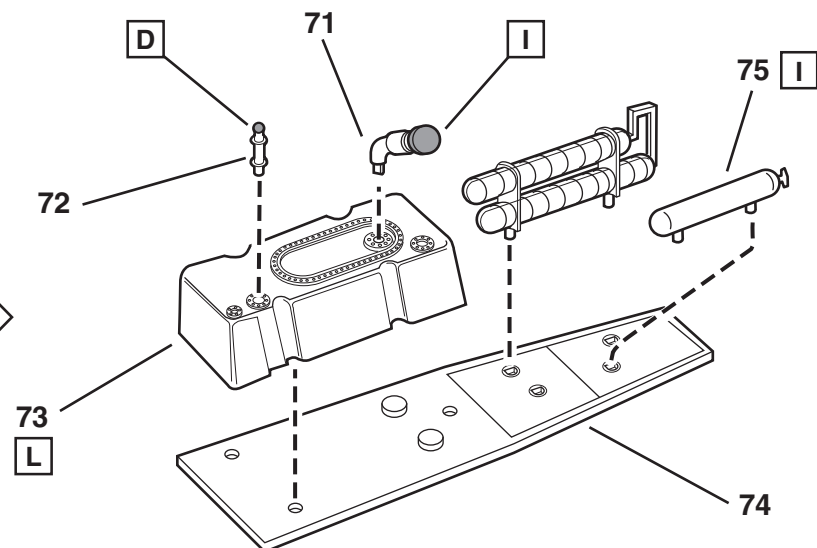
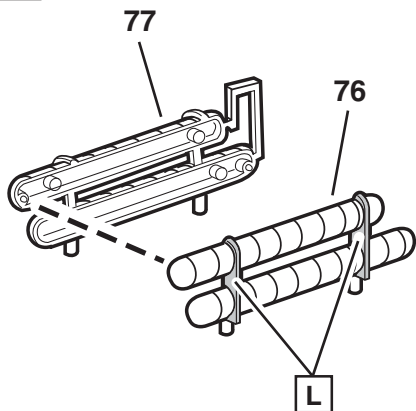



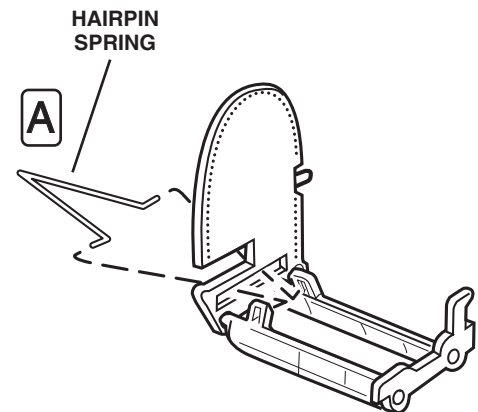
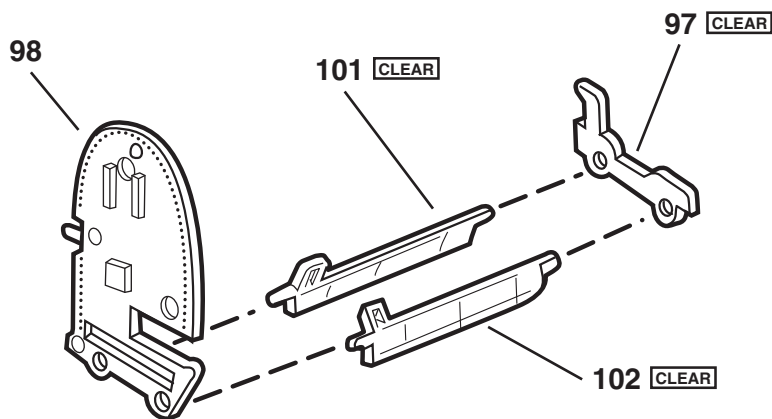
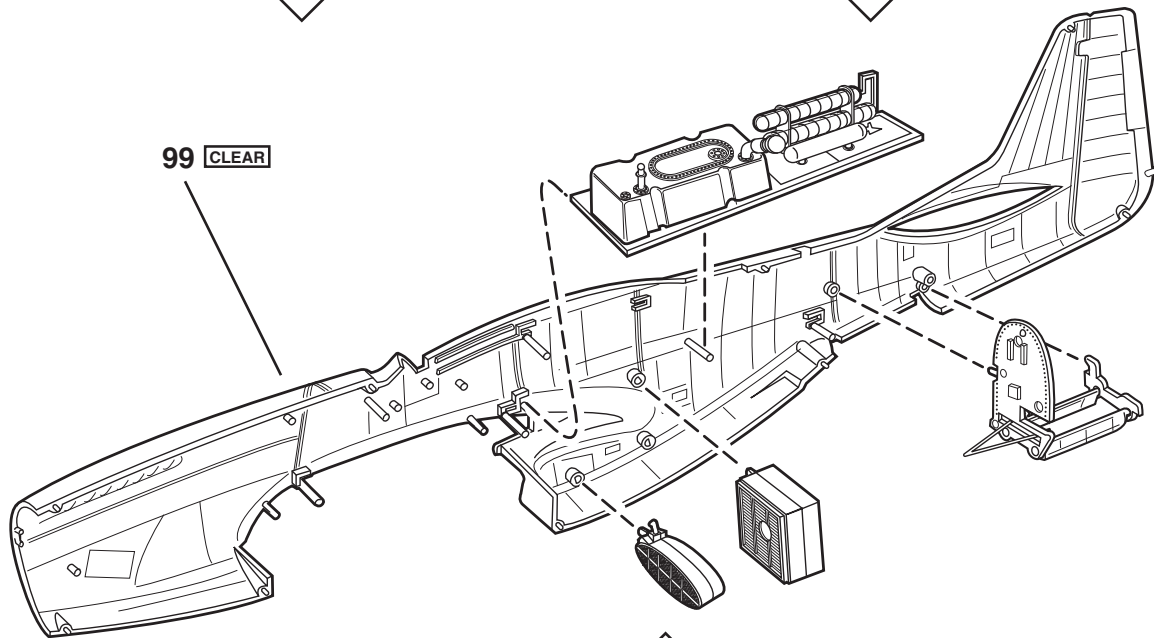
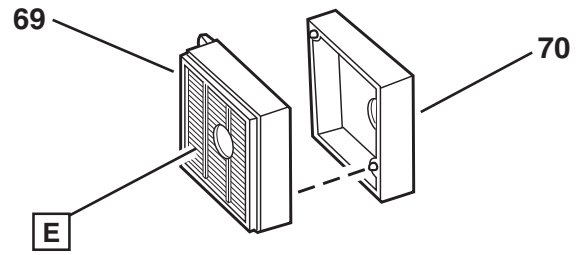
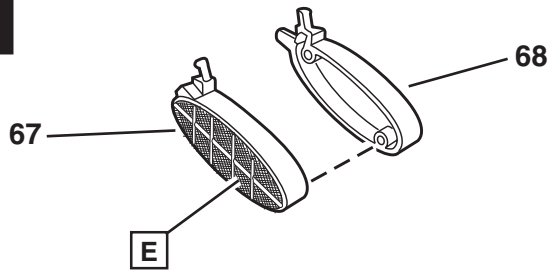

**A.** Installing the hairpin spring is a delicate operation so be patient and be careful not to lose the spring.

**B.** Hold part 101 and 102 in the "closed" position and hook spring into the holes in each tab as shown.

**C.** Check for smooth operation of the doors by pressing them open from the inside with a pencil point.

**A.** L'installation du ressort en épingle à cheveux est une opération délicate, alors soyez patient et veillez à ne pas perdre le ressort.

**B.** Tenir les pièces 101 et 102 dans la position « fermée » et le ressort à crochet dans les trous de chaque languette comme indiqué.

**C.** Vérifiez le bon fonctionnement des portes en les ouvrant en appuyant de l'intérieur avec une pointe de crayon

**A.** La instalación del resorte de horquilla es una operación delicada, por lo tanto tenga paciencia y cuidado de no perder el resorte.

**B.** Sostenga las piezas 101 y 102 en la posición "cerrada" y enganche el resorte en los orificios de cada pestaña como se muestra.

**C.** Verifique la operación fluida de las puertas al presionarlas para abrirlas desde el interior con una punta de lápiz.

18

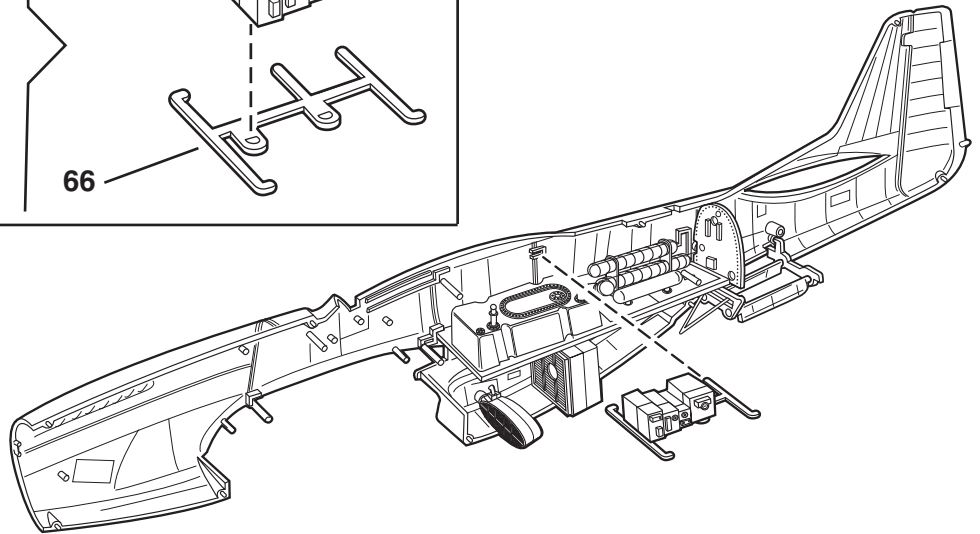
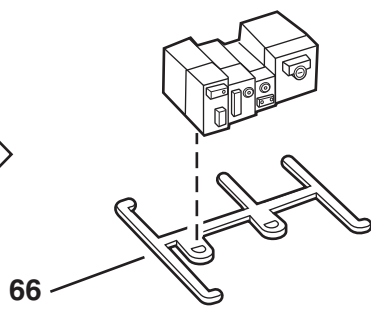
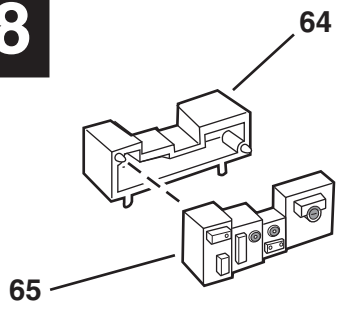

19

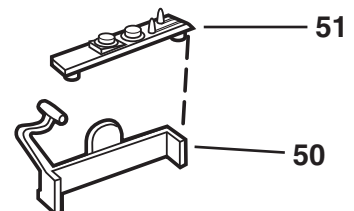
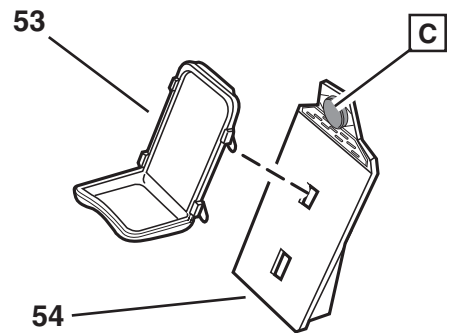
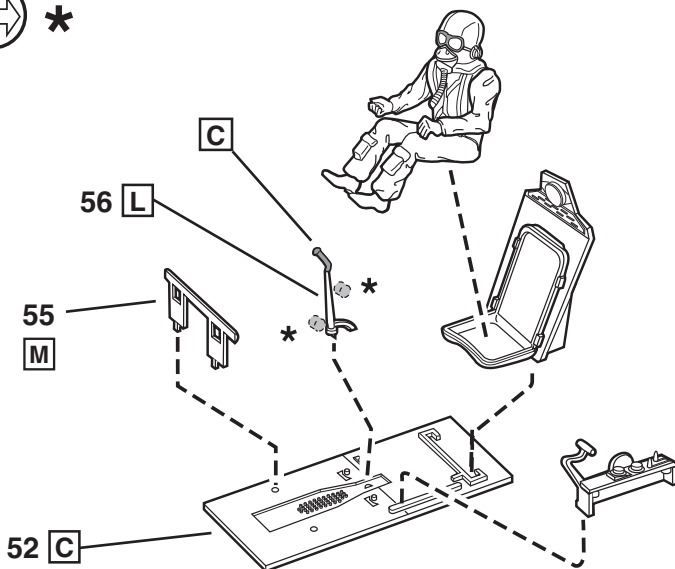
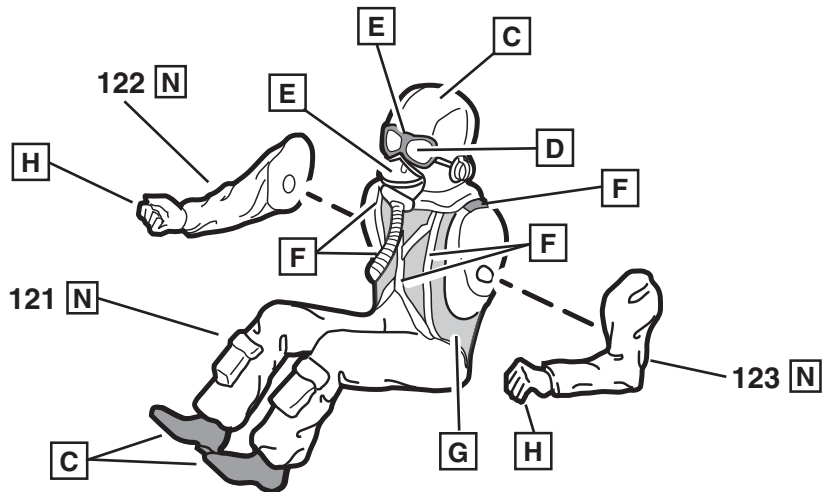

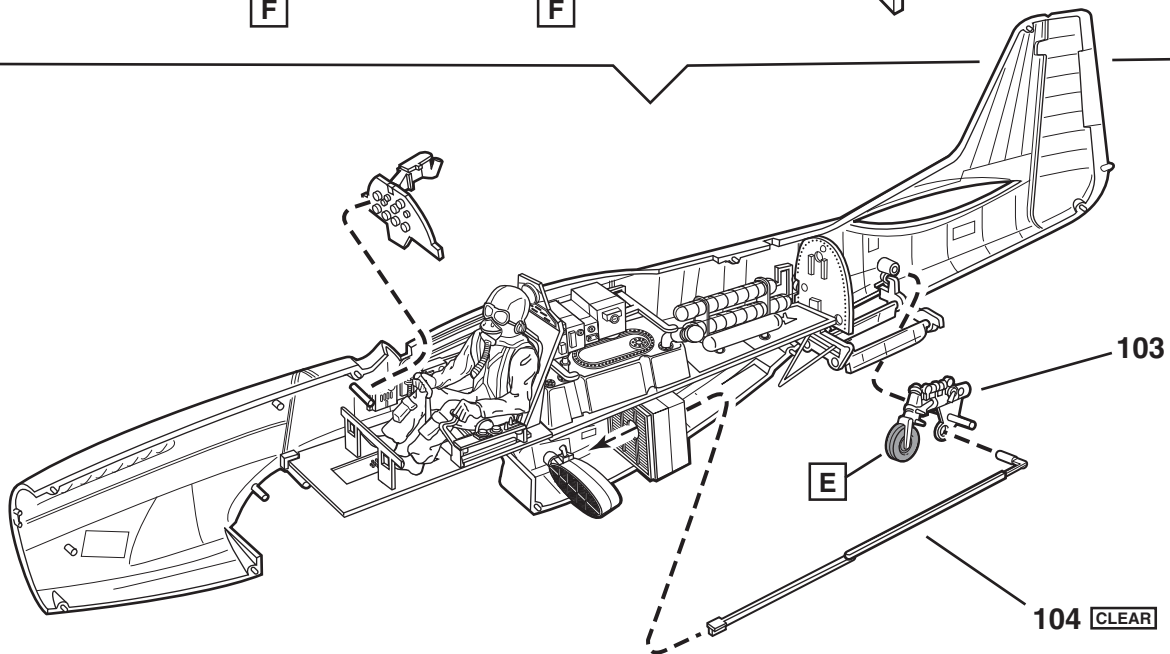
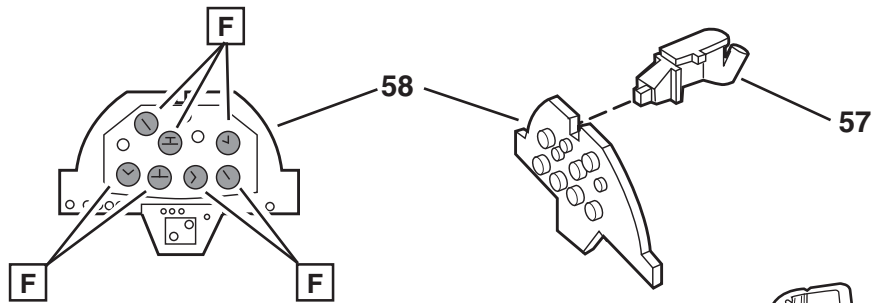
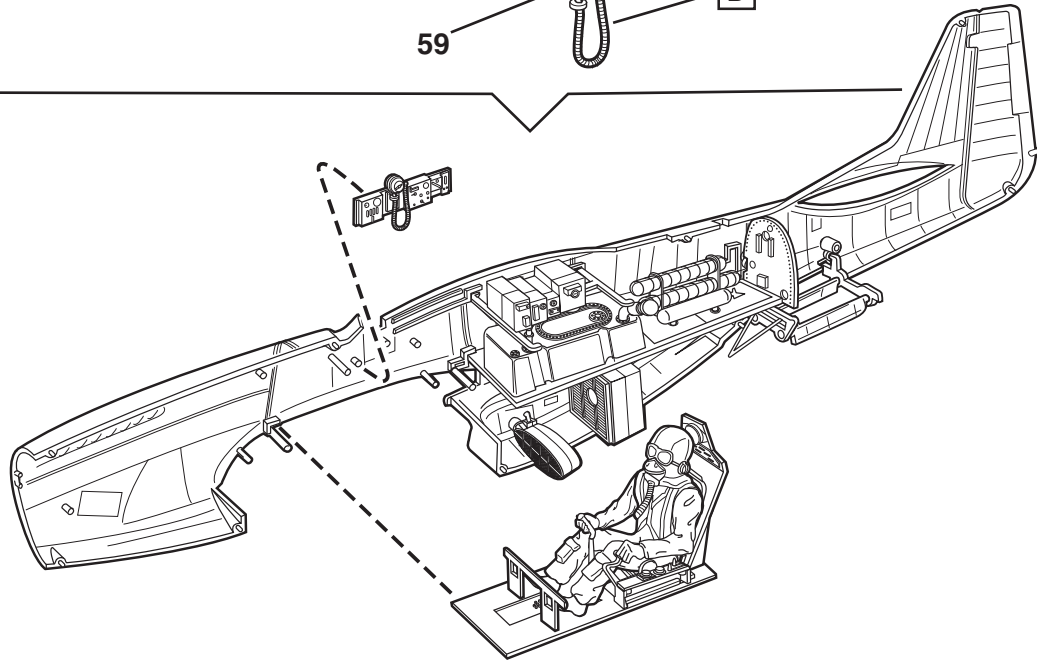
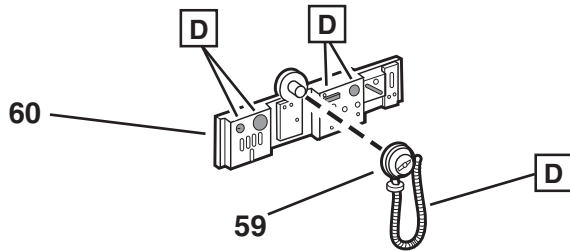

# 21

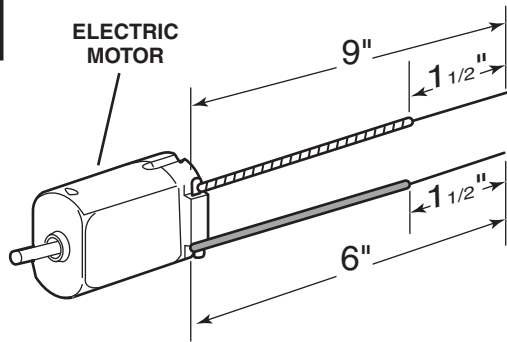
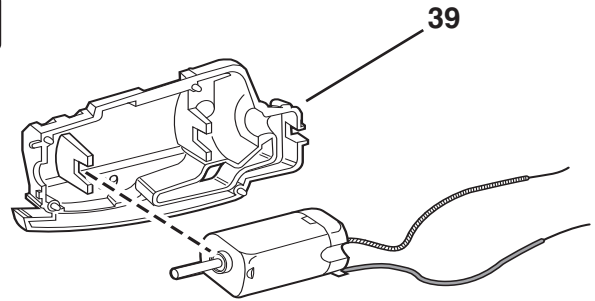
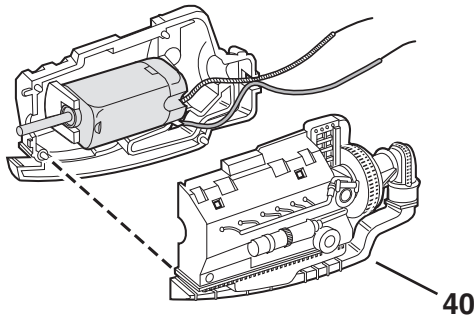
**A****B****B**

40

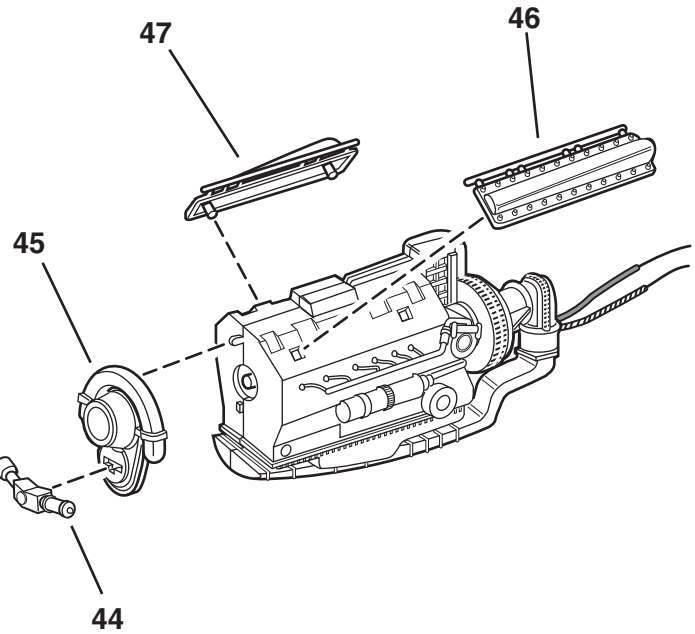
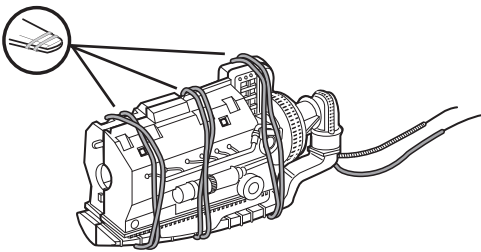
**C**

47

46

45

44

- A.** Cut wires to length and strip insulation.  
**B.** Press motor into part 39 and bring wires out at rear as shown.  
**C.** Bind with rubber band until cement sets.

- A.** Coupez les fils à la longueur nécessaire et dénudez les fils.  
**B.** Appuyez sur le moteur dans la pièce 39 et apportez les fils vers l'arrière comme illustré.  
**C.** Lier avec une bande élastique jusqu'à ce que le ciment prend sa prise.

- A.** Corte los cables a la longitud y pele el aislamiento.  
**B.** Presione el motor en la pieza 39 y saque los cables por la parte posterior como se muestra.  
**C.** Sujete la banda de goma hasta que el pegamento se fije

# 22

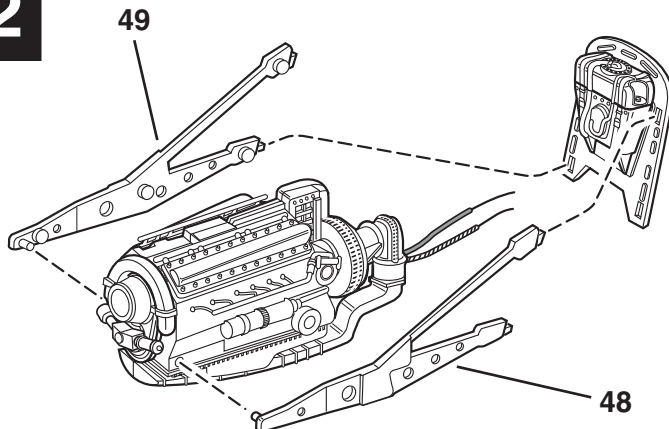

48

49

42

43

41

23

RIGHT

LEFT

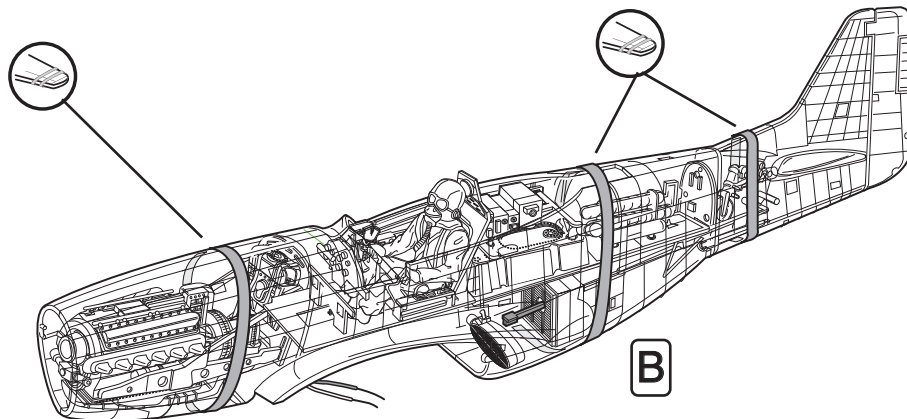
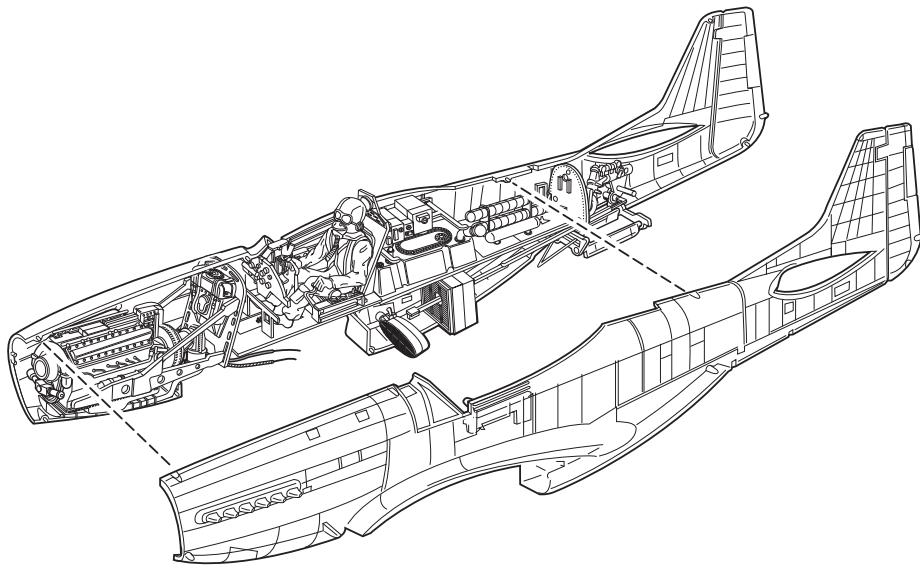
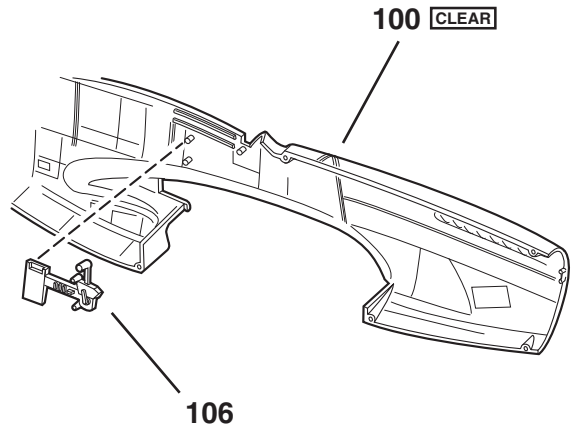
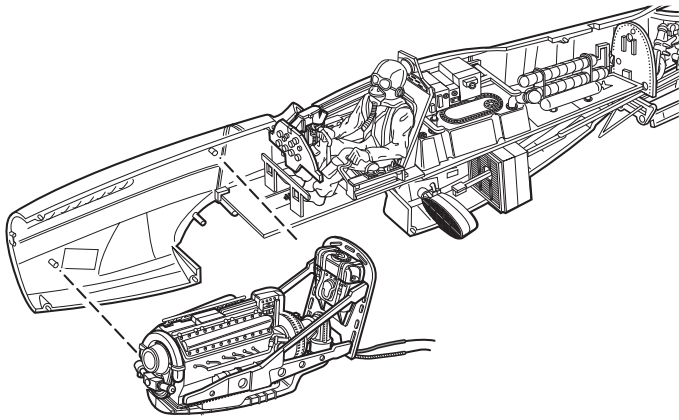

A. Apply cement sparingly.  
B. Bind with rubber band until cement sets.

A. Appliquez le ciment parcimonieusement. B. Lier avec une bande élastique jusqu'à ce que le ciment prend sa prise.

A. Aplique el pegamento con moderación. B. Sujete la banda de goma hasta que el pegamento se fije.

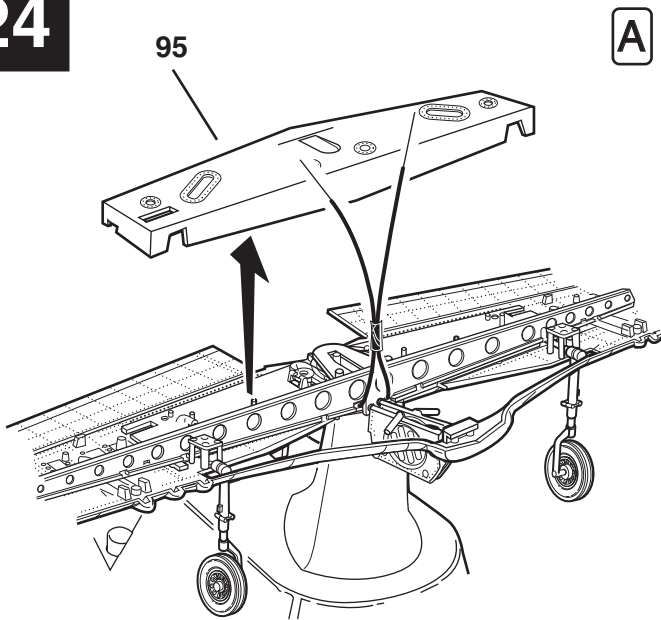

**A**

**B**

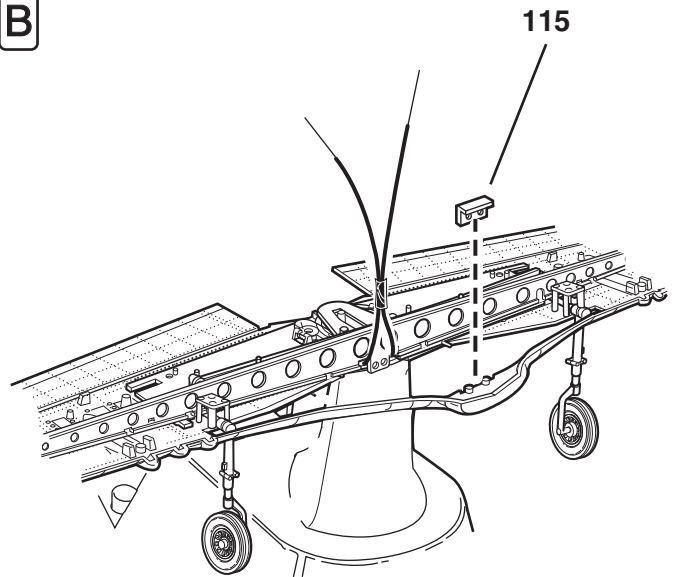

**C**

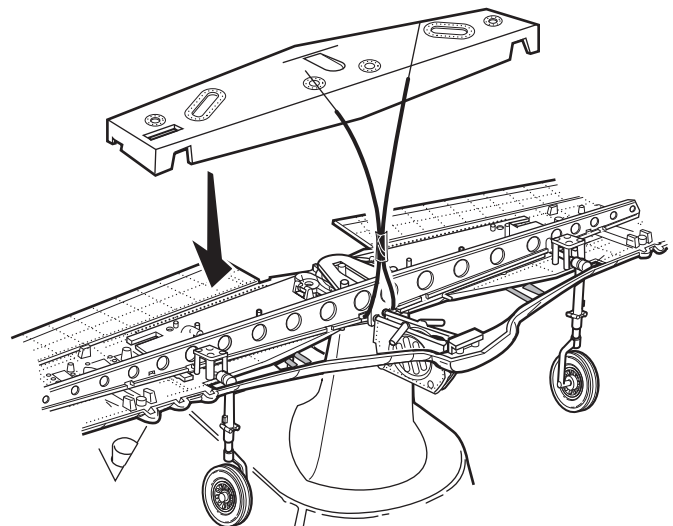
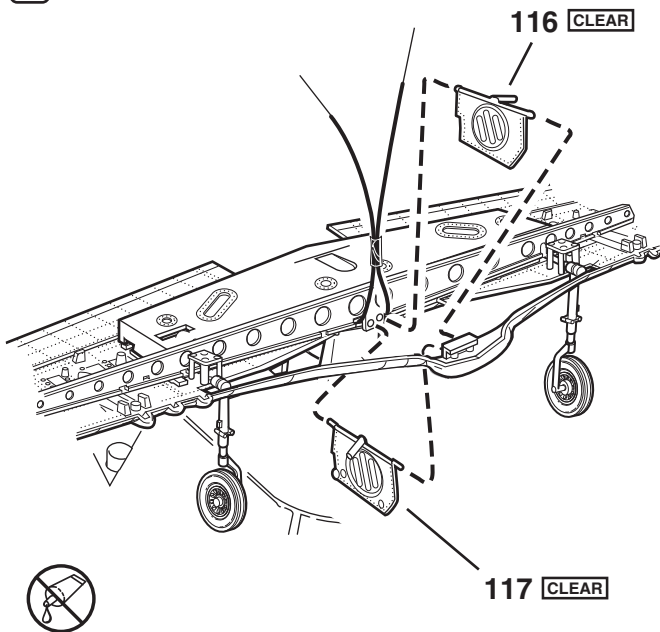

- A.** Remove rubber bands and part 95.
- B.** Bend wires out of the way and cement part 115 in place.
- C.** Install part 116 and 117 in place as shown. **CAUTION!** Do not get cement in holes for pins on these parts.
- D.** Doors must flop freely without binding. Do not operate landing gear.

- A.** Retirez les bandes de caoutchouc et la pièce 95.
- B.** Pliez les fils à l'écart et appliquez du ciment dans la pièce 115 dans sa position.
- C.** Installez les pièces 116 et 117 en place, comme illustrée. **ATTENTION!** Ne pas mettre de ciment dans les trous pour les broches de ces pièces.
- D.** Les portes doivent basculer librement sans liaison. Ne pas faire fonctionner le train d'atterrissage.

- A.** Quite las bandas de goma y la pieza 95.
- B.** Doble los cables afuera y aplique pegamento a la pieza 115 en su lugar.
- C.** Instale las piezas 116 y 117 en su lugar como se muestra. **PRECAUCIÓN!** No aplique pegamento en los orificios para los pasadores en estas piezas.
- D.** Las puertas deben moverse libremente sin atascarse. No opere el tren de aterrizaje.

# 25

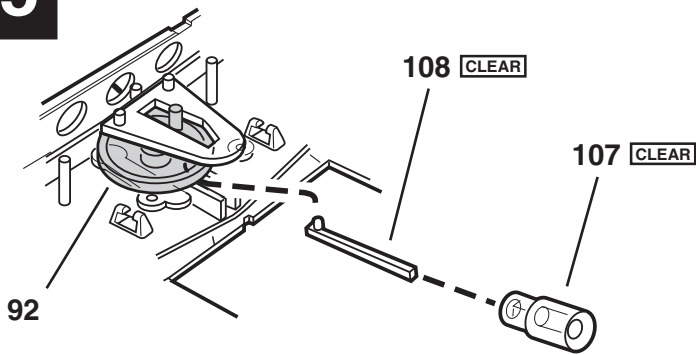

SHOWN IN PLACE

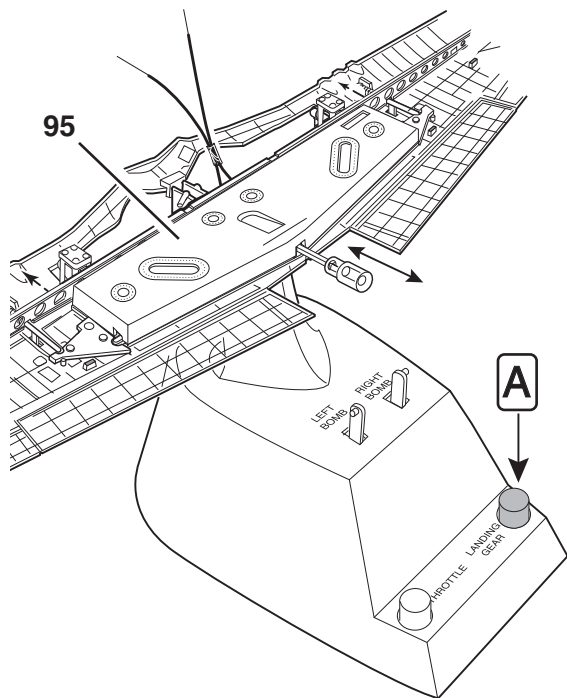
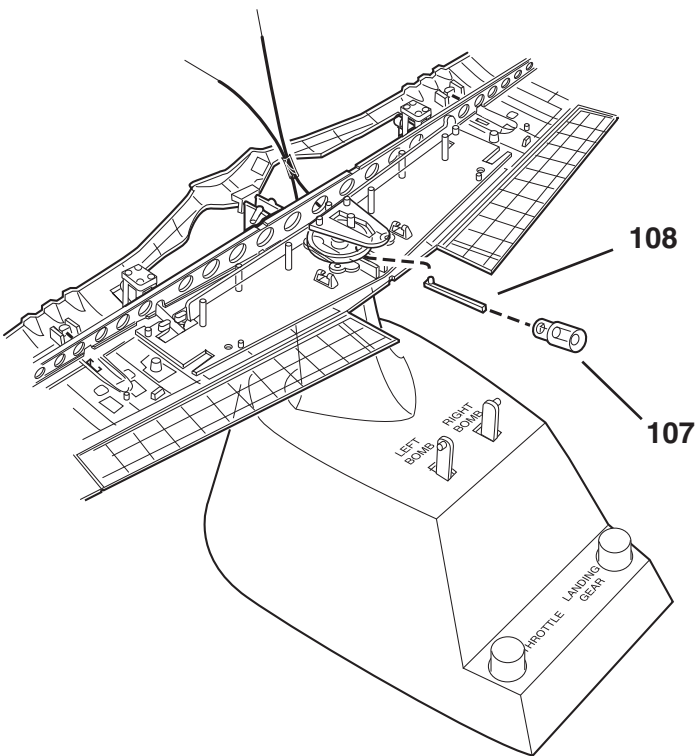
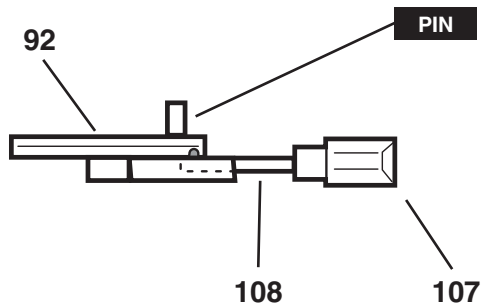

A. Replace part 95 (do not cement) and press landing gear push button to see part 107 moves in and out freely.

A. Remplacez la pièce 95 (ne pas cimenter) et appuyez sur le bouton-poussoir « landing gear » (train atterrissage) pour voir que la pièce 107 se déplace vers l'intérieur et l'extérieur librement.

A. Reemplace la pieza 95 (no aplique pegamento) y, a continuación, pulse el botón del tren de aterrizaje para ver que la pieza 107 se mueve libremente hacia adentro y hacia afuera.

# 26

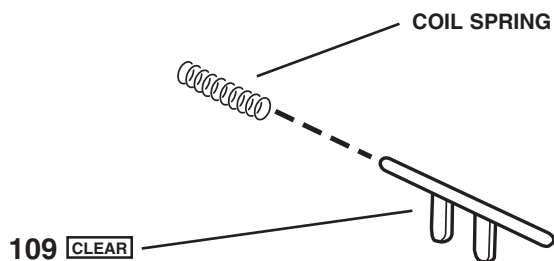

# 27

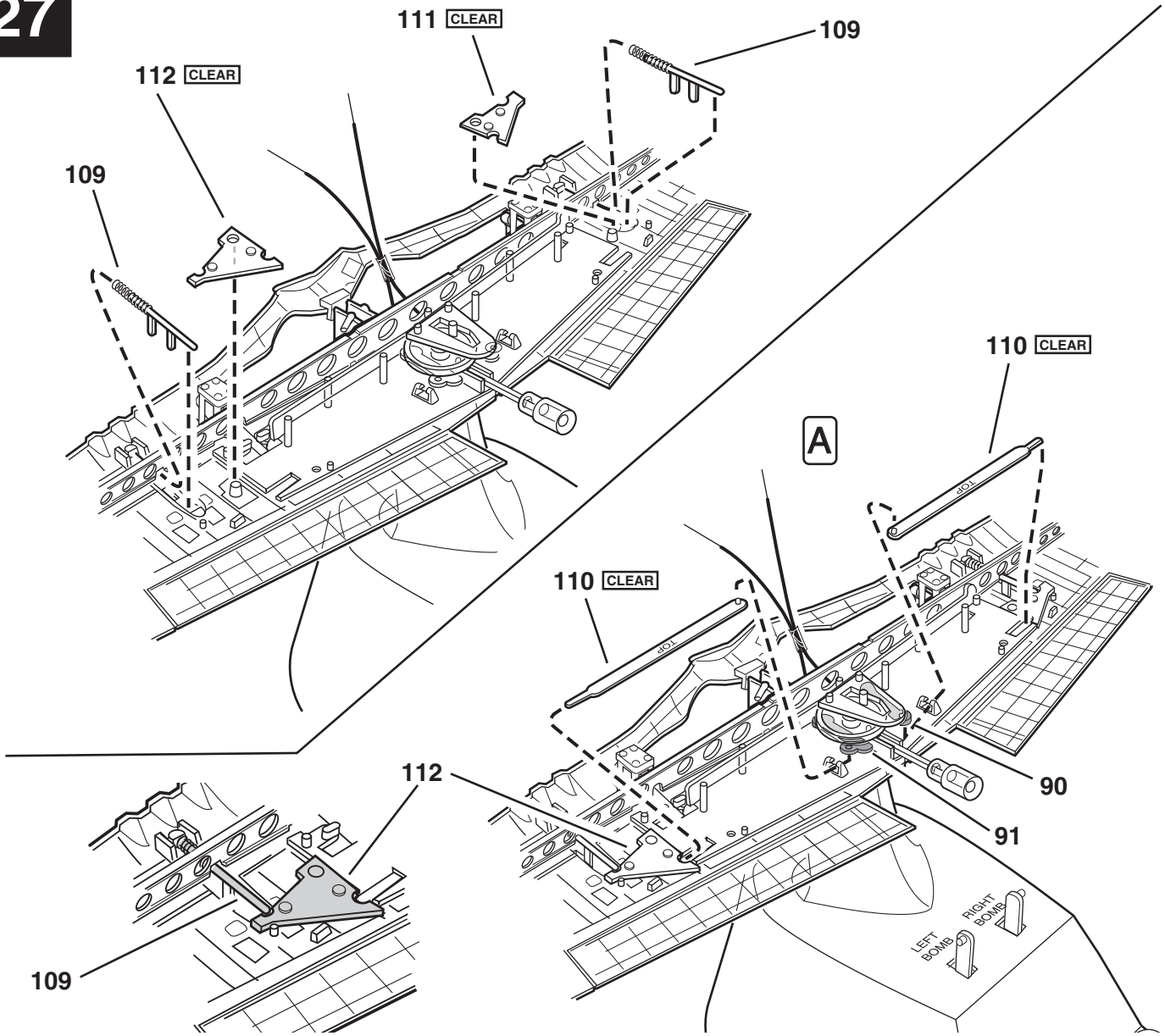

A. Slip part 110 under slot as shown and insert pin into hole in part 90 and 91.

A. Glissez la pièce 110, sous la fente comme indiqué et insérez la goupille dans le trou dans les pièces 90 et 91.

A. Deslice la pieza 110 debajo de la ranura como se muestra e inserte el pasador en el agujero de las piezas 90 y 91.

# 28

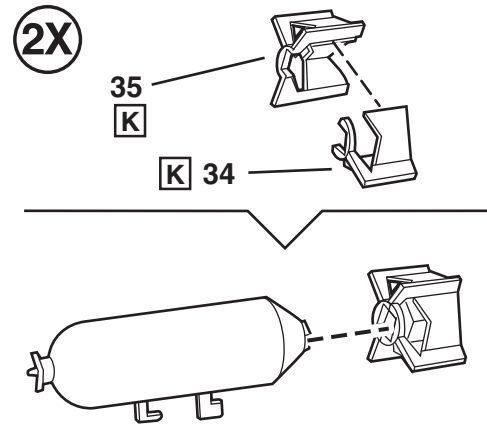
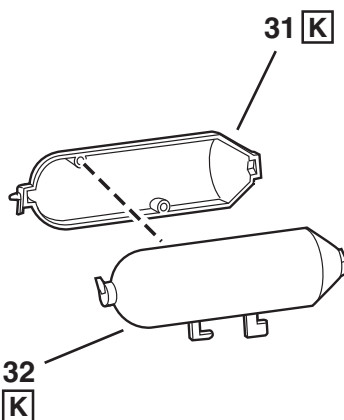
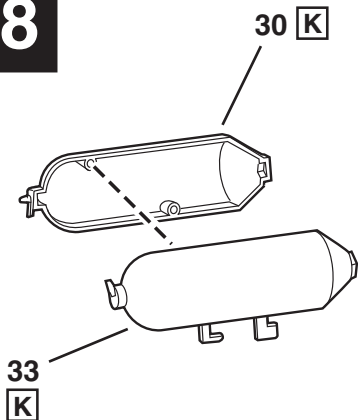



# 29

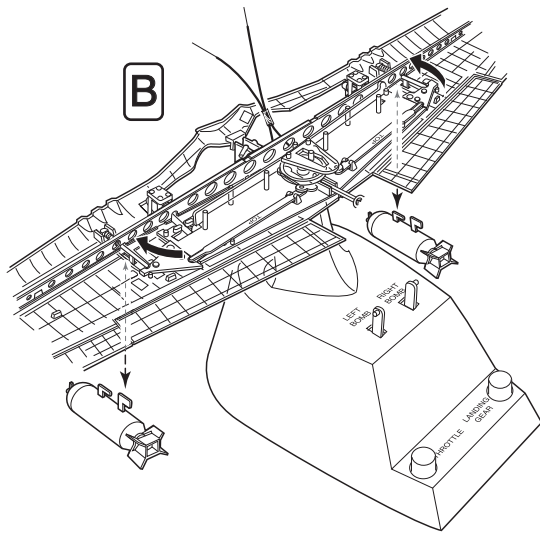

SHOWN IN PLACE

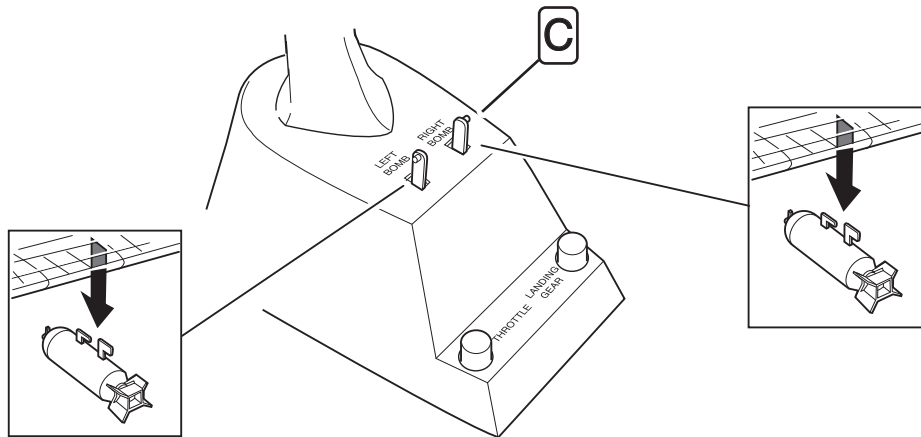
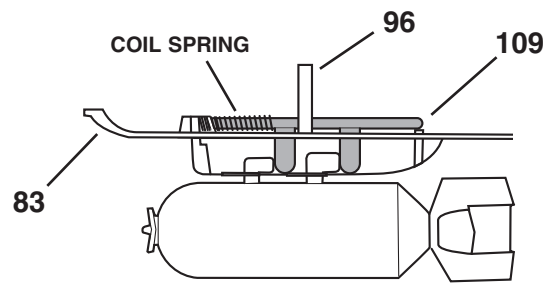

- A. Test bomb drop for smooth release from each wing.
- B. Hold linkage down in place lightly with the fingers and fit tabs on bomb upward into slots.
- C. Test by pulling bomb toggle.

- A. testez la chute de bombe pour une libération en douceur de chaque aile.
- B. Tenez le lien vers le bas en place légèrement avec les doigts et les onglets d'ajustement sur la bombe vers le haut dans les fentes.
- C. Testez en tirant la bascule de bombe.

- A. Pruebe la caída de bombas para una liberación fluida de cada ala.
- B. Sostenga el enlace en su lugar suavemente con los dedos y coloque las pestañas en las bombas hacia arriba en las ranuras.
- C. Pruebe al halar el activador de las bombas.

# 30

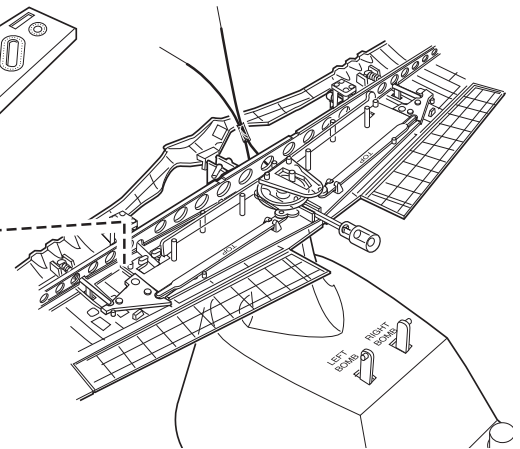
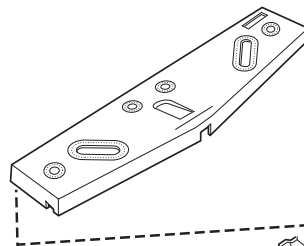
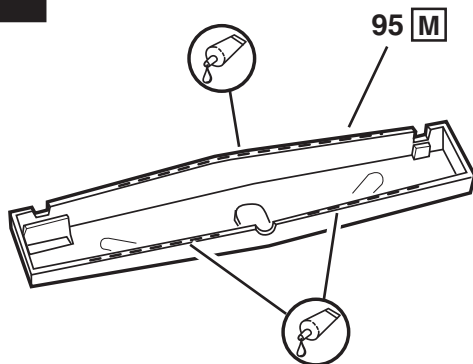

Carefully apply cement along edges indicated by dash lines.

Appliquez soigneusement de ciment le long des bords indiqués par des lignes de tirets

Aplique pegamento con cuidado en los bordes indicados por las líneas con rayas.

# 31

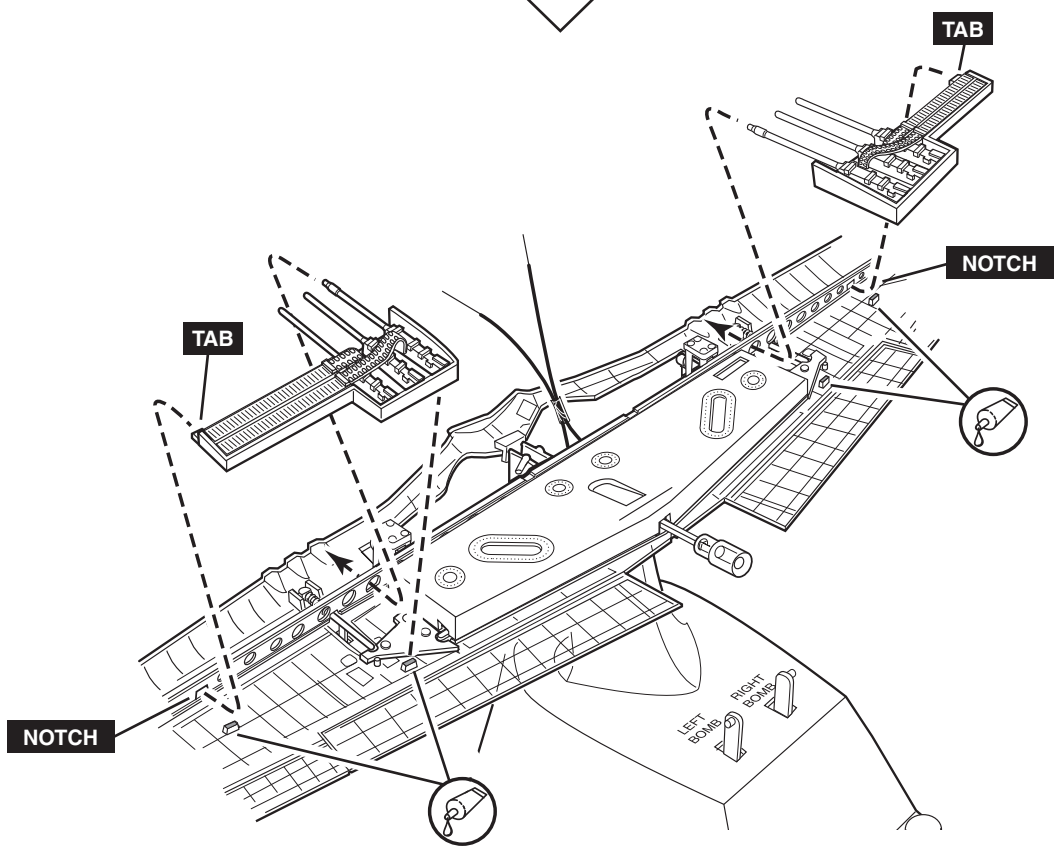
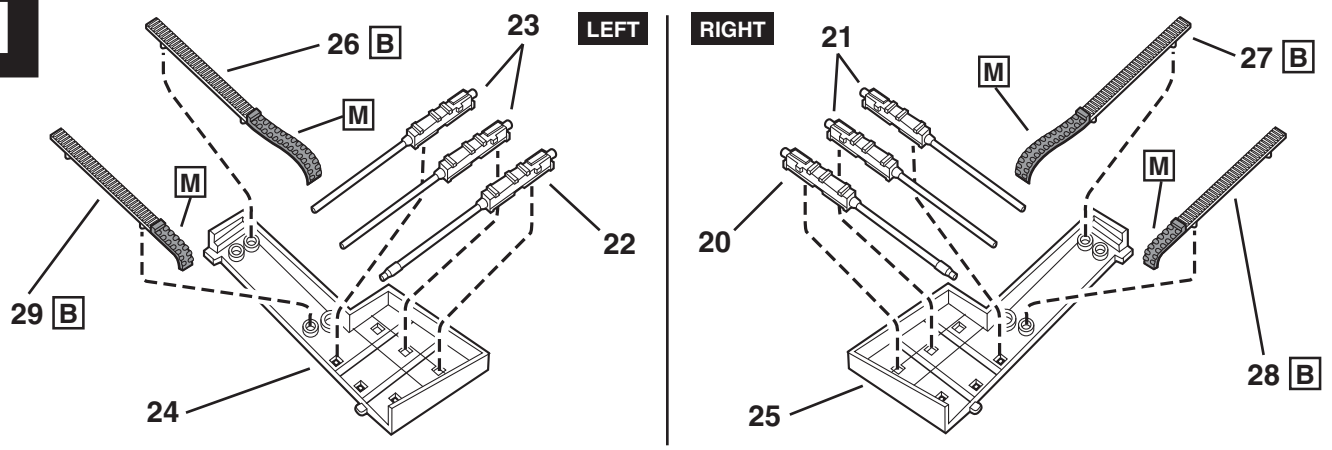

# 32

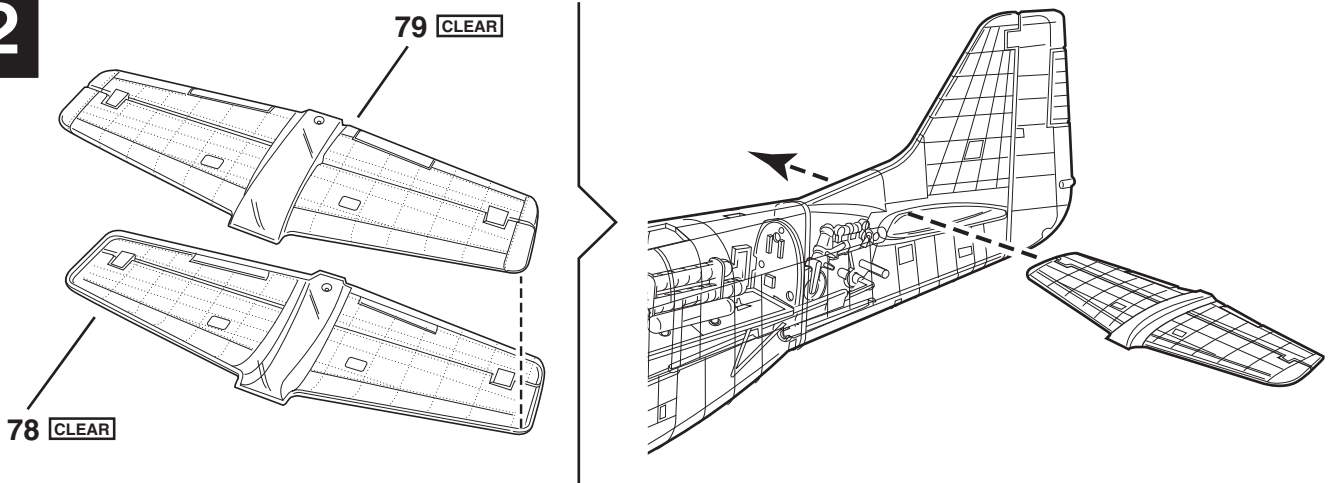

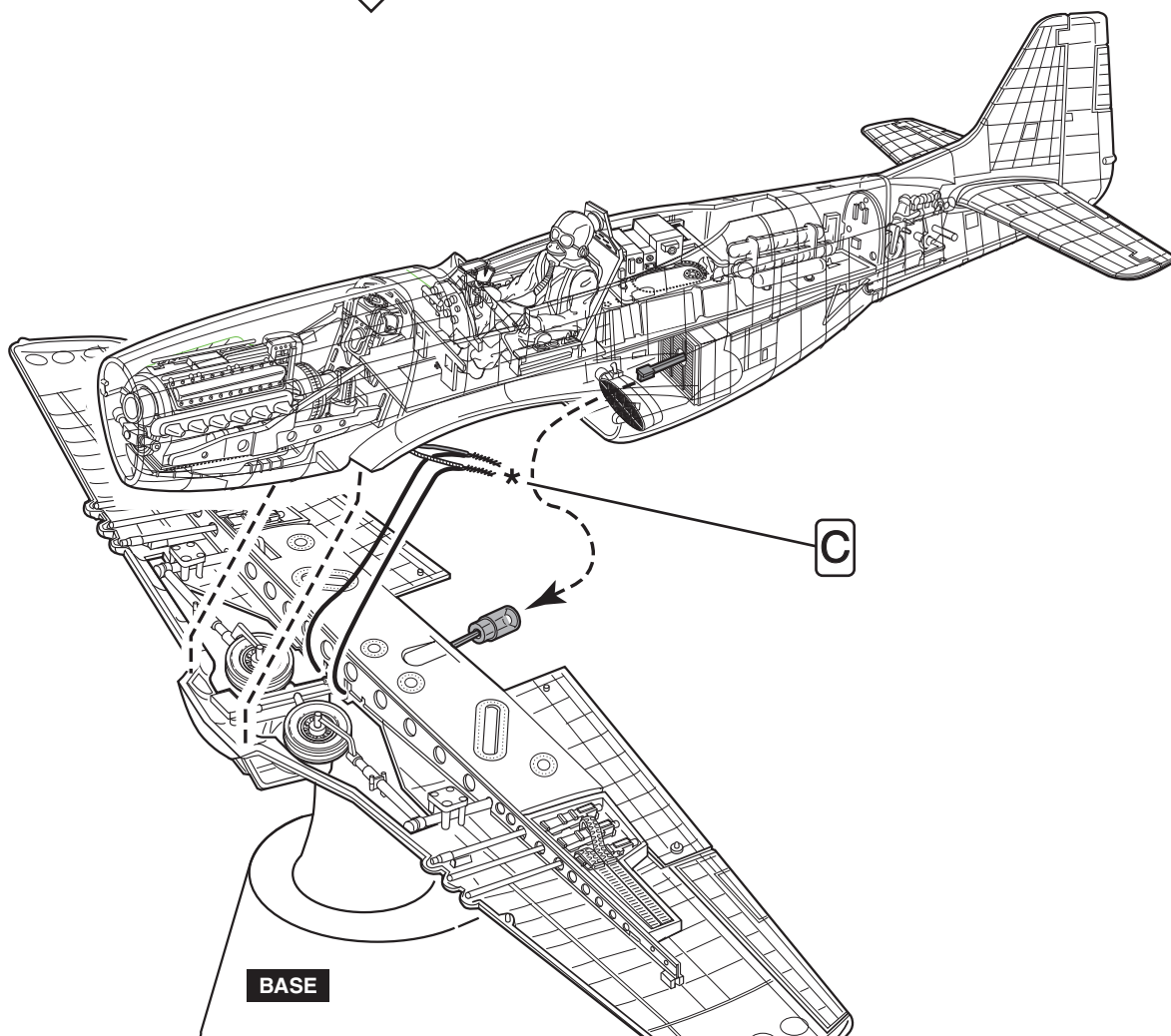
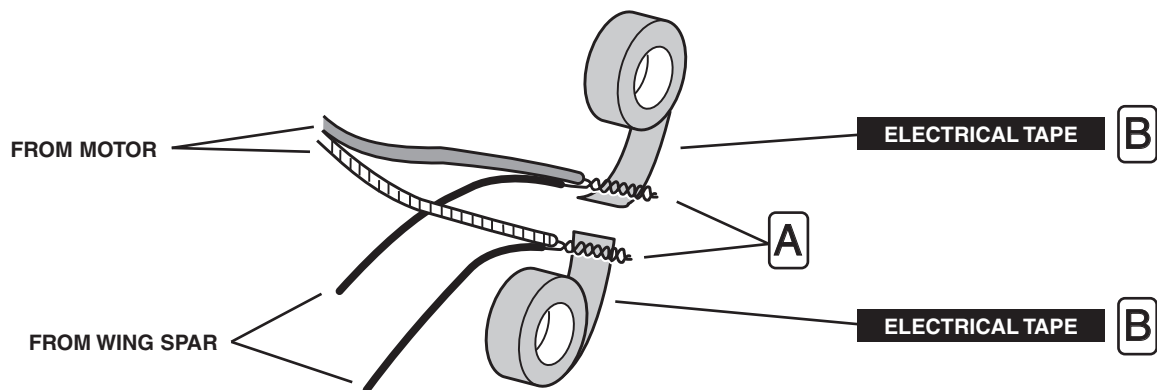

**A.** Twist together the bared ends of the wires leading from motor and corresponding wires leading from wing spar.

**B.** Wrap tape around the twisted wires to prevent them from touching each other.

**C.** Draw the wires tight by pulling upward on them from inside the base.

**D.** Using the tip of a pencil; press wires against floorboard so they do not interfere with operation of the landing gear.

**A.** Tordre ensemble les extrémités dénudées des fils menant du moteur et les fils menant du longeron d'aile correspondant.

**B.** Enroulez le ruban autour des fils torsadés pour les empêcher de toucher l'un à l'autre.

**C.** Déroulez les fils serrés en les tirants vers le haut depuis l'intérieur de la base.

**D.** Avec la pointe d'un crayon; appuyez sur les fils contre le marchepied de sorte qu'ils n'interfèrent pas avec le fonctionnement du train d'atterrissage.

**A.** Trence los extremos pelados de los cables que conducen del motor y los cables correspondientes del refuerzo del ala.

**B.** Coloque cinta adhesiva alrededor de los cables trenzados para evitar que entren en contacto entre sí.

**C.** Tense los cables al halarlos hacia arriba desde el interior de la base.

**D.** Con la punta de un lápiz, presione los cables contra el piso para que no interfieran con la operación del tren de aterrizaje

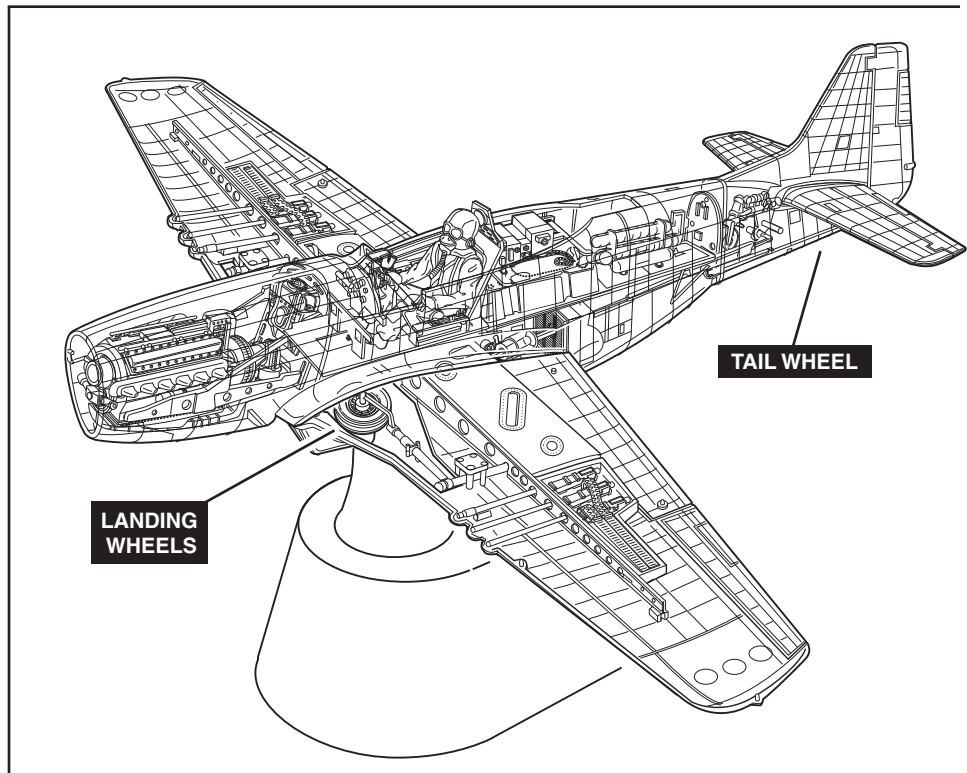
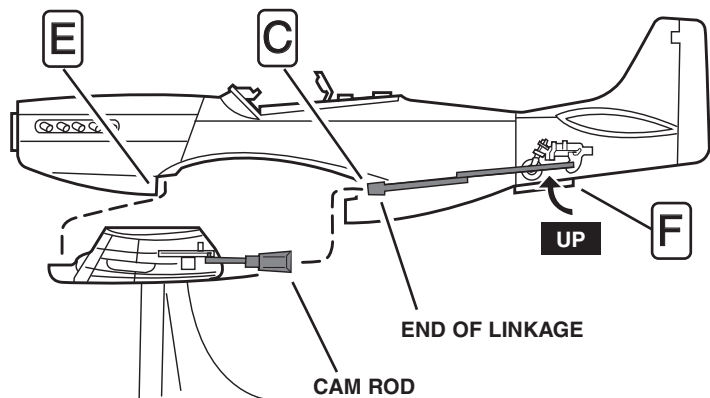
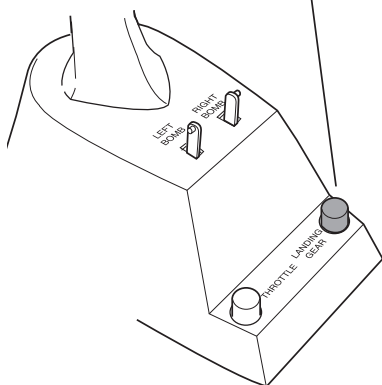
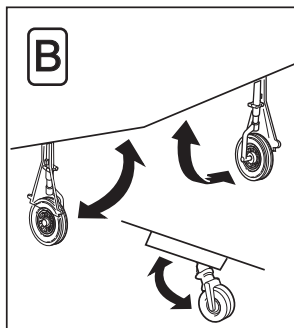
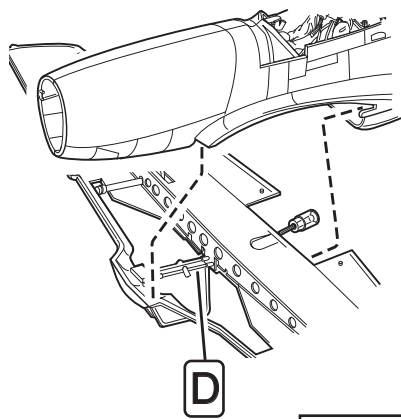

**A.** Practice before using any cement so that you will know exactly how parts fit.

**B.** Press landing gear push button to bring the landing gear to the "Up" position.

**C.** Using the tip of a toothpick to apply a tiny drop of cement to end of tail wheel linkage and along two areas of fuselage as shown. Fit end of linkage into hole in cam rod connector.

**D.** Make certain that the two wires from the electric motor fit down through the slot between main gear doors.

**E.** Make certain the front edge of wing at the center is flush with fuselage and that two small tabs on fuselage fit down on top of wing for correct positioning.

**F.** Open the tail wheel doors; push tail wheel up as far as it will go and hold until cement sets.

**A.** Pratiquez avant d'utiliser un ciment de sorte que vous saurez exactement comment les pièces s'adaptent.

**B.** Appuyez sur le bouton-poussoir du train d'atterrissage pour apporter le train d'atterrissage à la position « Up » (vers le haut).

**C.** Avec la pointe d'un cure-dent, appliquez une petite goutte de ciment au bout du lien de la roulette de queue et le long de deux zones de fuselage comme indiqué. Montez le bout de liaison dans le trou du connecteur de tige de came.

**D.** Veillez à ce que les deux fils du moteur électrique s'adaptent vers le bas à travers la fente entre les portes de l'engrenage principal.

**E.** Veillez à ce que le bord avant de l'aile au centre est de niveau avec le fuselage et que les deux petites languettes sur le fuselage se logent sur le dessus de l'aile pour un positionnement correct.

**F.** Ouvrez les portes de la roue de la queue; poussez la roue de la queue aussi loin que possible et tenir jusqu'à ce que le ciment prend sa prise.

**A.** Practique antes de usar pegamento para que sepa exactamente cómo van las piezas.

**B.** Pulse el botón del tren de aterrizaje para llevar el tren de aterrizaje a la posición "elevada".

**C.** Con la punta de un palillo, aplique una pequeña gota de pegamento en el extremo del enlace de las ruedas traseras y a lo largo de las dos áreas del fuselaje como se muestra. Ajuste el extremo del enlace en el orificio en el conector de la varilla de leva.

**D.** Asegúrese de que los dos cables del motor eléctrico queden fijos hacia abajo a través de la ranura entre las puertas del tren principal.

**E.** Asegúrese de que el borde delantero del ala en el centro está a ras del fuselaje y que las dos pequeñas pestañas del fuselaje quedan debajo en la pieza superior del ala en la posición correcta.

**F.** Abra las puertas de las ruedas traseras; presione la rueda trasera hacia arriba en la medida de lo posible y sostenga hasta que el pegamento se fije.

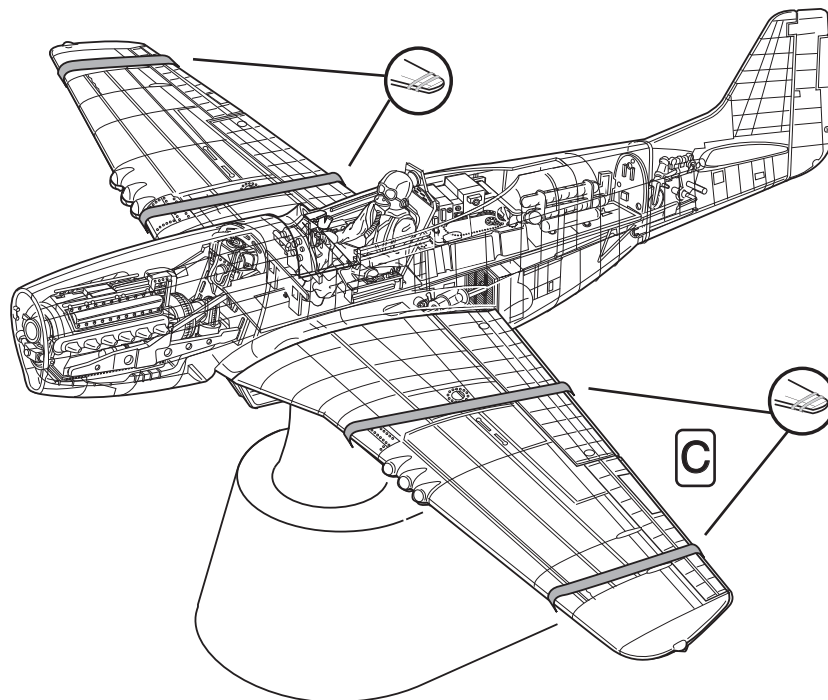
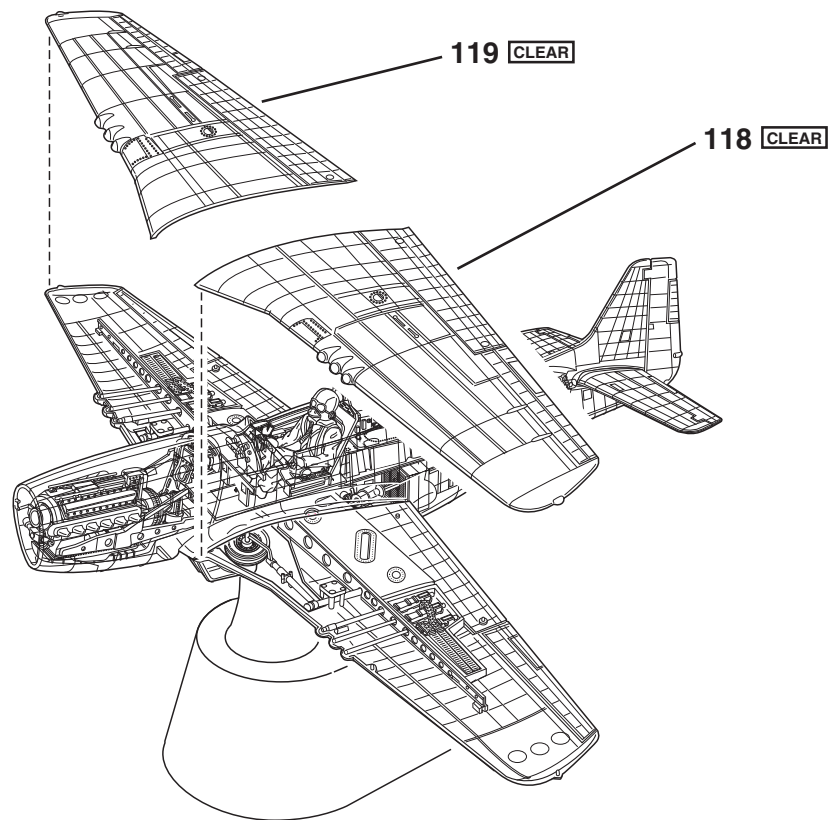

**A.** Test bomb-dropping mechanism to be sure it works well.

**B.** Apply cement very sparingly to part 118 and 119 to wing bottom

**C.** Bind with rubber band until cement sets.

**A.** Testez le mécanisme de chute de bombe pour être sûr qu'il fonctionne bien.

**B.** Appliquez de la colle parcimonieusement aux pièces 118 et 119 au bas de l'aile

**C.** Lier avec une bande élastique jusqu'à ce que le ciment prend sa prise.

**A.** Pruebe el mecanismo de lanzamiento de bombas para asegurarse de que funciona bien.

**B.** Aplique el pegamento con moderación a las piezas 118 y 119 en la parte inferior del ala

**C.** Sujete la banda de goma hasta que el pegamento se fije.

36

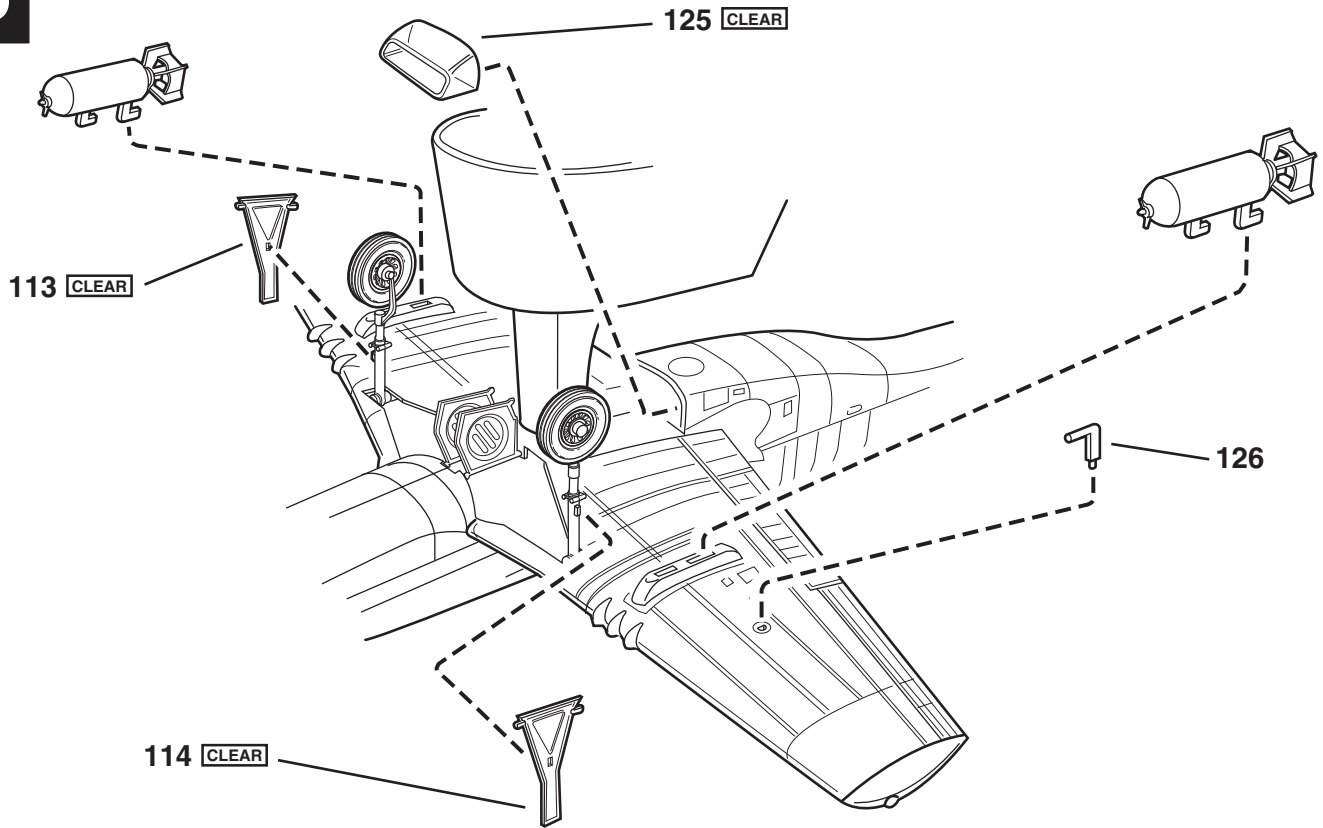

37

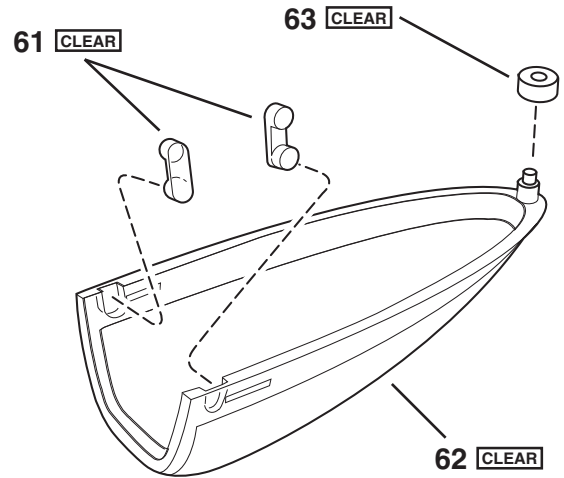
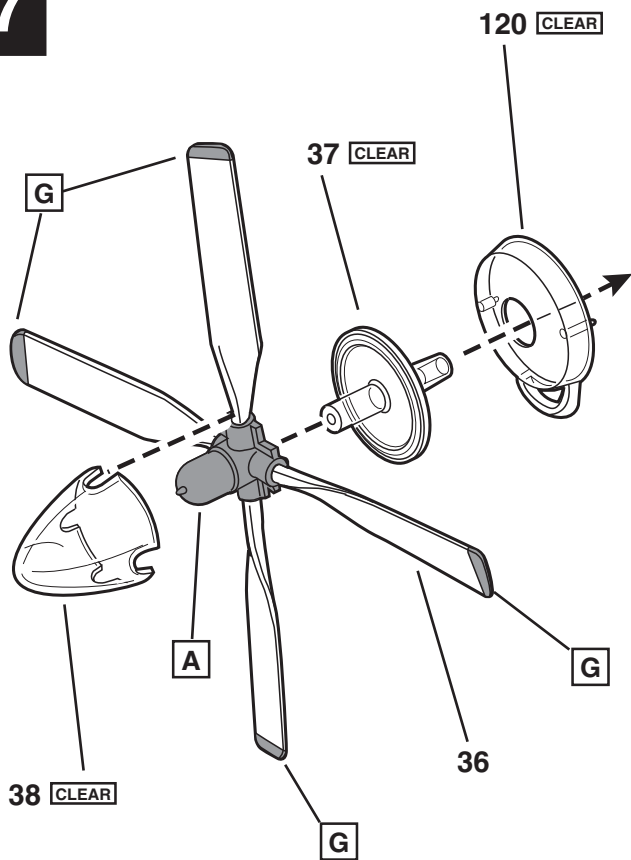

IN PLACE

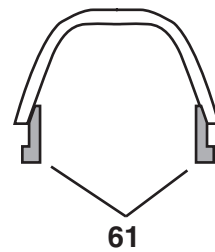

CLOSED

OPEN

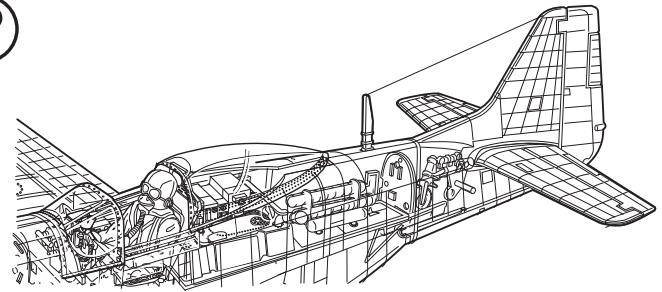
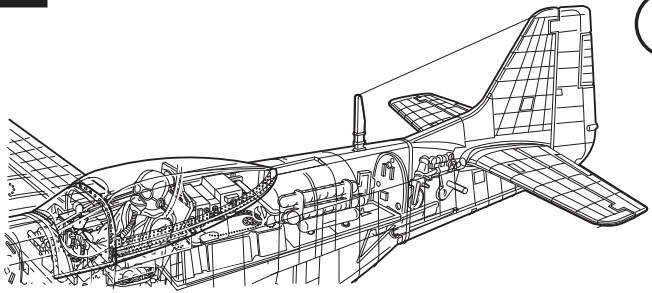

124 CLEAR

105

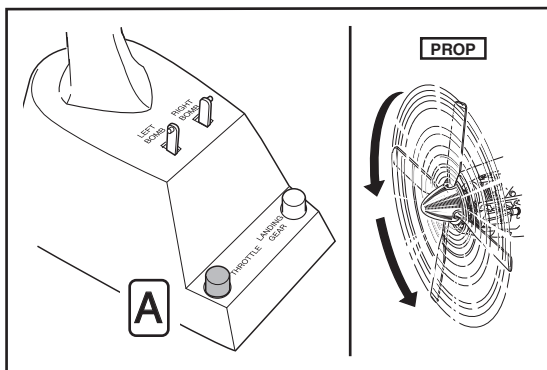
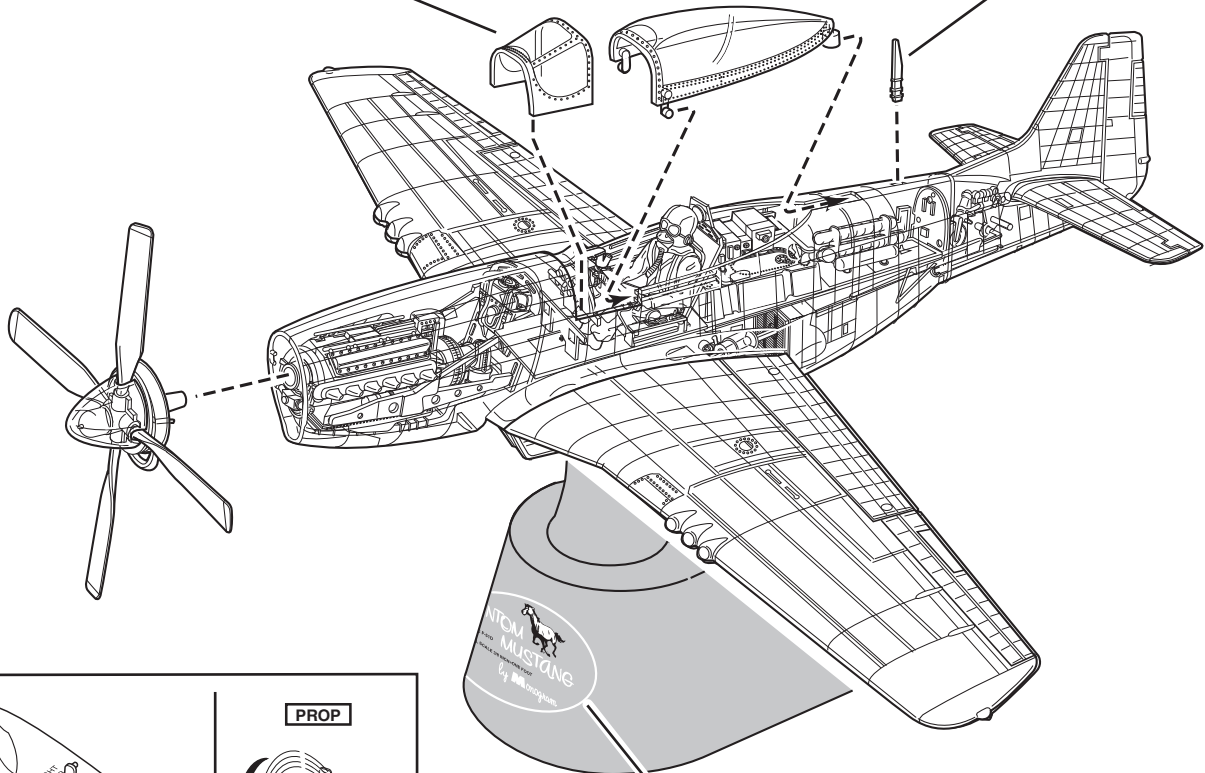

6

**A.** Press buttons to check operations of landing gear and propeller. Propeller should turn in a counter-clockwise direction when viewed from the rear.

**B.** If it revolves the wrong way, turn the battery that is closest to the "throttle" push button around and the propeller will revolve the other way.

**A.** Appuyez sur les boutons pour vérifier les opérations du train d'atterrissage et de l'hélice. L'hélice doit tourner dans le sens inverse des aiguilles d'une montre, vu de l'arrière.

**B.** Si elle tourne dans le mauvais sens, tournez la batterie qui est la plus proche au bouton-poussoir « throttle » (accélérateur) vers l'autre côté et l'hélice tournera dans l'autre sens.

**A.** Pulse los botones para verificar las operaciones del tren de aterrizaje y la hélice. La hélice debe girar en sentido contrario a las manecillas del reloj cuando se ve desde la parte trasera.

**B.** Si gira en el sentido incorrecto, gire la batería que más se aproxima al botón de la "hélice" y la hélice girará hacia el otro sentido.



# PHANTOM P-51 MUSTANG

