

№ 48093

ЛаГГ-3 серий 7-11

**Советский истребитель
II Мировой войны**

1:48

LaGG-3 series 7-11

WWII Soviet Fighter

ЛаГГ-3 принадлежал к новому поколению советских истребителей, созданных накануне Великой Отечественной войны. Первый прототип, получивший обозначение И-301, был изготовлен в марте 1940 г. Он был спроектирован «триумvirатом» конструкторов — С. Лавочкиным, В. Горбуновым и М. Гудковым. Главной особенностью проекта стала цельнодеревянная конструкция с применением «дельта-древесины».

Серийное производство нового истребителя, названного ЛаГГ-3, началось в январе 1941 г. на 5 предприятиях. Основным производителем стал завод №21 в Горьком. Самолеты 7-й серии имели вооружение из одной пушки ШВАК, одного крупнокалиберного пулемета БС и двух пулеметов ШКАС, начиная с 11-й серии были сняты ШКАС и предусмотрена возможность подвески 6 РС-82.

В воздушных боях на советско-германском фронте проявились как достоинства ЛаГГ-3 — прочность конструкции, мощное вооружение, так и недостатки — низкая тяговооруженность, тяжелое управление. Однако в руках опытных пилотов ЛаГГ-3 был грозным оружием воздушной войны.

The LaGG-3 belonged to the new generation of Soviet fighters that were created just before WWII. The first prototype named I-301 was completed in March 1940. The trio of constructors - S. Lavochkin, V. Gorbunov and M. Gudkov, designed it. The main difference of this project became the all-wooden construction.

Serial production of the new fighter named LaGG-3 began in January 1941 in 5 plants. The main producer became the Plant 21 in Gorky. 7th series was completed with armament including ShVAK cannon, BS heavy machine gun and 2 ShKAS machine guns, since the 11th series ShKAS machine guns were removed and 6 PS-82 were installed.

In air battles of the war in the Soviet-German front LaGG-3 showed its solid construction, power armament, but it was too heavy and had difficult control. But in skilful hands it became menacing weapon of air war.

Тактико-технические характеристики ЛаГГ-3 серии 7-11

Длина, м	8,81
Размах крыла, м	9,80
Взлетный вес, кг	3280
Двигатель	М-105П, 1020 л.с.
Максимальная скорость, км/ч	549
Потолок, м	9300
Дальность, км	705
Вооружение	7-я сер.: 1 20мм пушка ШВАК, 1 12,7мм пулемет БС, 2х7,62мм пулемета ШКАС 11-я сер.: 1 20мм ШВАК, 1 12,7 БС, 6 РС-82

Tactical and Technical Specifications of LaGG-3 series 7-11

Length, m	8,81
Span, m	9,80
Start weight, kg	3280
Engine	M-105P, 1020 hp
Max. Speed, km/h	549
Service ceiling, m	9300
Range, km	705
Armament	7th ser.: 1 20mm ShVAK, 1 12,7 mm BS, 2x7,62 mm ShKAS 11th ser.: 1 20mm ShVak, 1 12,7 BS, 6 PS-82

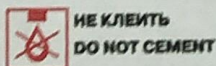
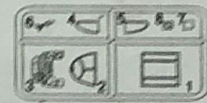
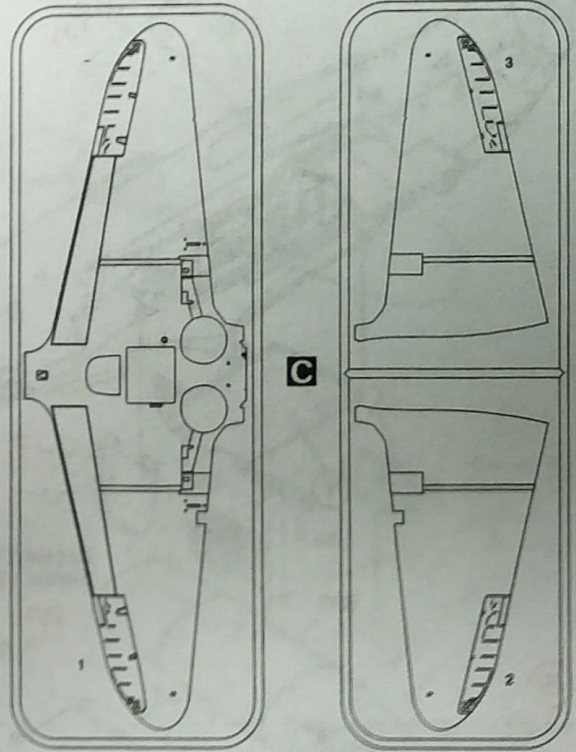
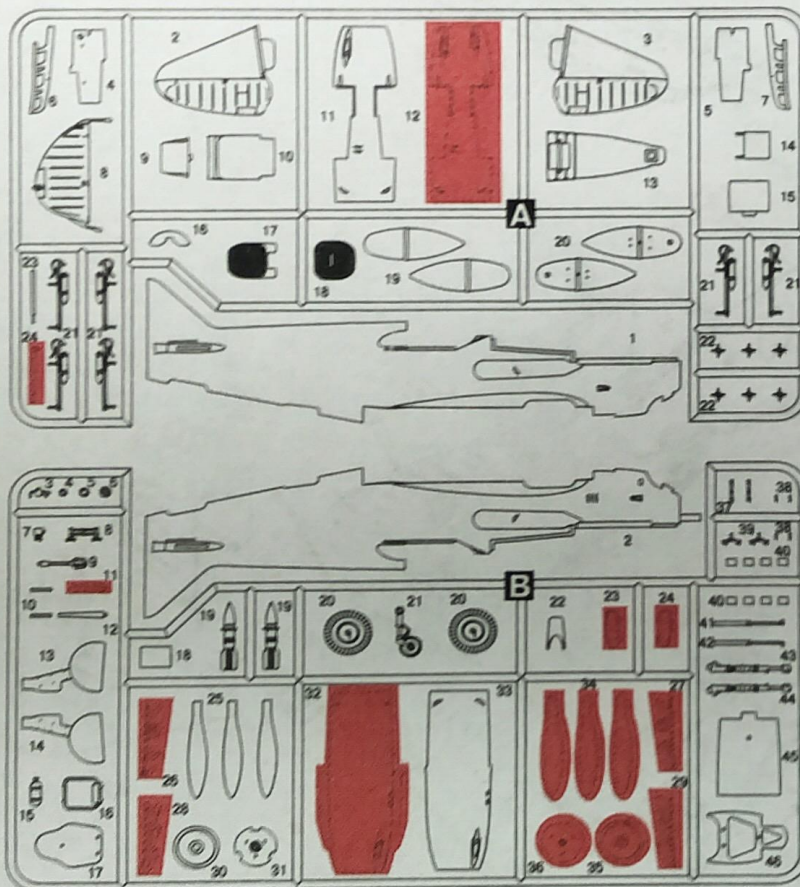

**НЕ КЛЕИТЬ
DO NOT CEMENT**

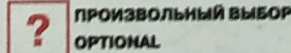

**ПРОИЗВОЛЬНЫЙ ВЫБОР
OPTIONAL**



**УДАЛИТЬ
REMOVE**

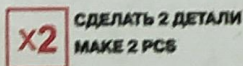

**СДЕЛАТЬ 2 ДЕТАЛИ
MAKE 2 PCS**

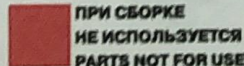

**ПРИ СБОРКЕ
НЕ ИСПОЛЬЗУЕТСЯ
PARTS NOT FOR USE**

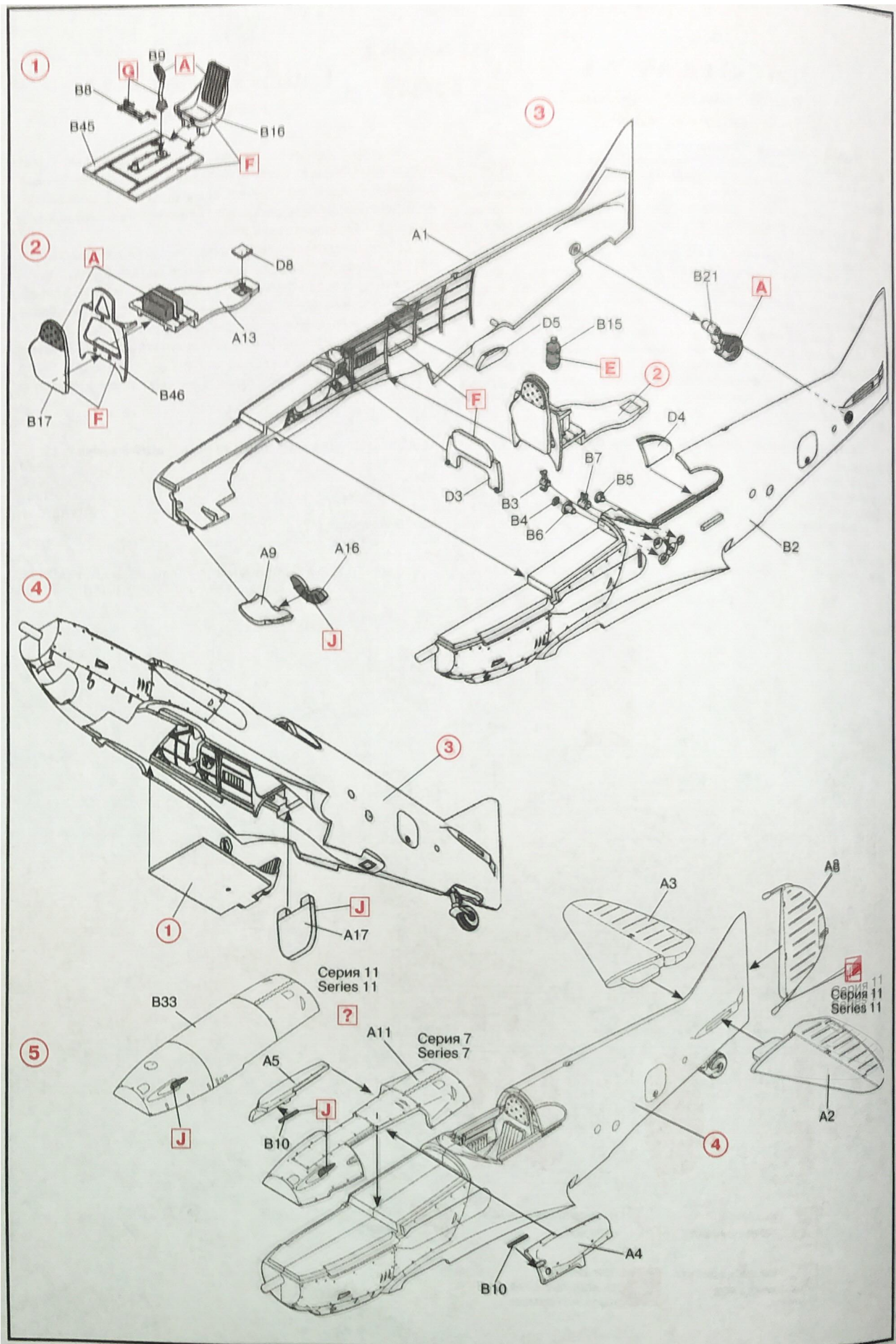

Серия 11
Series 11

Серия 7
Series 7

Серия 11
Series 11

6

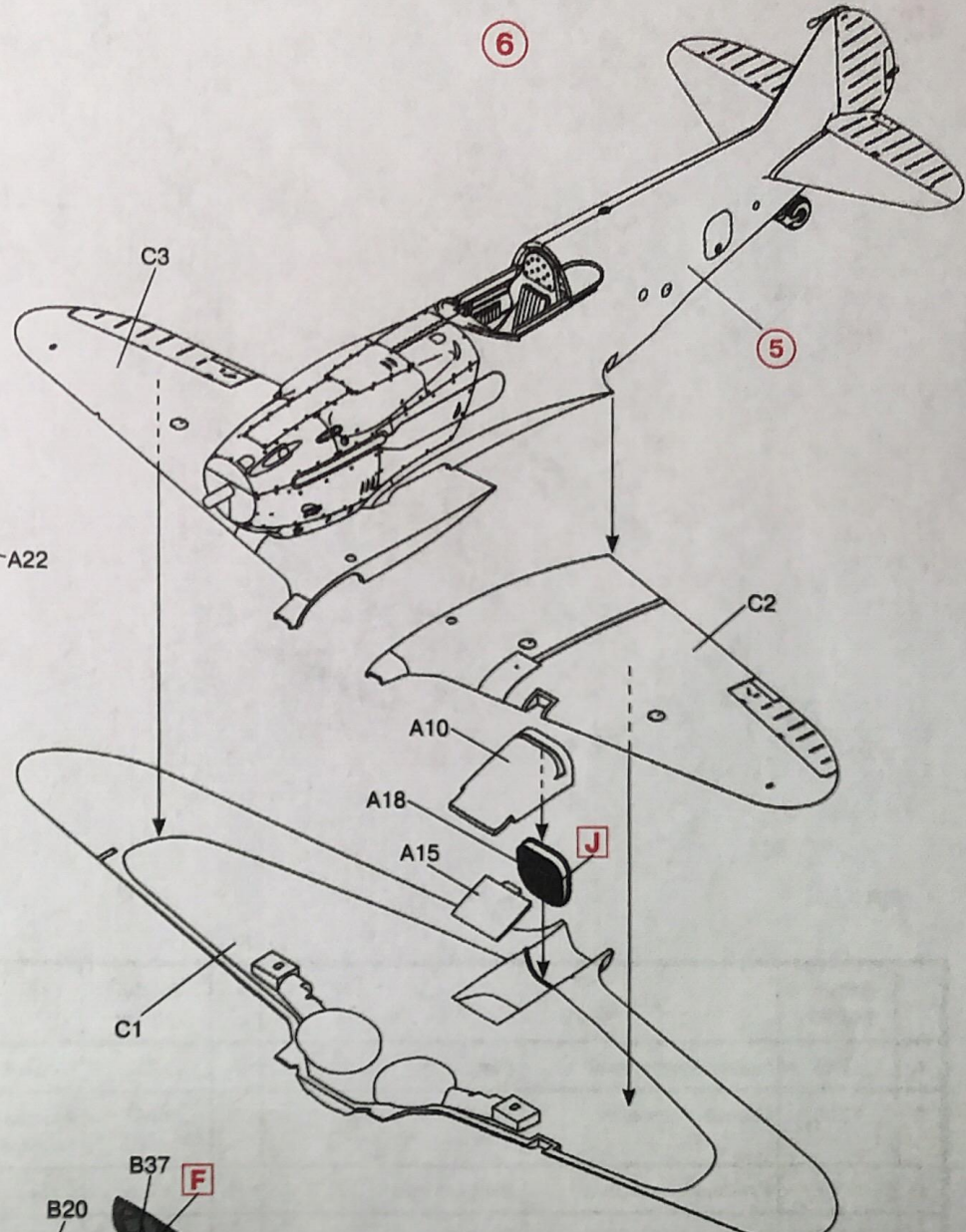

7

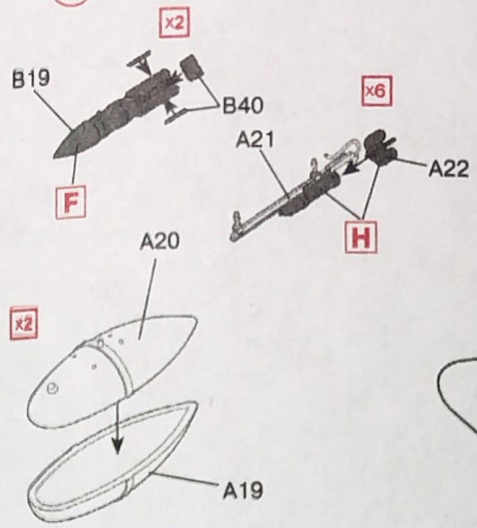

8

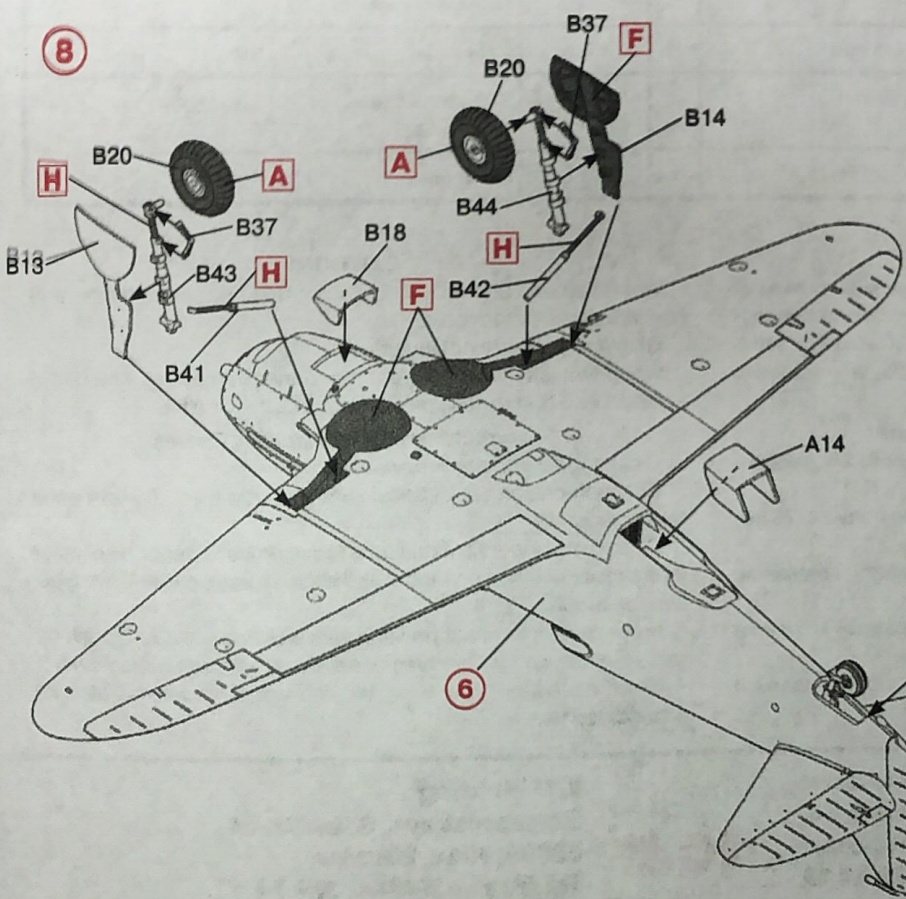

9

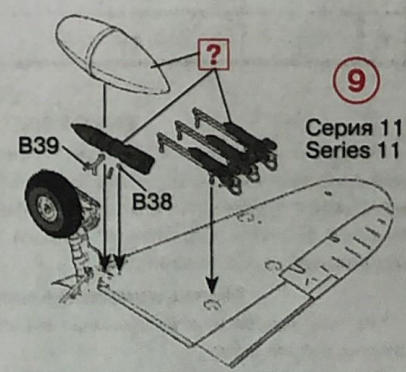

Серия 11
Series 11

Повторить для правого крыла
Repeat for the right wing

10

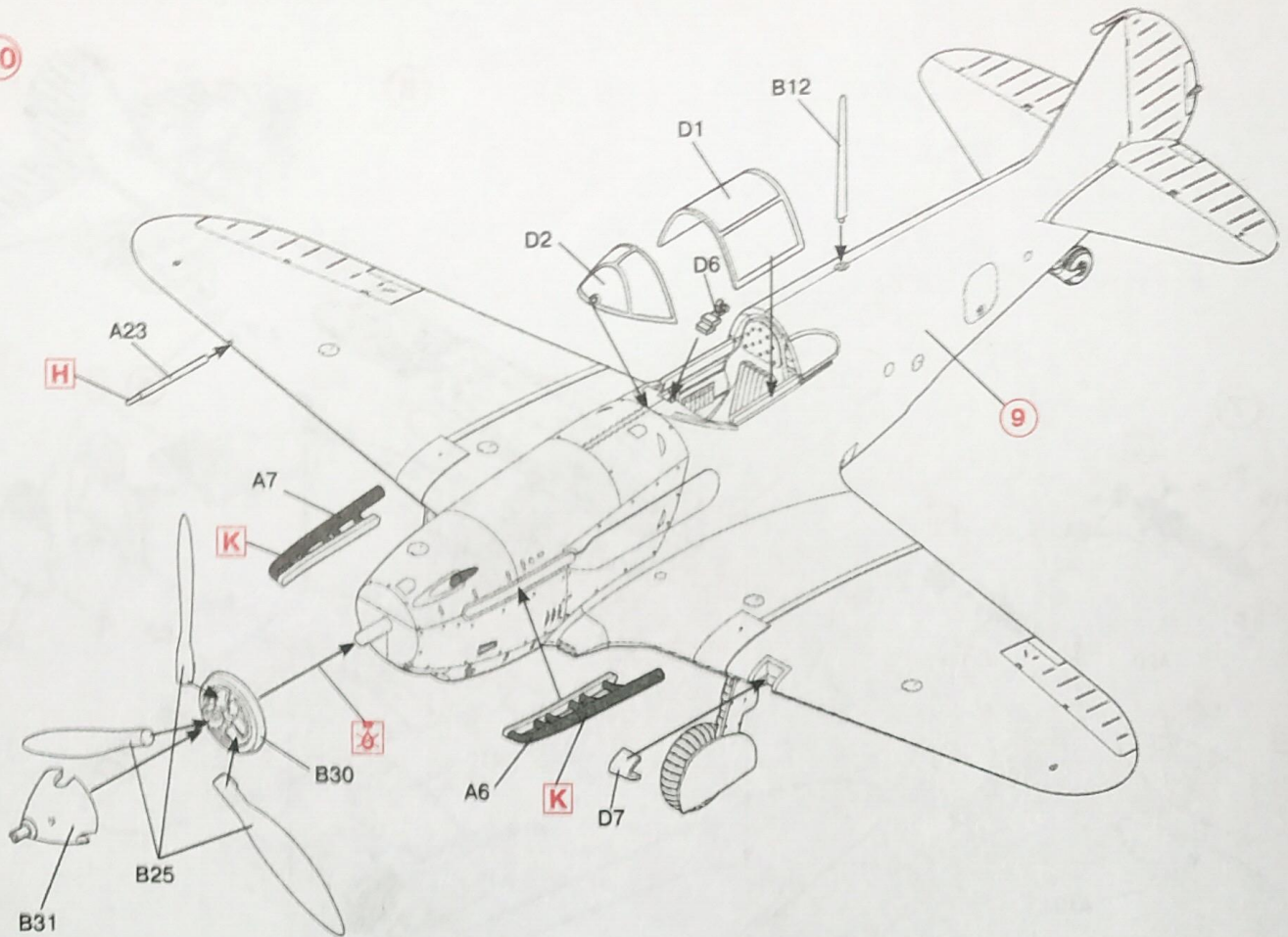

	Model Master				Model Master		
A	1749	Чёрный, матовый	Flat Black	F	1731	Серый, матовый	Aircraft Gray
B	1768	Белый, матовый	Flat White	G	1781	Алюминий, полуматовый	Aluminum
C	1705	Красный, матовый	Insignia Red	H	1780	Сталь	Steel
D	1712	Темно-зелёный, матовый	Field Green	J	1795	Черная сталь	Gun Metal
E	1562	Голубой, матовый	Flat Light Blue	K	1785	Ржавчина	Rust

ВНИМАНИЕ!

Работать с клеем и красками в проветриваемом помещении и не допускать открытого огня. Для сборки модели рекомендуется применять полистирольный клей ПС или его зарубежные аналоги. Отделяя детали от литников, используйте модельный нож для зачистки.

Метод нанесения аппликаций

Чистым ножом или ножницами аккуратно вырежьте необходимую аппликацию.

Вырезанную аппликацию погрузите в теплую воду на 20 секунд.

Приложив аппликацию к необходимому месту, аккуратно удалите подложку.

Марлевым тампоном удалите пузырьки воздуха и слегка прижмите аппликацию.

После высыхания аппликаций влажным тампоном удалите остатки клея вокруг них.

CAUTION!

When you use glue or paint, do not use near open flame, and use in well ventilated room.

Glue and paint are not included.

When you take parts off from the runner frame, use a modeling scissors and trim excess plastic with a cutter or a file.

Correct Method for Applying Decals

Clean model surface with wet cloth.

Cut each design out of decal sheet and dip them in warm water for 20 seconds.

Check with finger tip if design is loose on base paper. If so, place it on proper position on model and slide off base paper leaving design on model.

Move design to exact position with wet finger tip, and push out excess water and air bubbles under decal with soft cotton cloth.

When decals get dry, wipe off with wet cloth excess glue left around decals.

ООО ICM Холдинг
ул. Бориспольская 9, строение 64,
02099, Киев, Украина
Тел./факс: +38(044) 369 54 12
E-mail: export@icm.com.ua



ICM Holding
Borispolskaya, 9, build. 64,
02099, Kiev, Ukraine
Tel./Fax: +38(044) 369 54 12
E-mail: export@icm.com.ua

ЛаГГ-3 серий 7-11
Советский истребитель
II Мировой войны

№48093
1:48

LaGG-3 series 7-11
WWII Soviet Fighter

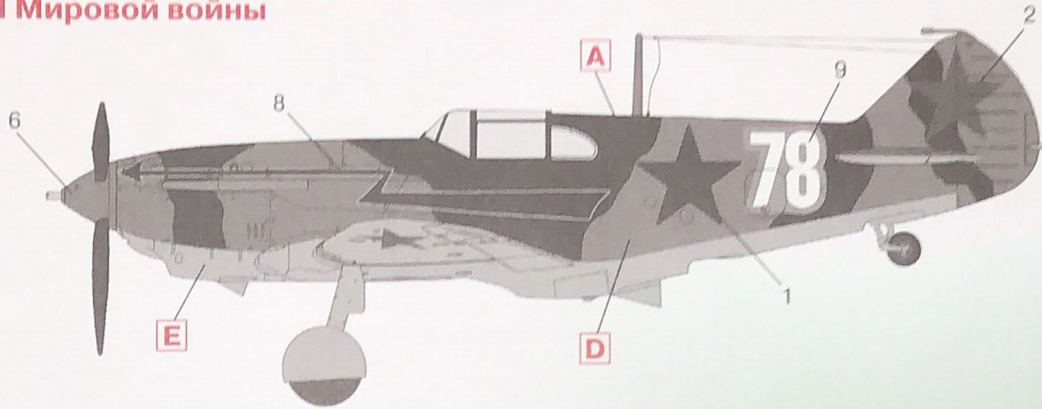

ЛаГГ-3 11-й серии, капитан В. Миронов, 609-й ИАП, аэродром Африканда (район Мурманска), лето 1942 г.
LaGG-3 series 11, Capt. V. Mironov, 609th IAP (Fighter Regiment), Afrikanda airfield (Murmansk area), Summer 1942

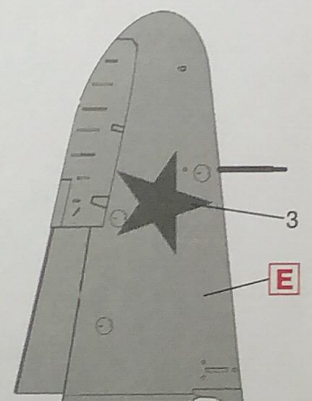
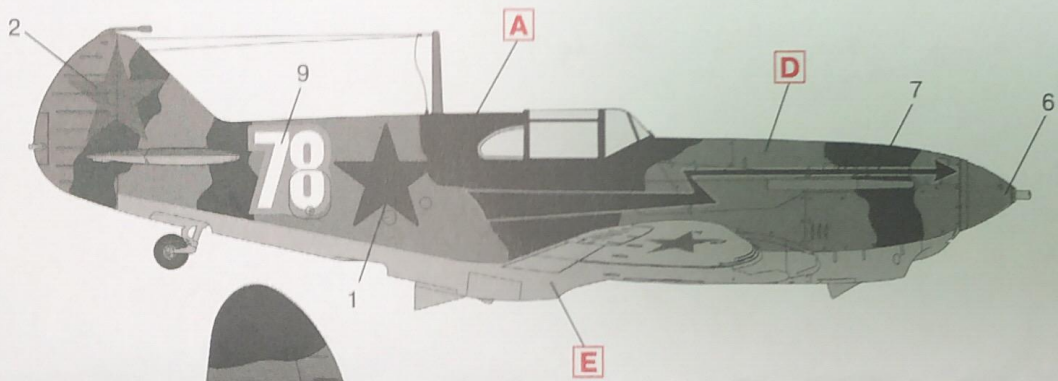



ЛаГГ-3 7-й серии, 3-й ГвИАП ВВС КБФ, район Ленинграда, февраль 1942 г.
 LaGG-3 series 7, 3th GvIAP (Guard Fighter Regiment) of Baltic Fleet Air Force, Leningrad area, February 1942

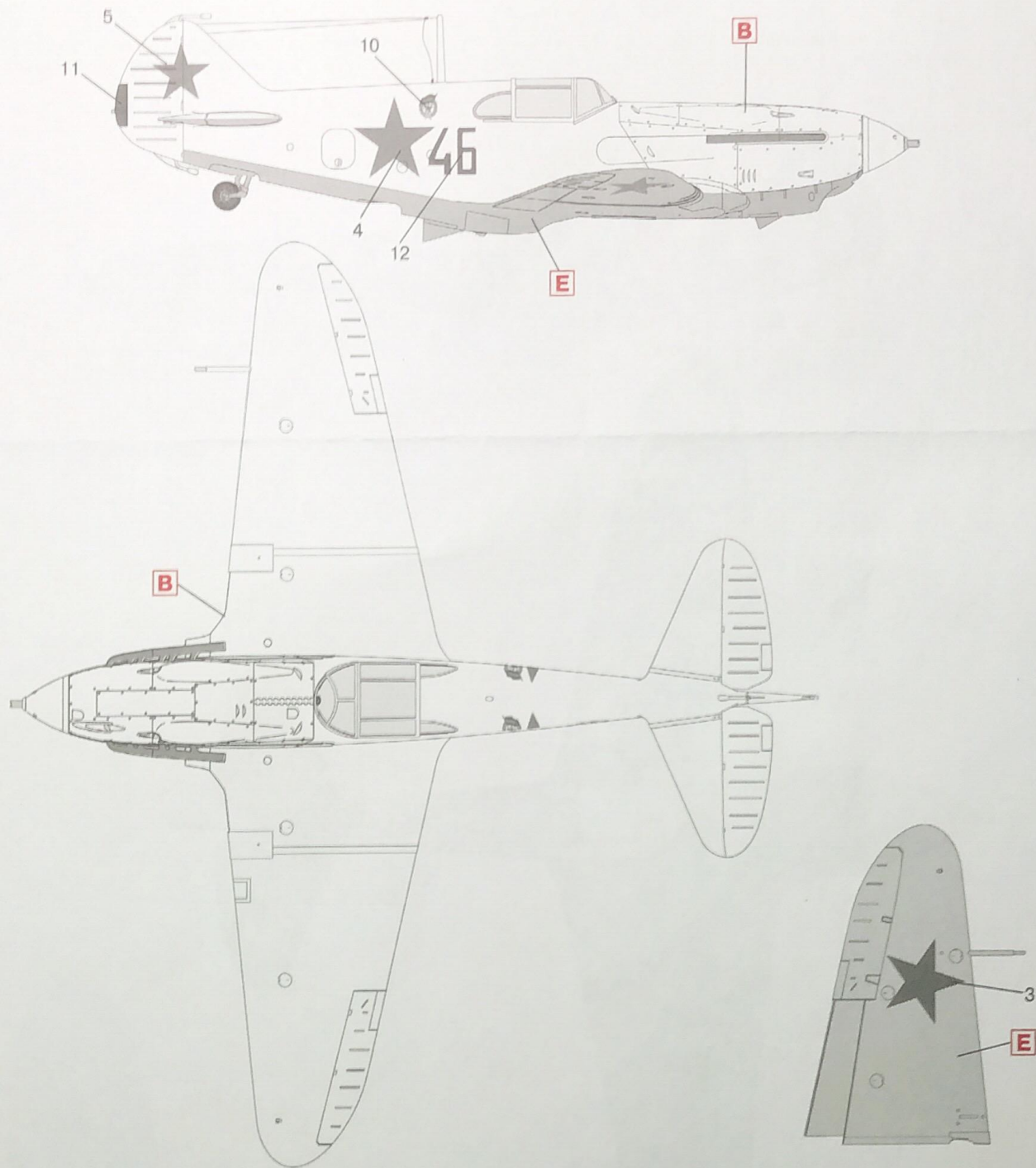

ООО ICM Холдинг
 ул. Бориспольская 9, строение 64,
 02099, Киев, Украина
 Тел./факс: +38(044) 369 54 12
 E-mail: export@icm.com.ua



ICM Holding
 Borispolskaya, 9, build. 64,
 02099, Kiev, Ukraine
 Tel./Fax: +38(044) 369 54 12
 E-mail: export@icm.com.ua