

made in Italy

1:35 scale

No 6513

M923 "Hillbilly" Guntruck

EN

This medium cargo truck of the 5 ton category, is representative of today's generation of logistical vehicles of the U.S. Forces. It entered service in the early eighties. The M-923 has an extremely sturdy structure and excellent off-road features, which are necessary to secure the flow of material to the front line combat units. Based on this chassis many versions have been produced: wrecking trucks, tank trucks, mobile maintenance and communication trucks. The A-1 version is characteristic because of its large off-road tires which have earned it the nick-name "big-foot". During its operational use, and in particular in the most recent military campaigns in which it was employed as Iraq and Afghanistan, the "Big Foot" has often been modified with the addition of "home made" protections to reduce the damages caused by the fire of light weapons. However, the personalization of the vehicles, made "on field" by the crews, were possible thanks to the excellent platform offered by M-923 trucks.

FR

Ce camion de transport moyen, qui fait partie de la classe de 5 tonnes, est représentatif de la génération actuelle des véhicules logistiques des Forces Armées Américaines. Mis en service au début des années 80, le M-923 est caractérisé par sa grande robustesse, nécessaire aux véhicules de ravitaillement afin d'assurer le flux des matériels aux unités de combat en première ligne. Les parfaites capacités tout-terrain sont renforcées par l'adoption de gros pneus et par la traction à 6 roues motrices. Au cours de son utilisation opérationnelle ou des plus récentes campagnes dans lesquelles il a été utilisé, comme en Irak et en Afghanistan, le "Big Foot" a souvent été l'objet de modifications réalisées "sur le terrain" par ses équipages pour l'équiper de protections supplémentaires contre le feu des armes légères. Les personnalisations extrêmes, souvent uniques pour rendre le véhicule approprié aux tâches à accomplir, ont été possibles uniquement grâce à la plate-forme logistique déjà parfaite, offerte par le camion M-923.

IT

Questo camion da trasporto medio, della classe da 5 tonnellate, è rappresentativo dell'attuale generazione dei veicoli logistici delle Forze Armate Americane. Entrato in servizio nei primi anni '80, il M-923 si caratterizza per l'elevata robustezza necessaria ai mezzi di rifornimento per assicurare il flusso dei materiali alle unità di combattimento in prima linea. Le ottime capacità fuoristrada sono esaltate dall'adozione dei grossi pneumatici e dalla trazione a 6 ruote motrici. Nel corso del suo impiego operativo, e delle più recenti campagne in cui è stato impiegato come in Iraq e in Afghanistan, il "Big Foot" è spesso stato oggetto di modifiche realizzare "sul campo" dai suoi equipaggi per dotarlo di protezioni aggiuntive contro il fuoco delle armi leggere. L'estreme personalizzazioni, spesso uniche, per rendere il mezzo idoneo ai compiti da svolgere sono però state possibili solo grazie alla già ottima piattaforma logistica offerta dal camion M-923.

ES

Este camión de transporte medio, de la clase de 5 toneladas, es representativo de la generación actual de vehículos logísticos de las Fuerzas Armadas Americanas. El M-923, que entró en servicio a principio de los años '80, se caracteriza por su elevada solidez, necesaria para que los medios de abastecimiento puedan asegurar el flujo de los materiales a las unidades de combate en primera línea. Las óptimas capacidades todo terreno están exaltadas por la adopción de los neumáticos de gran tamaño y por la tracción de las 6 ruedas motrices. A lo largo de su empleo operativo y de las campañas más recientes donde ha sido empleado, como en Iraq y en Afganistán, el "Big Foot" ha sido objeto frecuentemente de modificaciones realizadas en "el campo" por su tripulación para dotarlo de protecciones adicionales contra el fuego de las armas livianas. Las personalizaciones extremas, generalmente únicas, para hacer de él un medio adecuado a las tareas a desarrollar han sido posibles solo gracias a la óptima plataforma logística que ofrece el camión M-923.

DE

Der 5-Ton-Truck ist repräsentativ für die aktuelle Generation der Logistikfahrzeuge der US-Streitkräfte. Der M-923 ist in den frühen 80er Jahren in Dienst getreten und zeichnet sich durch extreme Robustheit aus, über die die Zufuhrmittel verfügen müssen, um den Materialfluss an die Kampfeinheiten an der Front zu garantieren. Die ausgezeichnete Geländegängigkeit wird durch die Annahme von großen Reifen und 6-Rad-Antrieb Traktion verbessert. Während seines betrieblichen Einsatzes und der zuletzt ausgeführten Kampagnen im Irak und in Afghanistan wurden die Ausstattungen des "Big Foot" häufig "Vorort" verändert, um ihn zusätzlich gegen das Feuer von Kleinwaffen zu schützen. Die extremen, oft einzigartigen Personalisierungen, um die Eignung des Fahrzeug für die erforderlichen Aufgaben zu erzielen, waren jedoch nur aufgrund der optimalen logistischen Plattform des Trucks M-923 möglich.

NL

Deze medium transportvrachtwagen, klasse 5 ton, is representatief voor de huidige generatie logistieke voertuigen van de Amerikaanse krijgsmacht. De M-923 kwam in dienst in de beginjaren '80. Het kenmerkt zich door een aanzienlijke robuustheid, die nodig is voor bevoorradingsvoertuigen om de stroom materialen naar de gevechtseenheden in de voorste linies te verzekeren. De uitstekende terreincapaciteiten zijn versterkt door gebruik van grote banden en door toepassing van tractie met 6 aangedreven wielen. Tijdens zijn operationele gebruik en de recentste campagnes waar het voertuig werd ingezet, zoals in Irak en in Afghanistan, is de "Big Foot" vaak onderhevig aan wijzigingen die "te velde" door zijn bemanning is uitgevoerd om het met extra beschermingen tegen het vuur van lichte wapens uit te rusten. De extreme personaliseringen, die vaak uniek zijn, om het voertuig geschikt te maken voor de uit te voeren taken, waren echter alleen mogelijk dankzij het reeds uitstekende logistieke platform aangeboden door de vrachtwagen M-923.



- EN WARNING:** Model for adult collector age 14 and over
IT ATTENZIONE: Modello per collezionisti adulti di età superiore ai 14 anni
FR ATTENTION: Modèle pour modélistes de 14 ans et plus.
DE ACHTUNG: Modellbausätze Für Modellbauer über 14 Jahre.
NL WAARSCHWING: Geschikt voor 14 jaar en ouder.
ES ATENCION: Modelo para modelistas mayores de 14 años.

EN ATTENTION - Useful advice!

Study the instructions carefully prior to assembly. Remove parts from frame with a sharp knife or a pair of scissor and trim away excess plastic. Do not pull of parts. Assemble the parts in numerical sequence. Use plastic cement ONLY and use cement sparingly to avoid damaging the model. Black arrows indicate parts to be glued together. White arrows indicate on which frame the parts must be assembled WITHOUT using cement. These letters (A - B - C...) indicate on which frame the parts will be found. Paint small parts before detaching them from frame. Remove paint where parts are to be cemented. Crossed out parts must not be used.

IT ATTENZIONE - Consigli utili!

Prima di iniziare il montaggio studiare attentamente il disegno. Staccare con molta cura i pezzi dalle stampate, usando un taglia-balsa oppure un paio di forbici e togliere con una piccola lima o con carta vetro fine eventuali sbavature. Mai staccare i pezzi con le mani. Montarli seguendo l'ordine delle numerazione delle tavole. Eliminare dalla stampata il numero del pezzo appena montato facendogli sopra una croce. Le frecce nere indicano i pezzi da incollare, le frecce bianche indicano i pezzi da montare senza colla. Usare solo colla per polistirolo. Le lettere (A - B - C...) ai lati dei numeri indicano la stampata ove si trova il pezzo da montare. I pezzi sbarrati da una croce non sono da utilizzare.

DE ACHTUNG - Ein nützlicher Rat!

Vor der Montage die Zeichnung aufmerksam studieren. Die einzelnen Montageteile mit einem Messer oder einer Schere vom Spritzling sorgfältig entfernen. Eventuelle Grate werden mit einer Klinge oder feinem Schmirgelpapier beseitigt. Keinesfalls die Montageteile mit den Händen entfernen. Bei der Montage der Tafelnummerierung folgen. Pfeile zeigen die zu klebenden Teile während die weissen Pfeile die ohne Leim zu montierenden Teile anzeigen. Bitte nur Plastikklebstoff verwenden. Die Buchstaben (A - B - C...) neben den Nummern zeigt auf welchem Spritzling der zu montierende Teil zu finden ist. Die mit einem Kreuz markierten Teile sind nicht zu verwenden.

FR ATTENTION - Conseils utiles!

Avant de commencer le montage, étudier attentivement le dessin. Détacher avec beaucoup de soin les morceaux des moules en usant un massicot ou bien un pair de ciseaux et couper avec une petite lame avec de papier de verre fin ébarbotés éventuels. Jamais détacher les morceaux avec le mains. Monter les en suivant l'ordre de la numération des tables. Eliminer de la moule le numéro de la pièce qui vient d'être montée, en le bifant avec une croix. Les flèches noires indiquent les pièces à coller, les flèches blanches indiquent les pièces à monter sans colle. Employer seulement de la colle pour polystyrol. Les lettres (A - B - C...) aux côtés des numeros indiquent la moule où se trouve la pièces à monter. Les pièces marquées par une croix ne sont pas à utiliser.

ES ATENCION - Consejos útiles!

Estudiar las instrucciones cuidadosamente antes de comenzar el montaje. Separar las piezas de las bandejas con un cuchillo afilado o un par de tijeras y retirar el exceso de plástico o rebada. No arrancar las piezas con las manos. Montar las piezas en orden numérico. Utilizar SOLAMENTE pegamento para plástico y en poca cantidad para evitar que se dane el modelo. Las flechas negras indican las piezas que se deben pegar juntas. Las flechas blancas indican las piezas que deben ensamblarse SIN usar pegamento. Las letras (A - B - C...) indican en que bandeja se encuentran las piezas. Pintar las piezas pequeñas antes de separarlas de la bandeja. Retirar la pintura de los lugares por donde se deban pegar las piezas.

NL OPGELET - Belangrijke bemerkingen!

Bestudeer zorgvuldig het montageplan voor het bouwen. Breek nooit onderdelen van het kader. Maak ze los met een scherp mes of kleine nageltang. Verwijder daarna al het overtollige plastic en pas de delen alvorens te lijmen. Gebruik allen lijm voor plastic modellen. Werk zorgvuldig en spaarzaam, tevel lijm zal uw model beschadigen. Zwarte pijlen duiden de te lijmen delen aan. Witte pijlen verwijzen naar bewegende delen welke niet mogen worden gelijmd. Deze letters (A - B - C...) geven de kaders aan waarin de onderdelen zich bevinden. Schilder de kleine onderdelen voor ze van het kader te snijden. Verwijder de verf van de te lijmen oppervlakten.

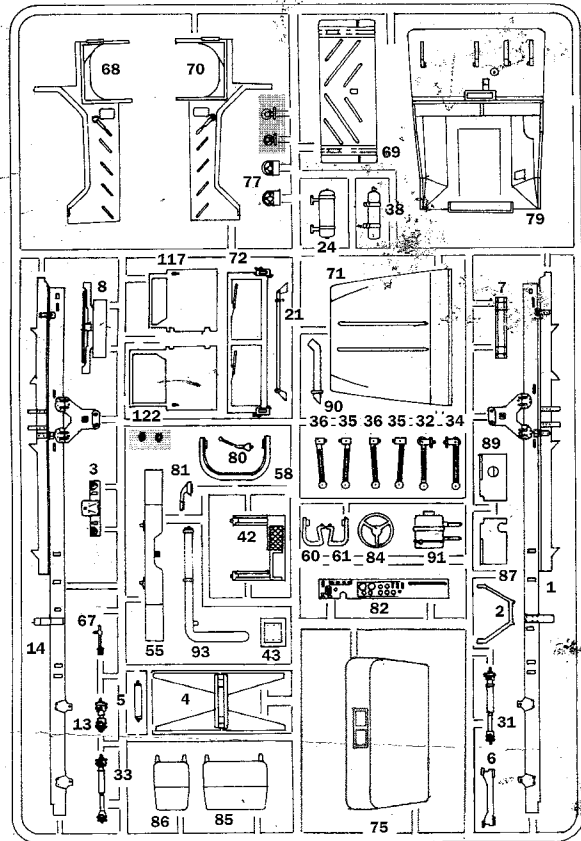

A

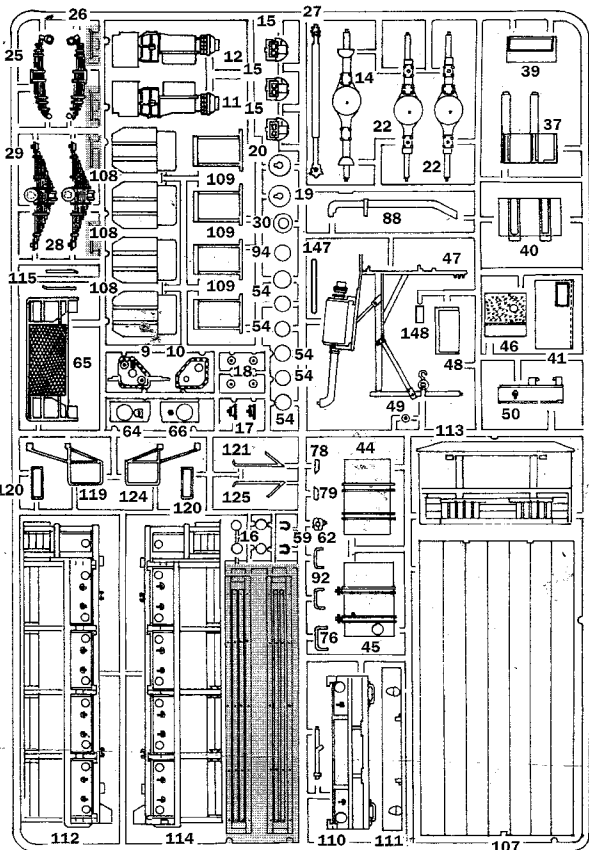

B

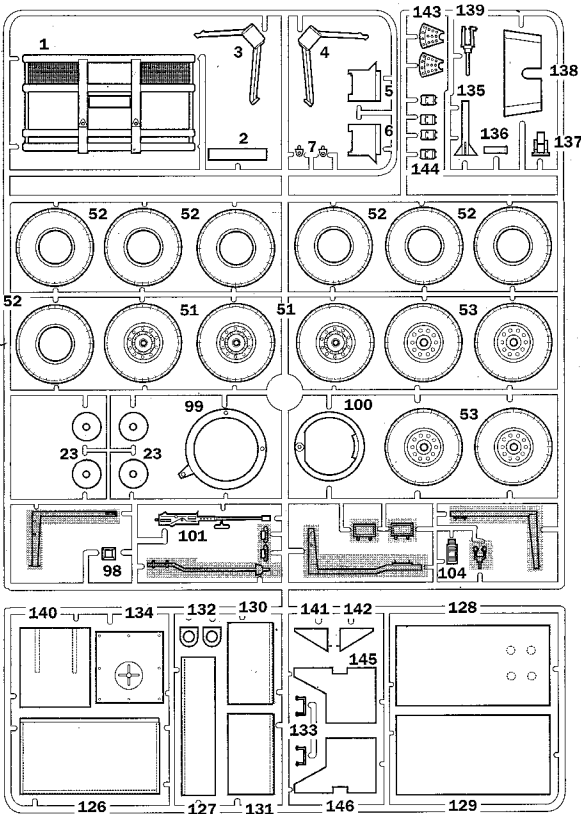

C

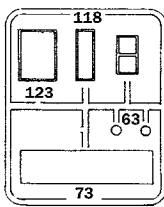

D



THIN CABLE

Parti da non utilizzare
Parts not for use
Pièces à ne pas utiliser
Teile werden nicht verwenden
Partes a no utilizar
Onderdelen niet te gebruiken

Separare
Cut
Retirer
Entfernen
Separar
Gesneden

Aprire i fori
Drill holes
Ouvrir les trous
Die Locher Ausbohren
Perforar los agujeros
Open gaten

I numeri si riferiscono all'assortimento colori Italeri Acrylic Paint
The indicated colour number refer to the Italeri Acrylic Paint
Les références indiquées concernent les peintures Italeri Acrylic Paint
Die angegebenen farbnummern beziehen sich auf die Italeri Acrylic Paint
Los números se refieren a los colores surtido Italeri Acrylic Paint
De nummers verwijzen naar het assortiment kleuren Italeri Acrylic Paint

A FLAT GUN METAL F.S. 37200 ITALERI ACRYLICPAINT 4681AP	B FLAT BLACK F.S. 37038 ITALERI ACRYLICPAINT 4768AP	C GLOSS ORANGE F.S. 12197 ITALERI ACRYLICPAINT 4682AP
D METAL GLOSS SILVER F.S. 17178 ITALERI ACRYLICPAINT 4678AP	E FLAT OLIVE DRAB US ARMY F.S. 34084 ITALERI ACRYLICPAINT 4728AP	F FLAT MAR. GULF ARM SAND F.S. 30450 ITALERI ACRYLICPAINT 4812AP
G FLAT RUST F.S. 30109 ITALERI ACRYLICPAINT 4675AP	H METAL GLOSS BRASS ITALERI ACRYLICPAINT 4650AP	L GLOSS RED F.S. 11302 ITALERI ACRYLICPAINT 4605AP

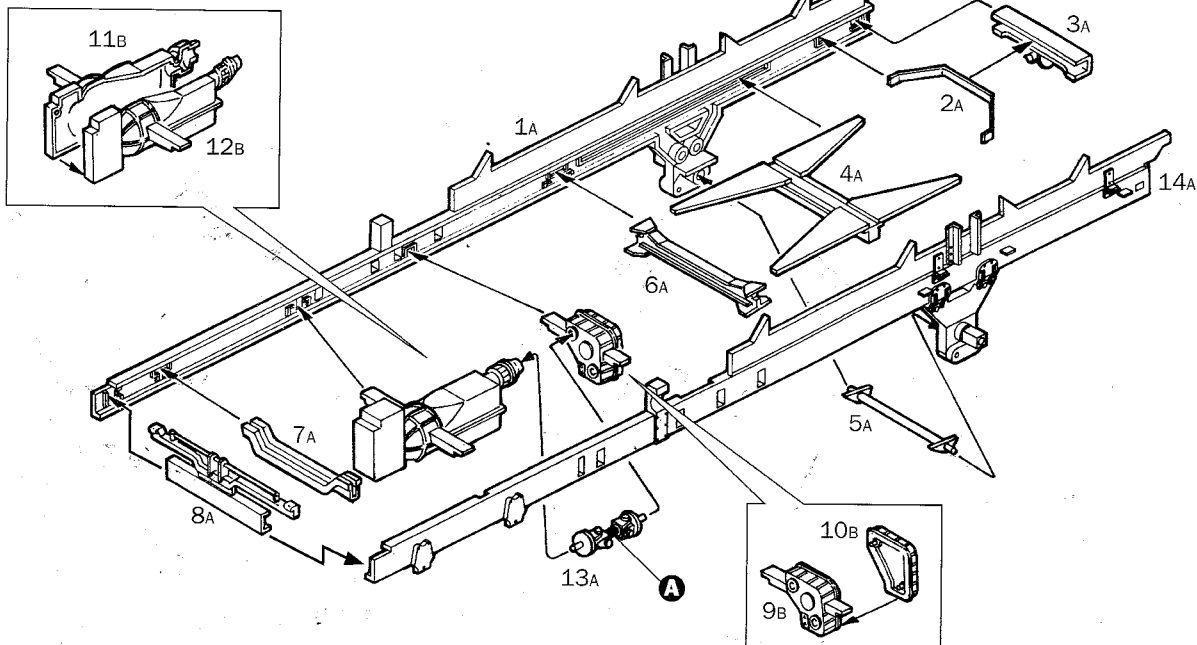
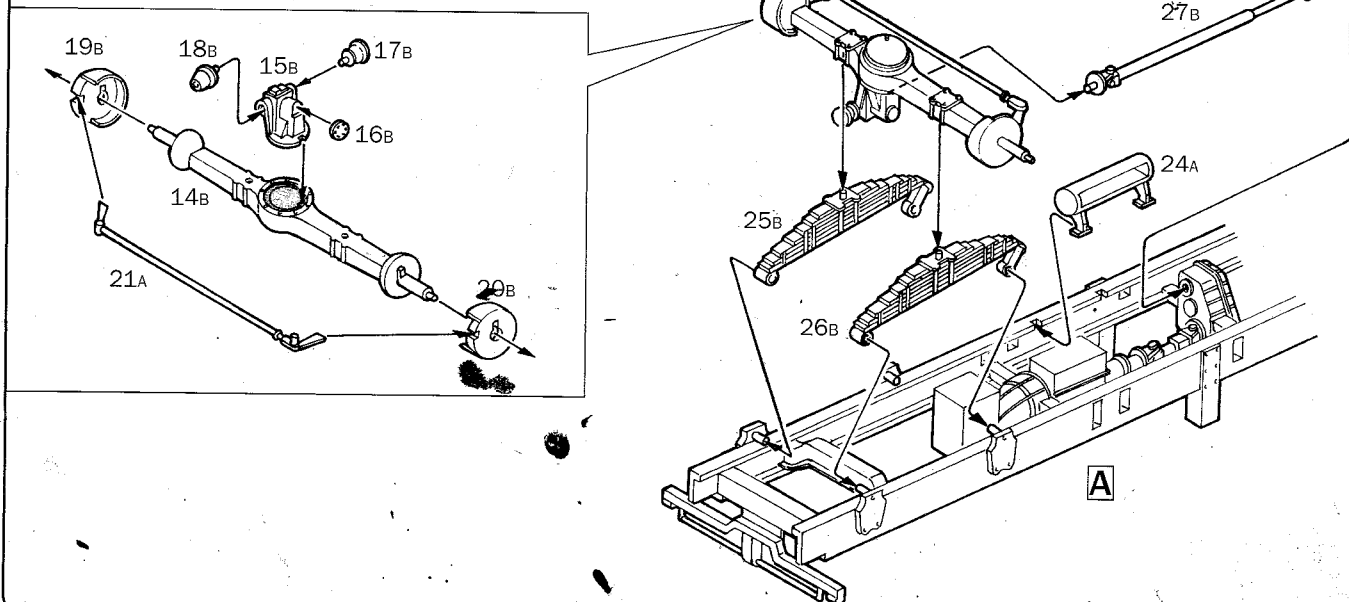
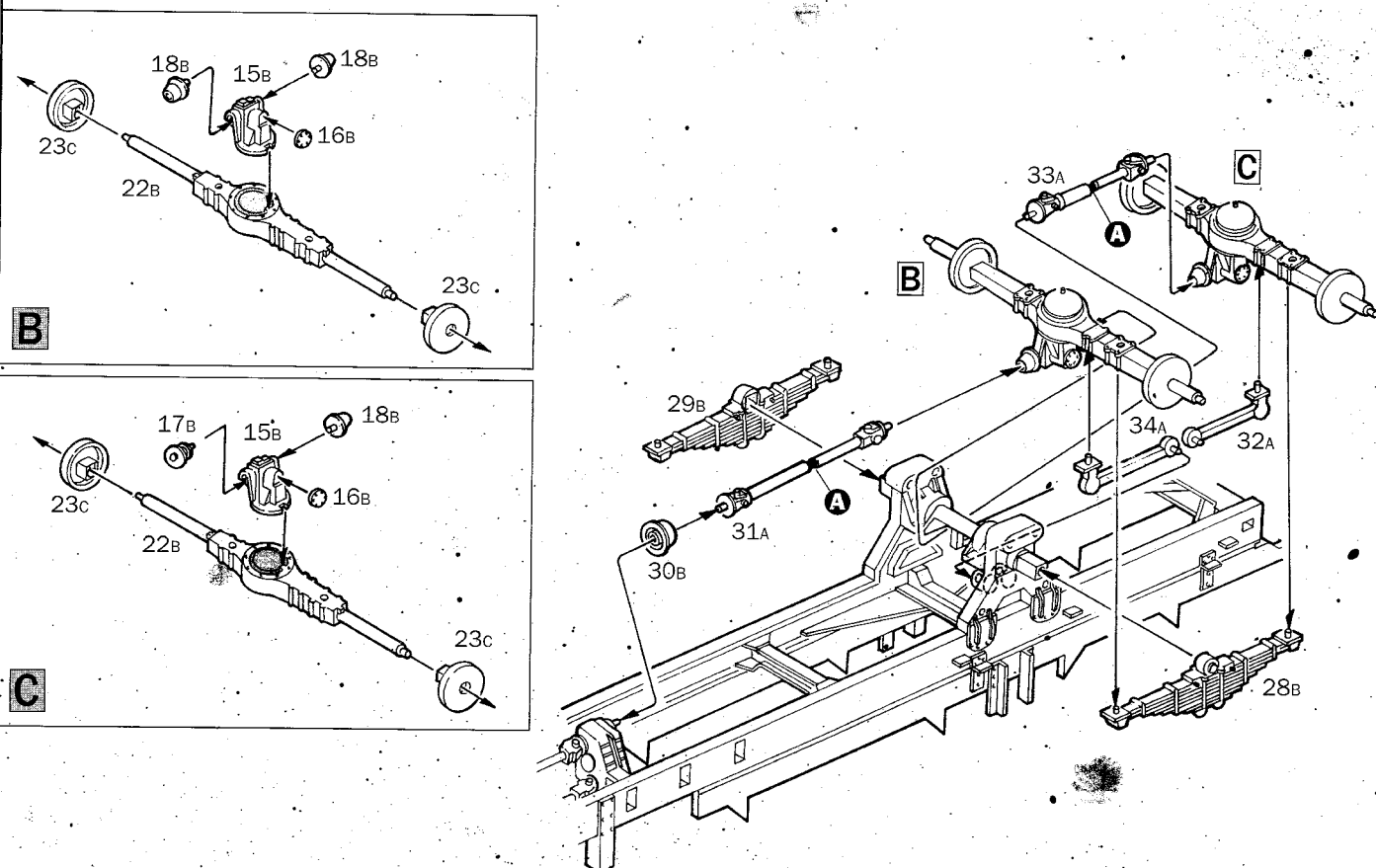
1**A****2****3**

4

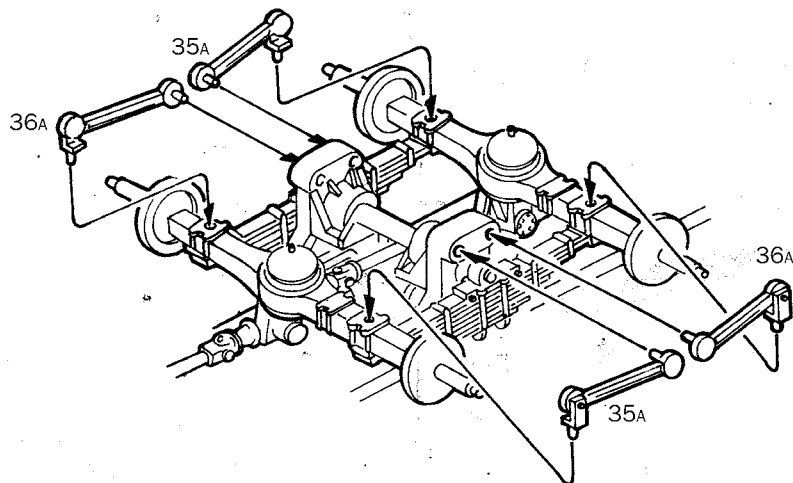

5

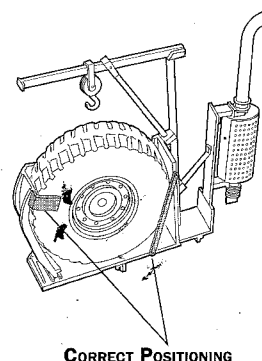
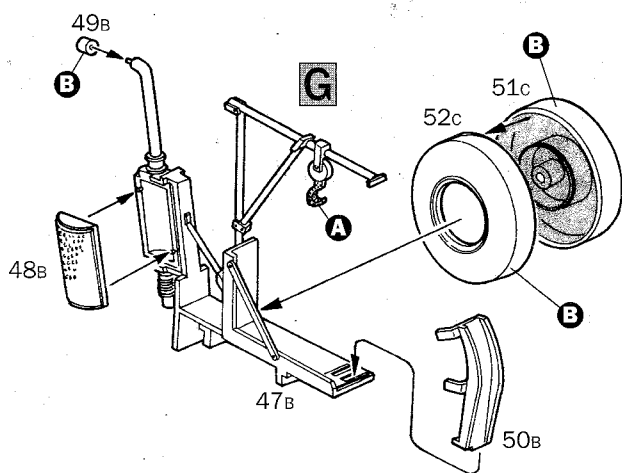
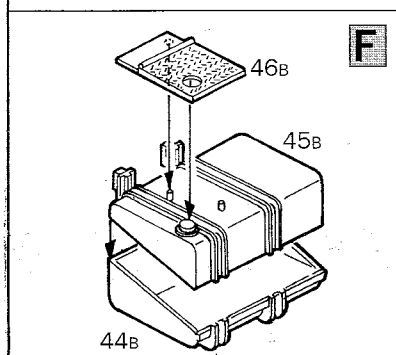
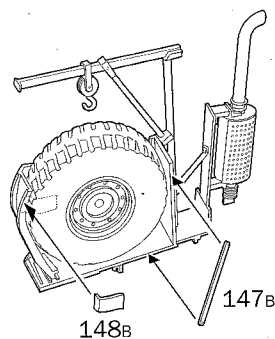
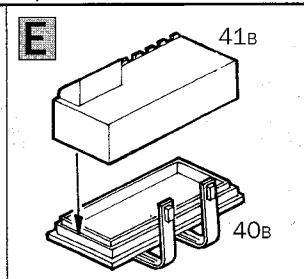
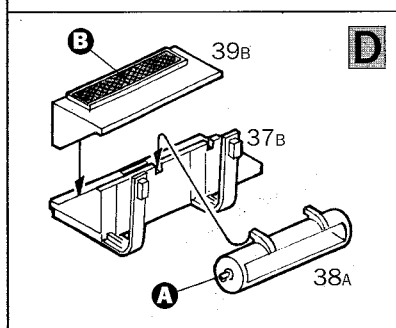

6

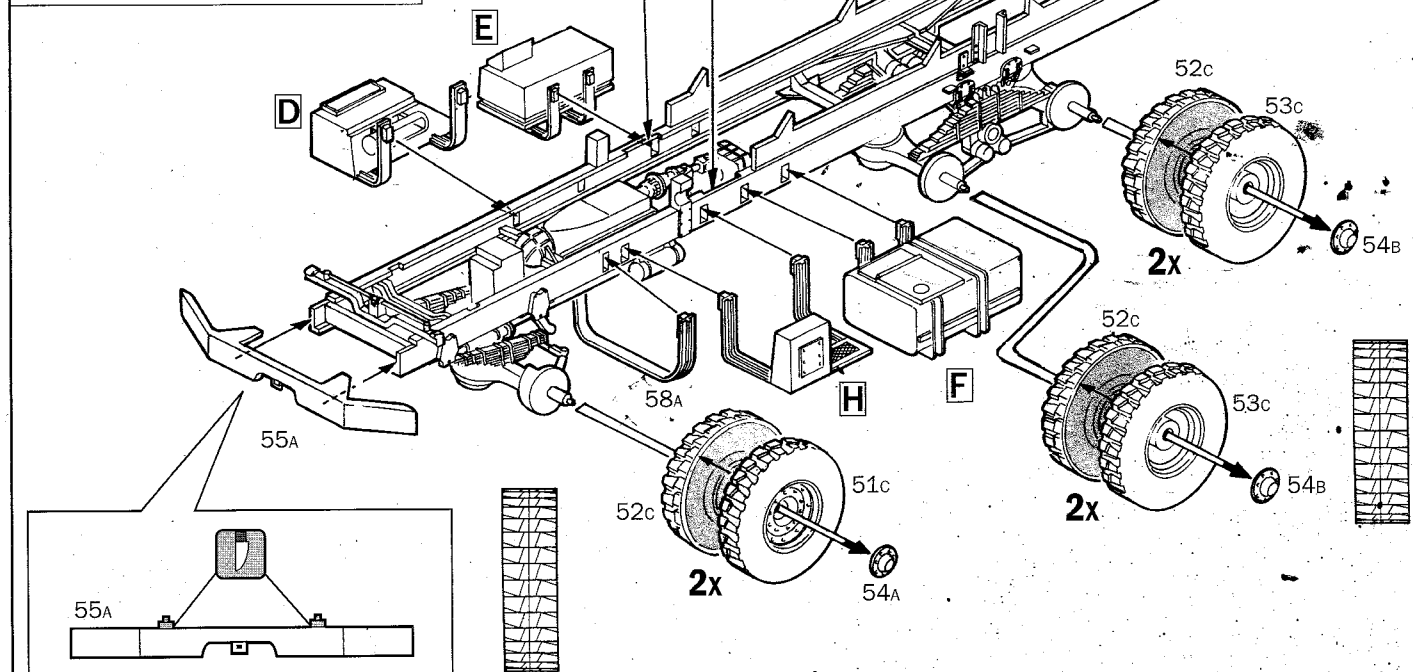
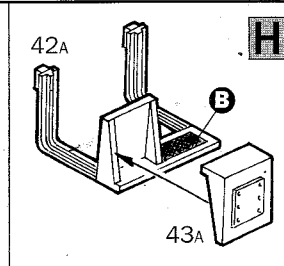
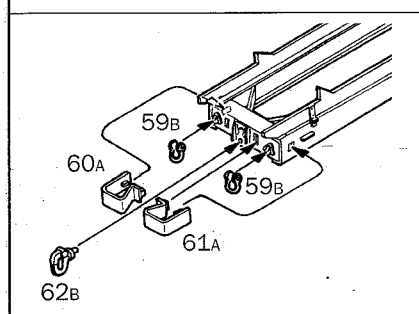

1

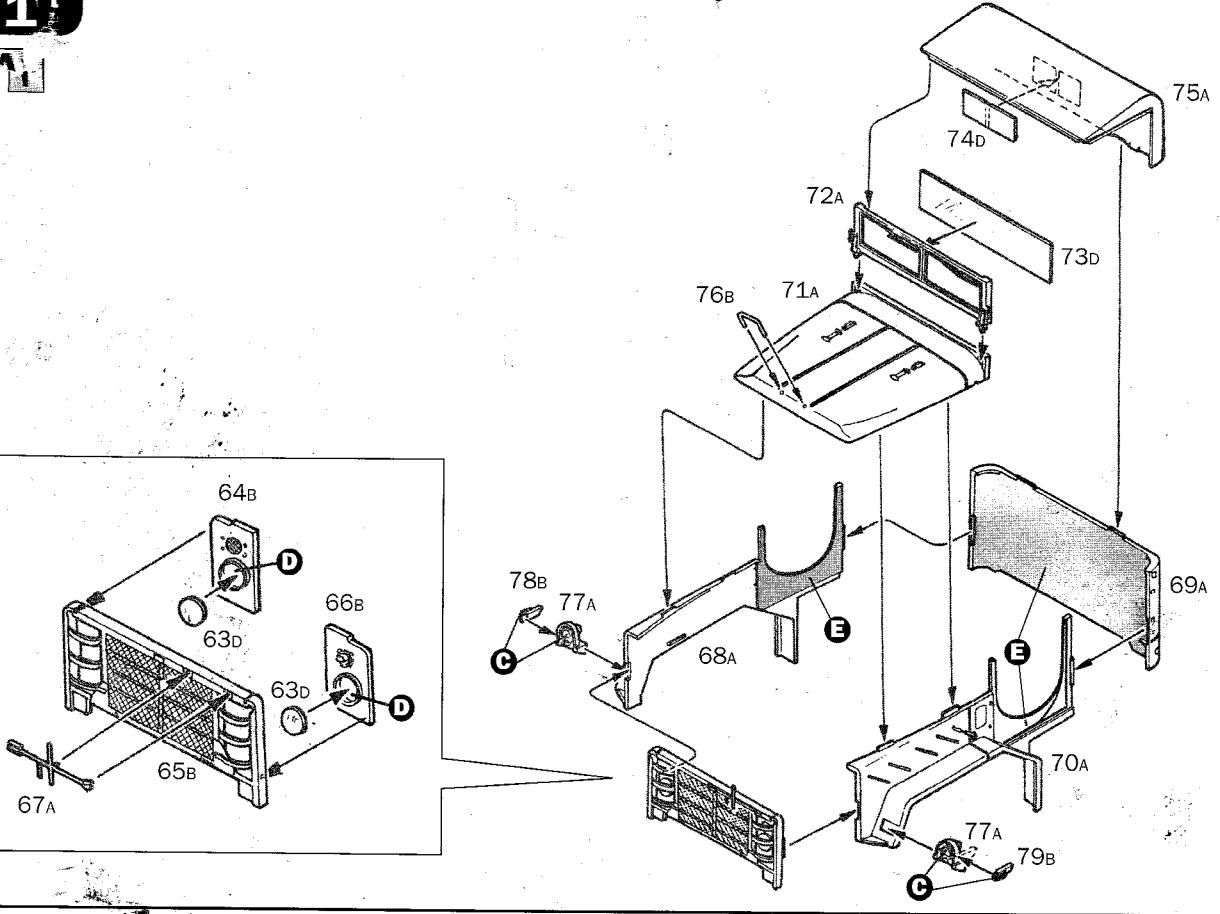

8

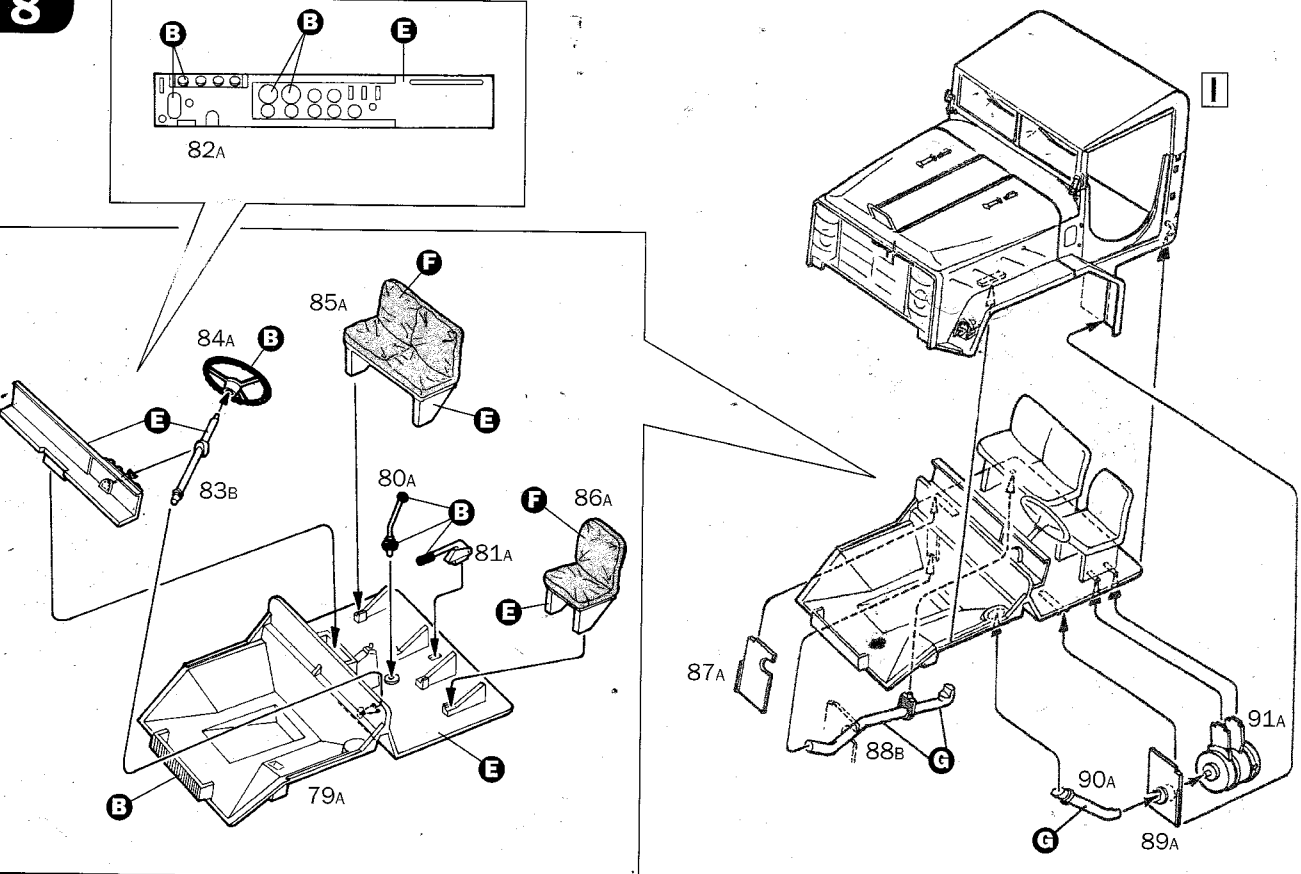

9

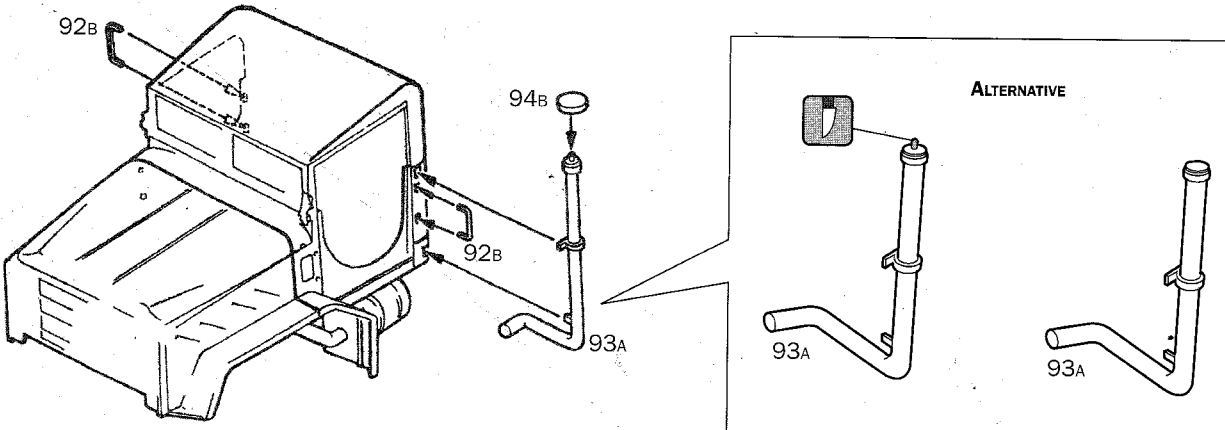

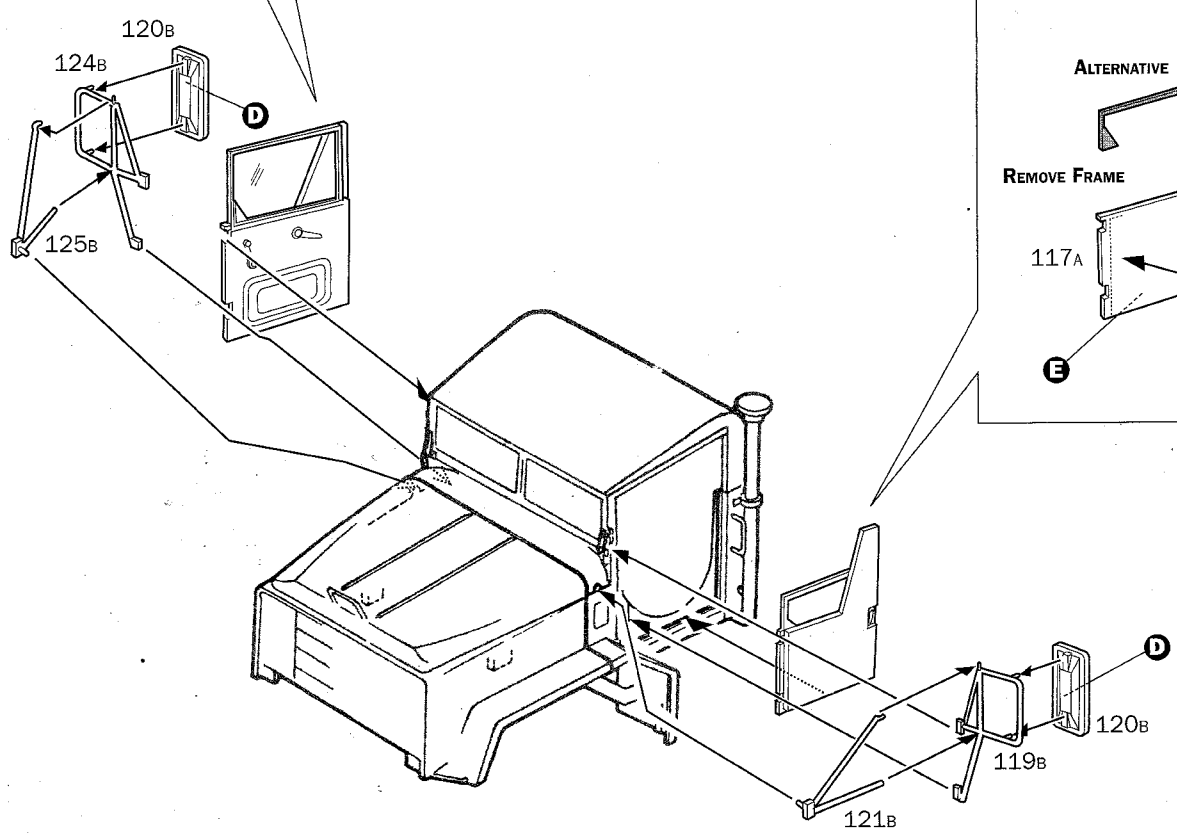
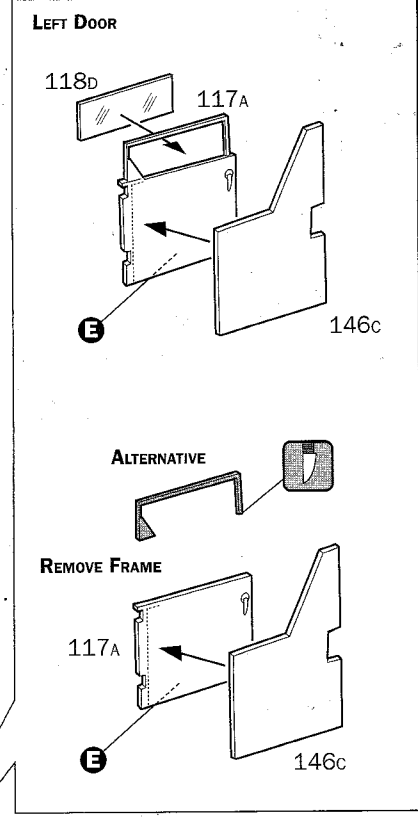
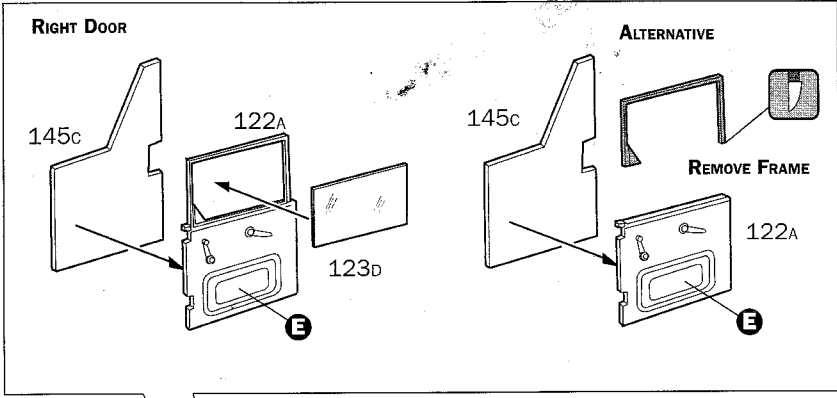

L

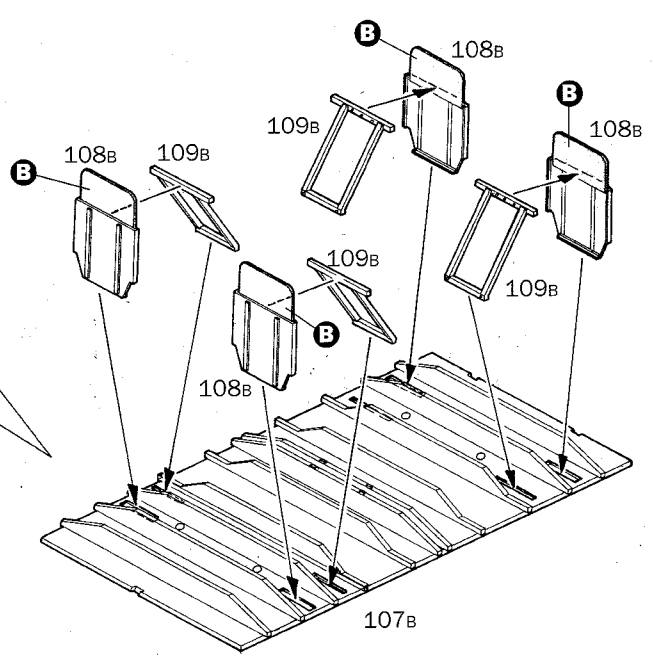
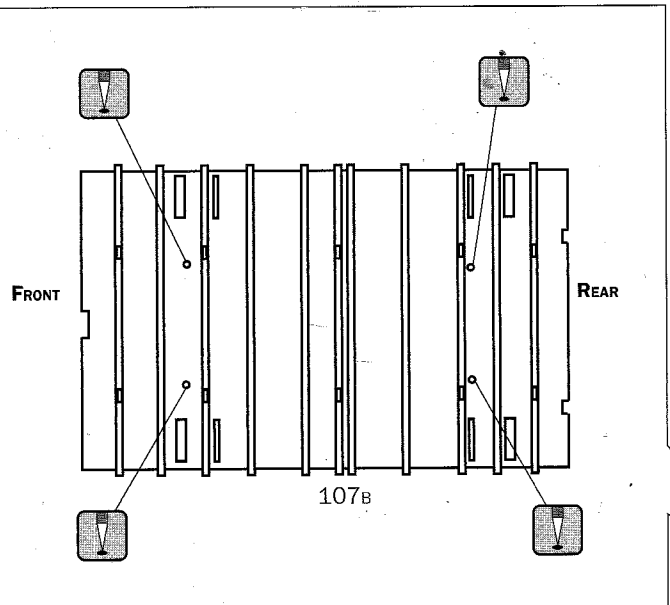

M

N

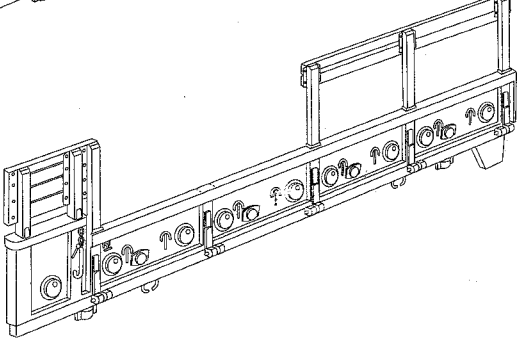
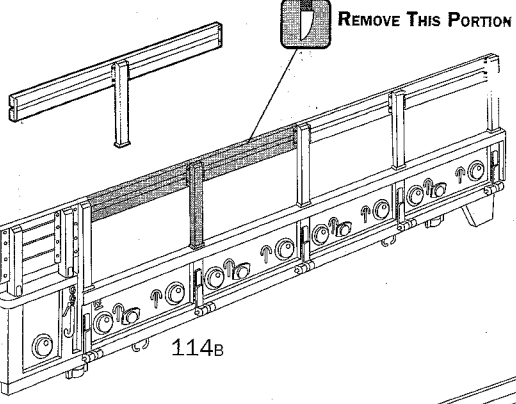

O

REMOVE THIS PORTION

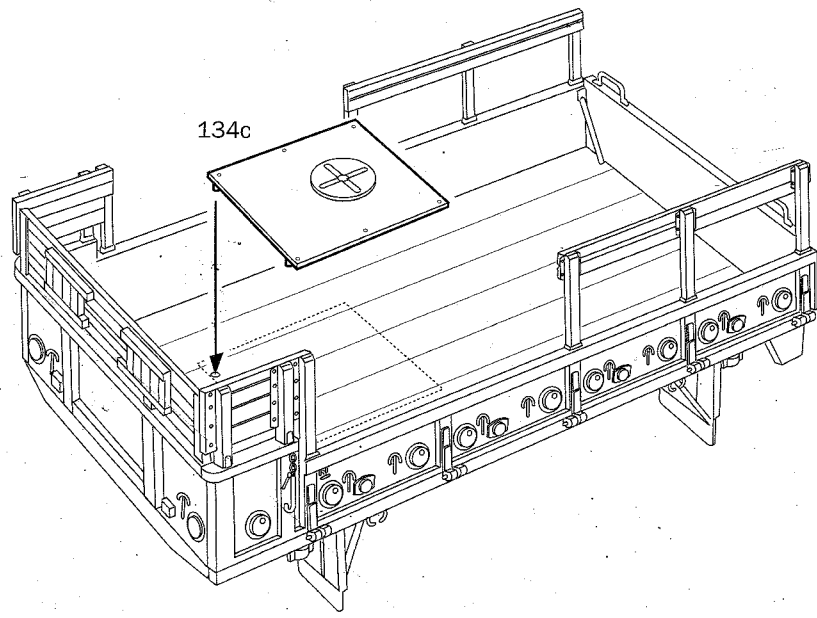
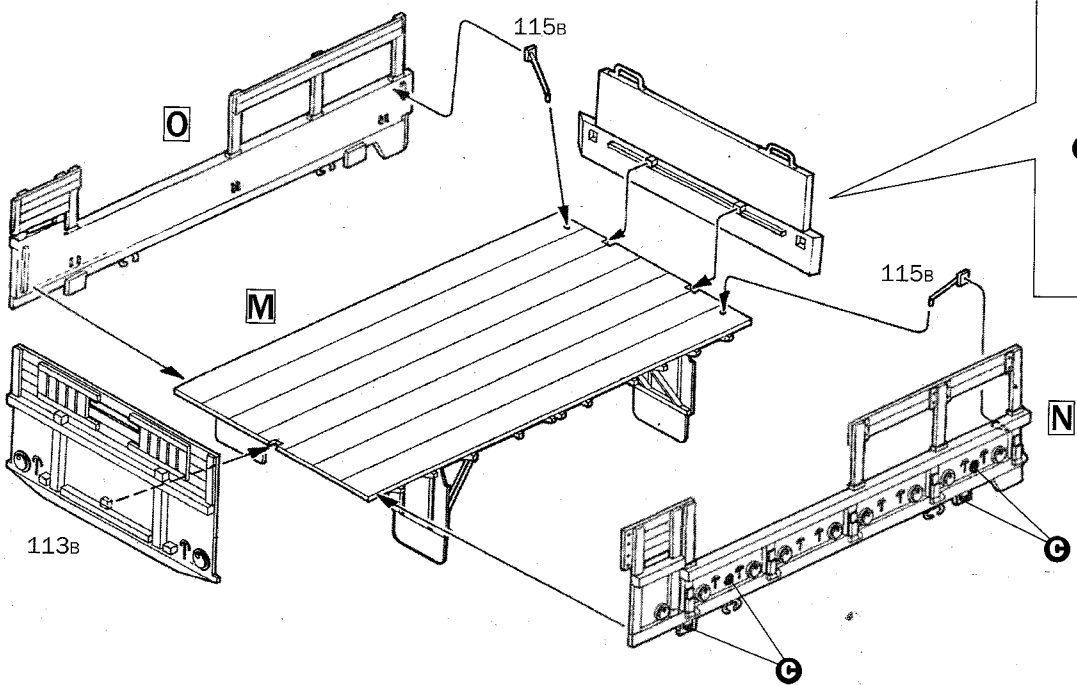
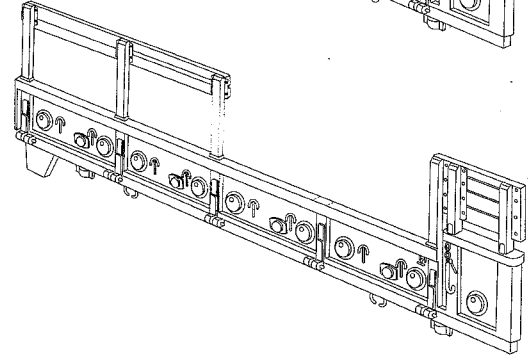
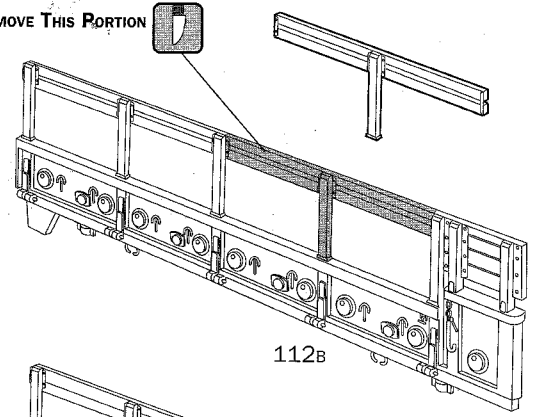

P

13

ALTERNATIVE POSITIONING

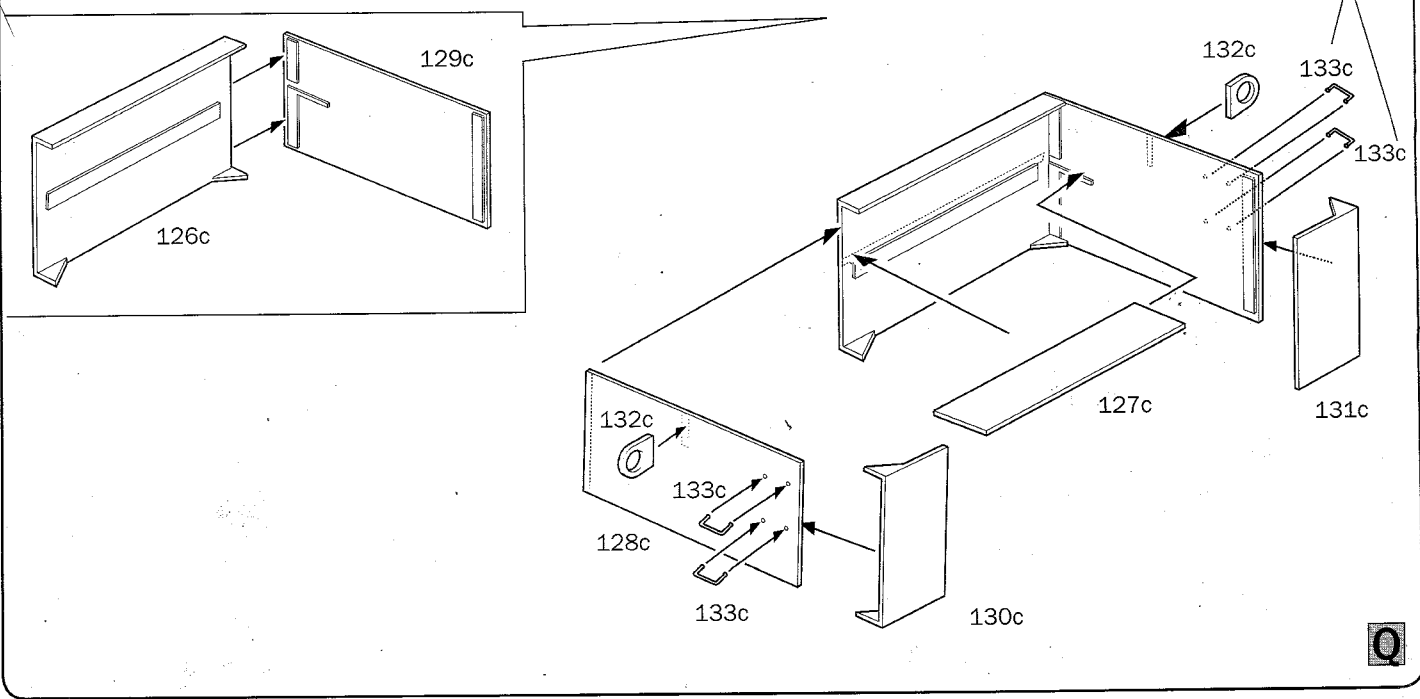

Q

14

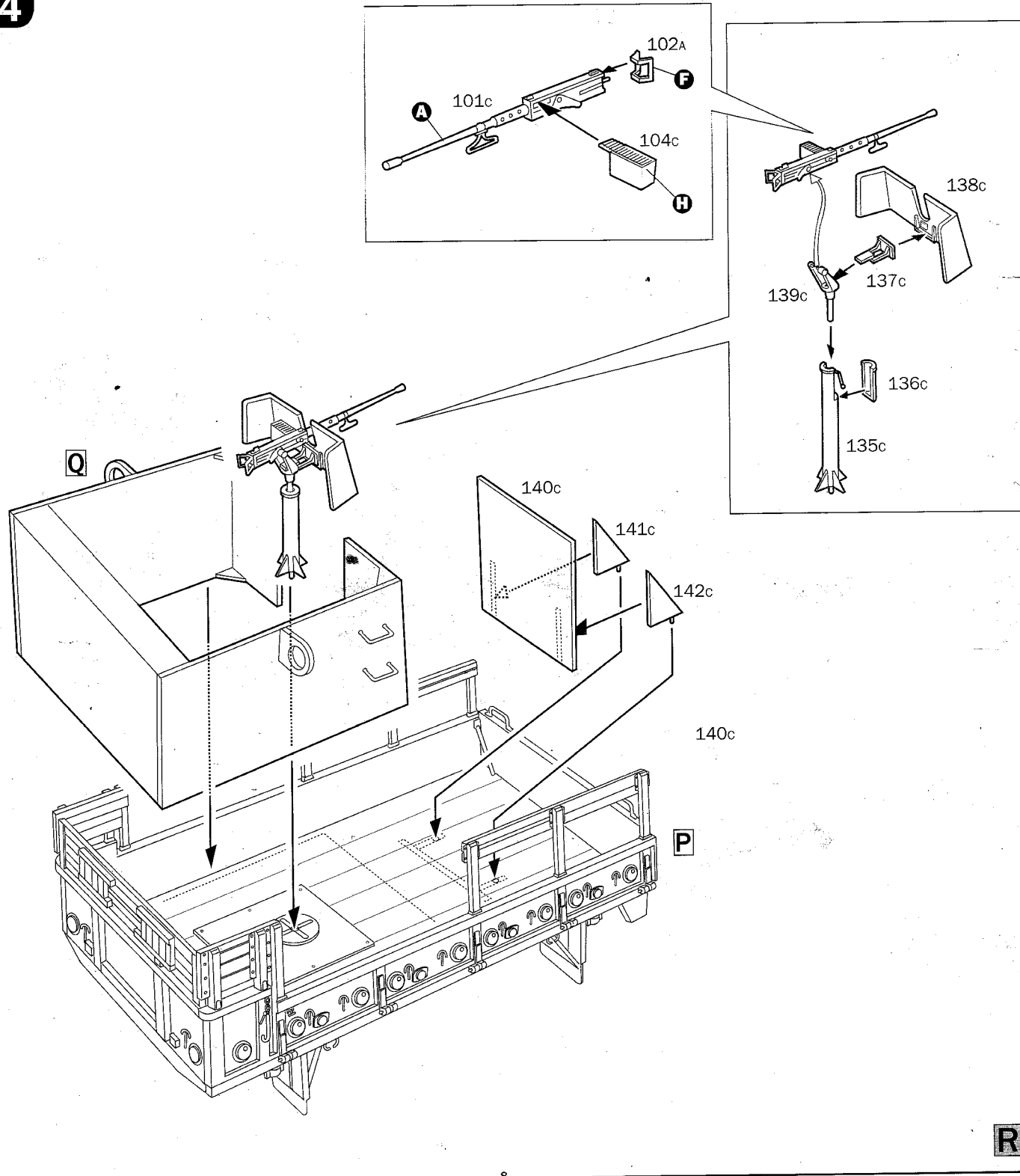

P

R

15

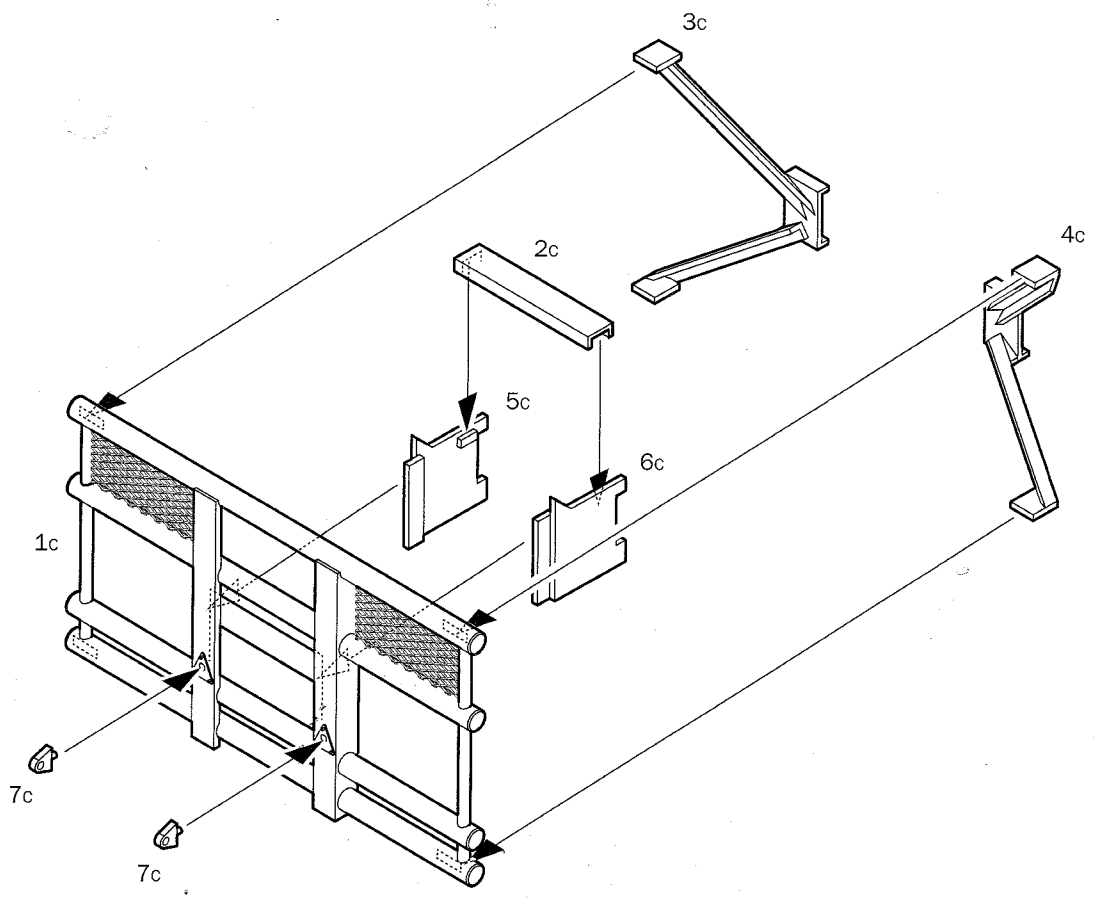

S

16

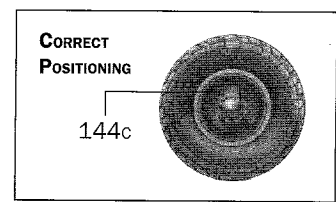
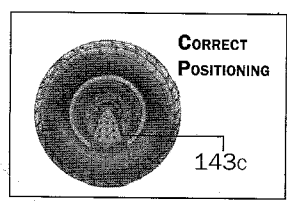
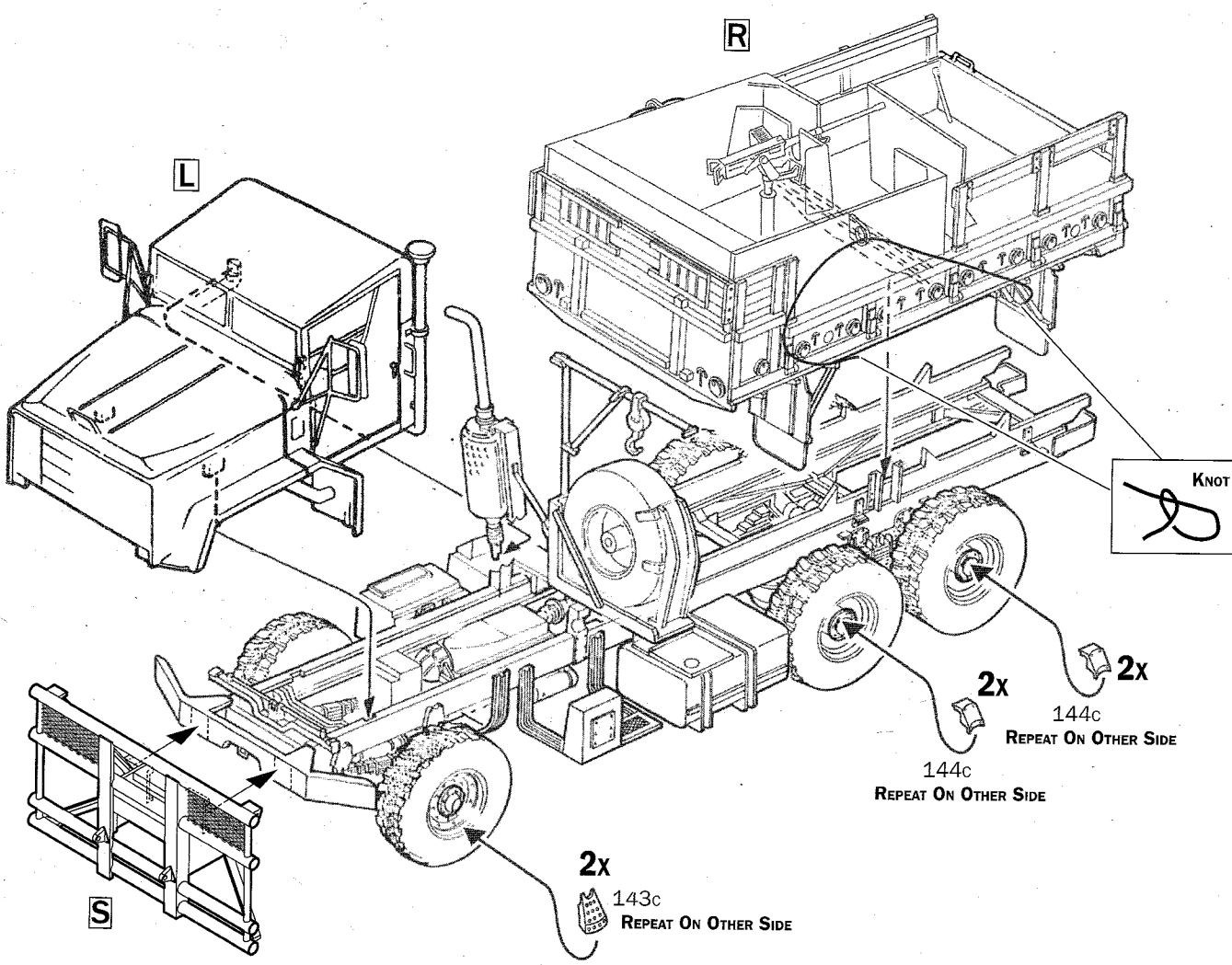

Istruzioni per l'applicazione delle decaicomanie. Ritagliare le decaicomanie occorrenti dal foglio, immergerle in un bicchiere di acqua pulita per circa 10", metterle in posizione sul modello e farle scivolare dalla carta: per una migliore aderenza comprimerle con una pezzuola pulita.

Direction for applying the decals: cut the required decals out of the sheet; dip the into a glass of clean water for about 10"; position the decals on the kit, letting them slide from the paper. For a better adesion, press them by means of a clean rag.

Pasättning av decalor: klipp ut den decal som skall användas och doppa den i ett glas vatten under en 10". Sätt decalen på plats på modellen och låt den sakta glida av pappret. För att den skall sitta ordentligt, tryck till med en torr duk.

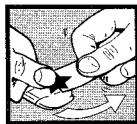

Anweisungen für Abziehbilder-Anbringung: Die benötigten Abziehbilder vom Blatt abscheiden, in ein Glas reines Wasser für etwa 10" eintauchen, auf das Modell legen und dann vom Papierbogen abnehmen. Um eine bessere Haftung zu erzielen, die Abziehbilder mit einem reinen Tuch andrücken.

Instruction pour l'application des décalcomanies. Couper les décalcomanies choisies et les plonger environ 10" dans un peu d'eau propre. Les placer sur le modèle en les faisant glisser de leur feuille et presser avec un morceau de chiffon pour éliminer les bulles d'air.

Istrucciones Para la aplicacón de las calcomanías: cortar las requeridas, sumergirlas en un recipiente de agua limpia durante 10", colocar las calcomanías sobre el modelo, haciéndolas deslizar sobre el papel. Para una mejor adherencia, presionarlas con un trampingo limpio.

Transfers: knip het benodigde deel uit, dempel et ca. 10" onder water, oud het transfer tegen het model en schuif het vanaf het papier op zijn plaats. Met een schoon doekje aandrukken.

デカール使用法 古紙から、それぞれのマークを切り取り、ぬるま湯に20秒くらいつけて、引き上げます。マークをすべりすようにして台紙からとり、指定の位置にはっきりと、かわらぬ布でデカールを押しつけて空気を取り除いてください。マーク裏には、かわらぬ布で押しつけてください。

Указания по применению декалей: Отрежьте нужную вам часть декалей от общего листа, поместите ее на 1/2 минуты в чистую воду, затем, выберите необходимое место на модели, переведите туда изображение, сдвинув его с бумажной основы. Для лучшего прилипания проведите декаль чистой тряпичкой.

1st Infantry Division, Iraq 2009

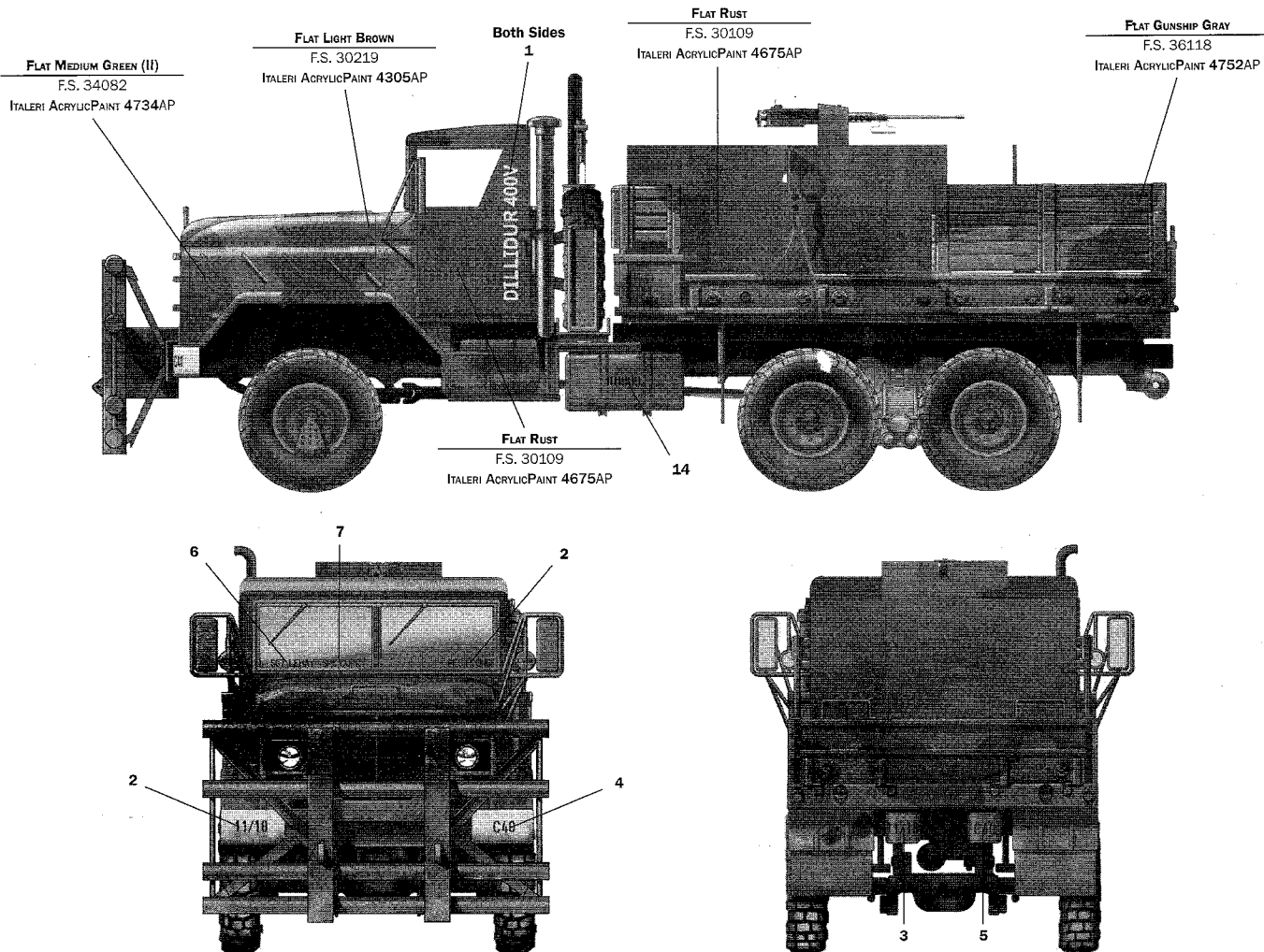

1st Cavalry Division, Iraq 2010

