

# Mustang P-51B/C (Mk. III)

## WWII American fighter

№ 48121

1:48

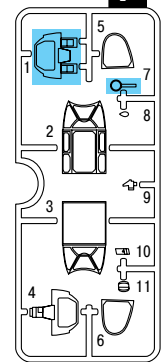
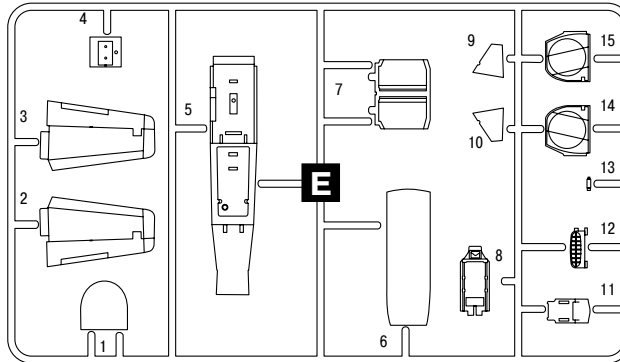
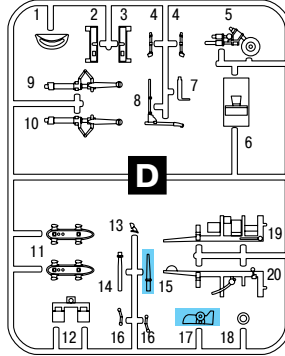
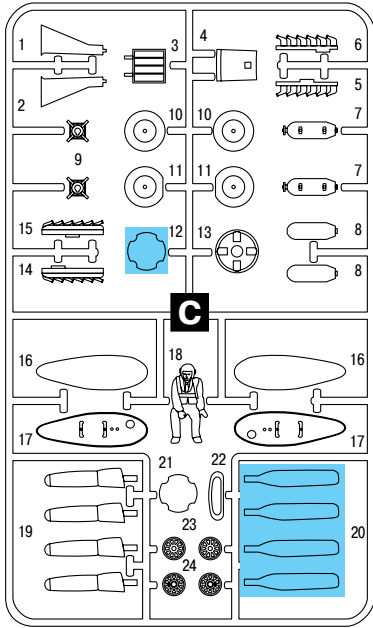
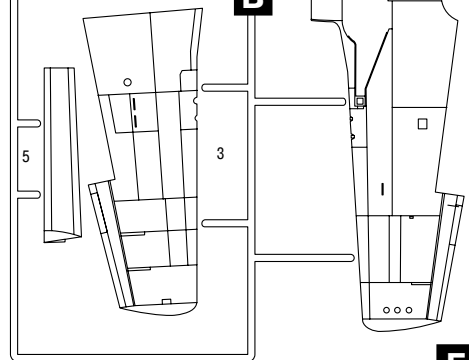
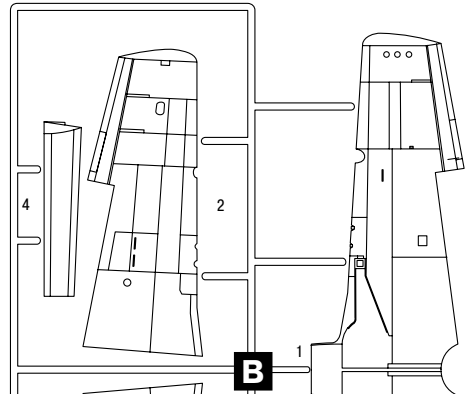
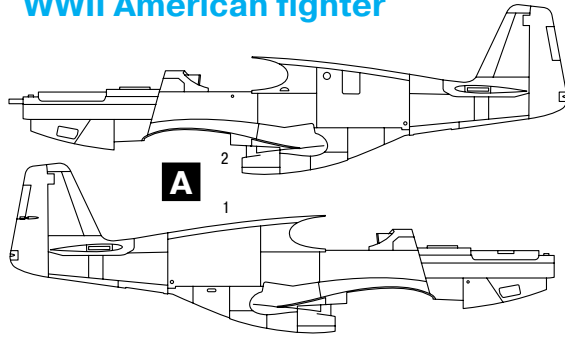

НЕ КЛЕИТЬ  
DO NOT CEMENT

ПРОСВЕРЛИТЬ  
OPEN HOLE

СДЕЛАТЬ 2 ДЕТАЛИ  
MAKE 2 PCS

ПРОИЗВОЛЬНЫЙ ВЫБОР  
OPTIONAL

ПРИ СБОРКЕ НЕ ИСПОЛЬЗУЕТСЯ  
PARTS NOT FOR USE

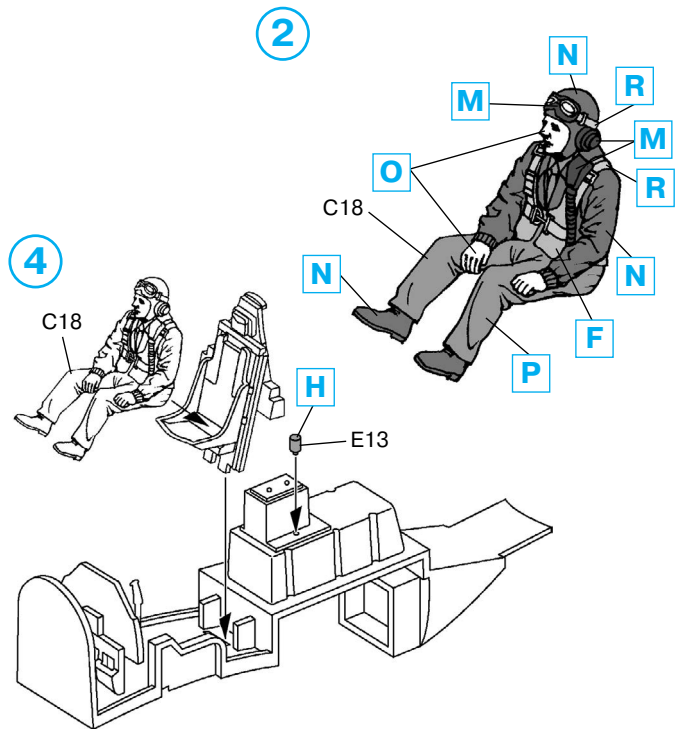
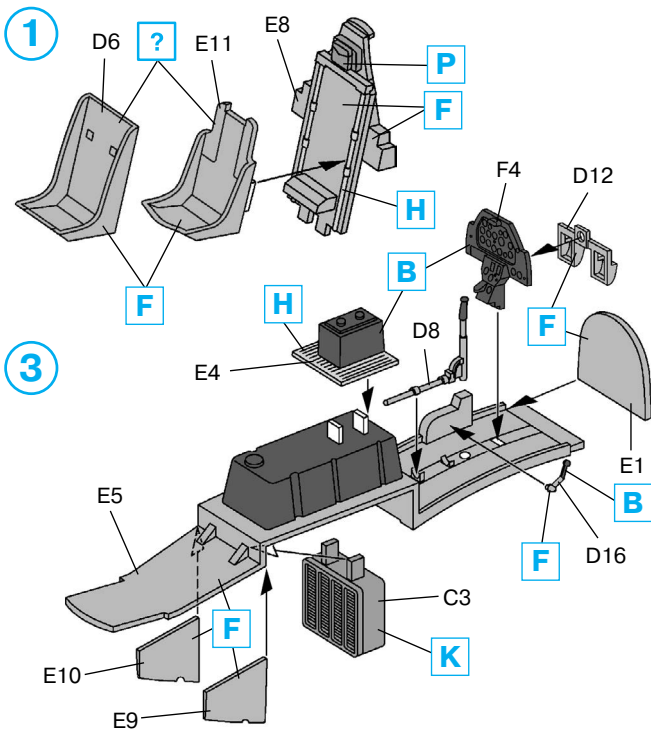

5

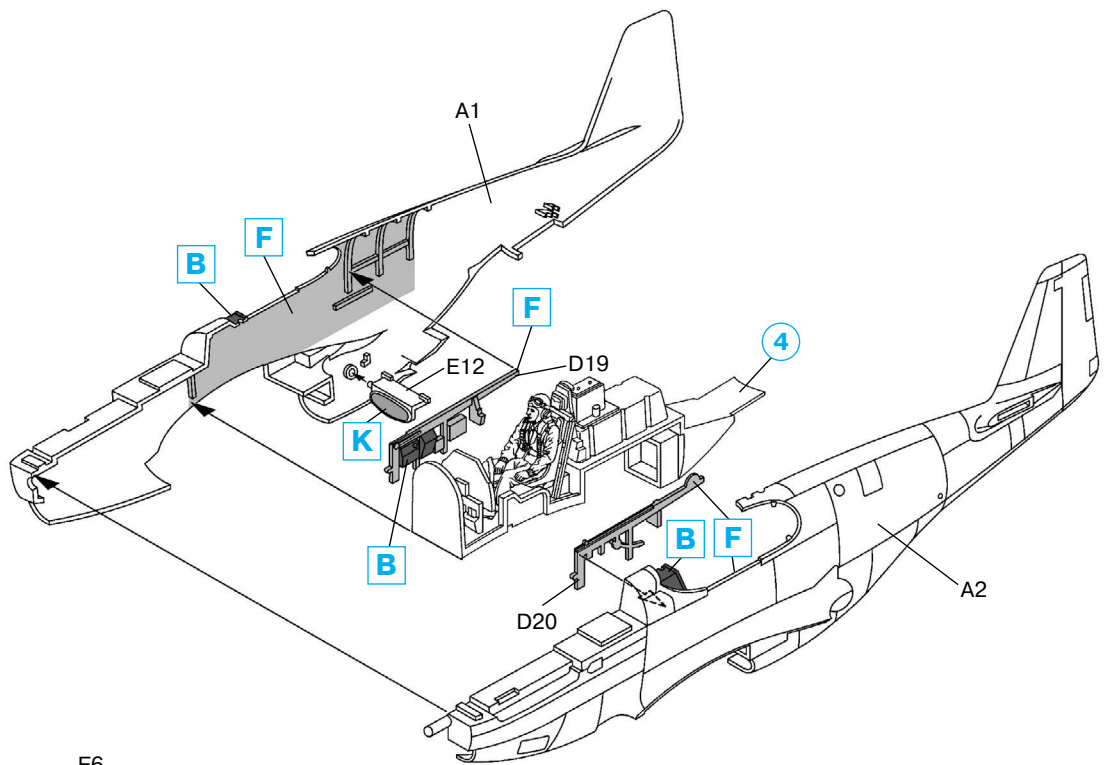

6

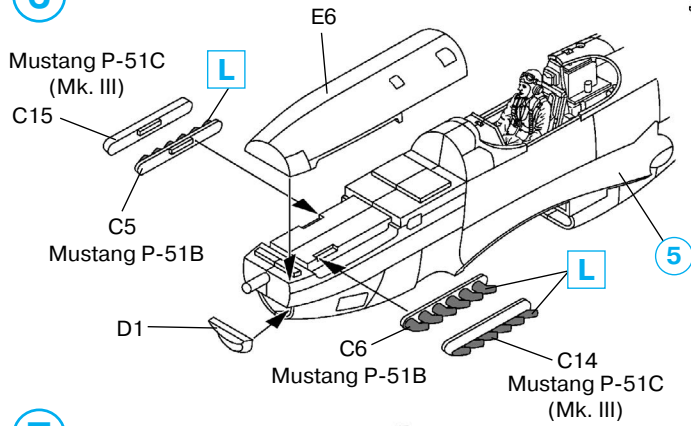

7

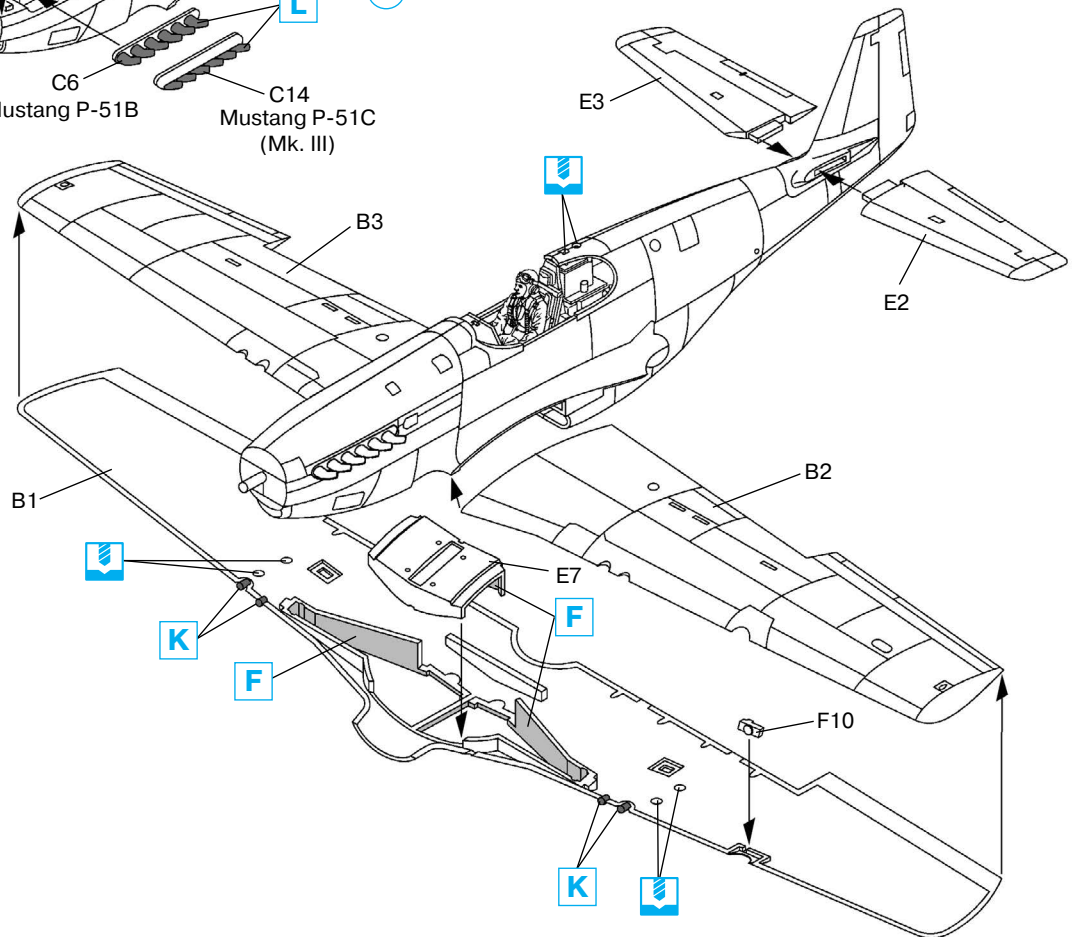

8

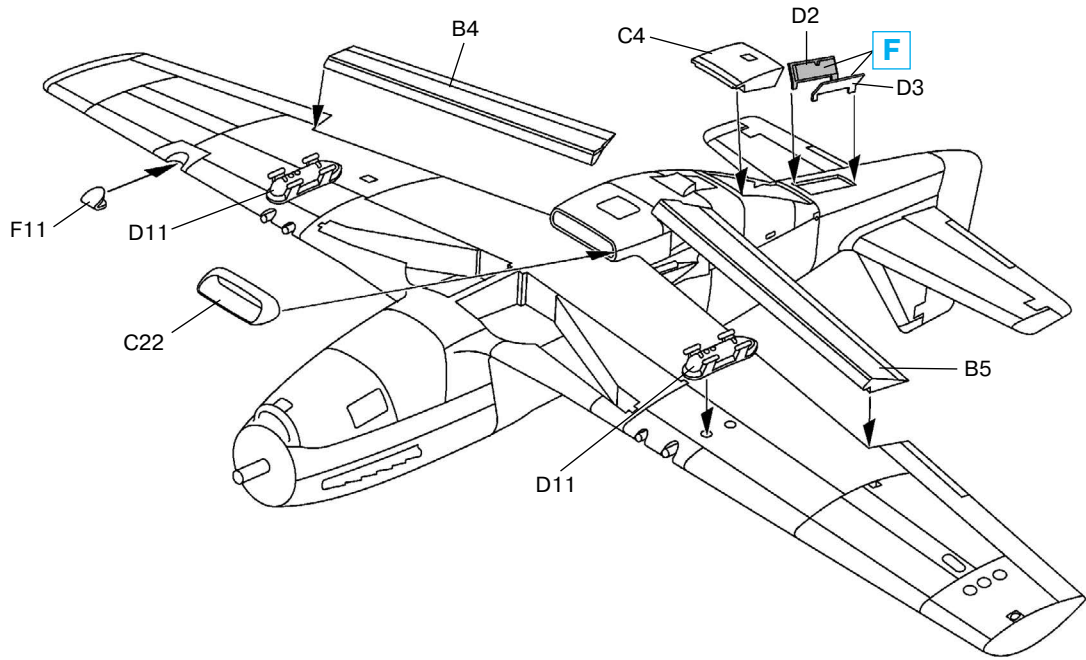

9 x2

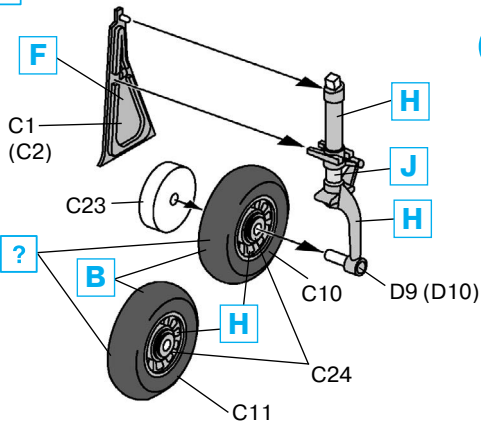

10 x2

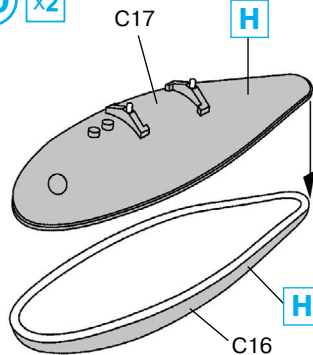

11 x2

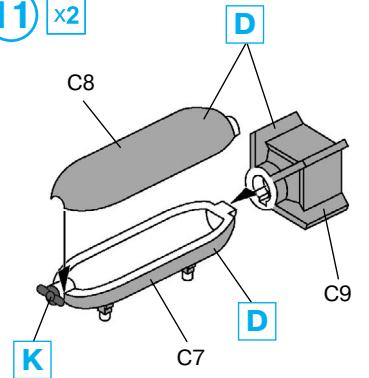

12

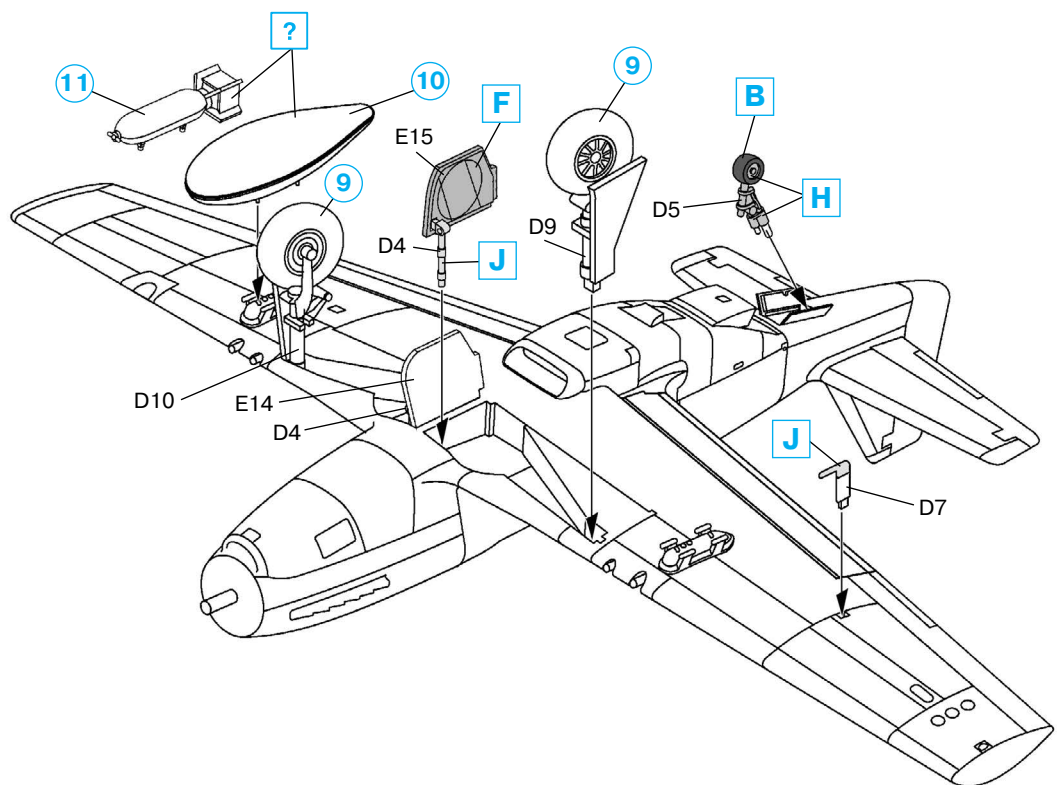

13

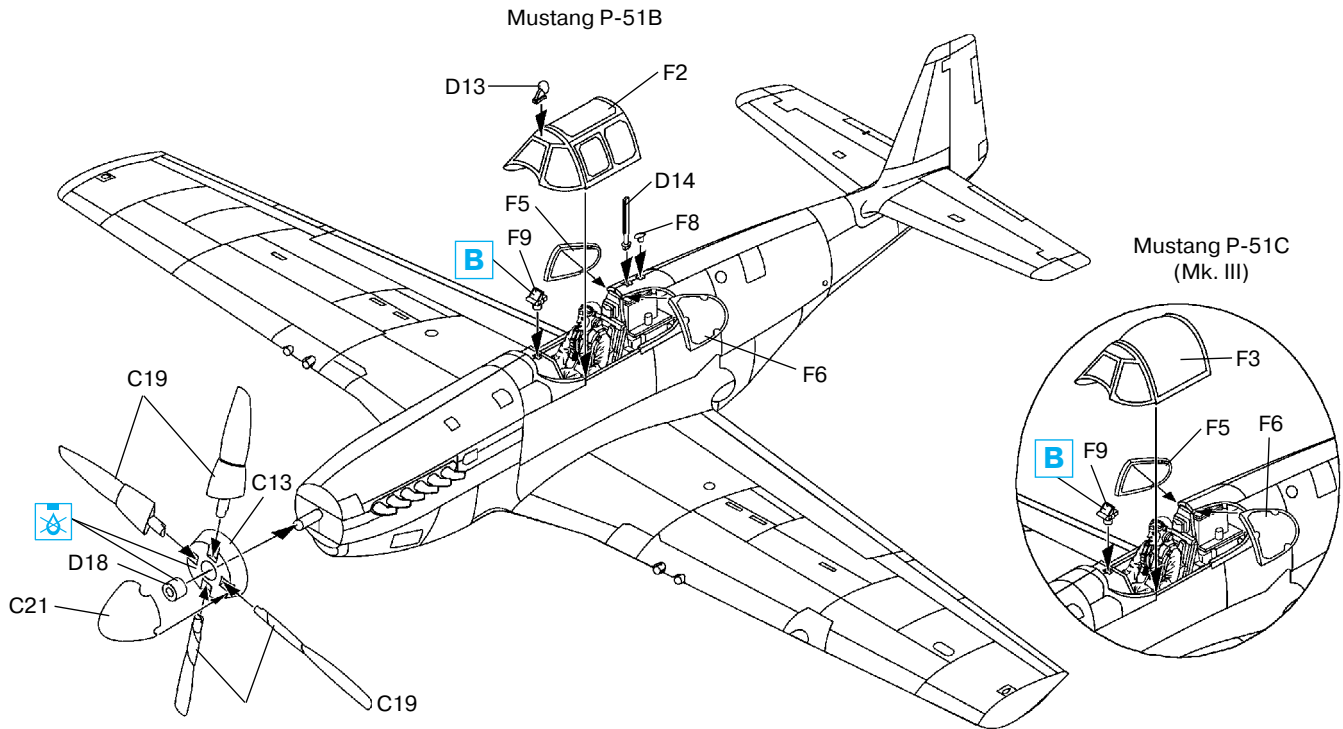

	Model Master			Model Master			
<b>A</b>	1768	Flat White	Белый, матовый	<b>K</b>	1795	Gun Metal	Темный металл
<b>B</b>	1749	Flat Black	Черный, матовый	<b>L</b>	1785	Rust	Ржавчина
<b>C</b>	1708	Insignia Yellow	Желтый, матовый	<b>M</b>	1597	Semigloss Black	Черный, полуматовый
<b>D</b>	1711	Olive Drab	Оливковый, матовый	<b>N</b>	1736	Leather	Кожа
<b>E</b>	1721	Medium Gray	Серый, матовый	<b>O</b>	1516	Skin tone	Телесный
<b>F</b>	1584	Chromate	Палевый, матовый	<b>P</b>	1716	Pale Green	Светлый хаки
<b>G</b>	1705	Insignia Red	Красный, матовый	<b>R</b>	1735	Wood	Дерево
<b>H</b>	1781	Aluminium	Алюминий	<b>S</b>	1719	Insignia Blue	Синий, матовый
<b>J</b>	1781	Steel	Сталь				

**ВНИМАНИЕ!**

Работать с клеем и красками в проветриваемом помещении и не допускать открытого огня. Для сборки модели рекомендуется применять полистирольный клей ПС или его зарубежные аналоги. Отделяя детали от литников, используйте модельный нож для зачистки.

**Метод нанесения аппликаций**

Чистым ножом или ножницами аккуратно вырежьте необходимую аппликацию.

Вырезанную аппликацию погрузите в теплую воду на 20 секунд.

Приложив аппликацию к необходимому месту, аккуратно удалите подложку.

Марлевым тампоном удалите пузырьки воздуха и слегка прижмите аппликацию.

После высыхания аппликаций влажным тампоном удалите остатки клея вокруг них.

**CAUTION!**

When you use glue or paint, do not use near open flame, and use in well ventilated room.

Glue and paint are not included.

When you take parts off from the runner frame, use a modeling scissors and trim excess plastic with a cutter or a file.

**Correct Method for Applying Decals**

Clean model surface with wet cloth.

Cut each design out of decal sheet and dip them in warm water for 20 seconds.

Check with finger tip if design is loose on base paper. If so, place it on proper position on model and slide off base paper leaving design on model.

Move design to exact position with wet finger tip, and push out excess water and air bubbles under decal with soft cotton cloth.

When decals get dry, wipe off with wet cloth excess glue left around decals.

ООО ICM Холдинг  
ул. Бориспольская 9, строение 64,  
02099, Киев, Украина  
Тел./факс: +38(044) 369 54 12  
E-mail: export@icm.com.ua



ICM Holding  
Borispolskaya, 9, build. 64,  
02099, Kiev, Ukraine  
Tel./Fax: +38(044) 369 54 12  
E-mail: export@icm.com.ua

№48121

# Mustang P-51C

Американский истребитель II Мировой войны

1:48

# Mustang P-51C

WWII American Fighter

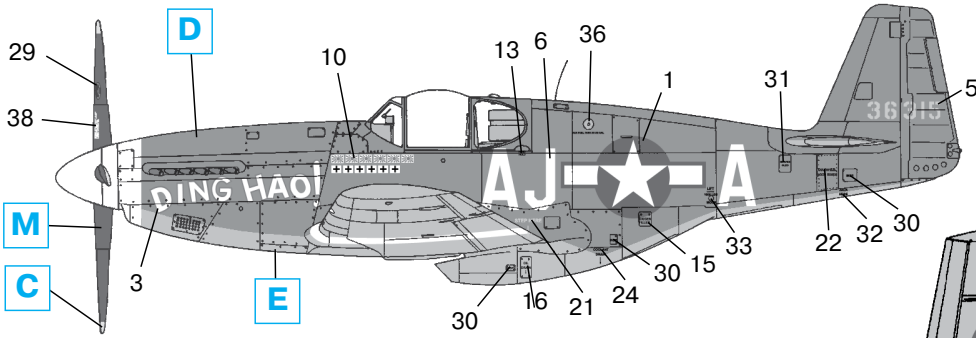

Mustang P-51C, майор Дж. Ховард (12,5 побед), командир 356 эскадрильи, 354 истребительная группа, январь 1944 г.  
Mustang P-51C, Maj.J.Howard (12,5 victories), CO 356<sup>th</sup> FS, 354<sup>th</sup> FG, 9<sup>th</sup> Air Force, January 1944.

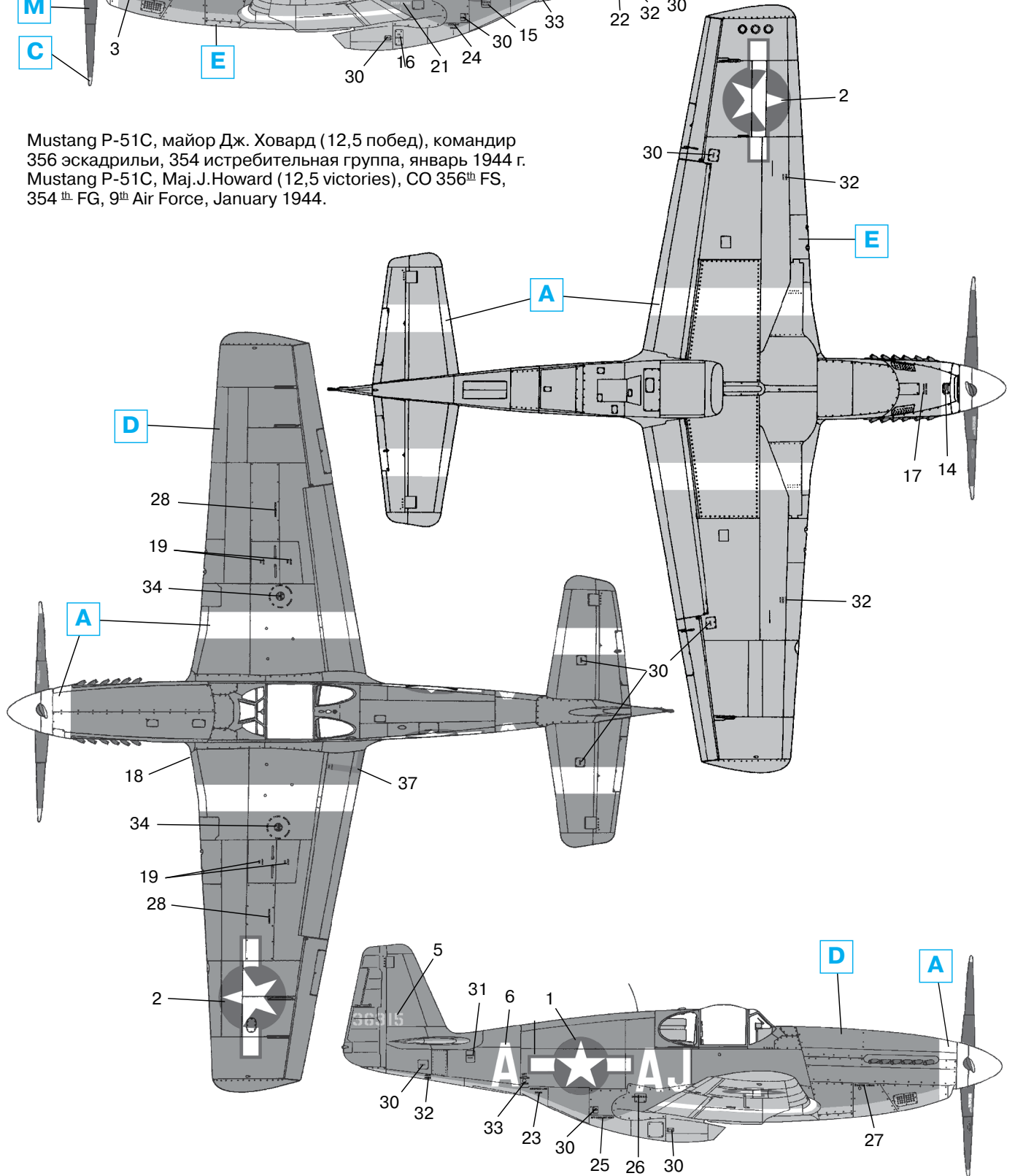

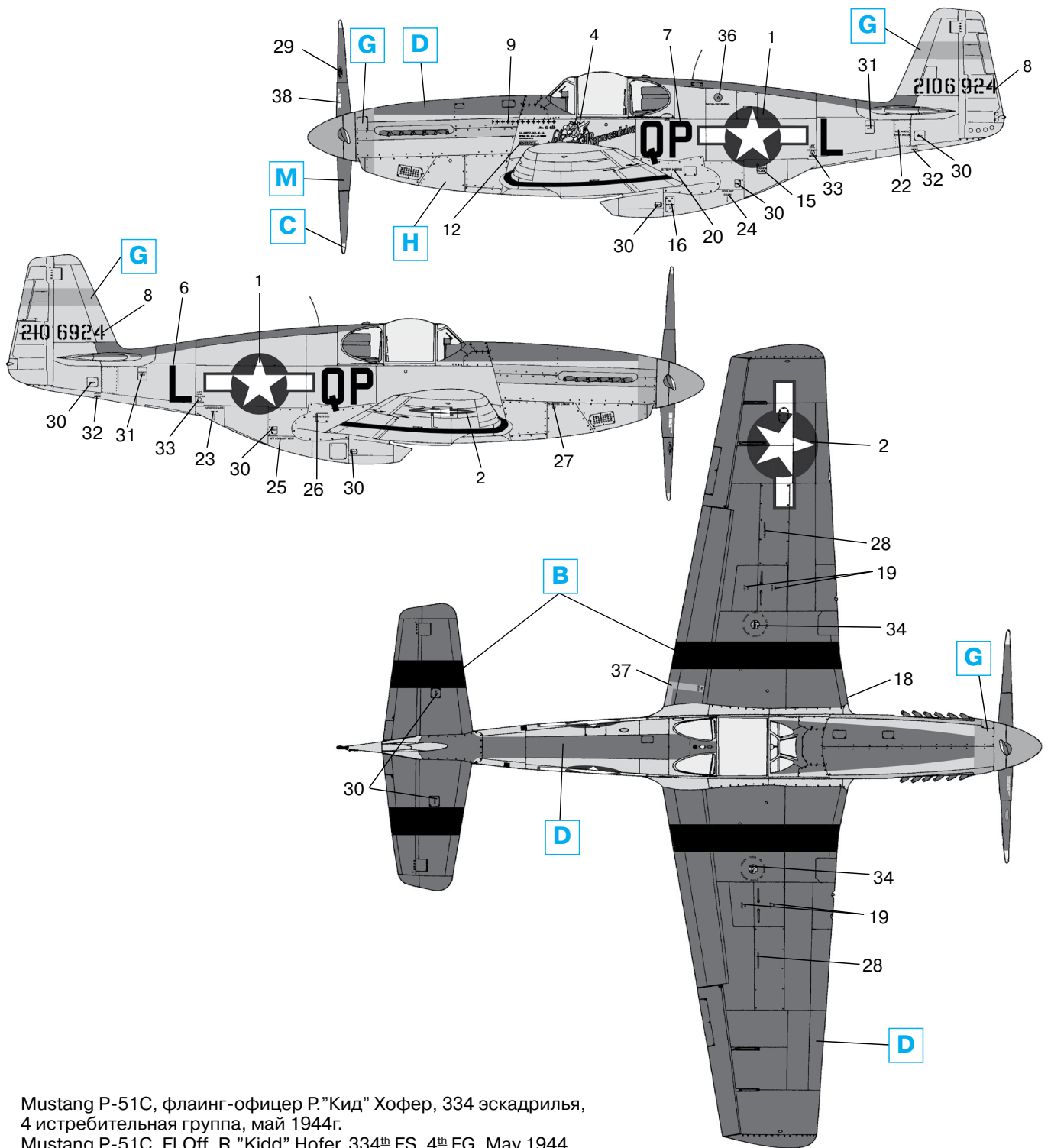

Mustang P-51C, флайнг-офицер Р."Кид" Хофер, 334 эскадрилья,  
4 истребительная группа, май 1944г.  
Mustang P-51C, Fl.Off. R."Kidd" Hofer, 334<sup>th</sup> FS, 4<sup>th</sup> FG, May 1944.

	Model Master			Model Master		
<b>A</b>	1768	Flat White	Белый, матовый	<b>E</b>	1721	Medium Gray Серый, матовый
<b>B</b>	1749	Flat Black	Черный, матовый	<b>G</b>	1705	Insignia Red Красный, матовый
<b>C</b>	1708	Insignia Yellow	Желтый, матовый	<b>H</b>	1781	Aluminium Алюминий
<b>D</b>	1711	Olive Drab	Оливковый, матовый	<b>M</b>	1597	Semigloss Black Черный, полуматовый

ООО ICM Холдинг  
ул. Бориспольская 9, строение 64,  
02099, Киев, Украина  
Тел./факс: +38(044) 369 54 12  
E-mail: export@icm.com.ua



ICM Holding  
Borispolskaya, 9, build. 64,  
02099, Kiev, Ukraine  
Tel./Fax: +38(044) 369 54 12  
E-mail: export@icm.com.ua

**Пилоты и техники № 48083**  
**ВВС США**  
**(1941-1945)**

**1:48**

**USAAF**  
**Pilots and Ground Personnel**  
**(1941-1945)**

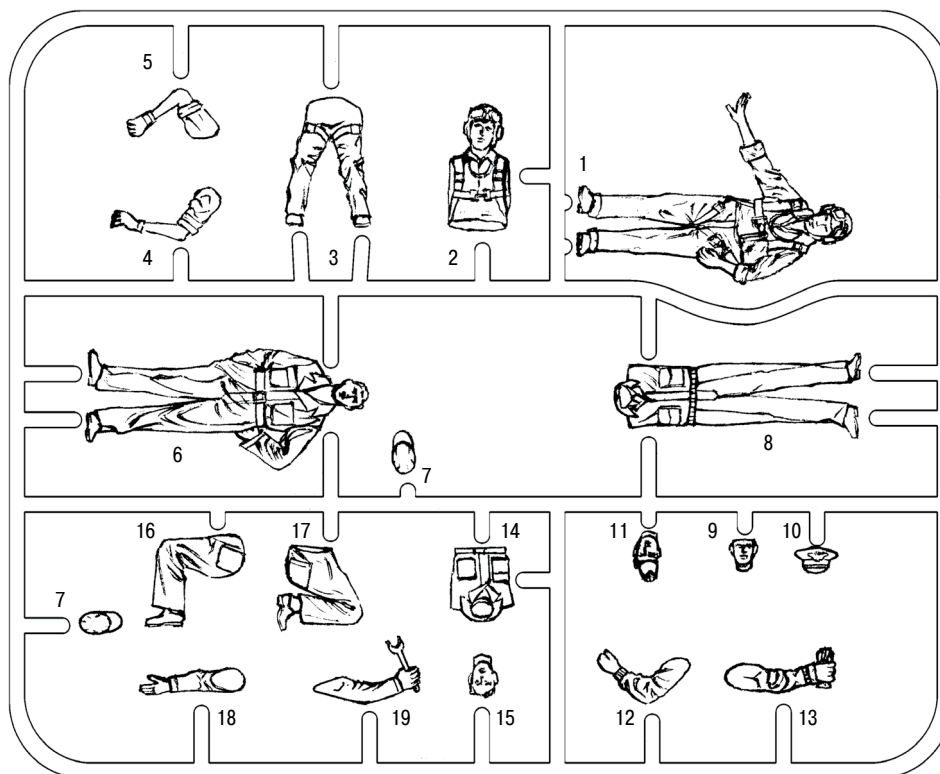

**ВНИМАНИЕ!**

Работать с клеем и красками в проветриваемом помещении и не допускать открытого огня.

Для сборки модели рекомендуется применять полистирольный клей ПС или его зарубежные аналоги.

Отделяя детали от литников, используйте модельный нож для зачистки.

**CAUTION!**

When you use glue or paint, do not use near open flame, and use in well ventilated room.

Glue and paint are not included.

When you take parts off from the runner frame, use a modeling scissors and trim excess plastic with a cutter or a file.

	Model Master		
<b>A</b>	1597	Semigloss Black	Черный полуматовый
<b>B</b>	1749	Flat Black	Черный матовый
<b>C</b>	1768	Flat White	Белый матовый
<b>D</b>	1712	Field Green	Хаки
<b>E</b>	1709	Radome Drab	Бежевый
<b>F</b>	1708	Field Drab	Коричнево-оливковый
<b>G</b>	1736	Leather	Кожа
<b>H</b>	1584	Cromate	Желтый
<b>J</b>	1790	Chrome Silver	Серебро
<b>K</b>	1782	Bright Brass	Латунь
<b>L</b>	1405	Gunmetal	Темный металл
<b>M</b>	1516	Skin Tone	Телесный

ООО ICM Холдинг  
ул. Бориспольская 9, строение 64,  
02099, Киев, Украина  
Тел./факс: +38(044) 369 54 12  
E-mail: export@icm.com.ua



ICM Holding  
Borispolskaya, 9, build. 64,  
02099, Kiev, Ukraine  
Tel./Fax: +38(044) 369 54 12  
E-mail: export@icm.com.ua

