

# MITSUBISHI ZERO FIGHTER

## A6M5

### ZEKE

### TAMIYA

#### 1/72 SCALE WAR BIRD COLLECTION

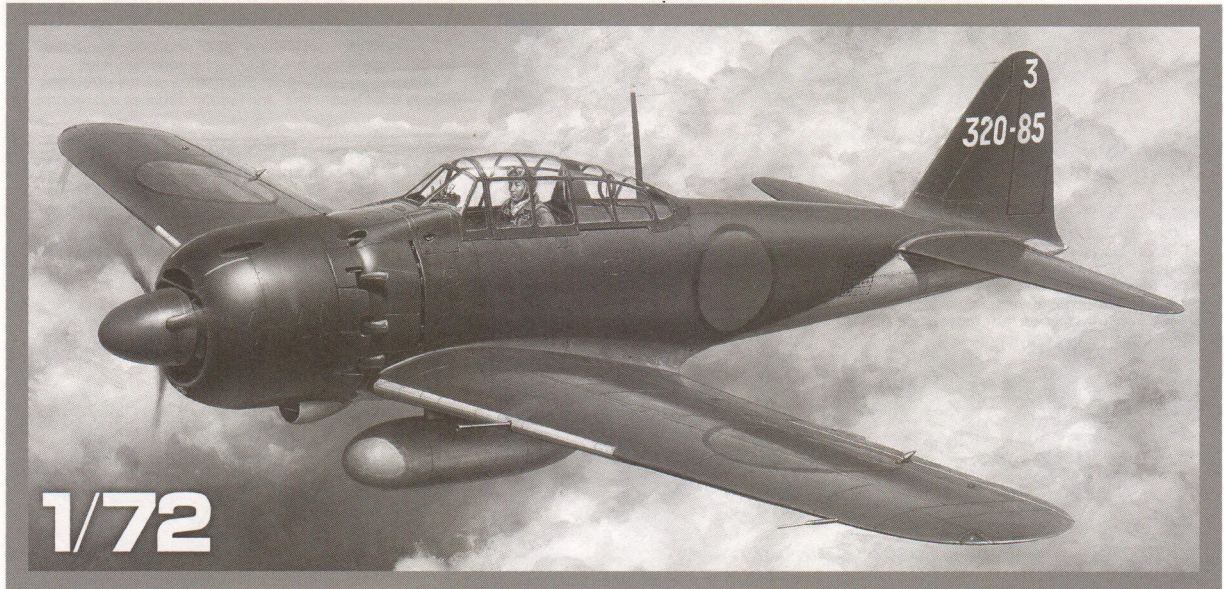

# 1/72

WINGSPAN 153mm.  
FUSELAGE 126mm.

ウォーバードコレクション NO.79 三菱 零式艦上戦闘機五二型

## READ BEFORE ASSEMBLY

**注意** ●このキットは組み立てモデルです。作る前に必ず説明書を最後までお読みください。また小学生などの低年齢の方が組み立てるときは、保護者の方もお読みください。また接着剤や塗料は、必ずプラスチック用をお使いください。(別売) ●工具の使用には十分注意してください。特にナイフ、ニッパーなどの刃物によるケガや事故に注意してください。●接着剤や塗料は使用する前にそれぞれの注意書きをよく読み、指示に従って正しく使用し、使用するときは換気に十分注意してください。●小さなお子様のいる所での作業はやめてください。小さな部品の飲み込みや、ビニール袋をかぶつての窒息などの危険な状況が考えられます。

**CAUTION** ●Read carefully and fully understand the instructions before commencing assembly. A supervising adult should also read the instructions if a child assembles the model. ●When assembling this kit, tools including knives are used. Extra care should be taken to avoid personal injury. ●Read and follow the instructions supplied with paint and/or cement, if used (not included in kit). Use plastic cement and paints only. ●Keep out of reach of small children. Children must not be allowed to put any parts in their mouths or pull vinyl bags over their heads.

**VORSICHT** ●Bevor Sie mit dem Zusammenbau beginnen, sollten Sie alle Anweisungen gelesen und verstanden haben. Fall sein Kind das Modell zusammenbaut, sollte ein beaufsichtigender Erwachsener die Bauanleitung ebenfalls gelesen haben. ●Beim Zusammenbau dieses Bausatzes werden Werkzeuge einschließlich Messer verwendet. Zur Vermeidung von Verletzungen ist besondere Vorsicht angebracht. ●Wenn Sie Farben und/oder Kleber verwenden (nicht im Bausatz enthalten), beachten und befolgen Sie die dort beiliegenden Anweisungen. Nur Klebstoff und Farben für Plastik verwenden. ●Bausatz von kleinen Kindern fernhalten. Kindern darf keine Möglichkeit gegeben werden, irgendwelche Teile in den Mund zu nehmen oder sich Plastiktüten über den Kopf zu ziehen.

**PRECAUTIONS** ●Bien lire et assimiler les instructions avant de commencer l'assemblage. La construction du modèle par un enfant doit s'effectuer sous la surveillance d'un adulte. ●L'assemblage de ce kit requiert de l'outillage, en particulier des couteaux de modélisme. Manier les outils avec précaution pour éviter toute blessure. ●Lire et suivre les instructions d'utilisation des peintures et ou de la colle, si utilisées (non incluses dans le kit). Utiliser uniquement une colle et des peintures spéciales pour le polystyrène. ●Garder hors de portée des enfants en bas âge. Ne pas laisser les enfants mettre en bouche ou sucer les pièces, ou passer un sachet vinyl sur la tête.

## PAINTS REQUIRED

塗装指示のマークです。タミヤカラーのカラーナンバーで指示しました。

This mark denotes numbers for Tamiya Paint colors.

AS-2 ●明灰白色(日本海軍) / Light Gray (JN) / Hellgrün (JN) / Gris Clair (Marine Impériale Japonaise)

AS-21 ●暗緑色2(日本海軍) / Dark Green 2 (JN) / Dunkelgrün 2 (JN) / Vert Foncé 2 (JN)

TS-17 ●アルミシルバー / Gloss aluminum / Alu-Silber / Aluminium brillant

X-5 ●グリーン / Green / Grün / Vert

X-7 ●レッド / Red / Rot / Rouge

X-10 ●ガンメタル / Gun metal / Metall-Grau / Gris acier

X-11 ●クロムシルバー / Chrome silver / Chrom-Silber / Aluminium chromé

X-13 ●メタリックブルー / Metallic blue / Blau-Metallic / Bleu métallisé

X-18 ●セミグロスブラック / Semi gloss black / Seidenglanz Schwarz / Noir satiné

X-25 ●クリアーグリーン / Clear green / Klar-Grün / Vert translucide

XF-1 ●フラットブラック / Flat black / Matt Schwarz / Noir mat

XF-7 ●フラットレッド / Flat red / Matt Rot / Rouge mat

XF-12 ●明灰白色 / J.N. grey / Grau der Japanischen Marine / Gris Aéronavale Japonaise

XF-16 ●フラットアルミ / Flat aluminum / Matt Aluminium / Aluminium mat

XF-23 ●ライトブルー / Light blue / Hellblau / Bleu clair

XF-56 ●メタリックグレイ / Metallic grey / Grau-Metallic / Gris métallisé

XF-64 ●レッドブラウン / Red brown / Rotbraun / Rouge brun

XF-71 ●コックピット色(日本海軍) / Cockpit Green / Cockpit Grün / Vert Cockpit

## RECOMMENDED TOOLS

### 《用意する工具》

Recommended tools  
Benötigtes Werkzeug  
Outillage nécessaire

接着剤 (プラスチック用)  
Cement  
Kleber  
Colle



ピンセット  
Tweezers  
Pinzette  
Précettes



ニッパー  
Side cutters  
Seitenschneider  
Pince coupante

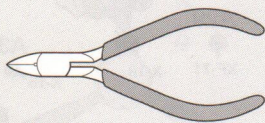

ナイフ  
Modeling knife  
Modelliermesser  
Couteau de modélisme



## 《接着剤使い分け》

Using different types of cements.

タミヤセメント  
Tamiya Cement



- ★普通の部品の接着用。
- ★Use for general parts.
- ★Zu verwenden bei allgemeinen Teilen.
- ★Utilisez cette colle pour les pièces en général.

タミヤセメント  
(流し込みタイプ)  
Tamiya  
Extra Thin Cement



- ★細かな部品、目立たせたくない場所用。
- ★Use for small parts and/or areas where a cleaner finish is desired.
- ★Zu verwenden bei kleinen Teilen und/oder Bereichen, wo besonders saubere Oberfläche gewünscht ist.
- ★Utilisez cette colle pour des petites pièces et/ou des pièces pour lesquelles une finition détaillée est requise.

## 《部品の切り取り》

Cutting off parts

- ★部品はニッパーを刃の向きにあて、ていねいに切り取り、切り口はカッターナイフできれいにします。
- ★Cut off parts using side cutters and flatten using modeling knife.
- ★Die Teile mit einem Seidenschneider abzwicken und Grat mit Modellbaumesser glätten.
- ★Détaucher les pièces au moyen de pinces coupantes et aplatir avec un couteau de modélisme.

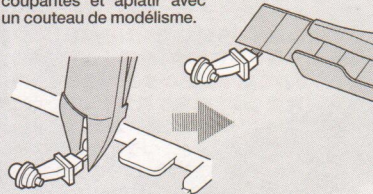

## 《部品の取り付け位置を確認する》

Test Fitting

- ★一度部品を仮に組み合わせて(仮組)みて、接着面を確かめます。
- ★Attach parts temporarily to confirm cement position prior to apply cement.
- ★Die Teile vorübergehend anbringen, um vor dem Klebstoffauftrag die Klebestellen zu erkennen.
- ★Fixer temporairement les pièces pour s'assurer de leur placement correct avant d'appliquer la colle.

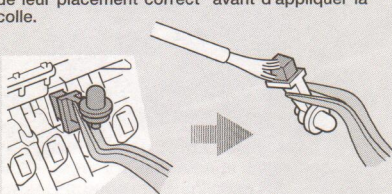

## 《メッキをはがす》

Removing metal plating

- ★メッキ部品を接着する際は、必ず接着面のメッキをはがしてください。
- ★Remove plating from areas to be cemented.
- ★An den Klebestellen muß die Chromschicht abgeschabt werden.
- ★Enlever le revêtement chromé des parties à encoller.

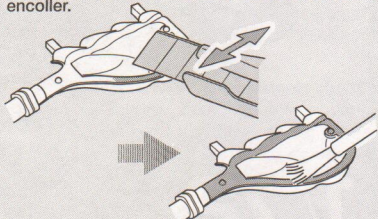

## 《塗料の使い分け》

Using different types of paints

- ★重ね塗りするときは塗料の種類によって塗る順番があります。かならずラッカー系塗料(タミヤスプレー)→アクリル塗料→エナメル塗料の順番で塗装してください。

- ★When painting, never apply lacquer paints over enamel/acrylic paints. It could harm the painted surface. Paint lacquer first, then acrylic, followed by enamel.

- ★Beim Lackieren niemals Lackfarben über Acrylfarben auftragen. Die bereits lackierte Fläche könnte beschädigt werden. Zuerst Lackfarbe, dann Acrylfarbe, als letztes Emallacke auftragen.

- ★Ne jamais appliquer une peinture laquée par dessus une peinture enamel ou acrylique, au risque de d'endommager la surface peinte. Peindre la laque en premier, puis l'acrylique, puis l'enamel.



ラッカー系塗料  
Lacquer paints



アクリル塗料  
Acrylic paints



エナメル塗料  
Enamel paints

部品全体の塗装に使用。  
Use for overall painting.  
Für gesamte Lackierung zu verwenden.  
Utiliser pour la peinture générale.

広めの面積の塗装に使用。  
Use for large areas.  
Für große Flächen einsetzen.  
Utiliser sur les grandes surfaces.

細部の塗装やヨゴシに使用。  
Use for small areas and weathering.  
Für kleine Bereiche und Verwitterung einsetzen.  
Utiliser sur les petites surfaces et le vieillissement.

## 注意!

NOTICE ★このキットは3種類のマーキングが作れます。P8, P9を参考にA、BまたはCのどちらか1つ選んでください。

- ★Select one from A, B and C referring to page 8 and 9.

- ★Unter Beachtung von Seite 8 und 9 kann zwischen A, B und C gewählt werden.

- ★En choisir un entre A, B et C en se référant à la page 8 et 9.

A 第652航空隊所属機  
652nd Air Group

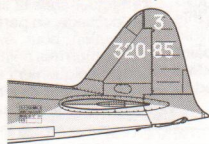

B ラバウル航空隊所属機  
Rabaul Air Group

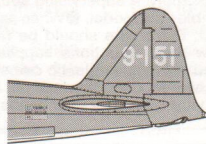

C 第653航空隊所属機  
653rd Air Group

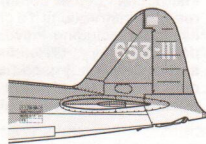

## ASSEMBLY



- 組立説明図の中で塗装指示のない部品は機体色で塗装します。
- When no color is specified, paint the item with fuselage color.
- Wo keine Farbe angegeben ist, wird das Teil in der Rumpffarbe lackiert.
- Lorsqu'aucune teinte n'est spécifiée, peindre dans la teinte du fuselage.

## 1 計器板の組み立て Instrument panel Instrumententafel Planche de bord



指示の番号のスライドマークをはります。  
Number of decal to apply.  
Nummer des Abziehbildes, das anzubringen ist.  
Numéro de la décalcomanie à utiliser.

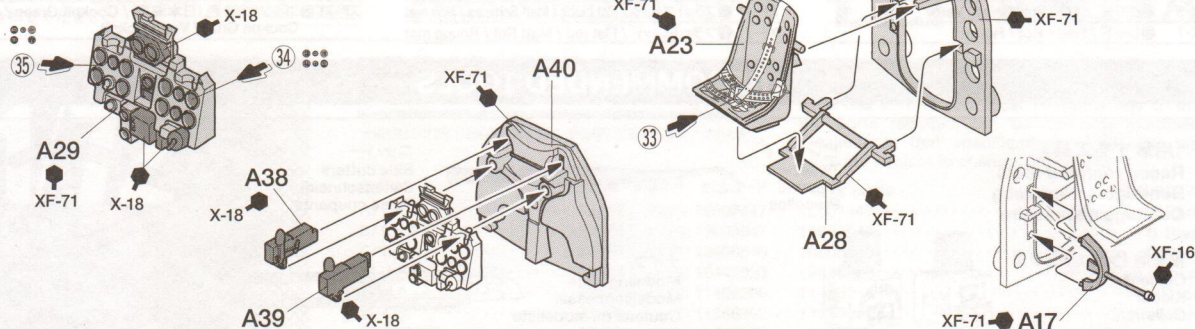

**2** コックピットの組み立て  
Cockpit  
Kockpit

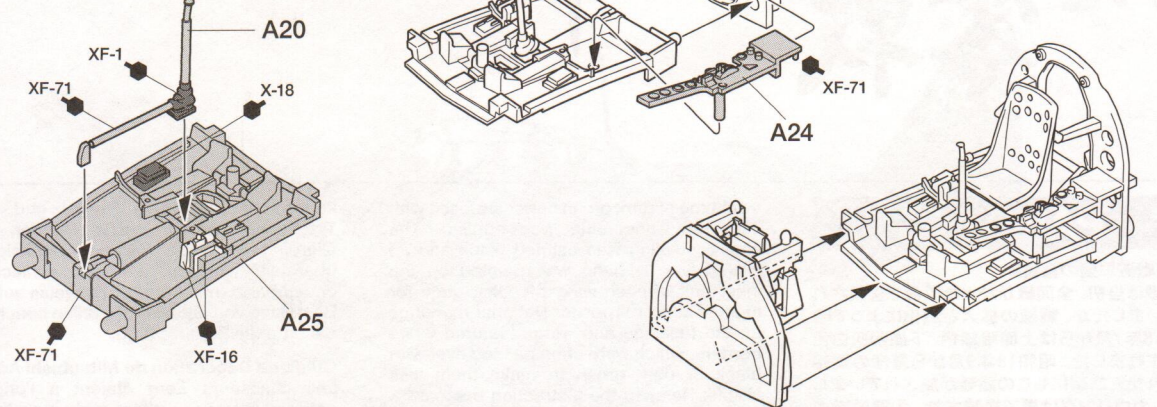

**3** エンジン (栄21型発動機) の組み立て  
Engine (Sakae 21 engine)  
Motor (Sakae 21 Motor)  
Moteur (Sakae 21)

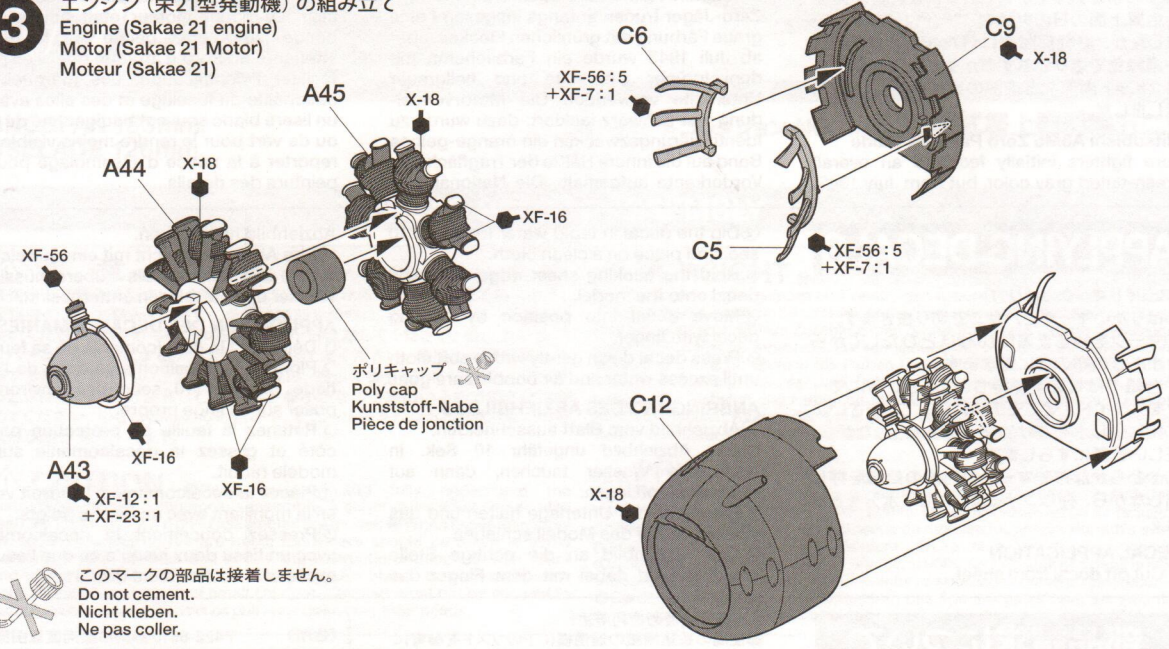

**4** コックピット部品の取り付け  
Attaching cockpit parts  
Anbau der Cockpit Teile  
Pièces de cockpit

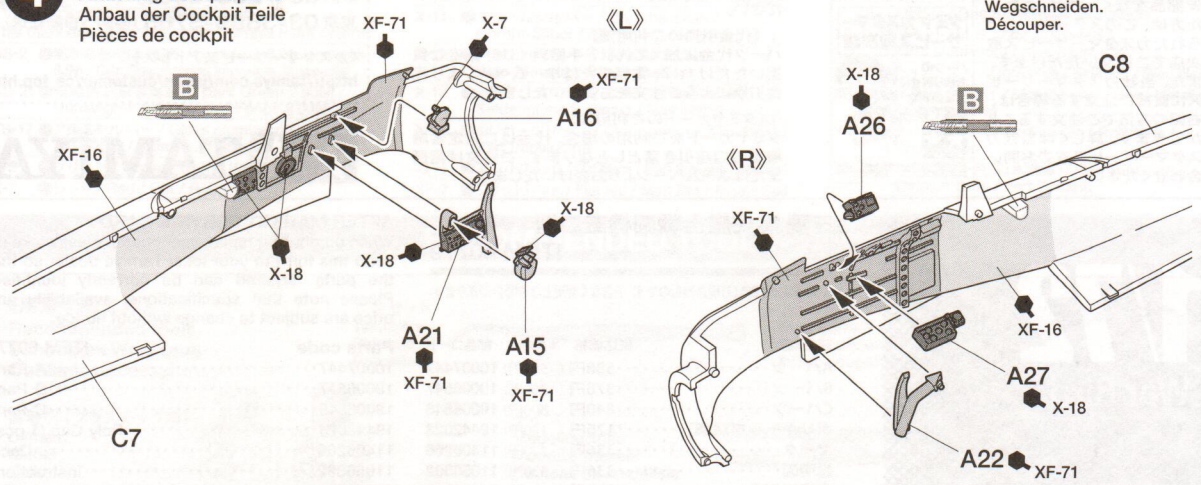

**5** 胴体の組み立て  
Fuselage  
Rumpf  
Fuselage

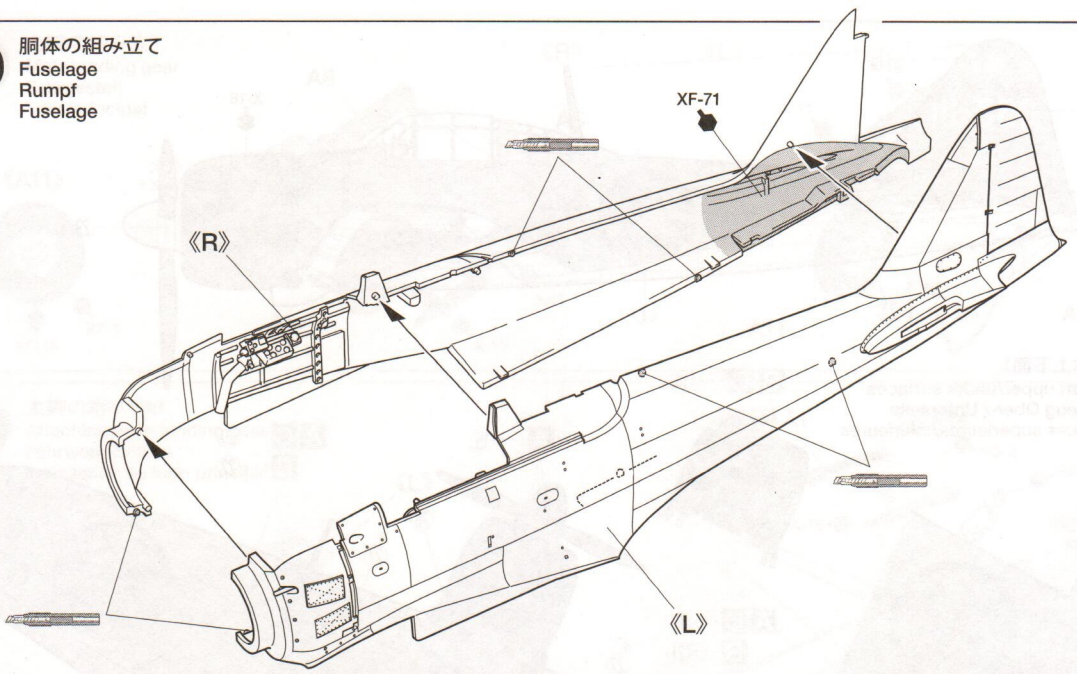

**6** コクピットの取り付け  
Attaching cockpit  
Kockpit-Einbau  
Fixation du cockpit

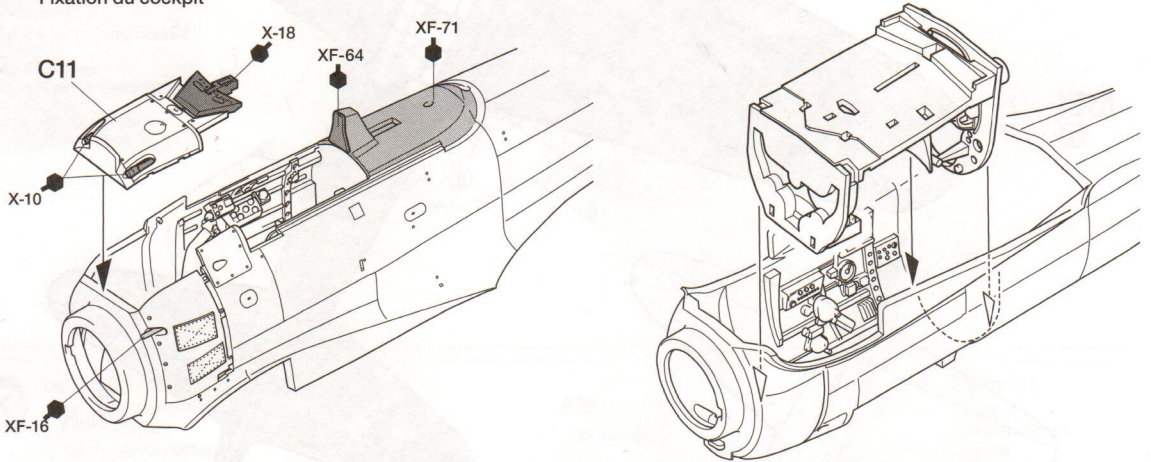

**7** 主翼の加工と塗装  
Modifying wing  
Ändern der Tragfläche  
Modification de l'aile

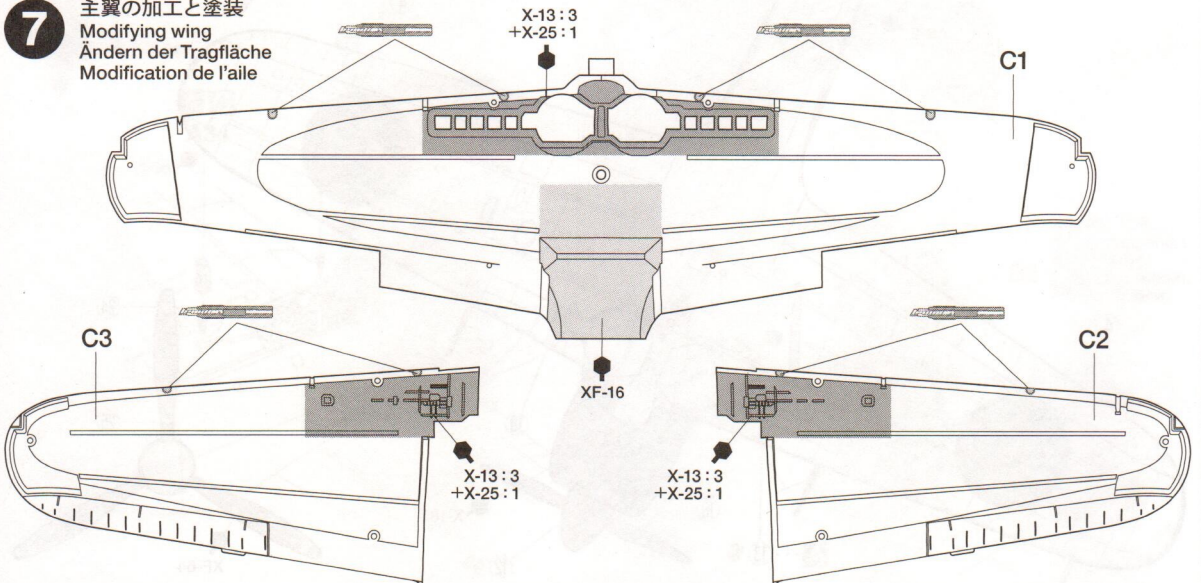

**8** 主翼の組み立て  
Wing assembly  
Tragflächen-Zusammenbau  
Assemblage des ailes

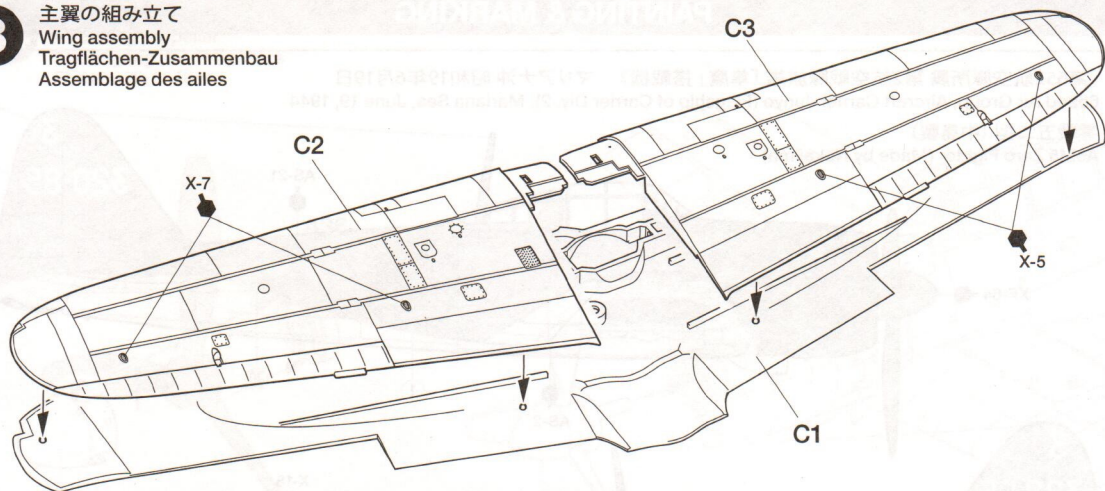

**9** 主翼の取り付け  
Attaching wing  
Anbau der Tragfläche  
Fixation des ailes

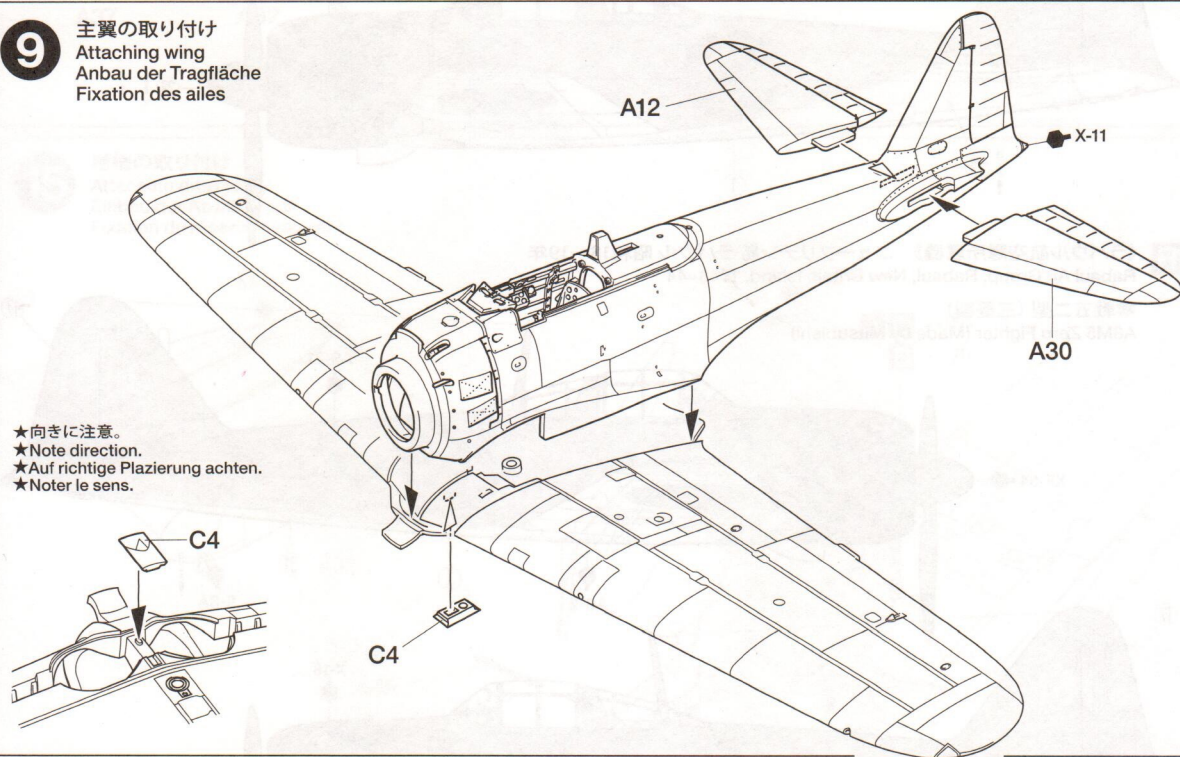

- ★向きに注意。
- ★Note direction.
- ★Auf richtige Platzierung achten.
- ★Noter le sens.

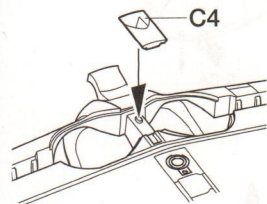

**10** 主脚カバーの組み立て  
Landing gear covers  
Fahrgestell-Abdeckklappen  
Trappes de train

《冷却空気取り入れ口》  
Cooling air intake  
Lufteinlass des Kühlers  
Entrée d'air de refroidissement

XF-56 : 5  
+XF-7 : 1

AS-2

A42

C10

AS-2

XF-56 : 5  
+XF-7 : 1

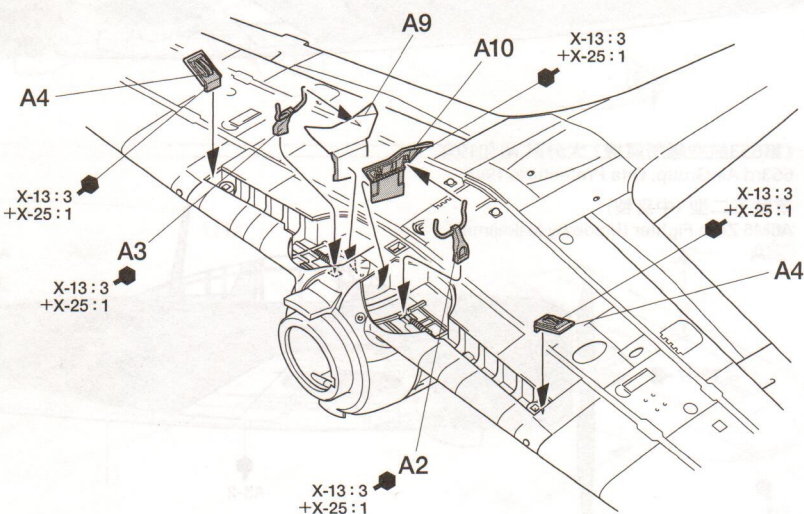

**11** 主脚の組み立て  
Main landing gear  
Fahrgestell  
Train principal

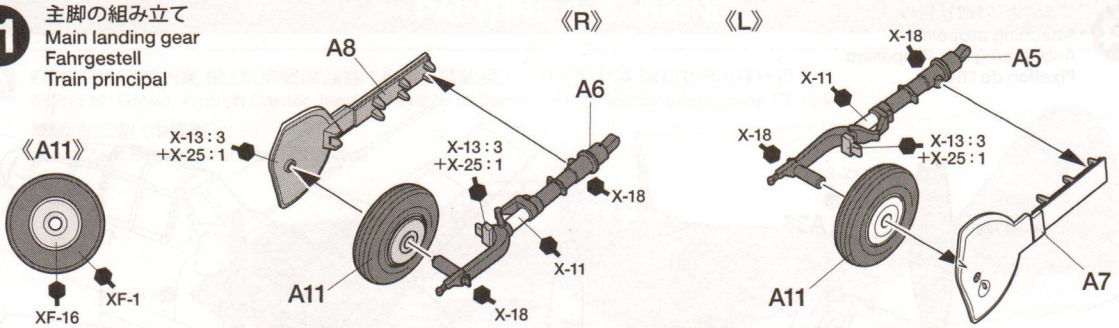

**12** 主脚の取り付け  
Attaching main landing gear  
Fahrwerk-Einbau  
Installation du train principal

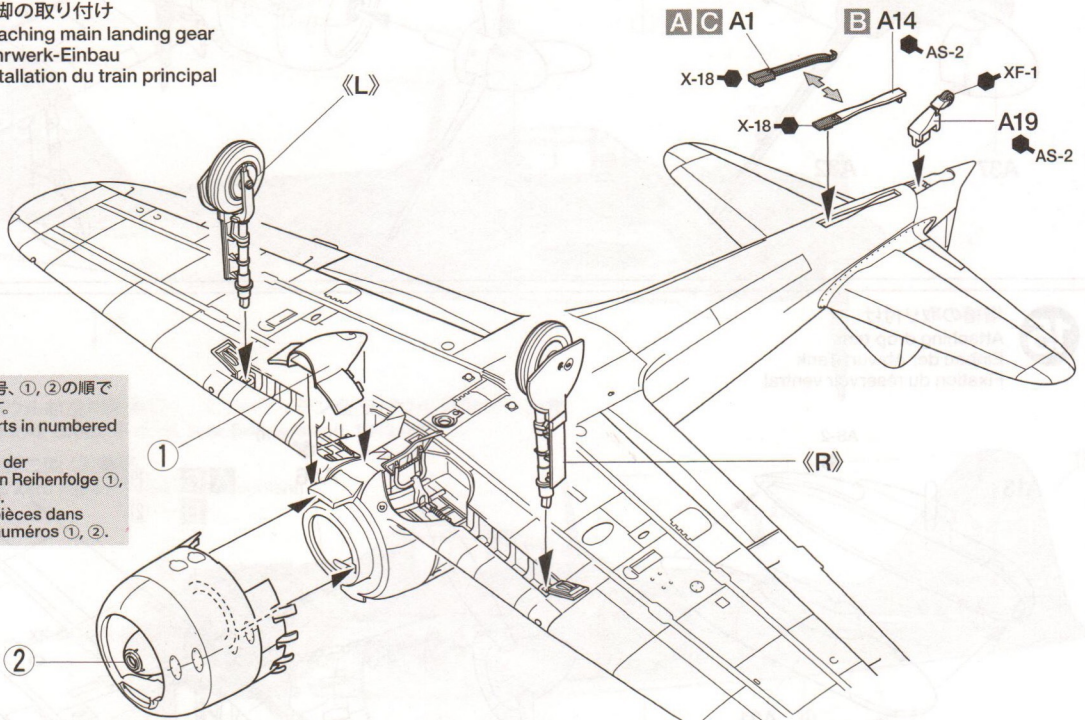

**注意!**  
CAUTION

- ★指示の番号、①、②の順で取り付けます。
- ★Attach parts in numbered order ①, ②.
- ★Die Teile in der nummerierten Reihenfolge ①, ② anbringen.
- ★Fixer les pièces dans l'ordre des numéros ①, ②.

**13** 風防の取り付け  
Attaching canopy  
Kanzel-Einbau  
Fixation de la canopée

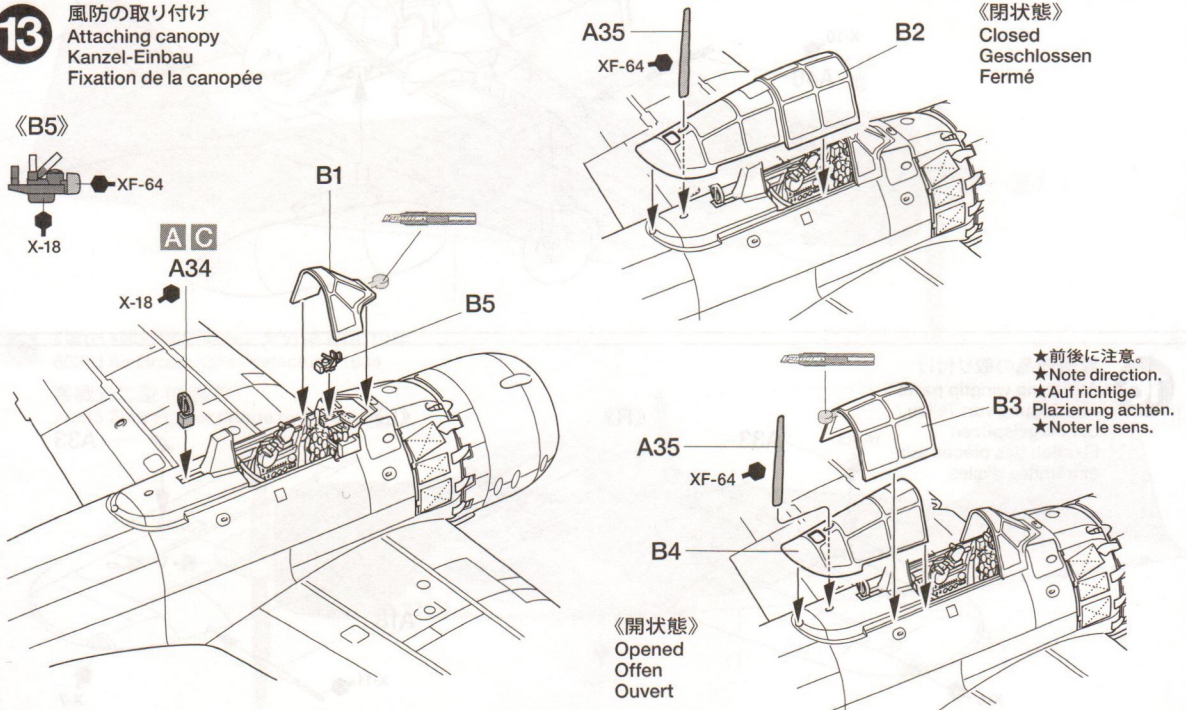

- ★前後に注意。
- ★Note direction.
- ★Auf richtige Platzierung achten.
- ★Noter le sens.

**14** プロペラの取り付け  
 Attaching propeller  
 Anbringung des Propellers  
 Fixation de l'hélice

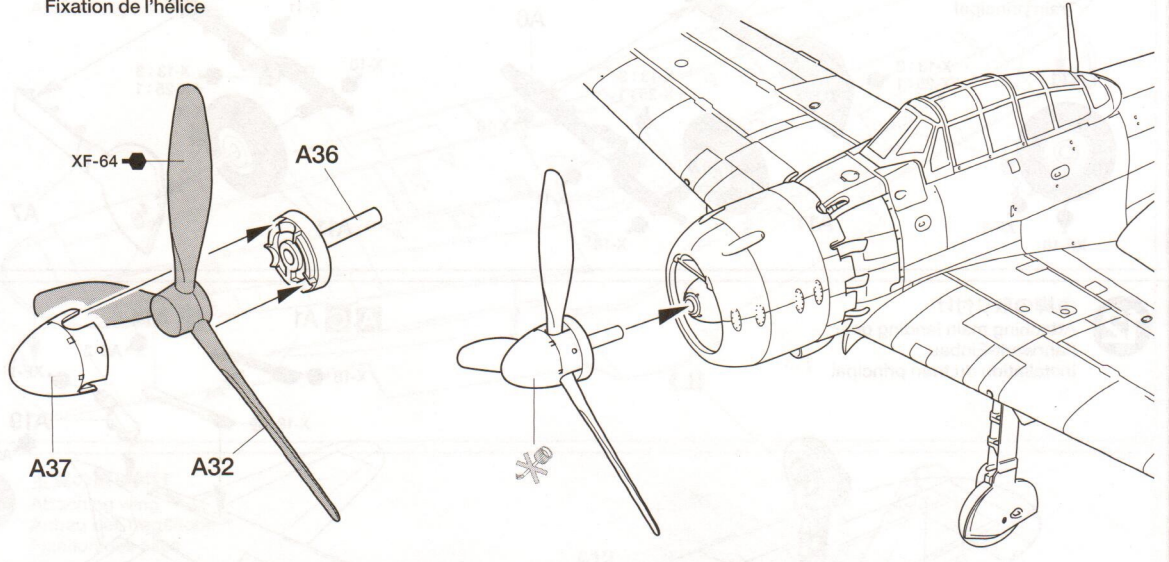

**15** 増槽の取り付け  
 Attaching drop tank  
 Einbau der Abwurf-Tank  
 Fixation du réservoir ventral

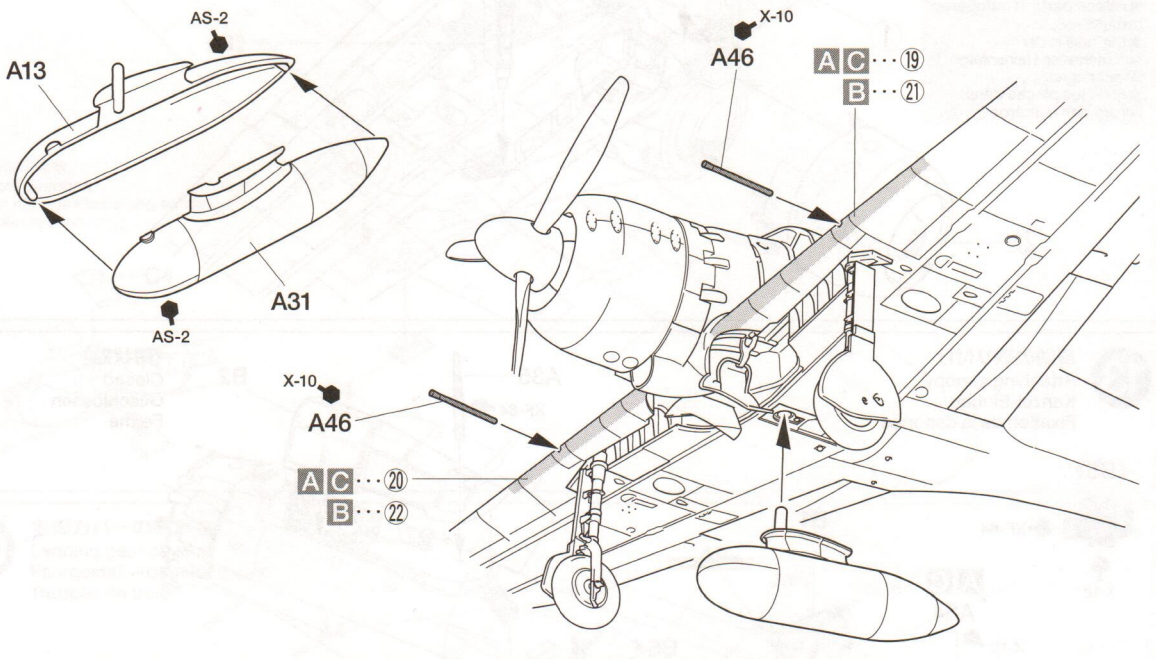

**16** 翼端部品の取り付け  
 Attaching wingtip parts  
 Anbringung von Teilen  
 der Flügelspitzen  
 Fixation des pièces aux  
 extrémités d'ailes

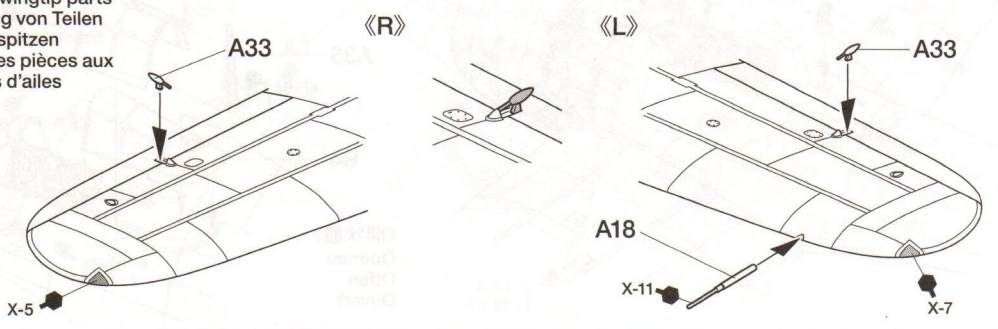

**A** 《第652航空隊所属 第2航空戦隊旗艦「隼鷹」搭載機》 マリアナ沖 昭和19年6月19日  
 652nd Air Group, Aircraft Carrier Junyo (Flagship of Carrier Div. 2), Mariana Sea, June 19, 1944  
 零戦五二型 (中島製)  
 A6M5 Zero Fighter (Made by Nakajima)

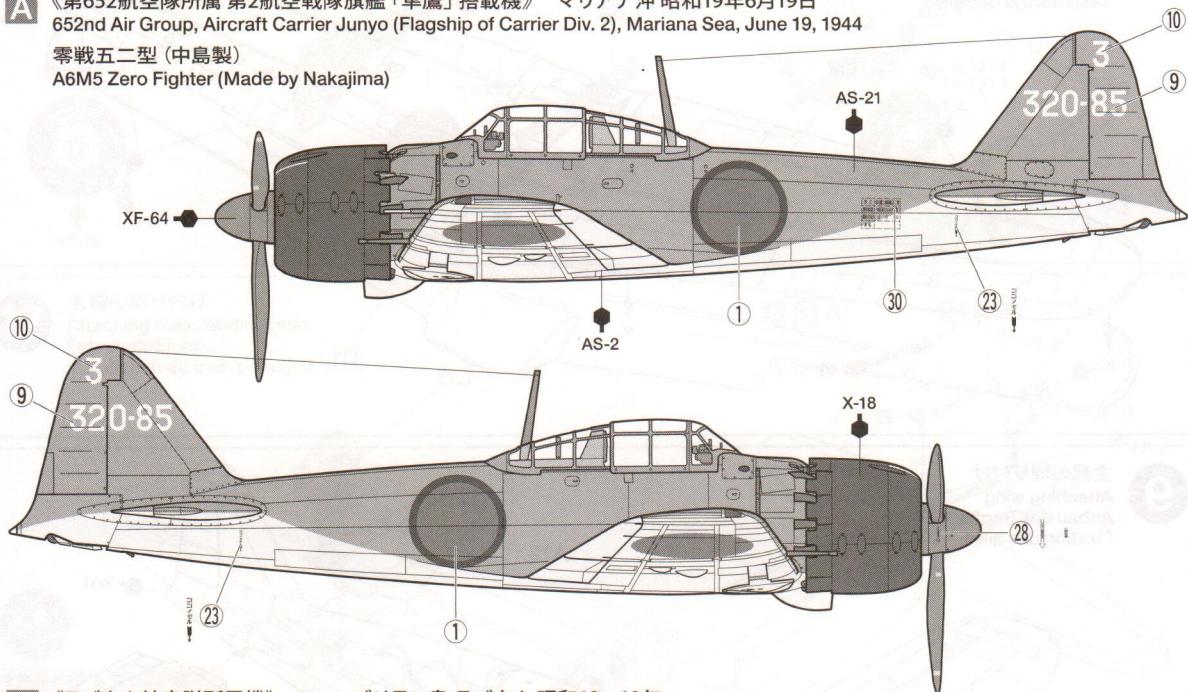

**B** 《ラバウル航空隊所属機》 ニューブリテン島 ラバウル 昭和18~19年  
 Rabaul Air Group, Rabaul, New Britain Island, 1943~44  
 零戦五二型 (三菱製)  
 A6M5 Zero Fighter (Made by Mitsubishi)

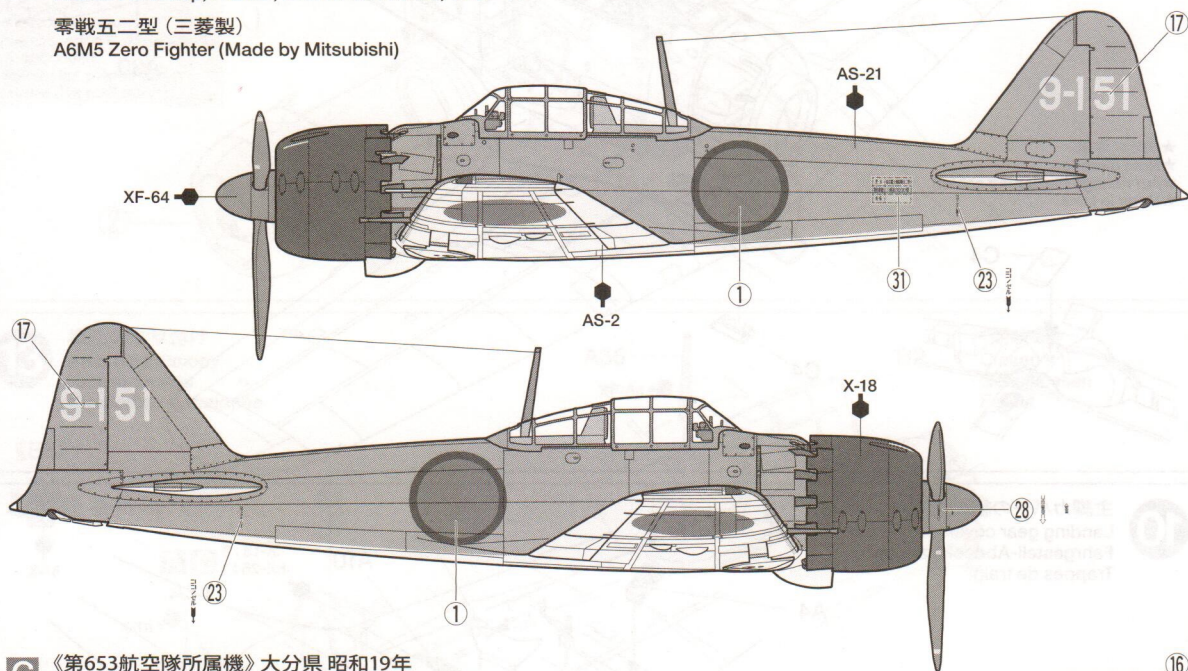

**C** 《第653航空隊所属機》 大分県 昭和19年  
 653rd Air Group, Oita Prefecture, 1944  
 零戦五二型 (中島製)  
 A6M5 Zero Fighter (Made by Nakajima)

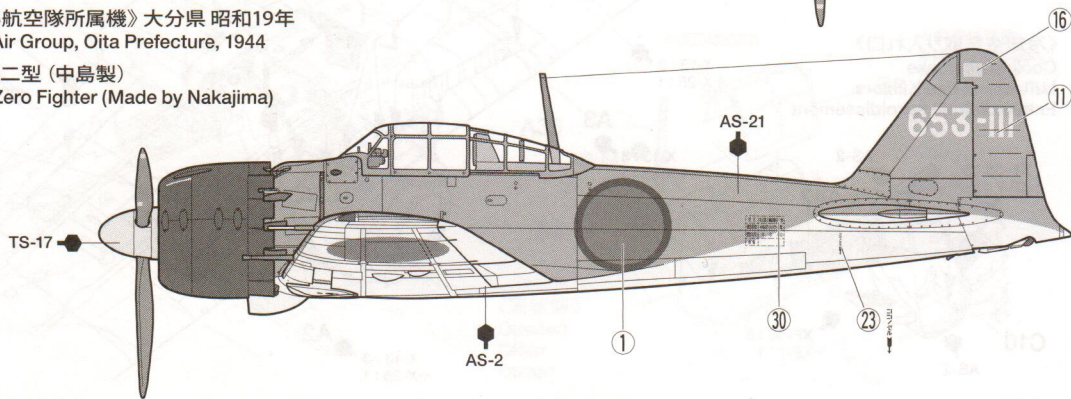



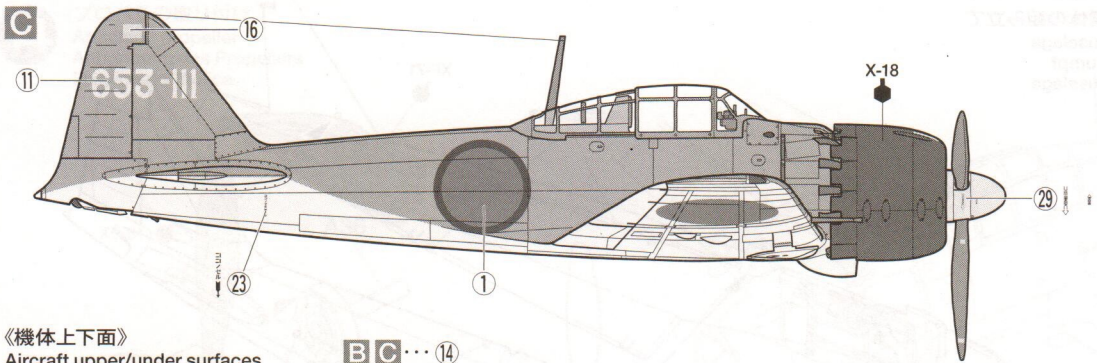

《機体上下面》  
 Aircraft upper/under surfaces  
 Flugzeug Ober-/ Unterseite  
 Surfaces supérieures/inférieures

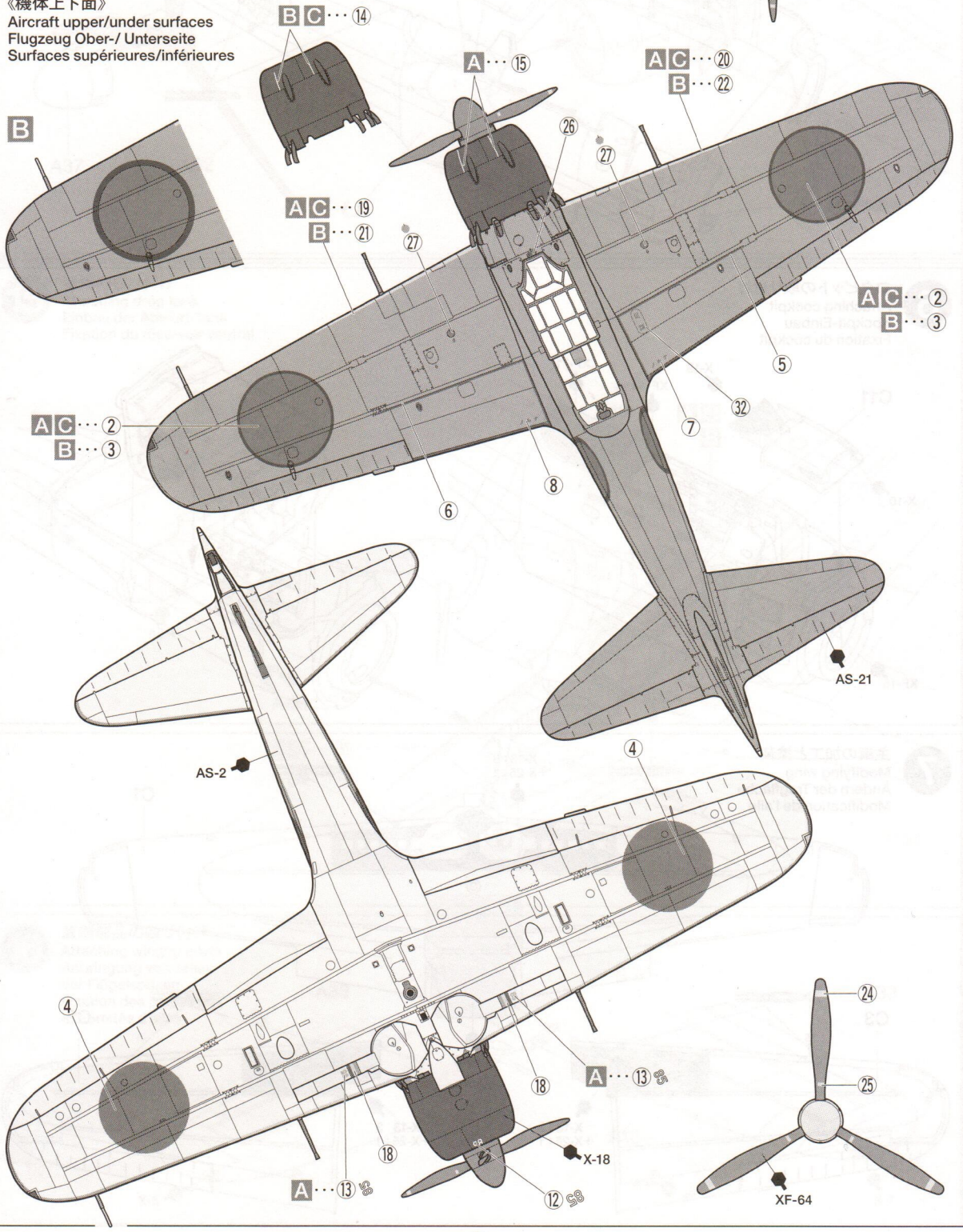

# MITSUBISHI A6M5 ZERO FIGHTER

## 1/72 零戦

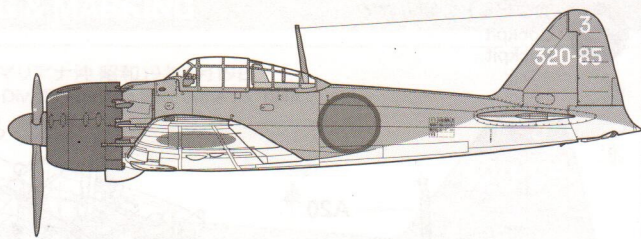

### PAINTING

#### 《零戦五二型の塗装》

零戦は当初、全面緑がかった灰色で塗装されていましたが、戦線の拡大と激化によって昭和18年7月からは上面暗緑色、下面明灰白色とされました。昭和18年9月から量産の開始された五二型にもこの塗装が施されています。カウリングは黒で塗装され、主翼前縁の内側半分には味方識別のためにオレンジイエローの帯が入っていました。また、胴体側面と主翼上面の日の丸は白フチが付けられています。また、実戦部隊では目立たないように黒や濃緑色で塗りつぶす事が多かったようです。コックピット内部など細部の塗装は説明図中に示しました。

#### Mitsubishi A6M5 Zero Painting Guide

Zero fighters initially featured an overall green-tinted gray color, but from July 1943,

a scheme of dark green upper surfaces with light gray underside was applied. The engine cowling was painted black and an orange yellow band was painted on the inner half of each wing's leading edge for identification purposes. National markings on the fuselage and wings featured white borders, which were often painted over with black or dark green to make them less visible. Refer to the instruction manual for detailed parts painting instructions.

#### Mitsubishi A6M5 Zero Lackieranleitung

Zero-Jäger trugen anfangs insgesamt eine graue Färbung mit grünlichen Flecken, aber ab Juli 1943 wurde ein Farbschema mit dunkelgrüner Oberseite und hellgrauer Unterseite verwendet. Die Motorverkleidung war schwarz lackiert, dazu wurde zu Identifizierungszwecken ein orange-gelbes Band auf die innere Hälfte der Tragflächen-Vorderkante aufgemalt. Die Nationalitäts-

kennzeichen auf dem Rumpf und den Tragflächen hatten weiße Ränder, die allerdings oft mit Schwarz oder Dunkelgrün übermalt wurden, um sie schlechter erkennbar zu machen. Für Hinweise auf die Bemalung von detaillierten Teilen beachten Sie bitte die Bauanleitung.

#### Guide de Décoration du Mitsubishi A6M5

Les chasseurs Zero étaient à l'origine entièrement gris verdâtre mais à partir de 1943, les surfaces supérieures devinrent vert foncé et les surfaces inférieures gris clair. Le capot moteur était noir et une bande jaune était peinte sur la moitié intérieure du bord d'attaque des ailes pour faciliter l'identification. Les marques de nationalité du fuselage et des ailes avaient un liseré blanc souvent badigeonné de noir ou de vert pour le rendre moins visible. Se reporter à la notice d'assemblage pour la peinture des détails.

### APPLYING DECALS

#### 《スライドマークのはり方》

- ①はりたいマークをハサミで切り抜きます。
- ②マークをぬるま湯に10秒ほどひたしてからタオル等の布の上に置きます。
- ③台紙のはしを手で持ち、はるところにマークをスライドさせてモデルに移してください。
- ④指に少し水をつけてマークをぬらしながら、正しい位置にずらしします。
- ⑤やわらかな布でマークの内側の気泡を押し出しながら、押しつけるようにして水分をとりぬきます。

#### DECAL APPLICATION

- ①Cut off decal from sheet.

- ②Dip the decal in tepid water for about 10 sec. and place on a clean cloth.
- ③Hold the backing sheet edge and slide decal onto the model.
- ④Move decal into position by wetting decal with finger.
- ⑤Press decal down gently with a soft cloth until excess water and air bubbles are gone.

#### ANBRINGUNG DES ABZIEHBILDES

- ①Abziehbild vom Blatt ausschneiden.
- ②Das Abziehbild ungefähr 10 Sek. in lauwarmes Wasser tauchen, dann auf sauberen Stoff legen.
- ③Die Kante der Unterlage halten und das Abziehbild auf das Modell schieben.
- ④Das Abziehbild an die richtige Stelle schieben und dabei mit dem Finger das

Abziehbild naßmachen.

- ⑤Das Abziehbild leicht mit einem weichen Tuch andrücken, bis überschüssiges Wasser und Luftblasen entfernt sind.

#### APPLICATION DES DECALCOMANIE

- ①Découpez la décalcomanie de sa feuille.
- ②Plongez la décalcomanie dans de l'eau tiède pendant 10 secondes environ et poser sur un linge propre.
- ③Retenez la feuille de protection par le côté et glissez la décalcomanie sur le modèle réduit.
- ④Placez la décalcomanie à l'endroit voulu en la mouillant avec un de vos doigts.
- ⑤Pressez doucement la décalcomanie avec un tissu doux jusqu'à ce que l'eau en excès et les bulles aient disparu.

### 部品請求について

For use in Japan only!

★部品をなくしたり、こわした方は、このステッカーがはられたカスタマーサービス取次店でご注文いただけます。また、当社カスタマーサービスに直接ご注文する場合は、右記の方法でご注文することができます。詳しくは当社カスタマーサービスまでお問い合わせください。

**タミヤカスタマーサービス取次店**  
パーツのお取り寄せに大変便利なお店です。  
TAMIYA  
011-233-0001 02-3899-3765 03-3899-3765 04-2622-7765

#### ①《郵便振替のご利用法》

郵便局の払込用紙の通信欄に下のリストを参考にITEM番号、スケール、製品名、部品名、部品コード、数量を必ずご記入ください。振込人住所欄にはお電話番号もお書きいただき、口座番号・00810-9-1118、加入者名・(株)タミヤでお振込ください。

#### ②《代金引換のご利用法》

パーツ代金に加えて代引き手数料(315円)をご負担いただければ、電話またはホームページより代金引換によるご注文をお受けいたします。

#### ③《タミヤカードのご利用法》

タミヤカードをご利用の場合、代金はご指定金融機関の口座引き落としとなります。ご注文は電話またはホームページよりお受けいたします。

《住所》 〒422-8610 静岡県駿河区恩田原3-7  
株式会社タミヤ カスタマーサービス係

《お問い合わせ電話番号》

静岡 054-283-0003

東京 03-3899-3765 (静岡へ自動転送)

《カスタマーサービスアドレス》

[http://tamiya.com/japan/customer/cs\\_top.htm](http://tamiya.com/japan/customer/cs_top.htm)



### 三菱 零式艦上戦闘機五二型

ITEM 60779

★価格は2012年1月現在のものです。予告なく変更となる場合があります。

部品名	税込価格	本体価格	部品コード
Aパーツ	588円	(560円)	10007447
Bパーツ	378円	(360円)	19006547
Cパーツ	840円	(800円)	19006548
ポリキャップ(4個)	126円	(120円)	19442023
マーク	336円	(320円)	11406266
説明図	336円	(320円)	11056392
実機解説文	315円	(300円)	11056377

### AFTER MARKET SERVICE CARD

When purchasing replacement parts, please take or send this form to your local Tamiya dealer so that the parts required can be correctly identified. Please note that specifications, availability and price are subject to change without notice.

Parts code	ITEM 60779
10007447	.....A Parts
19006547	.....B Parts
19006548	.....C Parts
19442023	.....Poly Cap (4 pcs.)
11406266	.....Decal
11056392	.....Instructions
11056377	.....Cover Story Leaflet

1/72  
War Bird