

Bücker Bü 181



1:32
No. 084

In February 1939 the first flights of the Bü 181 Bestmann training aeroplane's prototype (D-ERBV), destined for the air force's requirements, were realized. It was a two-seat low-wing aircraft with closed cockpit having side by side seats. The wings had a wood structure covered in the front part by plywood, the rest was fabric covered. The oval cross section fuselage had up to the cabin's height a metal sheet (steel and molybdenum alloy), the other fuselage parts were plywood covered. Also the tail areas had a plywood covered wood structure, only the moving parts were fabric covered. The aircraft had a classical fixed undercarriage with a tail wheel. The fuel and oil tanks were located in the fuselage. Tests proved good properties of the aeroplane and already at the end of 1939 RLM ordered the first series Bü 181 A machines, powered by Hirth HM 504 engines with 77 kW (105 HP) output.

The Bücker mother factory in Rangsdorf produced till the end of war 5900 pieces of Bü 181 A, further 708 pieces of Bü 181 A and partly modified Bü 181 D were manufactured by the Fokker factory in Amsterdam. The aeroplanes served in the Luftwaffe largely in pilot schools, e.g. in FFS A/B 23 in Kaufbeuren and FFS A/B 112 in Langenleben as liaison and transport aeroplanes they were used by staffs of many operational Luftwaffe units. In March 1945 the idea of using this type in anti-tank combats arised. In the aeronautical school in Trebbin near Berlin some (probably 12) Bü 181 machines were modified to carry four Panzerfaust 100 anti-tank weapons, located singly on pylons mounted on the upper and lower wing side. The aircraft had to start fire from a 20 to 30 m altitude in 150 m distance from the target. Initiator of the whole action was Oberfeldwebel Buchsteiner.

At the beginning of April 1945 three Panzerjagdstaffel's were created, but only the 3. Staffel was fully prepared for operational flights. The unit was stationed in Kaufbeuren on the pilot school's airfield. It had in its armaments 12 Panzerfaust armed aeroplanes and towards the end of April it started to operate against American tank units. The unit's combat career ended on May 4, 1945. One crew succed on May 18, 1945 in flying to Switzerland, where the aircraft was later taken over by the Swiss Air Force.

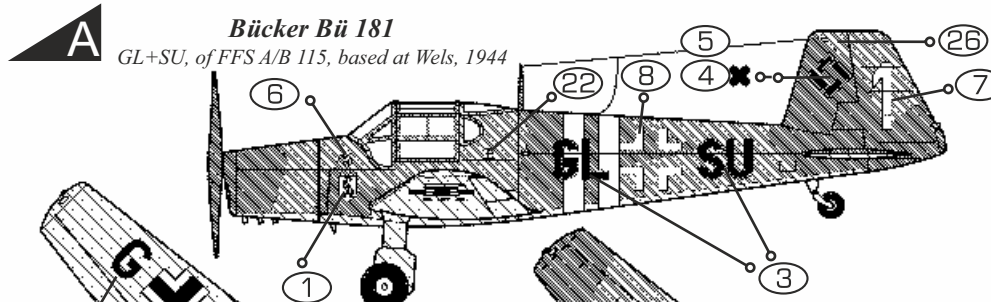

A **Bücker Bü 181**
GL+SU, of FFS A/B 115, based at Wels, 1944

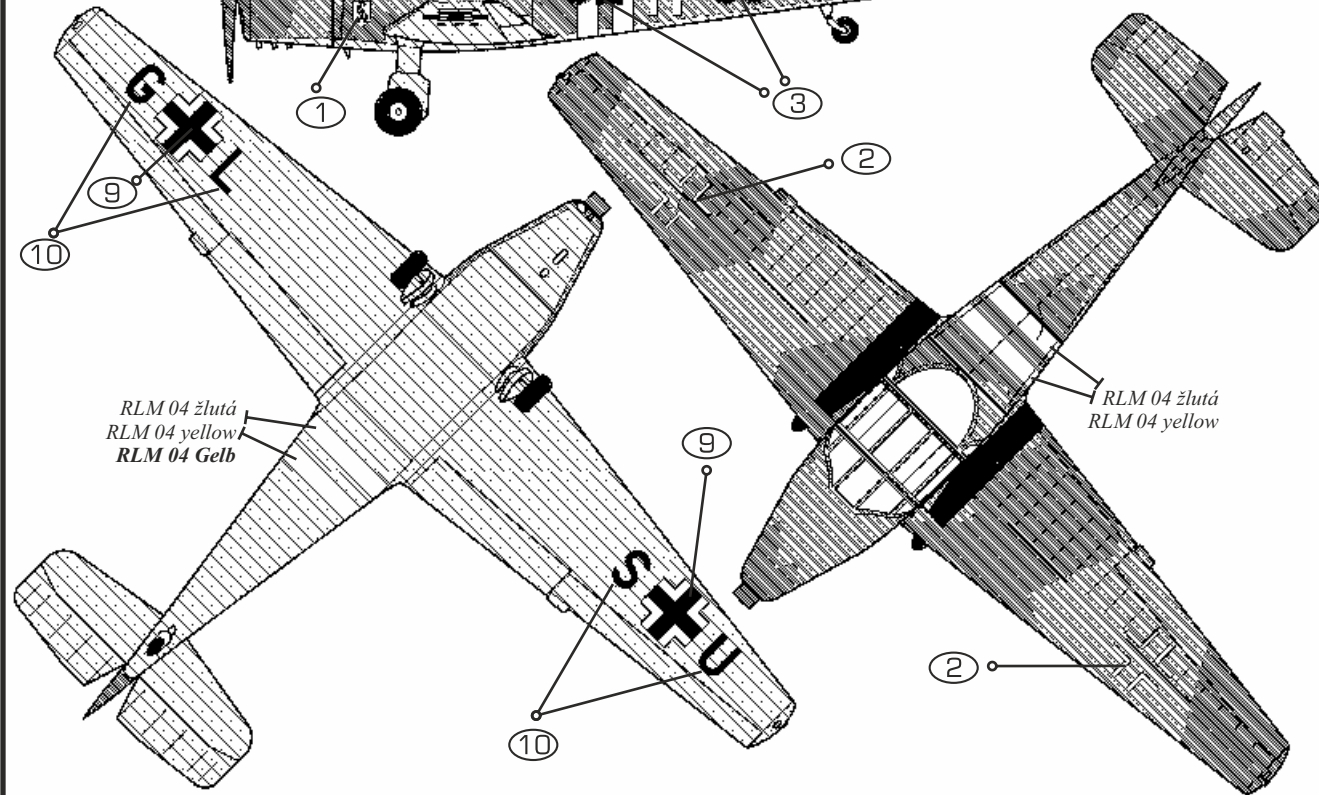

RLM 04 žlutá
RLM 04 yellow
RLM 04 Gelb

RLM 04 žlutá
RLM 04 yellow

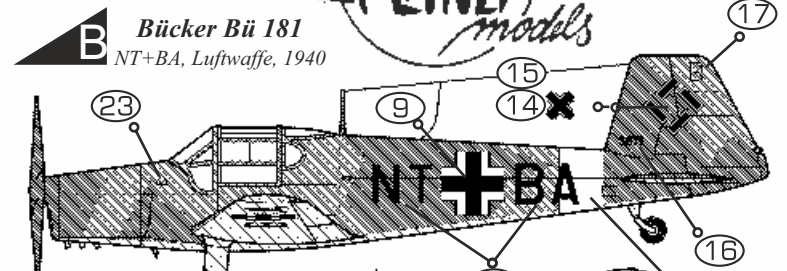

B **Bücker Bü 181**
NT+BA, Luftwaffe, 1940

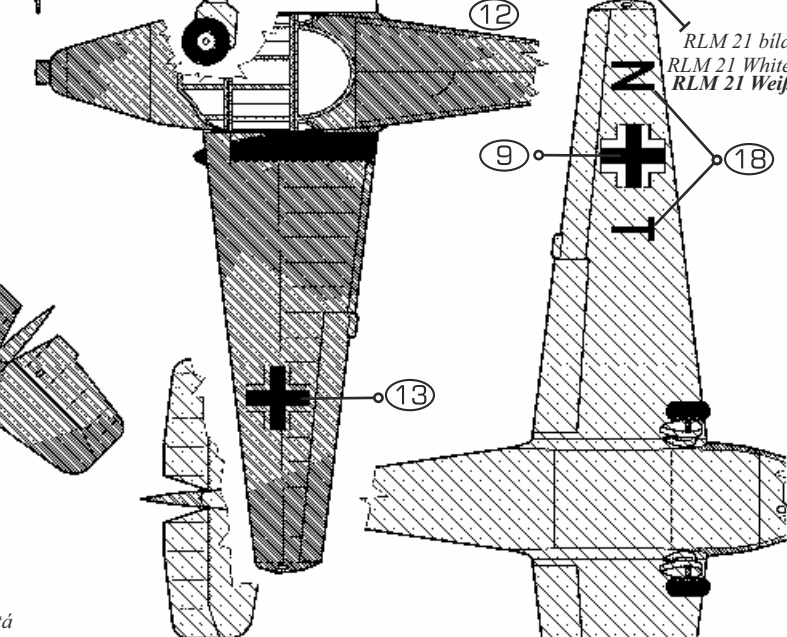

RLM 21 bílá
RLM 21 White
RLM 21 Weiß

RLM 70 černozeleá
RLM 70 black green

RLM 70 Schwarzgrün

RLM 71 tmavozeleá
RLM 71 dark green

RLM 71 Dunkelgrün

RLM 65 světlemodrá
RLM 65 light blue

RLM 65 Hellblau



Bücker Bü 181

1:32
No. 084



V únoru 1939 se uskutečnily první lety prototypu (D-ERBV) nového cvičného letounu Bü 181 Bestmann určeného pro potřeby vojenského letectva. Byl to dvoumístný dolnoplošník s uzavřenou kabinou se sedadly vedle sebe. Křídla měla dřevěnou konstrukci potaženou v přední části překližkou, zbytek krylo plátno. Trup oválného průřezu měl do výšky kabiny plechový potah (slitina oceli a molybdenu), ostatní části trupu byly potaženy překližkou. Rovněž ocasní plochy měly dřevěnou konstrukci potaženou překližkou, pouze pohyblivé části měly plátěný potah. Letoun měl klasický pevný podvozek s ostruhovým kolem. Palivová a olejová nádrž byly umístěny v trupu. Zkoušky prokázaly dobré vlastnosti letounu a již koncem roku 1939 objednalo RLM první sériové stroje Bü 181 A poháněné motorem Hirth HM 504 o výkonu 77 kW (105 k).

Mateřská továrna Bücker v Rangsdorfu vyrobila do konce války 5 900 kusů Bü 181 A, dalších 708 kusů Bü 181 A a částečně modifikovaných Bü 181 D vyrobila továrna Fokker v Amsterdamu. Letouny sloužily v Luftwaffe převážně v pilotních školách, např. v FFS A/B 23 v Kaufbeurenu a v FFS A/B 112 v Langenleбену. Jako spojovací a dopravní je používaly také stáby mnoha operačních jednotek Luftwaffe.

V březnu 1945 vznikla myšlenka použití tohoto typu v boji proti tankům. V letecké škole v Trebbinu u Berlína bylo několik (pravděpodobně 12) letounů Bü 181 upraveno pro nesení čtyř protitankových zbraní Panzerfaust 100 umístěných po jedné na pylonech na horní a spodní straně křídla. Letoun měl zahájit palbu z výšky 20 až 30 m ve vzdálenosti 150 m od cíle. Iniciátorem celé této akce byl Oberfeldwebel Buchsteiner.

Na začátku dubna 1945 byly vytvořeny tři Panzerjagdstaffel z nichž však pouze 3. Staffel byla plně připravena k operačním letům. Jednotka byla umístěna v Kaufbeurenu na letišti pilotní školy. Měla ve výzbroji 12 letounů vyzbrojených Panzerfausty a koncem dubna začala operovat proti americkým tankovým jednotkám. Bojová kariéra jednotky skončila 4. května 1945.

Jedné posádce se podařilo 18. května 1945 uletět do Švýcarska kde letoun později převzalo vojenské letectvo.



Bücker Bü 181

SK+WQ, 3. PzJgSt, April 1945

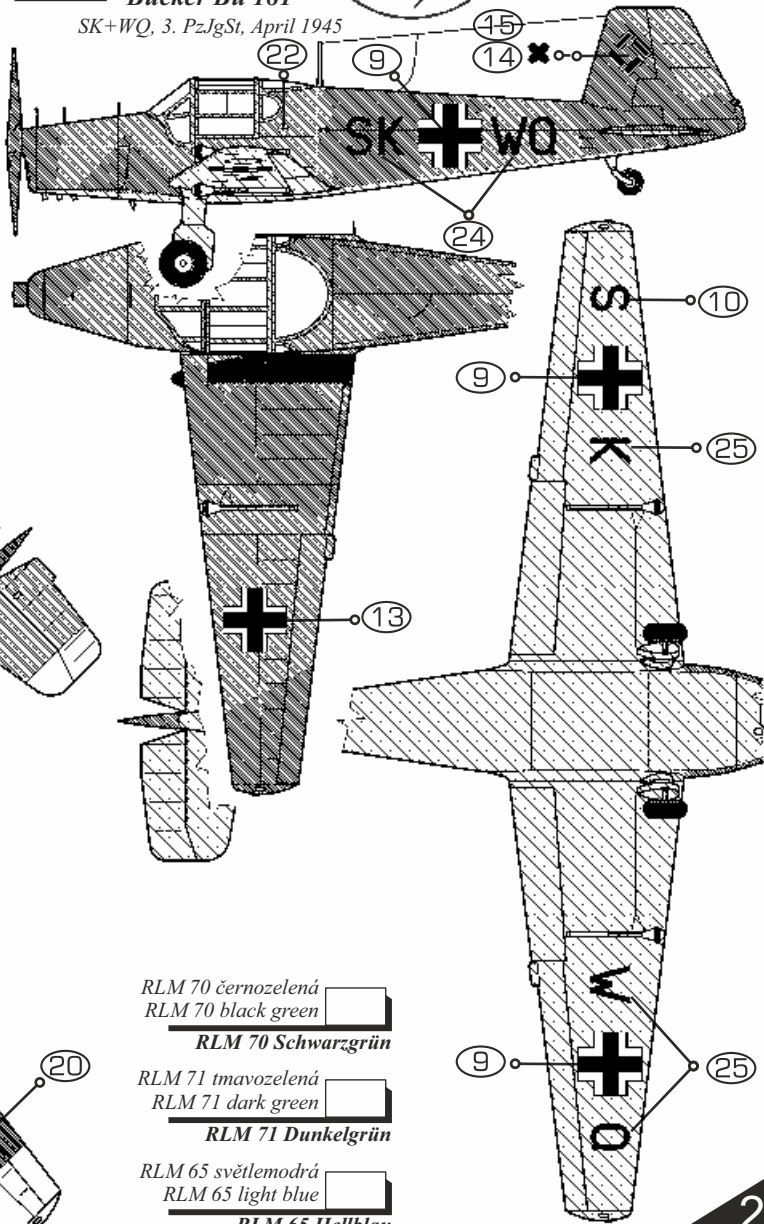

Bücker Bü 181

A-251, Swiss Air Force, 1945

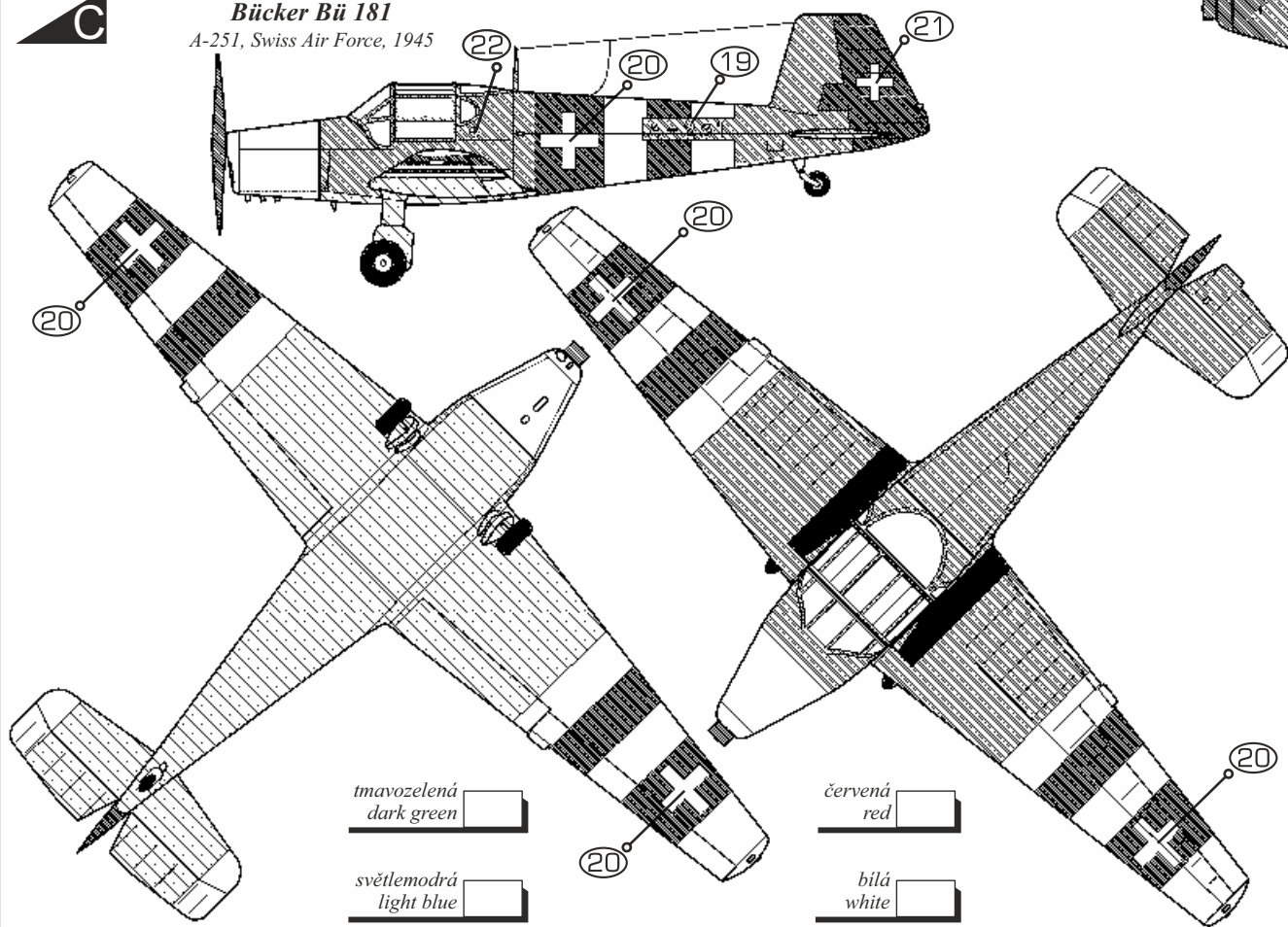

tmavozelená
dark green

světlemodrá
light blue

červená
red

bílá
white

RLM 70 černozeleňá
RLM 70 black green

RLM 70 Schwarzgrün

RLM 71 tmavozelená
RLM 71 dark green

RLM 71 Dunkelgrün

RLM 65 světlemodrá
RLM 65 light blue

RLM 65 Hellblau