

"OUTLAWS"

アメリカ海兵隊マクドネル・ダグラスOA-4Mスカイホーク“アウトローズ”

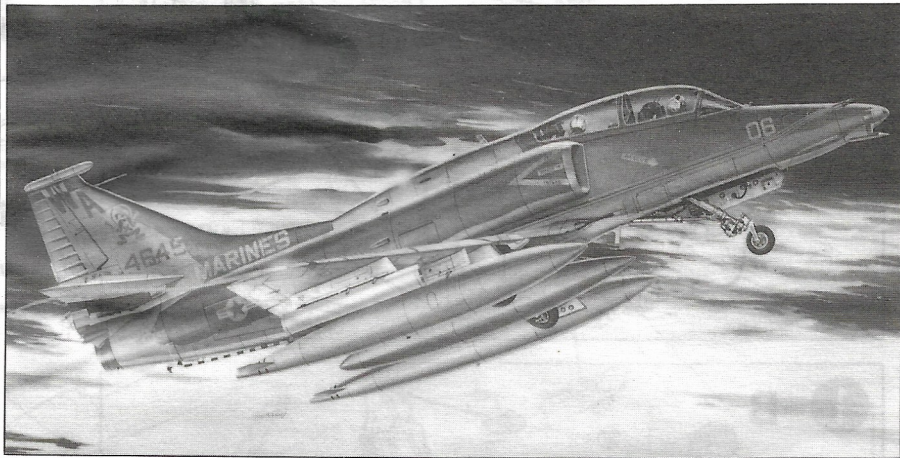

OA-4Mは、TA-4Fから改造された米海兵隊のFAC専用機です。電子機器類、エンジン、主翼付け根の20mm機関砲など、A-4Mと同じ仕様になっています。またコクピットを除いた外形も同じですが、ドラッグシュートは装備していません。改造は1978年から始まり、1979年にMCASのチェリーポイントのH&MS-32飛行隊に1号機が配属されました。

(データ) 乗員 2名、全幅8.38m、全長12.95m、全高4.57m、最大離陸重量11,133kg、エンジン：P&W J52-P-408A、最大速度1,085km/h、固定武装Mk12.20mm機関砲×2、爆弾搭載量3,720kg

Die OA-4M als U.S. Marine-Corps FAC-Fluzeug, 2-sitzig, wurde in Anlehnung an der TA-4F entwickelt. Die Eigenschaft in Flug und Bewaffnung sind ähnlich der A-4M. Die OA-4M ist ausgestattet mit elektronischen Geräten, und 20mm Kanonen befinden sich in beiden Flügelansätzen. Das erste Flugzeug wurde Ende 1979 bei der H & Ms-32-Staffel in Cherry Point, North Carolina eingeführt.

(Daten) Besatzung : 2 Personen Spannweite : 27 ft. 6 in. Gesamtlänge : 42 ft. 7,25 in. Gesamthöhe : 15 ft. 3 in. Abfluggewicht : 24500 lbs. Motor : P&W J52-P 408A Höchstgeschwindigkeit : 675 mph Ausgestattet mit 2 MK 12 20 mm Kanonen/fest montiert) Max. Bombenladung : 9195 lbs.

美國海軍陸戰隊複座前進航空管制 (FAC) 機 OA-4M、基本發展自 TA-4F 型，電子設備及武器搭載力都和 A-4M 相類似。OA-4M 裝置了電子設備的「駝峯」於機背，在翼根裝有 20 mm 砲。把 23 架 TA-4F 改裝成 OA-4M 標準型的工作於 1978 年開始，而首架則於 1979 年投入北卡羅萊納州車利普的 H & M832 服役。

〈諸元〉乗員：2 翼展：27呎6吋

全長：42呎3.25吋 全高：15呎3吋

正常離陸重量：24,500磅

引擎：P & W J52-P-408A

最高速度：675 mph 最高携弾量：9195磅

包括 2 門 Mk.12 20mm 加農砲 (固定)

The OA-4M, U.S. Marine Corps 2-seat forward air control (FAC) aircraft, was developed from surplus TA-4F's. Avionics and weapons capabilities are similar to those of the A-4M. The OA-4M is fitted with the dorsal avionics 'hump', and 20mm cannons are mounted in the wing roots. Conversion of 23 TA-4F's to OA-4M standards began in 1978, and the first aircraft entered service with H&MS-32 at Cherry Point, North Carolina, late in 1979.

(Data) Crew:2 Wingspan:27 ft. 6 in. Overall Length:42 ft. 7.25 in. Height Overall:15 ft. 3 in. Normal Take-off Weight:24,500 lbs Engine: P&W J52-P-408A Maximum Speed:675 mph Includes two Mk.12 20mm Cannons (Fixed) Maximum Bomb Load:9195 lbs

Le OA-4M fut développé pour la pénétration aérienne et destiné aux troupes de marines "US". Cet avion biplace, est extrapolé de la cellule du TA-4F et de ses possibilités d'armement similaires an A-4M. Le A-4M comporte une protubérance dorsale, abritant le système électronique et est armée 2 canons de 20 mm, installés dans l'emplanture des ailes. La transformation du 23 TA-4F en OA-4M standards, a débuté en 1978 et le premier appareil est entré en service au "H & M B-32" à "Cherry-Point" en Caroline du Nord après 1979.

(Caracteristiques) Equipage:2 Envergure:8,20 m Longueur Totale:12,70 m Hauteur totale:3,46 m Poids au décollage:11 t. Moteur:P&W J52-P-408A. Vitesse Maximum:1250 km/h. Armement fixe:2 canons de 20 mm MK 12. Bombes:4 t.



FUJIMI EUROPA

Chaussée de Wavre 1183

1180 BRUXELLES BELGIUM

IN CASE OF NEED, RETAIN ADDRESS

FALLS ERFORDERLICH, ANSCHRIFT AUFBEWAHREN

GARDER CET EMBALLAGE OU RECOPIER CES INFORMATIONS

CONSERVARE QUESTO INDIRIZZO

FIQUE COM O ENDEREÇO

FAVOR GUARDAR DIRECCION

FUJIMI

フジミ模型株式会社 / 静岡市登呂4-21-1 〒422 ☎(0542)86-0346代 FAX (0542)86-0349

FUJIMI Corporation / 4-21-1 TORO SHIZUOKA CITY JAPAN TELEX: 3962-144 FUJIMI J

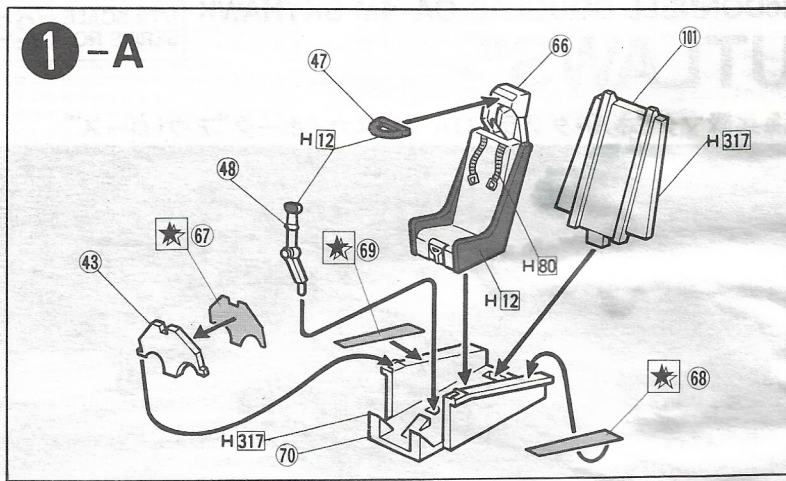

3

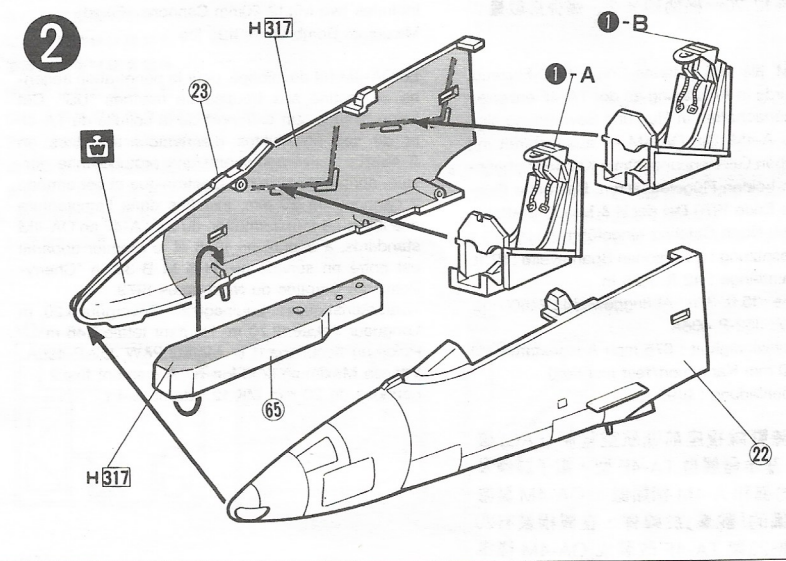
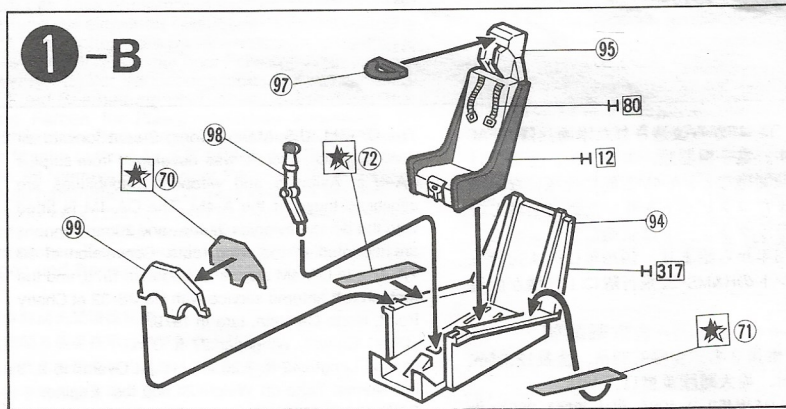

4

H 2	2	ブラック	BLACK	SCHWARZ	NOIR	黒色
H 3	3	レッド	RED	ROT	ROUGE	紅色
H 8	8	シルバー	SILVER	SILBER	ARGENT	銀色
H 12	33	つや消しブラック	FLAT BLACK	MATT SCHWARZ	NOIR MATT	啞黒色
H 18	23	黒鉄色基本色(鉄、エンジン用)	STEEL	STAHL	ACIER	黒鉄色
H 51	11	ガलगレー	LIGHT GULL GRAY	LIGHT GULL GRAY	LIGHT GULL GRAY	浅海鷗灰
H 52	12	オリーブドラブ(1)	OLIVE DRAB (1)	OLIVE DRAB (1)	OLIVE DRAB (1)	橄欖褐(1)
H 76	61	焼鉄色	BURNT IRON	GEBER, EISEN	FER BRÛLÉ	燒鉄色
H 77		タイヤブラック	TIRE BLACK	REIFEN SCHWARZ	NOIR DE PNEU	輪胎黒
H 80	54	カーキグリーン	KHAKI GREEN	KHAKI GRÜN	VERT KHAKI	卡鐵綠

H
H
H
H
H
H
H
H
H
H

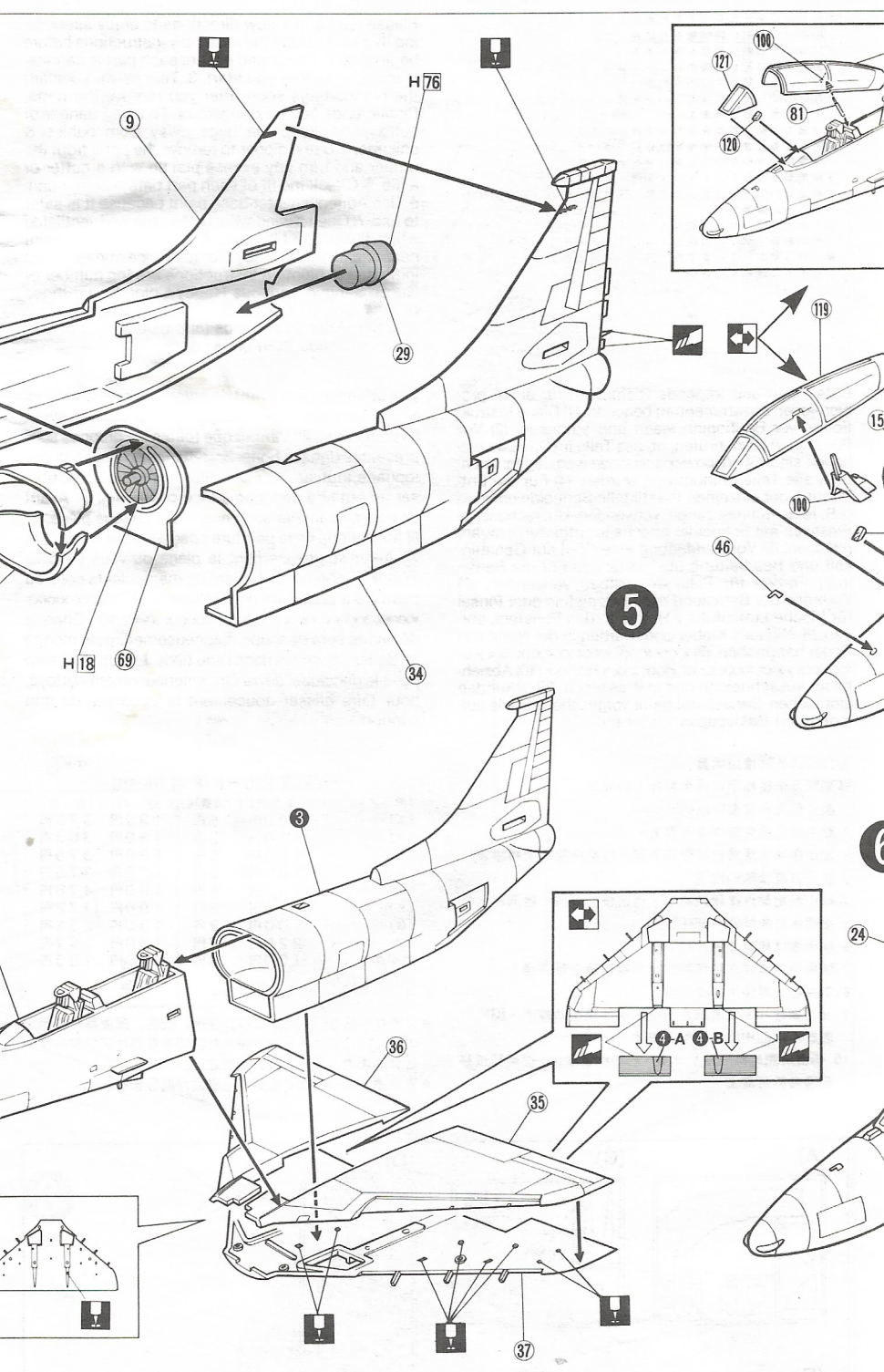

0	47	クリアーレッド	CLEAR RED	ROT, REIN	ROUGE TRANSPARENT	透明紅色
3	50	クリアーブルー	CLEAR BLUE	BLAU, REIN	BLEU TRANSPARENT	透明藍色
7	307	グレーFS36320	GRAY FS36320	GRAU FS36320	GRIS FS36320	灰FS36320
8	308	グレーFS36375	GRAY FS36375	GRAU FS36375	GRIS FS36375	灰FS36375
5	315	グレーFS16440	GRAY FS16440	GRAU FS16440	GRIS FS16440	灰FS16440
6	316	ホワイトFS17875	WHITE FS17875	WEIß FS17875	BLANC FS17875	白FS17875
7	317	グレーFS36231	GRAY FS36231	GRAU FS36231	GRIS FS36231	灰FS36231
9	329	イエローFS13538	YELLOW FS13538	GELB FS13538	JAUNE FS13538	黄FS13538
8	338	ライトグレーFS36495	LIGHT GRAY FS36495	HELL GRAU FS36495	GRIS CLAIR FS36495	浅灰FS36495
8	318	レドーム	RADOME	RADOME	RADOME	奶黄色





 ・このキ
 別にお
 ・Glue

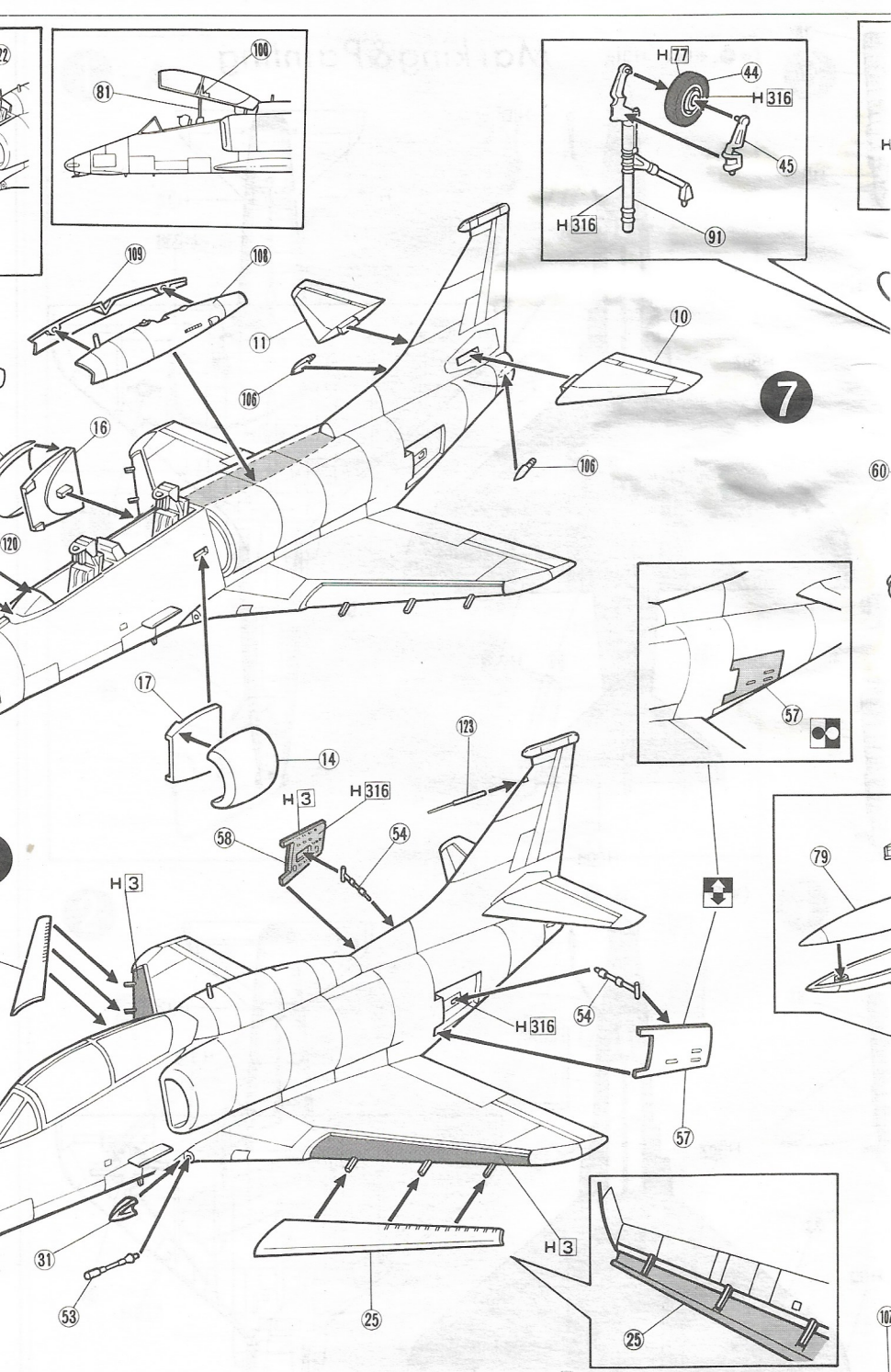

<p>削ぎます Remove Entfernen. Abtragen. 削ぎます Remove Entfernen. Abtragen.</p>	<p>切り取ります Remove Beschneiden. Découper. 削ぎ</p>	<p>どちらかを選びます Optional parts Teils nach Wahl. Pièces au choix. 可以选择使用</p>	<p>2組つくります Make 2 sets. 2 Sätze erstellen. Realisier zwei Stücke. 同様の製作2枚</p>	<p>おもりを入れます Add weight. Gewicht. Poids. 放入製錘物</p>
<p>接着剤は入っていませんので Glue is not included in this kit. 接着剤は入っていませんので Glue is not included in this kit.</p>	<p>穴をあけます Make hole. Bohrung anbringen. Perçer un trou. 鑽孔</p>	<p>反対側にもあります Repeat for opposite side. Wiederholung für gegenüberliegende Seite. Répétition de la page précédente. 另一邊同樣製作</p>	<p>注意してください Caution Besondere Beachtung schenken (Vorsicht). Faire très attention (Prudence). 小心留意</p>	<p>デカールをはります Apply decal. Abziehbilder anbringen. Coller le décalque. 貼上米印紙</p>

• Kleber ist im Bausatz nicht enthalten. • 本套件不包括膠水及漆油。
 • La colle n'est pas contenue dans la boîte.

H 12

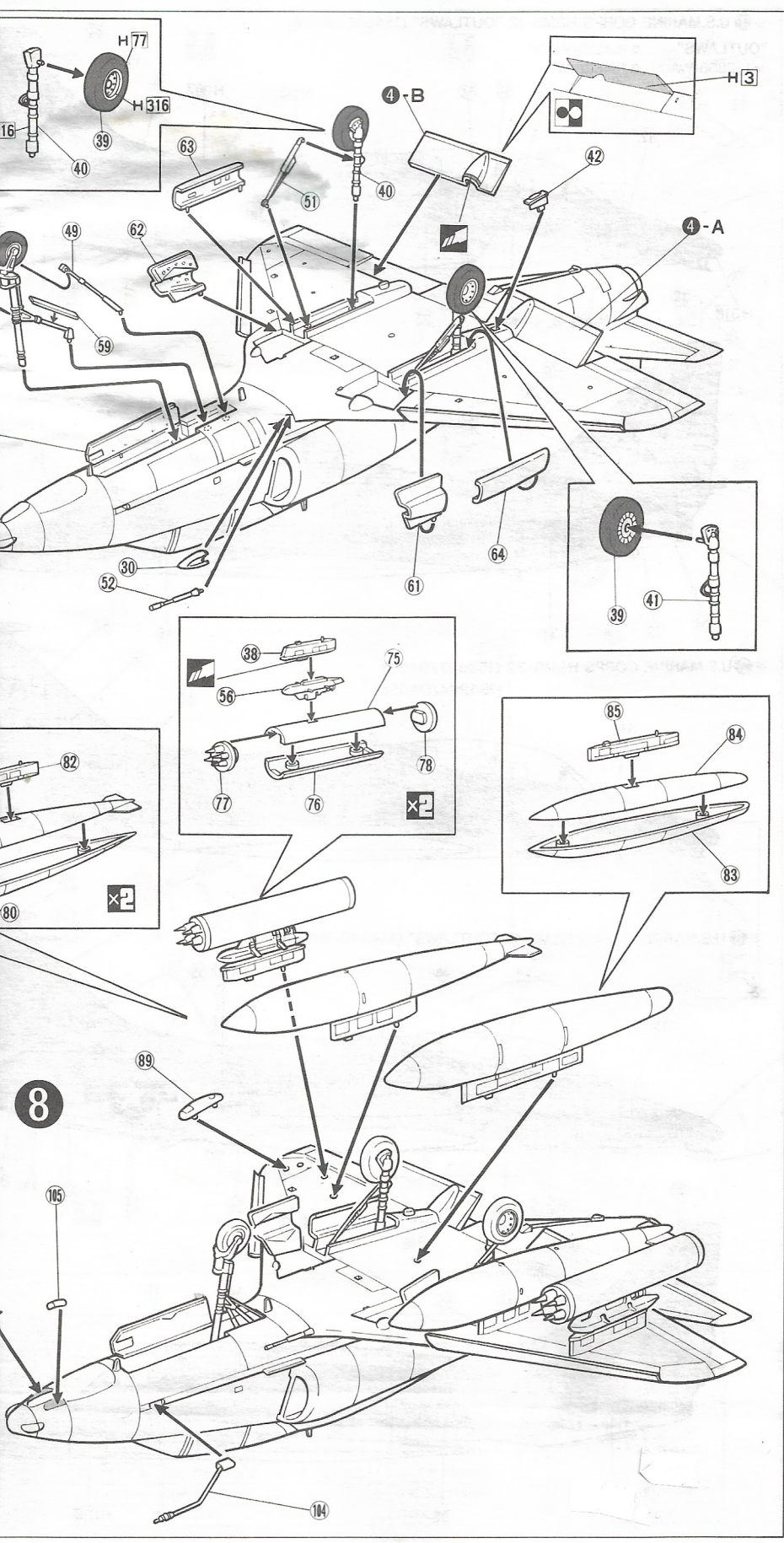

※ ① U.S.MARINE CORPS H&MS-12 "OUTLAWS" (154645/WA06)

- "OUTLAWS" ● 154333/WA02
 ● 152856/WA00 ● 154638/WA

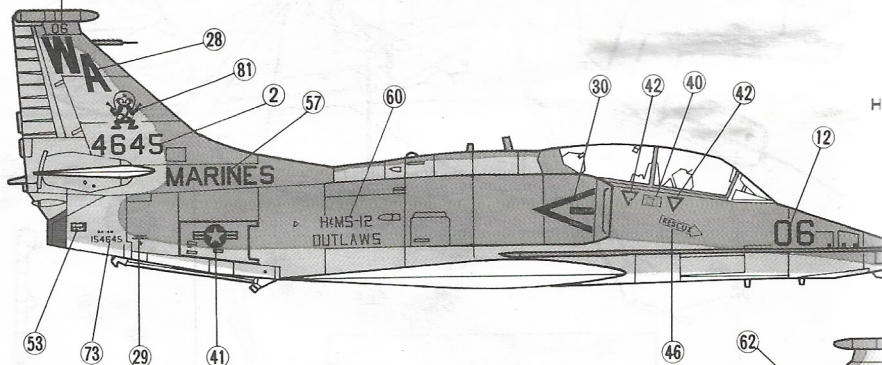
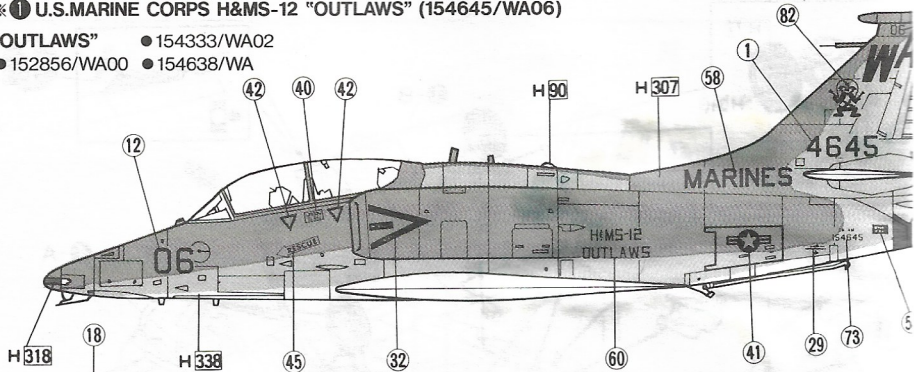

※ ② U.S.MARINE CORPS H&MS-32 (153527/DA03)
 (154294/DA05)

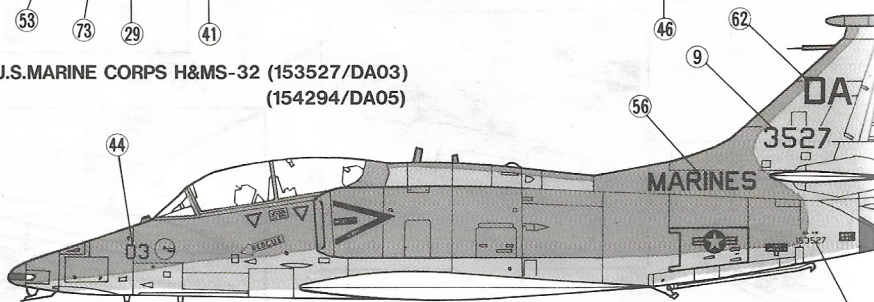

※ ③ U.S.MARINE CORPS H&MS-12 "OUTLAWS" (154340/WA03)

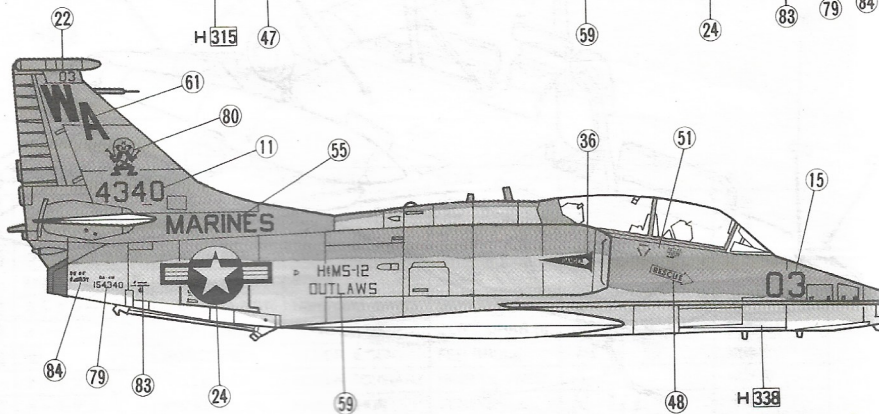
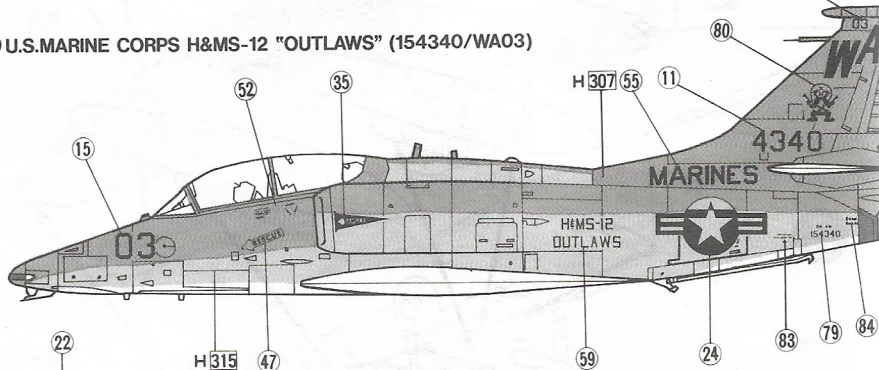

Marking & Painting

(※ ①, ※ ②) H318

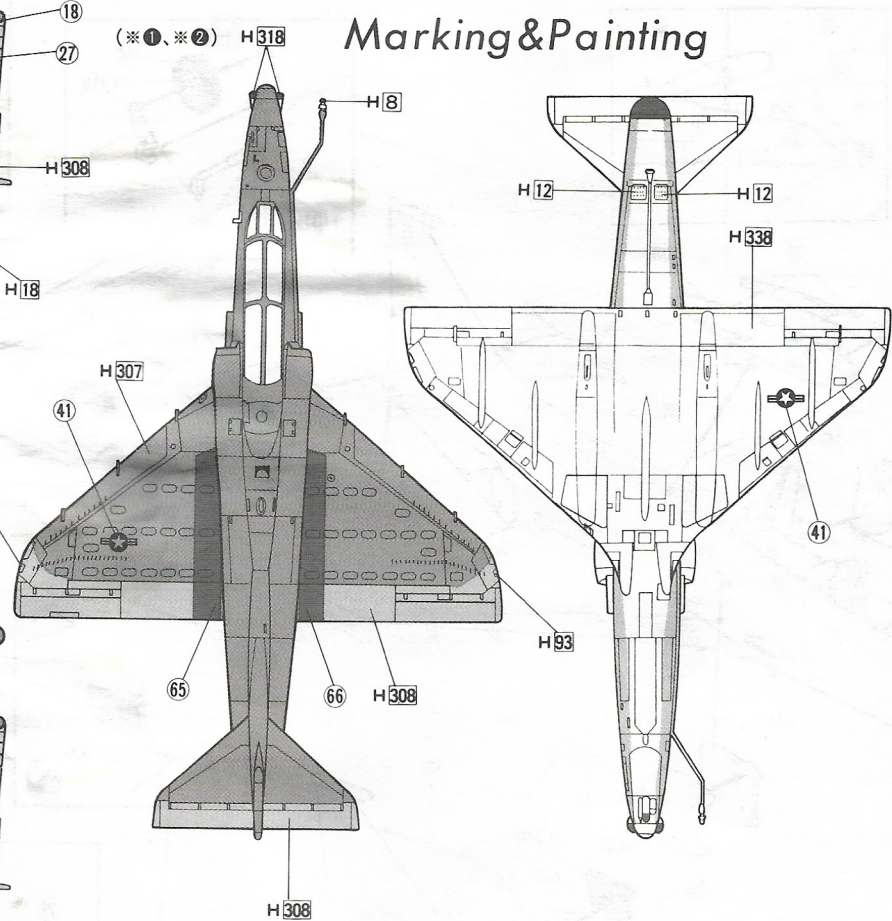

(※ ③)

