



SPITFIRE Mk Vb 'TROP'

Jr5 1:48 スピットファイア Mk.Vb "TROP"

スピットファイアは、第二次世界大戦の全期間、第一線で活躍し続けイギリスのみならず世界中から傑作機として賞賛されている戦闘機です。1934年イギリス空軍省はF.5/34という7.7mm機銃8挺を標準武装とする新型戦闘機をスーパーマリン社に要求しました。この仕様は後にF.37/34と改称され、ロールス・ロイス社の新型液冷エンジンであるマーリンCを装備した原型機として1936年3月5日に初飛行し、この原型機の示した高性能を確認した空軍省は、量産型を発注し、マーリンIIエンジン搭載のMk.Iが生産されました。そしてバトル・オブ・ブリテンでハリケーンと共に活躍し大戦果をあげ、イギリス本土をドイツ空軍から守りぬきました。1941年、ドイツ空軍の新型機Bf109Fに対抗して、Mk.Iの能力向上型であるMk.Vが登場しました。Mk.Vは主翼の武装仕様によってMk.Va、Mk.Vb、Mk.Vcの3種類に分けられ、Mk.Vaは主翼に7.7mm機銃8挺を装備し、Mk.Vbは20mm機関砲2門と7.7mm機銃4挺を装備しました。Mk.Vcはユニバーサル・タイプと呼ばれMk.Vaまたは、Mk.Vbと同様の武装の他、20mm機関砲4門のいずれかを装備できました。Mk.Vはエンジンもマーリン45、45M、46、50、50A、50M、55、55M、56の9種類のいずれかが搭載され、1943年9月までに約6,500機生産されスピットファイア全型の生産合計約22,000機のほぼ30%

各型の中で最多となりました。また、Mk.Vb、Mk.Vcには北アフリカ、地中海、中東地域での展開を考えたトロピカル仕様が生産されました。細かい砂を吸い込みエンジンを壊してしまうため、気化空気取り入れ口をダクトで前方に延長しこの中にボークス・マルチ・ビー防塵フィルターを装備し、一部の機体にはアボーキータイプのフィルターが取り付けられ砂対策が施されました。キットには、ボークスタイプフィルター用の特徴的な形状のダクトが入っています。

《スピットファイアMk.Vbのデータ》

乗員:1名、全長:9.116m、全幅:11.323m(切断翼低高度型9.928m)、全高:3.491m、主翼面積:22.3m²(切断翼低高度型21.3m²)、全備重量:3,078kg(切断翼低高度型3,016kg)、エンジン:ロールス・ロイス マーリン46 出力:1,415hp/高度4,270m(切断翼低高度型 エンジン:ロールス・ロイス マーリン45M/50M/55M 出力:1,585hp/高度840m)、最大速度:594km/h(切断翼低高度型575km/h) 武装:イスパノ20mm機関砲×2 ブローニング7.7mm機銃×4 初飛行:1936年3月5日(原型1号機K5054)

The Supermarine Spitfire was active throughout World War II and became known for its combat successes the world over. Designed in 1934 by R.J. Mitchell for a Royal Air Force (RAF) Specification F.5/34 which outlined a new fighter aircraft. Supermarine Company of Great Britain had produced a winning Schneider Trophy Race seaplane in 1931 and used much this technology to make a low wing, fully enclosed cockpit fighter aircraft with retractable landing gear and four 7.7mm machine guns. First flown in March 1936, the RAF approved the prototype (K5054) Mk. I and ordered it into mass production. It flew alongside the famous Hawker Hurricane in the "Battle of Britain" in 1939, earning the gratitude of all England for its performance during that intense period. By 1941, the German Messerschmitt Bf109 had been improved, and was superior to the early Spitfire. A Spitfire upgrade brought the Mk.V series came into being. Spitfires that were programmed for deployment to the Mediterranean and North African theaters of operation, had modifications made to the aircraft's induction system,

because of the harsh desert climates; sand; and other tropical environmental problems. Two different air filter systems were used on these exported Spitfires which altered their previously streamlined looks. The Vokes Sand Filter system had a longer intake scoop, while the Aboukir system, used for filtering out the fine desert sand, had a shorter intake outline. Both the tropical and desert versions of the Mk.Vb Spitfires were also used in Mid East and Far East operations. This kit features tropical version of the Mk.Vb Spitfire with Vokes Sand Filtering system.

DATA: Mk.Vb Single seat fighter; Length: 9.116m; Wingspan: 11.323m (Clipped wing 9.928m); Height 3.491m; Wing area: 22.3m² (Clipped wing 21.3m²); Weight 3,078kg (Clipped wing 3,016kg); Engine: Rolls-Royce Merlin 45M/50M/ or 55M; Power 1,585hp; Speed: 594km/h @ 5,950m; Ceiling: 11,300m (Clipped wing 11,100m); Range: 760km; Weapons: Hispano-Suiza 20mm cannon X 2, 7.7 Browning machine guns X 4; First flight (K5054) 5 March 1936



(A)

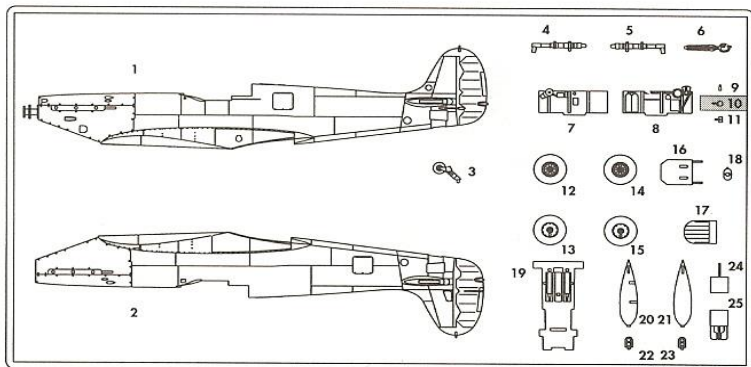

(D)

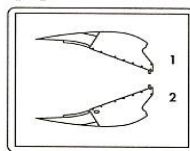

(G)

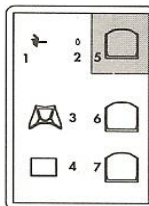

(B)

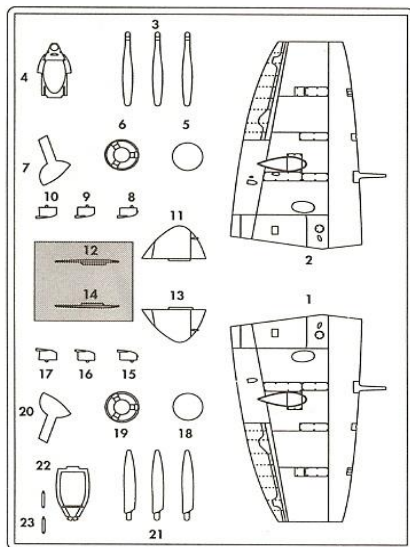

(C)

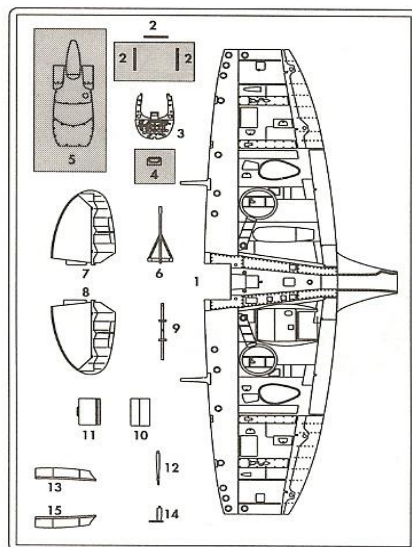

■の部品は使用しません。 Parti non per uso.
 Parts not for use. Partes para no usar.
 Teile werden nicht verwendet. 不需要使用的部件
 Pièces à ne pas utiliser.

For Japanese use only.

■部品請求をなさる方は、あなたの氏名、住所、郵便番号、電話番号を
 1字づつはっきり書いて、下のカードと共に申し込みください。



— 部品請求カード —

Jt5 1:48 スピットファイアMk.Vb/TROP

部品を紛失したり、破損なされた方は、このカードの必要部品を
 ○でかこみ代金を現金書留または郵便小為替で当社サービス係ま
 でお申込ください。(1,000円以下の部品請求には、切手で代用も
 できます。)

A 部品.....550円 G 部品.....200円
 B 部品.....550円 デカール.....500円
 C 部品.....550円
 D 部品.....250円

9402

ART No. Jt5

上記の価格は予告なく変更する場合がありますのでご了承ください。

H11	■	ホワイト	WHITE	WEISS	BLANC	BIANCO	BLANCO	白色
H2	■	ブラック	BLACK	SCHWARZ	NOIR	NERO	NEGRO	黒色
H3	■	レッド	RED	ROT	ROUGE	ROSSO	ROJO	紅色
H4	■	イエロー	YELLOW	GELB	JAUNE	GIALLO	AMARILLO	黄色
H8	■	シルバー	SILVER	SILBER	ARGENT	ARGENTO	PLATA	銀色
H12	■	つや消しブラック	FLAT BLACK	MATTSCHWARZ	NOIR MAT	NERO OPACO	NEGRO MATE	啞黒色
H18	■	黒鉄色	STEEL	STAHL	ACIER	ACCIAIO	ACERO	黒鐵色
H25	■	スカイブルー	SKY BLUE	HIMMEL BLAU	BLEU CIEL	AZZURRO CIELO	AZUL CIELO	天藍色
H42	■	ブルーグレー	BLUE GRAY	BLAUGRAU	GRIS-BLEU	GRIGIO BLU	GRIS AZUL	藍灰色
H61	■	明灰白色(1)	IJN GRAY	IJN GRAU	GRIS IJN	GRIGIO IJN	GRIS IJN	IJN 淺灰色
H67	■	RLMライトブルー-65	RLM LIGHT BLUE 65	RLM HELLBLAU 65	RLM BLEU CLAIR 65	BLU CHIARO RLM 65	AZUL PALIDO RLM 65	RLM 淺藍色
H71	■	ミドルストーン	MIDDLE STONE	STEINGRAU, MITTEL	PIERRE MOYEN	NOCCIOLO MEDIO	PIEDRA MEDIO	中石色
H72	■	ダークアース	DARK EARTH	ERDFARBE, DUNKEL	TERRE FONCÉ	TERRA SCURO	TIERRA OSCURO	深土褐色
H75	■	ダークシーグレー	DARK SEA GRAY	SEEGRAU, DUNKEL	GRIS MER FONCÉ	GRIGIO MARE SCURO	GRIS MAR OSCURO	深海灰色
H76	■	焼鉄色	BURNT IRON	GEBER, EISEN	FER BRULÉ	FERRO BRUCIATO	HIERRO BRUÑIDO	燒鐵色
H77	■	タイヤブラック	TIRE BLACK	REIFENSCHWARZ	NOIR DE PNEU	NERO PNEUMATICO	NEGRO NEUMATICO	胎黑色
H82	■	軍艦色(1)	DARK GRAY (1)	DUNKEL GRAU (1)	GRIS FONCÉ (1)	GRIGIO SCURO (1)	GRIS OSCURO (1)	深灰色(1)
H90	■	クリアーレッド	CLEAR RED	ROT, REIN	ROUGE CLAIR	ROSSO CHIARO	ROJO CLARO	透明紅色
H93	■	クリアーブルー	CLEAR BLUE	BLAU, REIN	BLEU CLAIR	BLU CHIARO	AZUL CLARO	透明藍色
H306	■	グレー FS36270	LIGHT GRAY	HELLGRAU	GRIS CLAIR	GRIGIO CHIARO	GRIS CLARO	淺灰色
H309	■	グリーン FS34079	DARK GREEN	DUNKEL GRÜN	VERT FONCÉ	VERDE SCURO	VERDE OSCURO	深綠色
H312	■	グリーン FS34227	LIGHT GREEN	HELLGRÜN	VERT CLAIR	VERDE CHIARO	VERDE CLARO	淺綠色
H331	■	ダークシーグレー BS381C/638	DARK SEA GRAY	SEE GRAU, DUNKEL	GRIS MER FONCÉ	GRIGIO MARE SCURO	GRIS MAR OSCURO	深海灰色

塗料指定のH□はグンゼ産業・水性ホビーカラー、
 ■は Mr. カラーの番号です。このキットには接着剤
 は入っていないので別にお求めください。

H□ in painting indication is the number of Gunze
 Sangyo Aqueous Hobby Color, while ■ is that of
 Mr. Color. Glue is not included in this kit.

H□ bei Bemalungshinweisen ist die Nummer der
 Aqueous - Hobby - Color von Gunze Sangyo,
 während ■ den Ton der Farberie Mr. Color
 anzeigt. Im Bausatz ist kein Klebstoff enthalten.

H□ Sur le guide de peinture, H□ correspond au
 numero de couleur GUNZE SANGYO AQUEOUS
 HOBBY COLOR, alors que ■ correspond à Mr.
 COLOR. La colle n'est pas fournie dans ce kit.

H□ nella indicazione della pittura è il numero
 della Gunze Sangyo del colore ad acqua per
 Hobby, mentre ■ è quello di Mr. Color. La colla
 non è inclusa nella scatola di montaggio.

H□ en indicaciones de pintado. Este es el
 numero de Gunze Sangyo Aqueous Hobby Color,
 mientras ■ es el de Mr. Color. El pegamento no
 esta incluido en el kit.

H□這個著色指示是代表都是出品水性模型漆的編
 號，而■則代表都是出品的樹脂系模型漆的編
 號，這份套件並沒有包含膠水。

★ デカールをはってください。
 APPLY DECAL
 HIEAR ABZIEHBILD
 APPLIQUER DECALCOMANIE
 APPLICARE DECALCOMANIE
 PONER CALCOMANIA
 貼上水印紙

❌ 接着しないでください。
 DO NOT CEMENT
 NICHT KLEBEN
 NE PAS COLLER
 NON INCOLLARE
 NO PEGAR
 不用粘合

↔ どちらかを選んでください。
 OPTIONAL
 NACH BELIEBEN
 FACULTATIV
 FACOLTATIVO
 OPCIONAL
 可以選擇採用

🔪 切り取ってください。
 REMOVE
 ENTFERNEN
 RETIRER
 SEPARARE
 CORTAR
 切去

🔧 穴をあけてください。
 OPEN HOLE
 ÖFFNEN
 FAIRE UN TROU
 FORO APERTO
 HACER AQUJERO
 鑽孔

1 2 3 4 塗装図の番号です。
 PAINTING SCHEME NUMBER
 LACKIERSCHEMANUMMER
 NUMÉPOS DE LA LISTE DE PEINTURES
 NUMERO DELLO SCHEMA DI VERNICIATURA
 PINTAR ESQUEMA NUMERO
 這是塗裝圖的號碼

1 コックピットの組み立て Cockpit Assembly

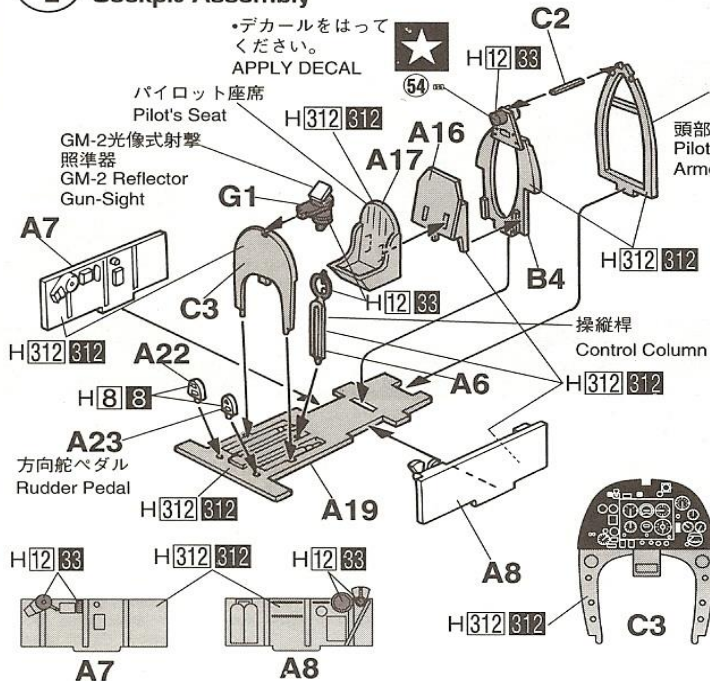

3 主翼の組み立て Main Wing Assembly

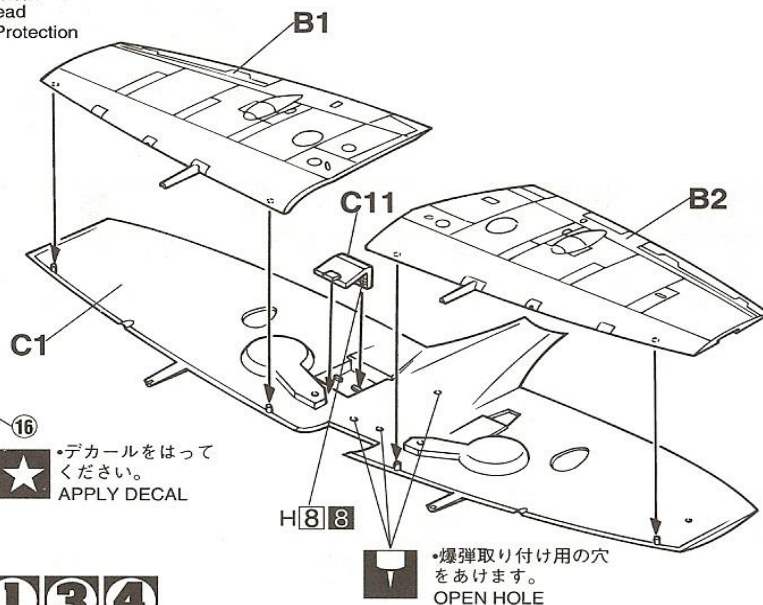

2 コックピットの取り付け Cockpit Installation

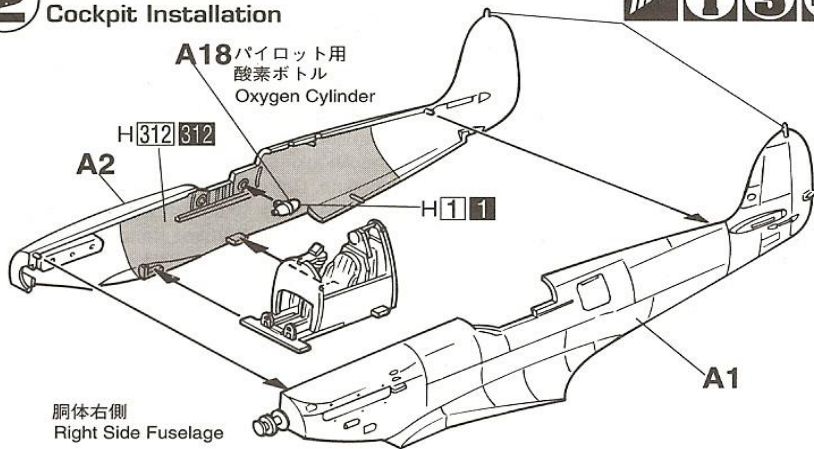

🔪 •切り取ってください。
 REMOVE

★ 52

•デカールをはってください。
 APPLY DECAL

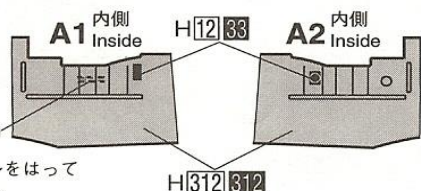

4 胴体の取り付け Fuselage Installation

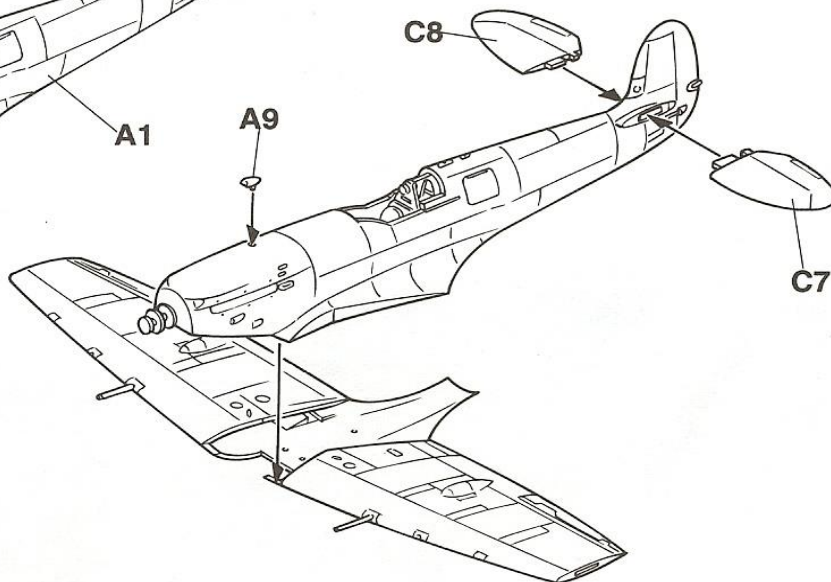

5 左主脚の組み立て
Left Side Main Gear Assembly

6 右主脚の組み立て
Right Side Main Gear Assembly

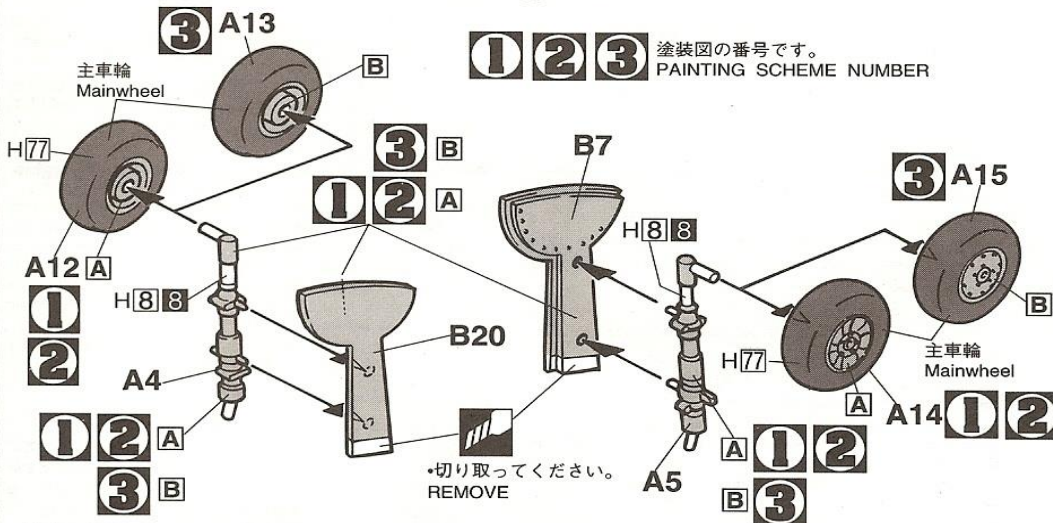

4 塗装図の番号です。
PAINTING SCHEME NUMBER

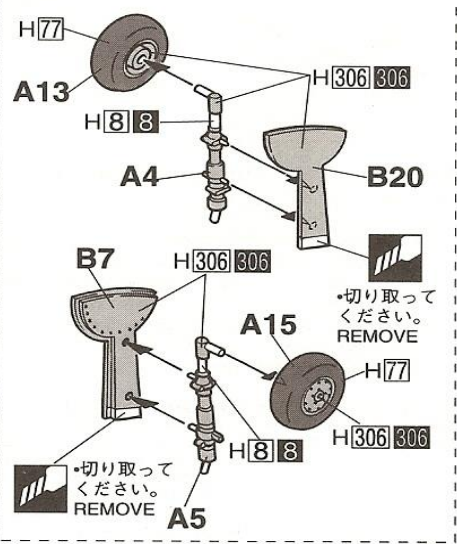

A = H42 72 85% + H61 35 5% + H75 25 10% (Light Mediterranean Blue)
B = H25 34 50% + H67 20 30% + H82 31 20% (Azure Blue)

7 各部品の取り付け
Various Parts Installation

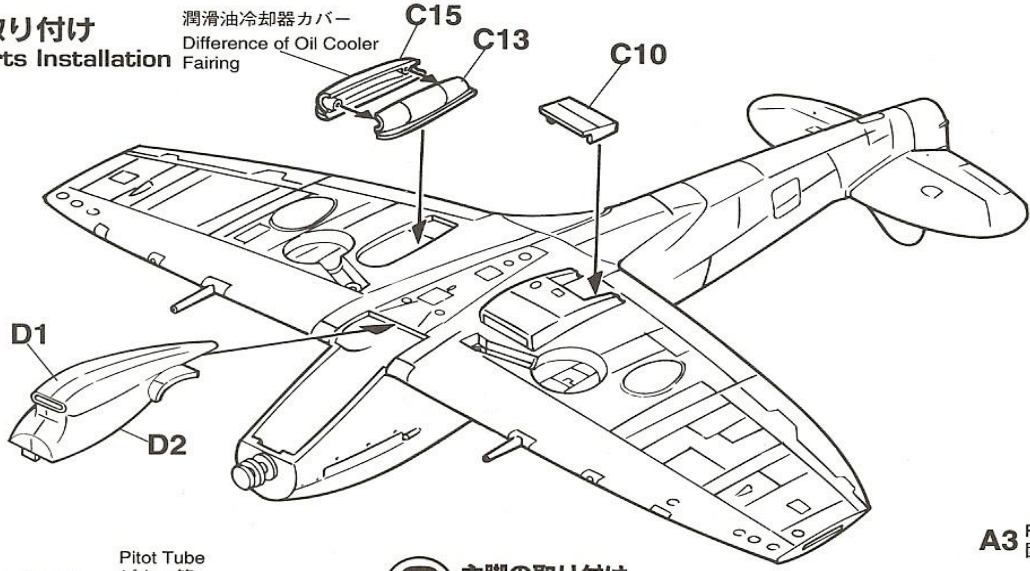

8 爆弾の組み立て
Bomb Assembly

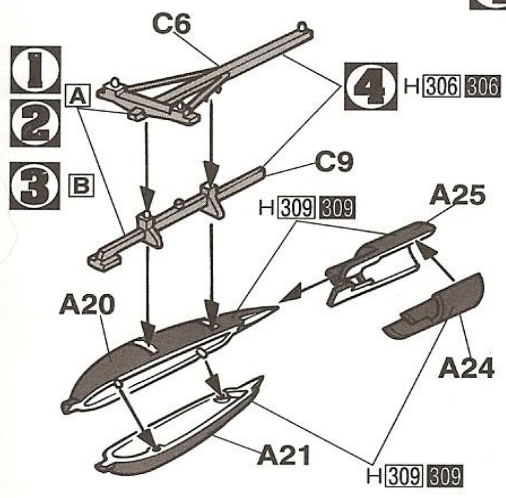

9 主脚の取り付け
Main Gear Installation

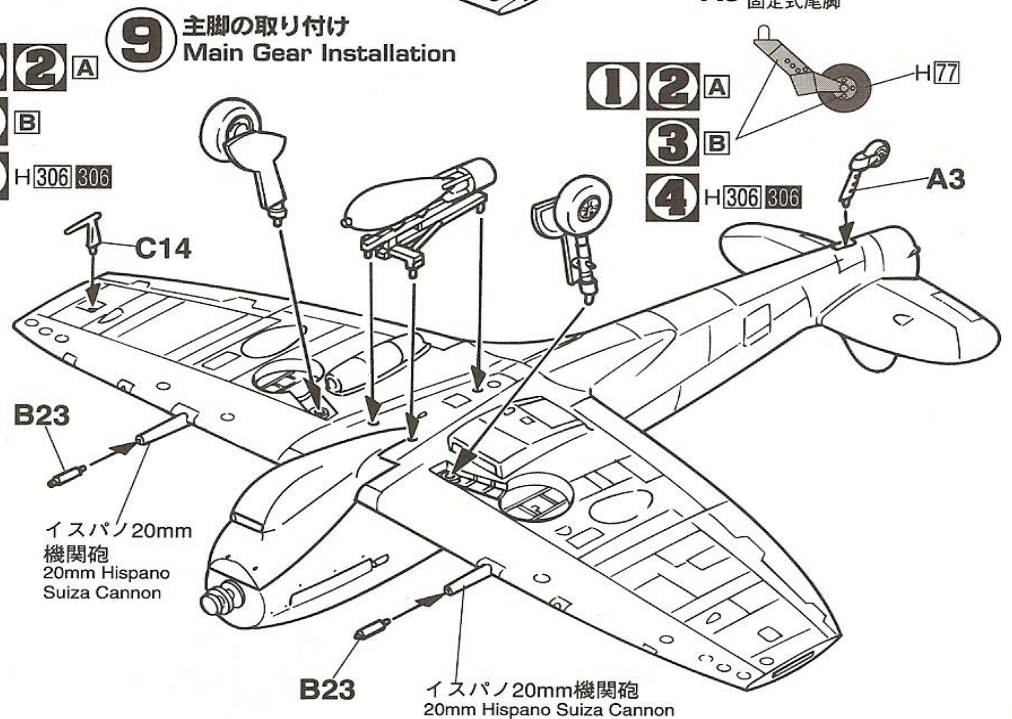

10 キャンプーの取り付け Canopy Installation

A11.....標準型バックミラー
Standard Type
Rear View Mirror

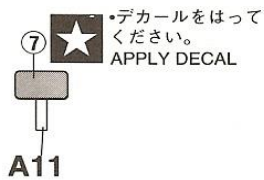

1 2 3 4 塗装図の番号です。
PAINTING SCHEME NUMBER

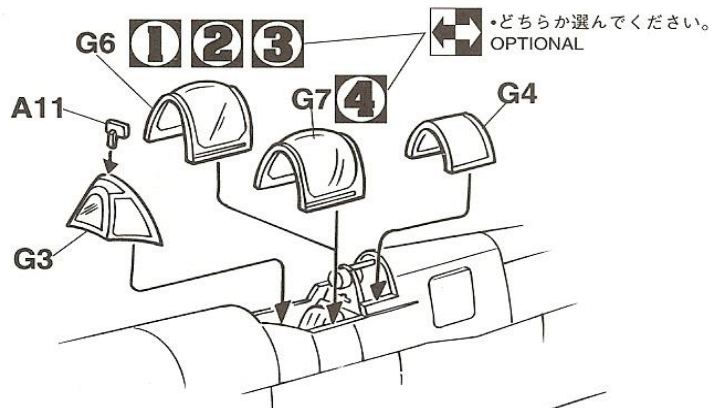

11 スピナーの取り付け Spinner Installation

1 2 4

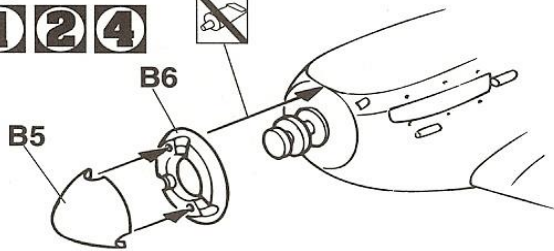

12 プロペラの取り付け Propeller Installation

デ・ハビランド3翅プロペラ
DeHavilland Three-Blade
Variable-Pitch Propeller

1
2
4

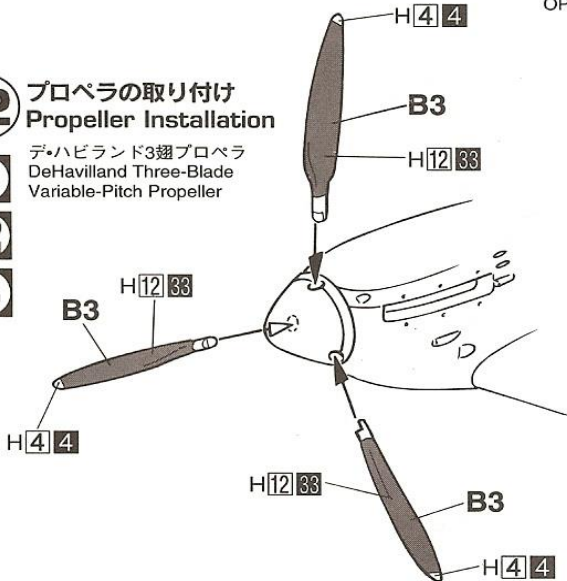

3
ロートル3翅プロペラ
Rotol Three-Blade
Variable-Pitch Propeller

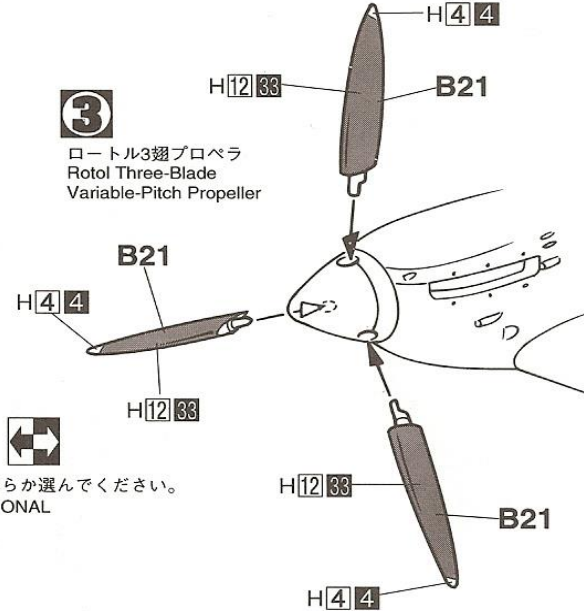

13 排気管の取り付け Exhaust Manifold Installation

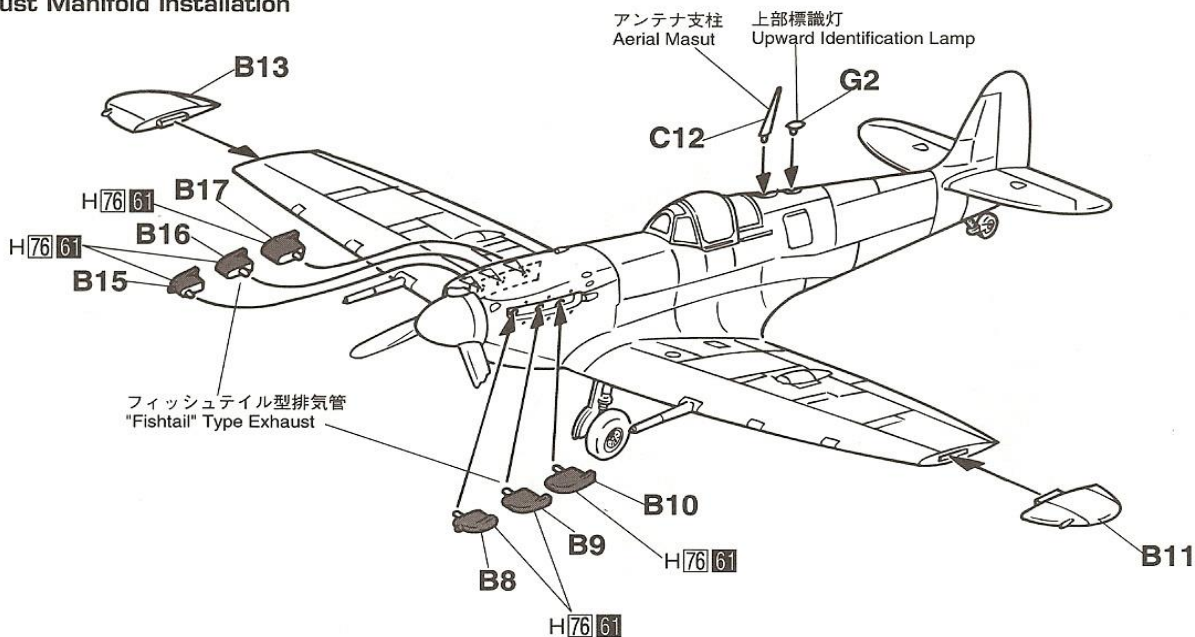

Marking & Painting

マーキング及び塗装図

Markierungen und Bemalung

Decoracion y Pintura

Decorazione e Pitture

Decoracion y Pintura
標貼及着色指示



イギリス空軍第145中隊

No.145 Squadron Royal Air Force.

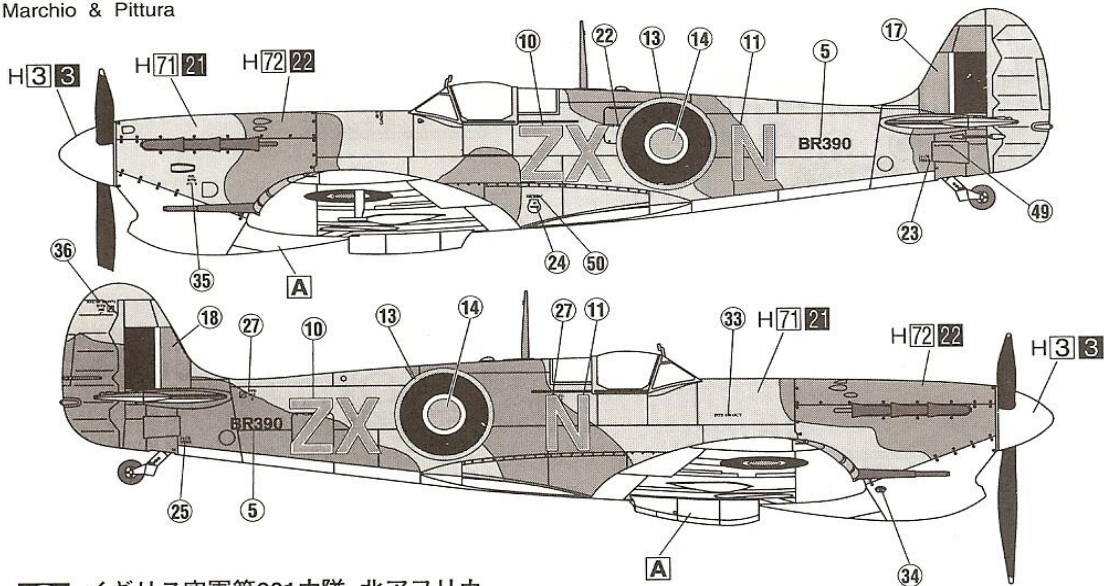

2 イギリス空軍第601中隊 北アフリカ No601 Squadron, North Africa.

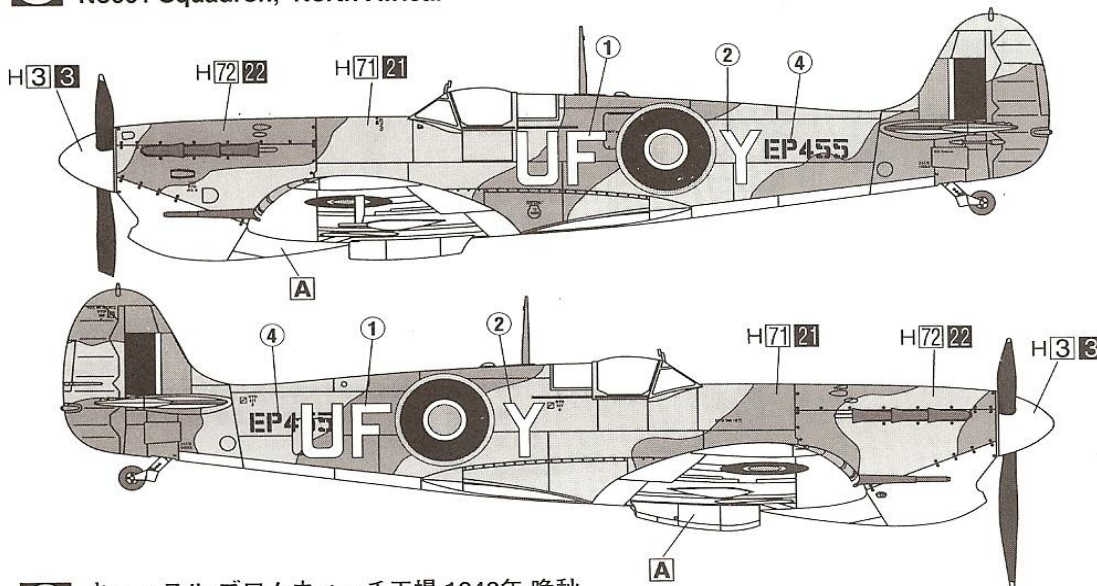

3 キャッスル・ブロムウィッチ工場 1942年 晩秋 Castle Bromwich in late autumn 1942.

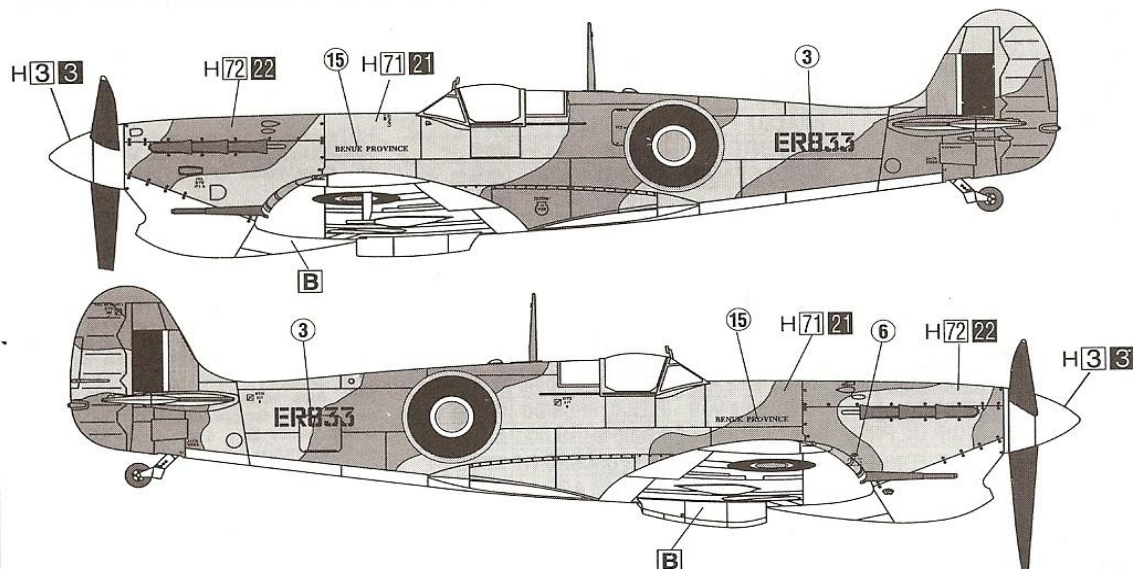

■細部のマーク及び塗装は塗装図 1 と同じです。

■ Einzelheiten der Lackierung und Dekorationen sind in Abbildung 1 dargestellt.

■ I dettagli dei co

■ Details are painted and decorated as shown in painting scheme 1. ■ Le schéma de peinture 1 indique les détails des décorations à la peinture. ■ Los detalles se

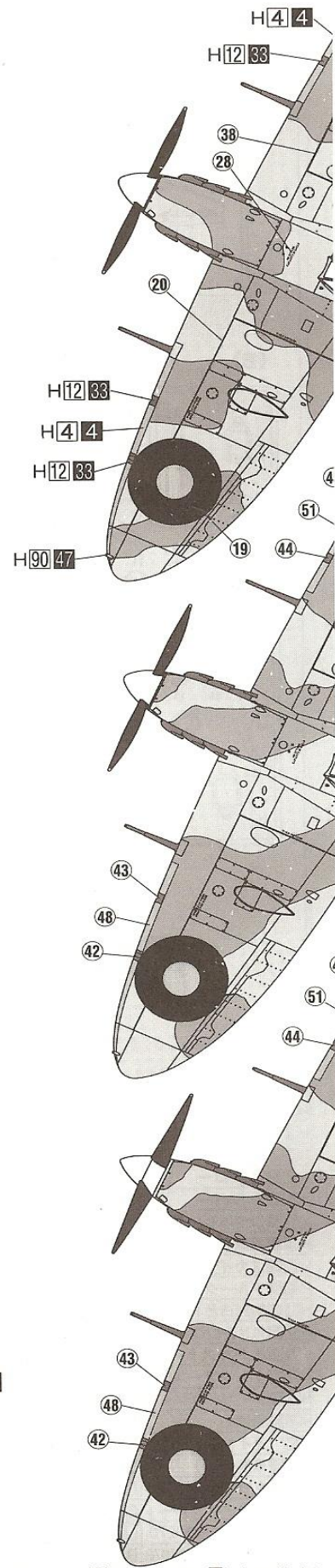

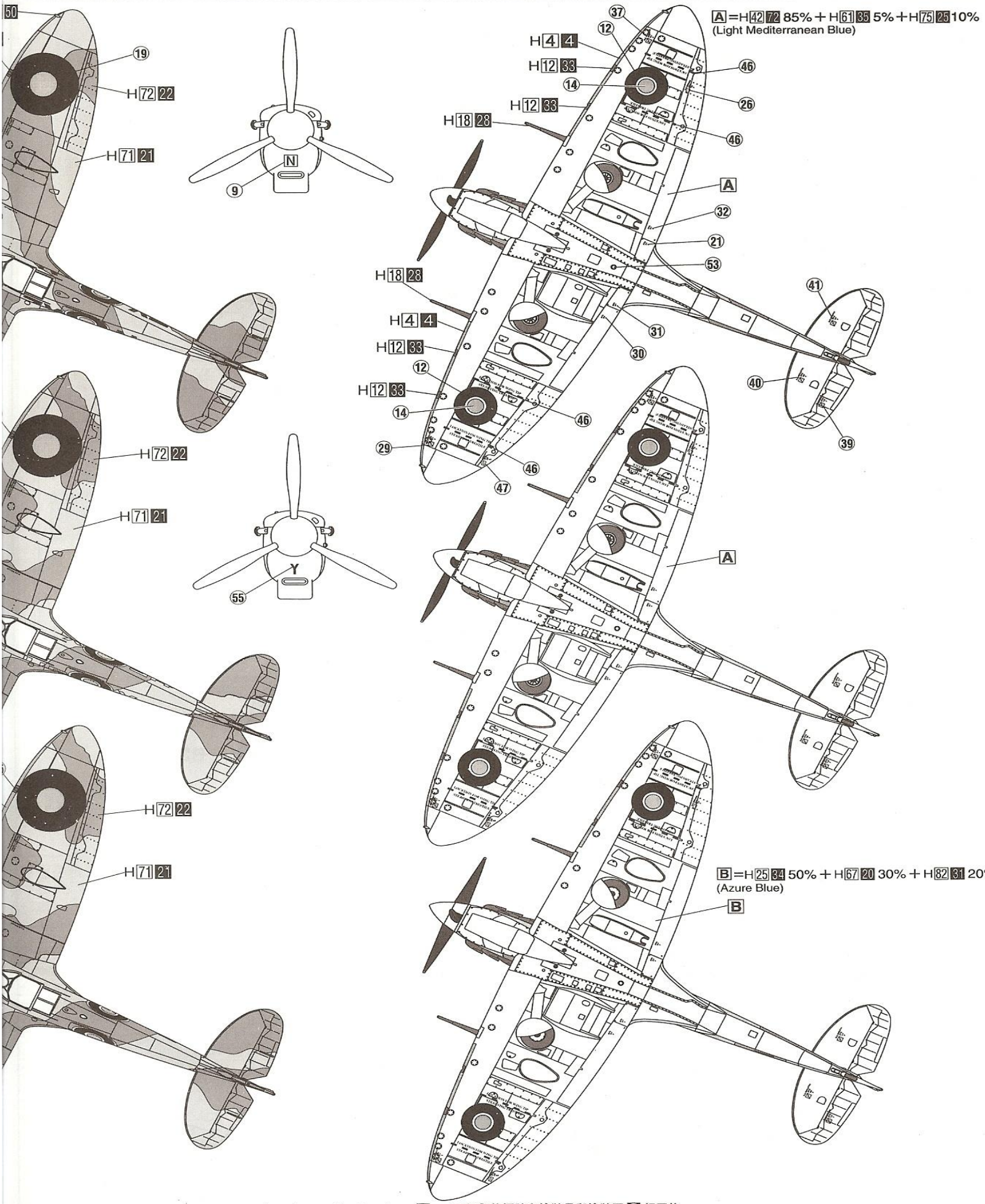

A = H42 72 85% + H61 35 5% + H75 25 10%
(Light Mediterranean Blue)

B = H25 84 50% + H67 20 30% + H82 31 20%
(Azure Blue)

ori e delle decorazioni sono come mostrato nello schema di colorazione **1**. ■ 細部の標誌和塗裝是與塗裝圖 **1** 相同的。
han pintado y decorado tal como se muestra en el diagrama de colores **1**.

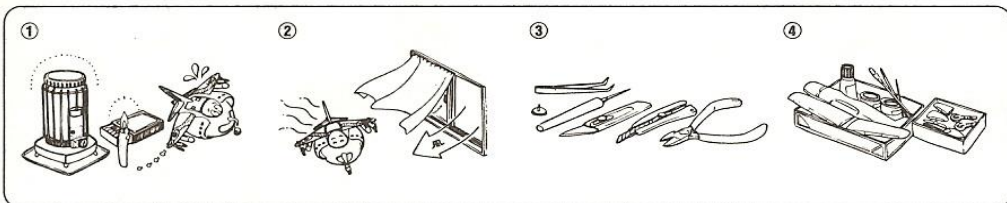

■Please keep to the following rules

1. Never use glue or paint near fire.
2. Open window for fresh air when glue or paint is in use. Be sure to close csp tightly on glue and paint after use and keep them hidden from sun light, and away from reach of small children. Glue and most paints contain volatile solvent which is harmful to health if inhaled too much. Do not inhale solvent intentionally.
3. Use a modelling scissors to take the parts off from the runner and trim any excess plastics with a cutter or a file.
4. Keep all materials and tools neatly.

■Bitte beachten Sie die folgenden Regeln

1. Klebstoff und Farben niemals in der Nähe einer Flamme verwenden.
2. Beim Arbeiten mit Klebstoff oder Farbe Fenster öffnen um die Zufuhr von Frischluft zu gewährleisten. Nach Gebrauch Klebstoff und Farbe fest verschließen. Außerhalb der Reichweite von Kindern lagern und nicht der Sonne aussetzen. Klebstoff und die meisten Farben enthalten flüchtige Lösungsmittel, die der Gesundheit schaden, wenn sie zu stark inhaled werden. Niemals Lösungsmittel absichtlich inhalieren.
3. Verwenden Sie eine Modellbauschere oder einen Plastik-Zwicker um die Plastikleile von den Anspritzungen zu trennen. Säubern Sie die Teile von Graten mit einem Cutter oder Feile.
4. Alle Materialien und Werkzeuge ordentlich und übersichtlich bereithalten.

■Suivre attentivement les règles suivantes

1. Ne jamais utiliser colle ni peinture auprès d'une flamme.
2. Ouvrir la fenêtre pendant l'utilisation de colle et de peinture. Bien refermer les pots de colle et de peinture après emploi et les mettre à l'abri du soleil et hors de portée des enfants. Ne Pas respirer colle ou peinture intentionnellement.
3. Utiliser des ciseaux de modéliste pour découper les pièces des grappes et retirer tout excès de plastique à l'aide d'un cutter ou d'une lime.

■Sequire le seguenti regole

1. Non usare mai colla o vernice vicino a fonti di calore.
2. Quando si usa colla o vernice lasciare aperte le finestre in modo che circoli aria fresca. Assicurarsi che il coperchio della colla e della vernice sia ben chiuso dopo l'uso, tenerli lontani dalla luce solare e dalla portata dei bambini. La colla e molte vernici contengono solventi volatili che sono dannosi per la salute se aspirati troppo a lungo. Non aspirare intenzionalmente il solvente.
3. Usare cesoie per modellisti per staccare le parti dalla intelaia-tura e ripulire ogni eccesso di plastica con una lama o una limetta.
4. Mantenere tutti i materiali e attrezzi in perfetto ordine.

■楽しい工作のための4つのポイント

1. 火の近くでは接着剤や塗料を使用しない。
2. 接着剤や塗料を使うときは窓を開ける。
3. 残った接着剤や塗料はふたをして、幼児の手の届かない日かげに保存する。接着剤や塗料は有機用材を含んでいるため、吸うと有害でくせになり健康を害することがあるので故意に吸ってはいけません。
4. ナイフや工具を正しく使おう。部品をランナーから切りはなす時は模型用ハサミを使用し、余分な部分はカッター、ヤスリ等で仕上げます。
5. 組立中でも整理整頓しましょう。

■Por favor, mantener las siguientes reglas

1. Nunca usar pegamento o pintura cerca del fuego.
2. Abrir ventanas para el aire fresco cuando esten usando pegamento o pintura. Estar seguros de cerrar el tapon fuertemente en pegmentos y pinturas desques de usarlos y mantenerlos fuera del alcance de la luz solar y fuera del alcance de los niños. El pegamento y muchas pinturas contienen disolventes volatiles que hacen daño a la salud si se inhalan demasiado. No inhalar disolventes intencionadamente.
3. Usar tijeras de modelista para soltar las partes fuera del plastico y arreglar cualquier exeso de plastico con un cortador o cuchilla.

■請緊記以下守則

1. 切不可在近火的地方使用模型膠水或漆油。
2. 使用模型膠水或漆油時，應打開窗戶以確保新鮮空氣流通，模型膠水及漆油在使用後，應確保將蓋旋緊，放置在陰涼處避免陽光直射並避免給幼童接觸到，模型膠水及大部份漆油都含有揮發性物質，吸入過量會對健康造成不良影響，更不可有意嗅索此等揮發性物質。
3. 使用模型製作用剪鉗把模型部件從膠架上取下，再用模型刀或小銼刮去或磨去多餘的塑膠水口。
4. 保持工具及各種物料整潔。

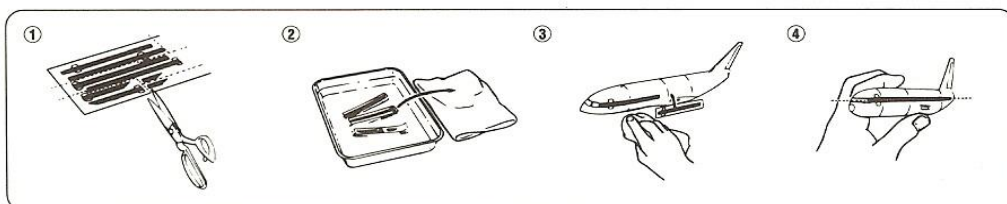

■Correct Method for Applying Decals

1. Clean model surface with wet cloth.
2. Cut each design out of decal sheet and dip them in warm water for 20 seconds.
3. Check with finger tip if design is loose on base paper. If so, place it on proper position on model and slide off base paper leaving design on model.
4. Move design to exact position with wet finger tip, and push out excess water and air bubbles under decal with soft cotton cloth.
5. When decals get dry, wipe off with wet cloth excess glue left around decals.

■Das korrekte Aufbringen der Abziehbilder

1. Oberfläche des Modells mit feuchtem Tuch reinigen.
2. Jedes Motiv einzeln aus dem Bogen herauserschneiden und 20 Sekunden in warmes Wasser tauchen.
3. Mit dem Finger prüfen, ob sich das Motiv vom Trägerpapier gelöst hat. Wenn ja, so schieben Sie es vom Papier weg an seine genaue Position auf dem Modell.
4. Korrigieren Sie die exakte Lage mit nasser Fingerspitze und drücken Sie Wasserblasen unter dem Abziehbild mit einem weichen Baumwolltuch weg.
5. Entfernen Sie beim Antrocknen der Abziehbilder die Klebemittelränder mit einem feuchten Tuch.

■Comment appliquer les décalcomanies correctement

1. Nettoyer la surface du modèle avec un chiffon humide.
2. Découper chaque décalcomanie de sa planche et la plonger dans l'eau tiède pendant vingt secondes.
3. Vérifier avec le bout du doigt si le dessin se détache de son papier-support. Si oui, le positionner à l'endroit choisi sur le modèle et retirer doucement le papiersupport.
4. Positionner la décalcomanie correctement avec un doigt humide et éponger tout restant d'eau et toutes bulles d'air sous la décalcomanie avec un chiffon doux.
5. Lorsque les décalcomanies ont séché, retirer avec un chiffon humide tout excès de colle autour de la décalcomanie.

■Modo esatto per applicare le decalcomanie

1. Pulire la superficie del modello con un panno umido.
2. Ritagliare ciascun disegno dal foglio decalcomanie e immergerli in acqua calda per 20 secondi.
3. Controllare col polpastrello se il disegno é allebitato sulla base di carta. In questo caso, applicarlo nella esatta posizione sul modello facendolo scivolare dalla base di carta.
4. Spostare il disegno nella esatta posizione mediante il polpastrello umido, quindi togliere l'acqua in eccesso e le bolle d'aria sotto la decalcomania mediante un panno soffice di cotone.
5. Quando le decalcomanie sono asciutte, togliere con un panno umido l'eccesso di colla intorno alla decalcomania stessa.

■デカールのじょうずな貼り方

1. デカールを貼るところのほこりや汚れを、ぬらした布できれいにふきとってください。
2. 貼りたいデカールを台紙ごとハサミで切りとり、1枚づつ水またはぬるま湯に台紙を下にして20秒くらい浮かべます。
3. 水から出したらタオルの上のせ、指先でデカールが動くか確かめた後、貼るところにおいて静かに台紙をずらします。
4. 指先に少し水をつけて正確な位置にデカールを動かした後で、やわらかく、よく水を吸う布でデカールを押さえて内側の水分や気泡を押し出します。
5. デカールが完全に乾いたら少し水をつけた布で、デカールのまわりのノリをふきとります。

■Metodo correcto para aplicar las calcomanias

1. Limpiar el modelo con un paño humedo.
2. Recortar cada diseño de la calcomania y meterlos ne agua fria por 20 segundos.
3. Mirar con las puntas de los dedos si las calcomanias han dejado suelto el papel base. Si lo han hecho, colocarlas en correcta posición en el modelo y deslizar el papel base fuera, dejando la pegatina ne el modelo.
4. Mover la pegatina a la posición exacta con los dedos mojados y empujar fuera los excesos de agua y burbujas de aire de debajo de la calcomania con una suave prenda de algodón.
5. Cuando las calcomanias se sequen, limpiar con un trapo hum-edo cualquier exceso de pegamento quede sobre las calcomanias.

■貼上水印標貼的正確方法

1. 用濕布抹乾淨模型表面。
2. 按照各標貼的形狀從標貼紙上切出，浸到溫水之中約20秒。
3. 用指尖試觸標貼以確定標貼是否已脫離底紙，如果屬實，則把標貼連底紙放到模型表面的適當位置上，小心地將底紙移去，把標貼留在模型表面。
4. 以濕水的指尖把標貼到正確的位置上，再用柔軟的綿質布料把標貼輕壓，以擠出標貼底下的氣泡和水份。
5. 標貼乾後，用濕布輕拭標貼及其附近的模型表面，以洗去可能殘留在標貼附近的多餘膠水，確保效果美。

ATTENTION: CE PRODUIT NE CONVIENT PAS A UN ENFANT DE MOINS DE 36 MOIS, EN RAISON DES PIECES DE PETITE DIMENSION CONTENUES.

CAUTION: NOT SUITABLE FOR CHILDREN UNDER 3 YEARS. CONTAINS SMALL PARTS.

NICHT FÜR KINDER UNTER 36 MONATEN ENTHÄLT KLEINE TEILE.

ATTENZIONE: PRODOTTO NON ADATTO AI BAMBINI DI ETA' INFERIORE AI 36 MESI. CONTIENE PICCOLE PARTI.

ATTENTIE: NIET GESCHIKT VOOR KINDEREN TOT 4 JAAR. BEBAT KLEINE ONDERDELEN.

ATENÇÃO: IMPRÓPRIO PARA CRIANÇAS COM MENOS DE 3 ANOS. CONTÉM PEÇAS PEQUENAS.

ATENCION: NO ES CONVENIENTE PARA NIÑOS MENORES DE 3 AÑOS. CONTIENE PIEZAS PEQUEÑAS.

FORSIGTIG! IKKE EGNET TIL BØRN SOM ER MINDRE END 3 ÅR. INDEHOLDER SMÅ DELE.

ΠΡΟΣΟΧΗ: ΚΑΤΑΛΛΗΛΟ ΓΙΑ ΠΑΙΔΙΑ ΑΝΩ ΤΩΝ ΤΡΙΩΝ ΕΤΩΝ ΠΕΡΙΕΧΕΙ ΜΙΚΡΑ ΤΕΜΑΧΙΑ