

1 コックピットの組み立て
Cockpit Assembly

★
デカールを貼ってください。
APPLY DECAL
HEAR ABZIEHBILD
APPLIQUEUR DECALCOMANIE
APPLICARE DECALCOMANIE
PONER CALCOMANIA
貼上本印紙

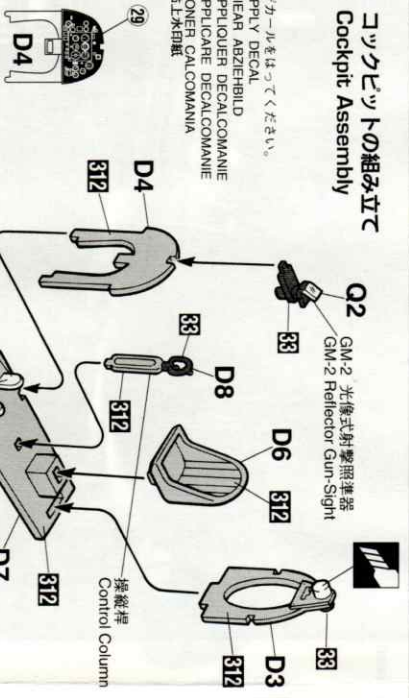

2 胴体の組み立て
Fuselage Assembly

▼
穴をあけてください。
OPEN HOLE
FAIRE UN TROU
FORO APERTO
HACER AGUJERO
穿孔

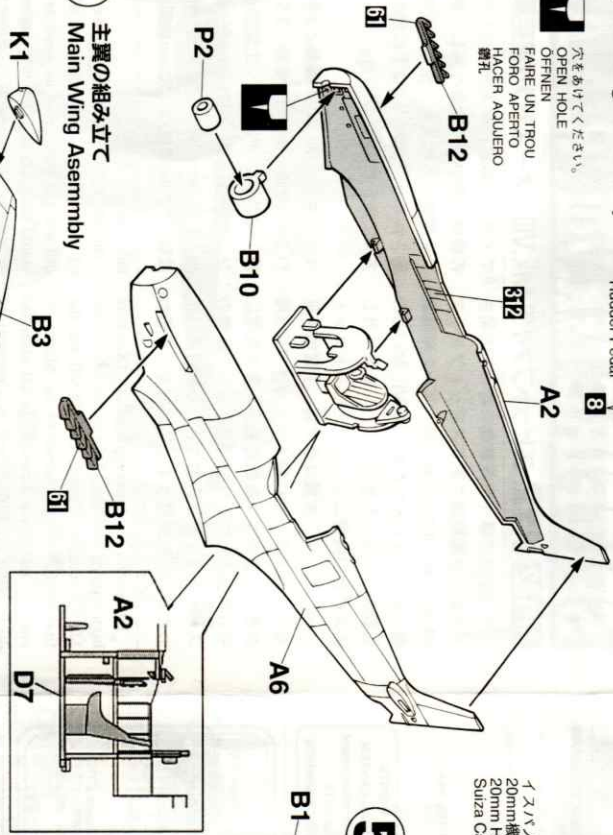

3 主翼の組み立て
Main Wing Assembly

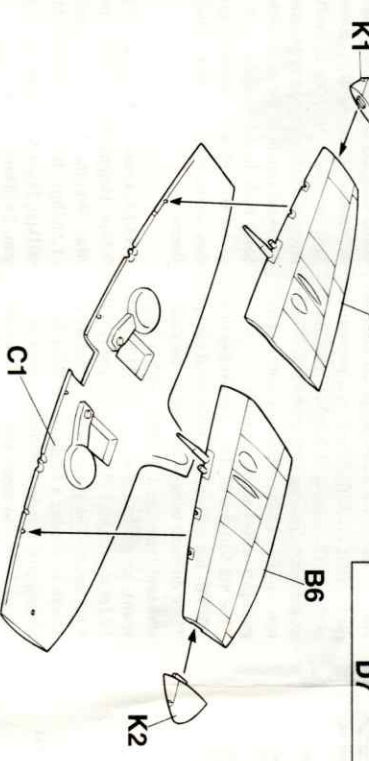

4 主翼と水平尾翼の取り付け
Main Wing & Horizontal Stabilizer Installation

▼
切り取ってください。
REMOVE
ENTERNEN
RETIENER
SEPARARE
CORIAR
切去

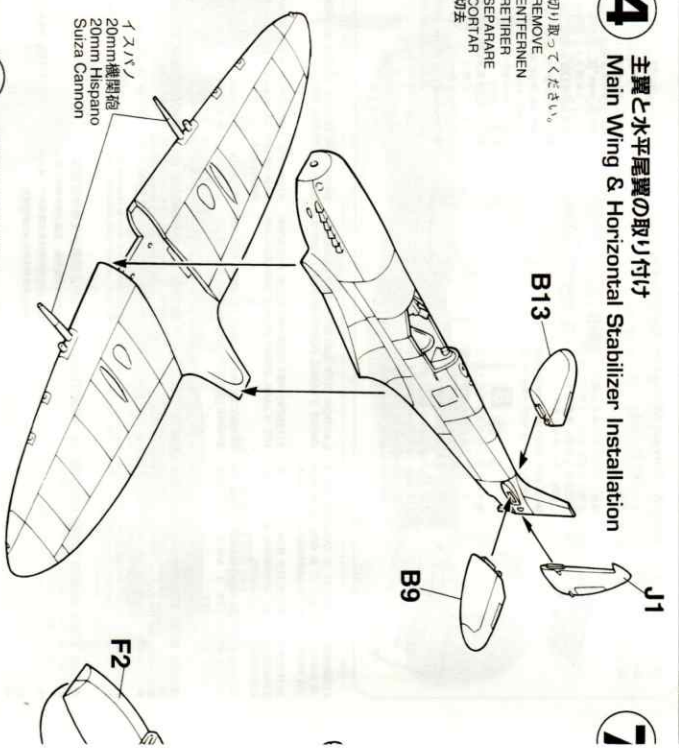

5 主脚の組み立て
Main Gear Assembly

イヌバノ
20mm Hispano
Suiza Cannon

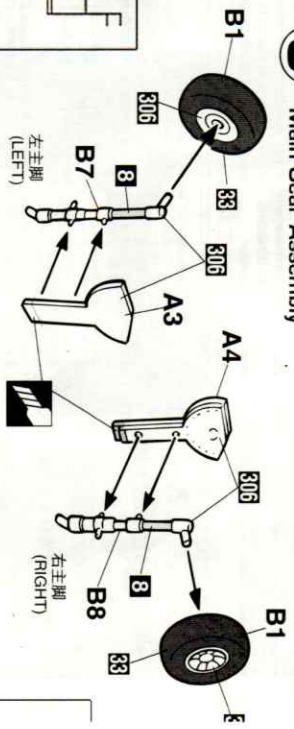

6 プロペラの組み立て
Propeller Installation

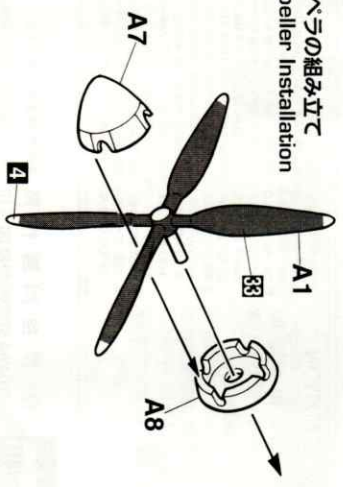

各製品の取り付け
Various Parts Installation

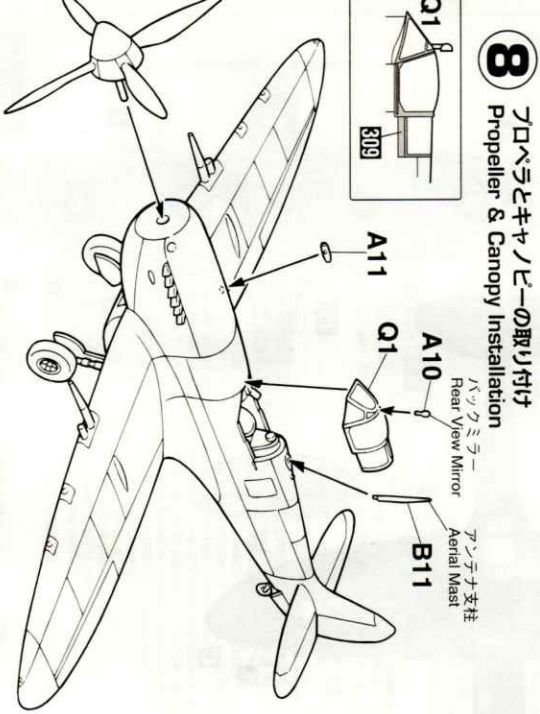
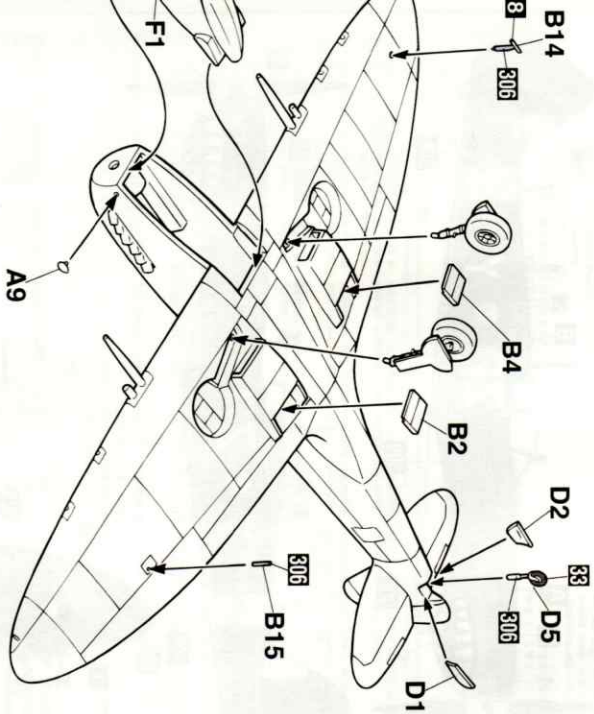

8 プロペラとキャノピーの取り付け
Propeller & Canopy Installation

ハングミラー
Rear View Mirror
A10

アンテナ支柱
Aerial Mast
B11

《A》

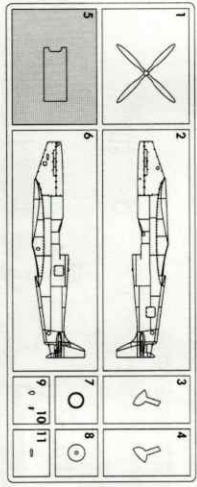

《B》

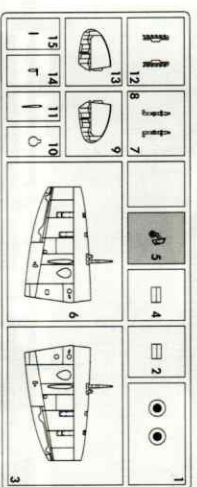

《C》

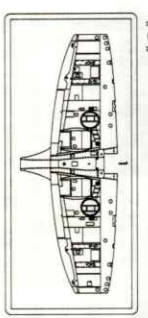

《D》

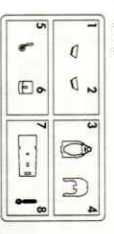

《K》

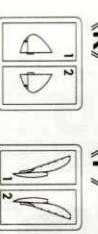

《F》



《J》



《Q》

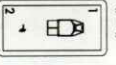

《P》



この部品は使用しません。
Parts not for use.
Teile werden nicht verwendet.
Partes a no para utilizar.
Partes para no usar.
不需要使用的部件

For Japanese use only.
■部品請求をなさる方は、あなたの氏名、住所、郵便番号、電話番号を1字づつはつきり書いて、下のカードと共にお願いいたします。
●上記の価格は予告なく変更する場合があります。

部品請求カード
ART No. AP142

A 部品	450円	F 部品	250円
B 部品	350円	G 部品	250円
C 部品	300円	H 部品	150円
D 部品	300円	I 部品	550円
K 部品	250円	J 部品	

AP142 H72 スピットファイア MK.III ナースリジ空軍
●このキットは、1000円以下の部品には送料はかかりません。
●このキットは、1000円以上の部品には送料がかかります。
●このキットは、1000円以上の部品には送料がかかります。

1	H1	ホワイト (白)	WHITE
2	H4	イエロー (黄)	YELLOW
3	H8	シルバー (銀)	SILVER
4	H53	ニュートラルグレー	NEUTRAL GRAY
5	H54	ネイビーブルー	NAVY BLUE
6	H72	ダークアース	DARK EARTH
7	H12	フラットブラック (黒)	FLAT BLACK
8	H90	クリアレッド	CLEAR RED
9	H93	クリアブルー	CLEAR BLUE
10	H76	鉄緑色	BURNT IRON
11	H56	ミヤマダカブルー	INTERMEDIATE BLUE
12	505	ブルーFS34079	LIGHT GRAY
13	509	ブルーFS34079	DARK GREEN
14	312	ブルーFS34227	LIGHT GREEN

塗料指定の 1 はラジエーター、M1 カラー、H1 は水性エポキシ樹脂の番号です。このキットには塗料が別に入っていないので別途にお求めください。
H1) In painting indication is the number of Gunze Sangyo Aquacolor Hobby Color, while 1 is that of Mr. Color Glue is not included in this kit.
H1) bei Bemalungsweisung ist die Nummer der Aquacolor Hobby Color von Gunze Sangyo, während 1 den Ton der Farbmaler Mr. Color angeht. Im Bausatz ist kein Klebstoff enthalten.
Sur le guide de peinture, H1 correspond au numéro de couleur GUNZE SANGYO AQUEOUS HOBBY COLOR alors que 1 correspond à Mr. COLOR. La colle n'est pas fournie dans ce kit.
H1) nella indicazione della pittura è il numero della Gunze Sangyo del colore ad acqua per hobby, mentre 1 è quello di Mr. Color. La colla non è inclusa nella scatola di montaggio.
H1) en indicaciones de pintura, Este es el número de Gunze Sangyo Aquacolor Hobby Color, mientras 1 es el de Mr. Color. El pegamento no está incluido en el kit.
H1) 塗料指定番号は水性塗料である Gunze Sangyo の番号、而して同封されている接着剤は別売品である。塗料は別売品である。

Marking & Painting

マーキング及び塗装図
Markierungen und Bemalung

Decoracion et Peinture
Marchio & Pictura

Decoracion y Pintura
標記及着色指示

◆この塗装図は1/72スケールを、側面70%、上下面50%に縮小してあります。
◆This marking chart has been reduced by 70% in the side view and 50% in the top and bottom views from 1/72 scale.

1 オーストラリア空軍 第457中隊
No.457 Squadron R.A.A.F. Gp-Capt Clive R Caldwell

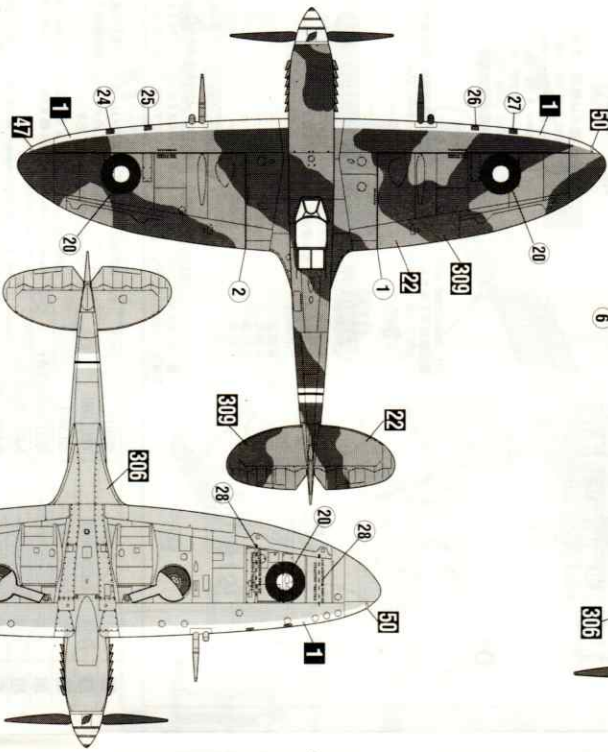
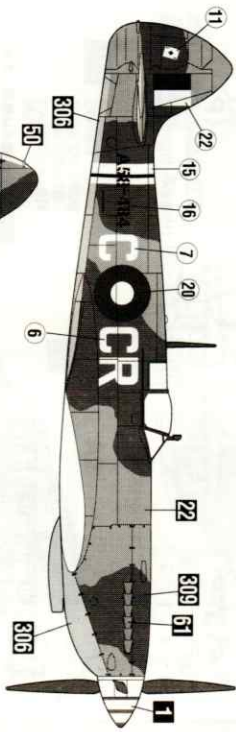
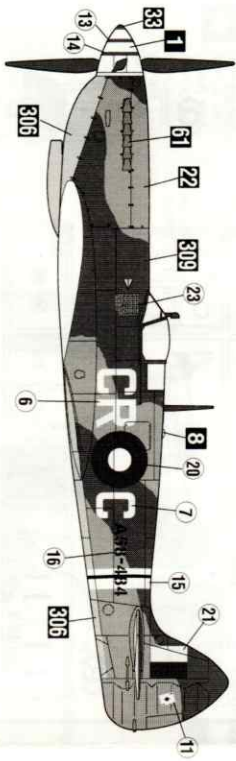

2 オーストラリア空軍 第457中隊
No.457 Squadron R.A.A.F.

A=1380%+1420%

